



RENAULT
Passion for life

Nuova
Renault MEGANE R.S.





Un design uscito dai box



La competizione nel sangue

Nuova Renault MEGANE R.S. è impressionante. I suoi parafranghi allargati di 60 millimetri, il paraurti specifico con lama F1 anteriore e il grande diffusore posteriore risvegliano il vostro istinto da pilota. Saldamente installata su cerchi da 18 o 19 pollici, è caratterizzata da un frontale dotato di fari Full LED Pure Vision rinforzati da fari addizionali Full LED R.S. Vision con tecnologia multiriflettente. Terminale di scarico centrale, prese d'aria laterali, largo spoiler posteriore e colore carrozzeria esclusivo Orange Tonic: Nuova Renault MEGANE R.S. impone il proprio design pensato per le prestazioni elevate.





Cockpit sportivo

All'interno, l'abitacolo Gris Carbone impreziosito da dettagli rossi invoglia immediatamente ad afferrare i comandi. I sedili avvolgenti Alcantara* dal sostegno perfetto e il volante in pelle** fanno aumentare il desiderio di guidare. La leva del cambio accorciata*** e la pedaliera in alluminio vi catapulteranno nella nuova dimensione della sportività R.S.

* optional

** pelle di origine bovina

*** disponibile solo con cambio manuale





40 anni di passione

I nostri ingegneri, ai vertici delle competizioni automobilistiche da 40 anni, hanno sperimentato sui circuiti le soluzioni che equipaggiano Nuova Renault MEGANE R.S. Efficacia, qualità dell'impianto frenante, tenuta su strada migliorata, affidabilità meccanica, ma anche dispositivi telemetrici a bordo, comandi al volante e «Launch Control»: le eredità delle competizioni sono innumerevoli.



Tecnologie
al servizio della performance





1.

Efficienza e performance

L'esperienza di Renault Sport nell'integrare le tecnologie delle gare automobilistiche nelle vetture sportive di serie offre a Nuova Renault MEGANE R.S. degli equipaggiamenti che rientrano tra i migliori del segmento e numerosi sistemi di assistenza alla guida per qualsiasi terreno e ogni circostanza.

1. Sospensioni con cuscinetti idraulici di compressione: grazie ai cuscinetti idraulici di compressione, gli ammortizzatori assorbono meglio i colpi. Questa tecnologia garantisce risultati spettacolari in termini di capacità di progressione, comfort e prestazioni.

2. Nuovo differenziale a slittamento limitato Torsen®:** associato al telaio Cup, è dotato di un tasso di trasferimento asimmetrico in accelerazione e decelerazione, per migliorare la forza motrice e la velocità di passaggio in curva.

* disponibile solo con cambio manuale e telaio Cup

** optional

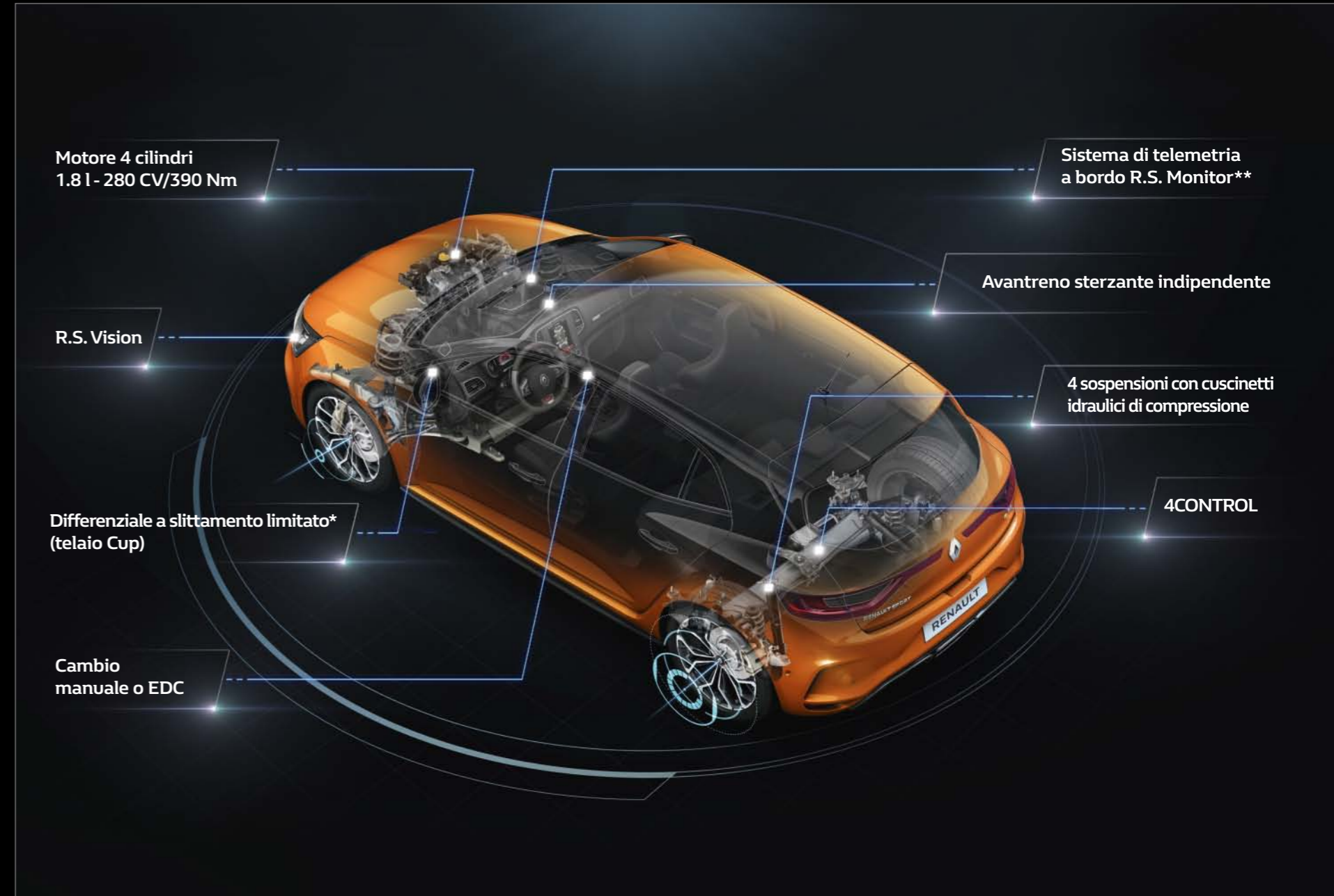

Motore 4 cilindri
1.8 l - 280 CV/390 Nm

Sistema di telemetria
a bordo R.S. Monitor**

R.S. Vision

Avantreno sterzante indipendente

Differenziale a slittamento limitato*
(telaio Cup)

4 sospensioni con cuscinetti
idraulici di compressione

Cambio
manuale o EDC

4CONTROL

Fase di accelerazione

Fase di decelerazione

2.

Agilità e stabilità

Traiettorie esatte al millimetro e tenuta di strada ottimizzata: la tecnologia 4CONTROL con le sue quattro ruote sterzanti rende la vostra guida sicura e precisa. Alle basse velocità, il sistema interviene orientando la sterzata delle ruote posteriori in senso inverso a quella delle ruote anteriori. Oltre i 60 km/h (100 km/h in modalità Race), le quattro ruote sterzano nella medesima direzione. La strada sarà sotto il vostro controllo.

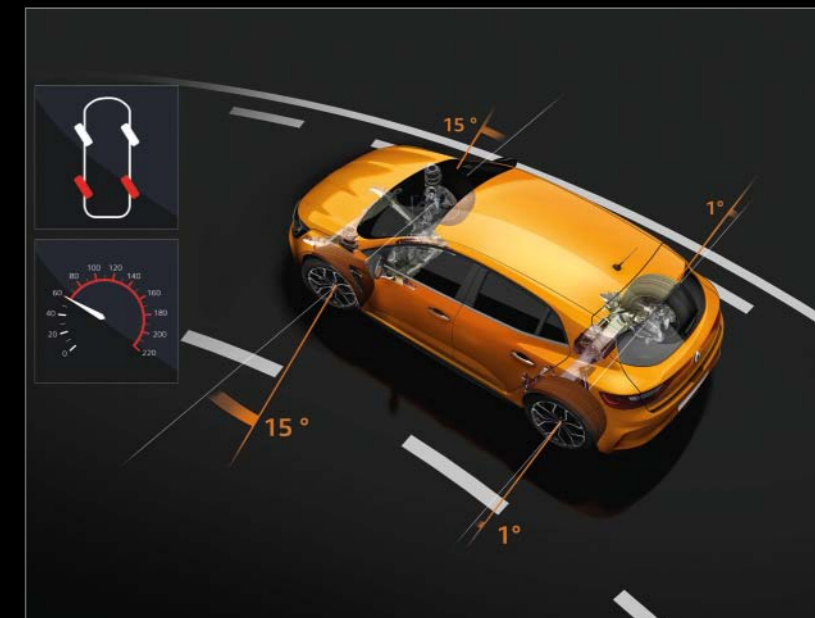
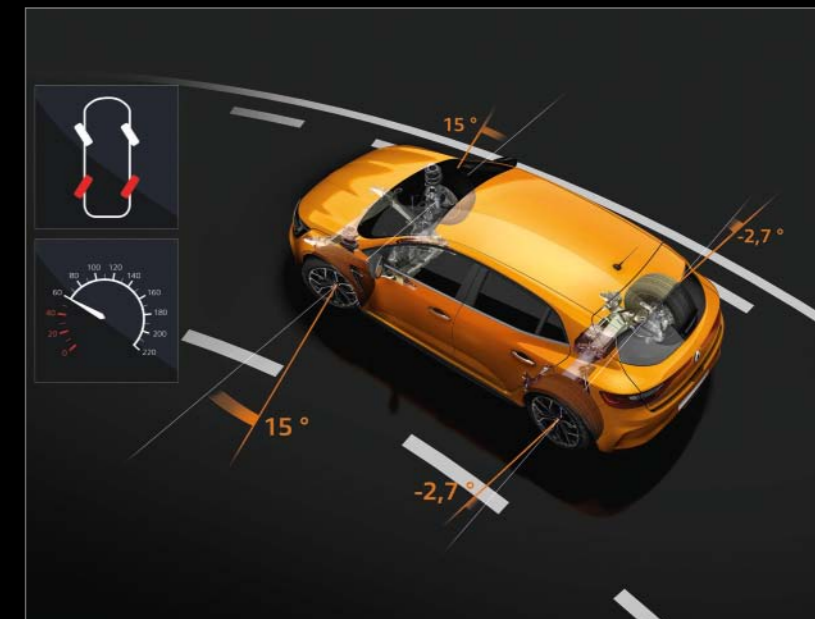



Visualizzare, analizzare e condividere le prestazioni

Il vostro talento alla guida merita di essere riconosciuto, memorizzato e analizzato! Il sistema di telemetria R.S. Monitor* a bordo vi permette di visualizzare in tempo reale i parametri della vostra vettura e della vostra guida sullo schermo R-LINK 2. Potete completare l'analisi e confrontare l'insieme dei vostri dati sul sito www.renaultsport.com/rsreplay.

* optional

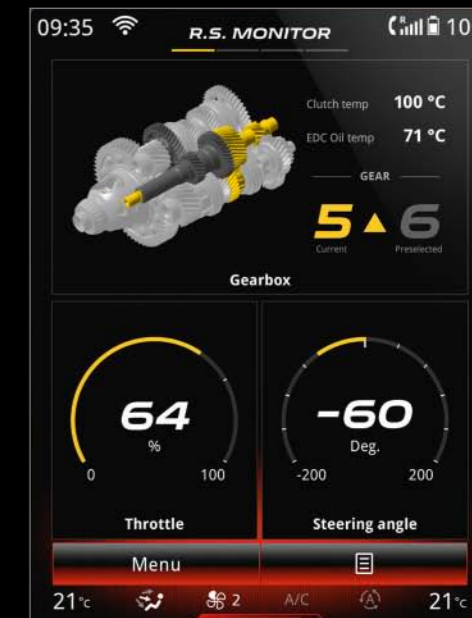



Modalità Race: per puntare alla pole position

Utilizzate il pulsante R.S. Drive per selezionare la vostra modalità di guida (Perso, Normal, Comfort, Sport o Race) e adattare la mappatura della trasmissione, la risposta dell'ESC, il feeling dello sterzo e la sensibilità dell'acceleratore. Utilizzate i comandi al volante per cambiare rapidamente marcia. Su circuito, provate l'eccitazione di una partenza da gran premio con il «Launch Control»: il piede sinistro sul freno, quello destro sull'acceleratore e non dovrete fare altro che lasciare andare il pedale del freno per provare una scarica di adrenalina inebriante.



Launch Control





1.

Sportività unita alla sicurezza

Grazie ai suoi numerosi sistemi di assistenza alla guida, Nuova Renault MEGANE R.S. coniuga alla perfezione la sportività con la sicurezza. Dispone altresì di un Head-Up Display* di velocità, di sensori di parcheggio anteriori* e posteriori, di un'avviso di superamento della velocità*, nonché di una assistenza alla frenata di emergenza*. Un'eredità impressionante!

1. R.S. Vision: raggruppando le funzioni di luci di posizione, fari di profondità, fari fendinebbia e luci addizionali in curva, R.S. Vision offre un'illuminazione di alta qualità.

2. Avvisatore angolo morto*: grazie ai sensori installati su ciascun lato del paraurti anteriore e posteriore, il sistema vi informa della presenza di un veicolo nel perimetro di rilevamento.

3. Sistema d'avviso di deviazione dalla corsia (Lane Departure Warning)*: questa funzione, attiva oltre i 70 km/h, vi avvisa se oltrepassate una linea di carreggiata continua o discontinua senza attivare gli indicatori di direzione.

*optional

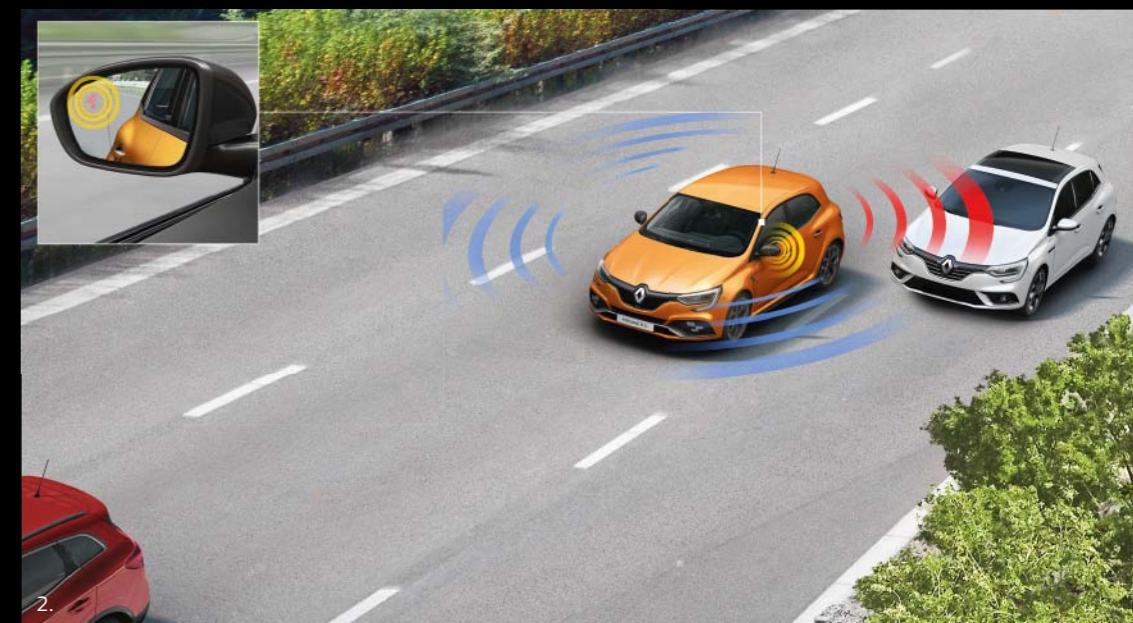

2.



3.



Carlab

Cromozona Tutti i colori di Nuova Renault MEGANE R.S.

Atelier creativo Principali equipaggiamenti e rivestimenti interni

Cerchi Uno stile sicuro

Dimensioni Disegni quotati

Ruota libera Le motorizzazioni

Accessori Gli equipaggiamenti che definiscono uno stile

CARLAB Cromozona

Orange Tonic (TE)



Jaune Sirius (TE)



Gris Platine (TE)



Gris Titanium (TE)



Rouge Flamme (TE)



Blanc Glacier (OV)



Blanc Nacré (TE)



Noir Étoile (TE)



CARLAB Principali equipaggiamenti



Tecnologie Renault Sport

- Sistema 4CONTROL con 4 ruote sterzanti
- Telaio Sport con 4 cuscinetti idraulici di compressione
- Funzione R.S. Drive
- Renault MULTI-SENSE (scelta della modalità di guida - 5 modalità di guida inclusa modalità Race)

Design esterno

- Parafanghi allargati R.S. anteriori con prese d'aria e marchio Renault Sport
- Parafanghi allargati R.S. posteriori
- Paraurti specifico allargato anteriore con lama F1 Gun Metal Grey, griglia della calandra a nido d'ape con marchio R.S.
- Paraurti specifico allargato posteriore con diffusore funzionale e terminale di scarico centrale
- Minigonne R.S. a effetto fondo piatto
- Spoiler posteriore R.S.
- Cerchi Estoril Gun Metal Grey da 18"
- Fari Full LED Pure Vision anteriore con indicatori di direzione integrati a forma di C

- Fari addizionali Full LED R.S. Vision a forma di bandiera a scacchi con 4 funzioni (fari fendinebbia, luci addizionali in curva, fari di profondità, luci di posizione)
- Retrovisori esterni Noir Étoile
- Nuova firma luminosa posteriore R.S.

Design interno

- Sottotetto Noir specifico R.S. (eccetto tetto apribile*)
- Soglie delle porte anteriori Renault Sport Chrome
- Illuminazione nei pannelli delle porte anteriori e posteriori
- Pedaliera e poggiatesta in alluminio
- Rivestimenti interni in tessuto R.S. Carbone Foncé con impunture rosse
- Sedili sport R.S. con poggiatesta integrati
- Volante in pelle** traforato R.S. con copriairbag R.S.
- Listelli nella plancia e nelle porte R.S.

Comfort

- Divano posteriore con schienale ribaltabile 1/3-2/3
- Sensore pioggia/luce

- Carta Renault Keyless-Drive Hands-free con chiusura automatica delle porte all'allontanamento dal veicolo
- Climatizzazione automatica bi-zona con sensore di inquinamento e ricircolo dell'aria
- Retrovisori esterni elettrici, termici e ripiegabili elettricamente
- Sedili anteriori riscaldabili (solo con Alcantara)*
- Sedile del conducente regolabile a livello lombare
- Sedili conducente e passeggero regolabili in altezza

Multimedialità

- Prese 12 V anteriore e posteriore
- R-LINK 2: sistema multimediale interattivo con schermo capacitivo verticale

Sicurezza

- Airbag frontali conducente e passeggero adattativi (airbag passeggero disattivabile)
- Airbag laterali bacino/torace conducente e passeggero anteriori
- Airbag a tendina anteriori e posteriori

- Controllo elettronico della stabilità ESC e sistema antibloccaggio ABS con assistenza alla frenata di emergenza*
- Ripetitori degli indicatori di direzione a LED integrati nei retrovisori esterni
- Sistema di fissaggio ISOFIX sui sedili laterali posteriori
- Sistema di frenata specifica R.S.
- Sistema di controllo della pressione degli pneumatici
- Freno a mano automatico***

Sistemi di assistenza alla guida

- Sensori di parcheggio posteriori
- Sensori di parcheggio anteriori*
- Avvisatore della distanza di sicurezza
- Sistema d'avviso di deviazione dalla corsia (Lane Departure Warning)*
- Avviso di superamento della velocità* con riconoscimento dei segnali stradali
- Telecamera di retromarcia
- Regolatore-limitatore della velocità
- Avvisatore angolo morto*
- Head-Up Display* di velocità

* optional

** pelle di origine bovina

*** disponibile solo con cambio EDC

CARLAB Rivestimenti interni

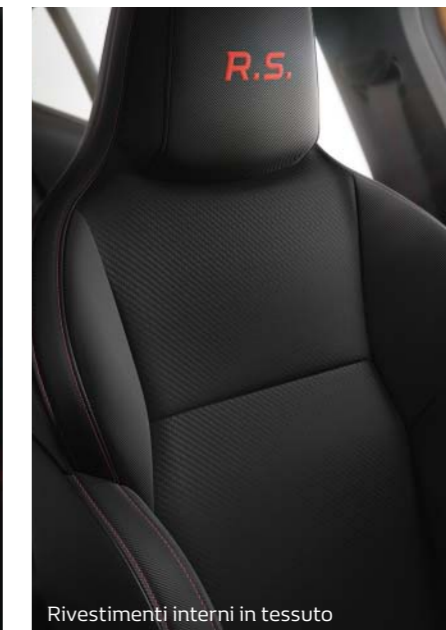

Rivestimenti interni in tessuto



Rivestimenti interni in Alcantara*

CARLAB Cerchi



Estoril
Gun Metal Grey da 18"



Interlagos
Full Black da 19"



Interlagos
Noir, diamantato da 19"

CARLAB Dimensioni

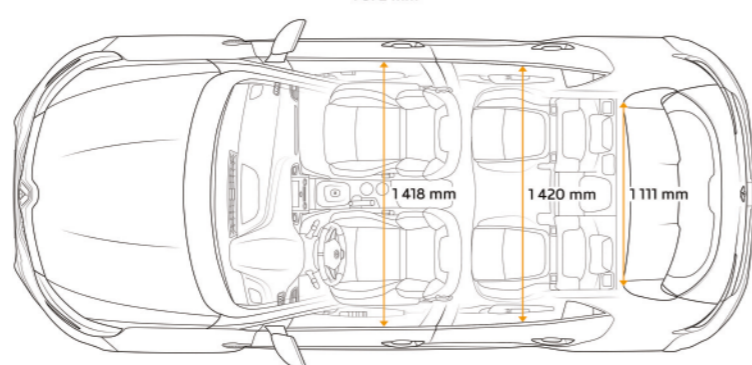
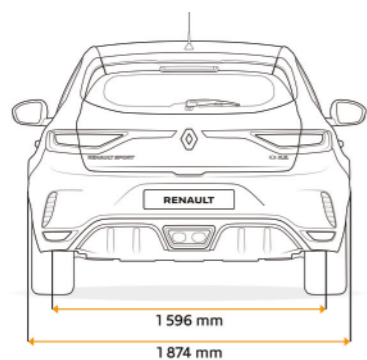
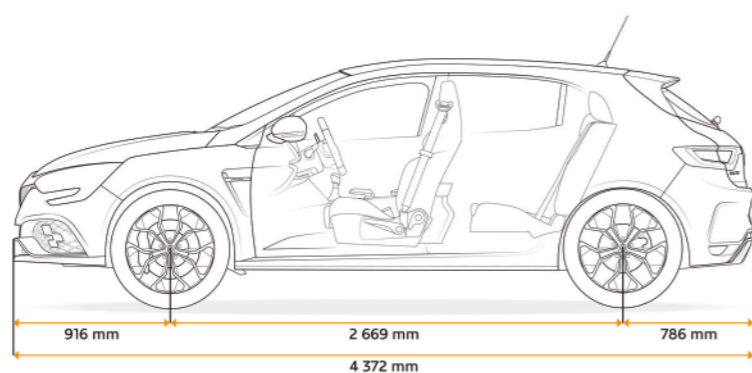
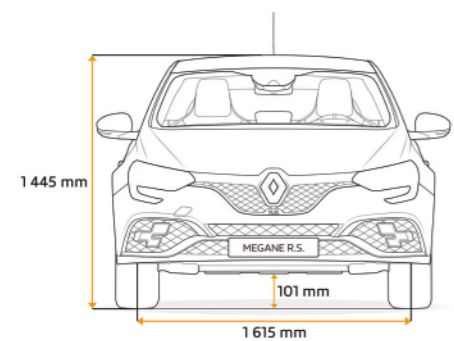

CARLAB Motorizzazioni

	TCe 280 EDC	TCe 280 cambio manuale
Carburante	Benzina (SP95E10/SP98)	Benzina (SP95E10/SP98)
Norma antinquinamento	Euro 6b	Euro 6b
Motori		
Tipo di motore (iniezione/turbo)	4 cilindri turbo a iniezione diretta	4 cilindri turbo a iniezione diretta
Cilindrata (cm ³)	1 798	1 798
Alesaggio x corsa (mm)	79.7x90.1	79.7x90.1
Numero di cilindri/valvole	16	16
Potenza massima kW (CV) a regime di (giri/min)	280 a 6 000	280 a 6 000
Coppia massima Nm (m.kg) a regime di (giri/min)	390 a 2 400	390 a 2 400
Tipo di distribuzione	Catena	Catena
Stop & Start e recupero dell'energia in fase di decelerazione	Sì	Sì
CAMBIO		
Tipo di cambio	Cambio automatico a doppia frizione EDC	Cambio manuale
Numero di rapporti/marce	6	6
PRESTAZIONI		
Aerodinamica SC, (m ²)	0,78	0,78
Velocità massima (km/h)	255	255
400m da fermo (s)	14,1	N.n.
1 000m da fermo (s)	25,4	N.n.
0-100km/h (s)	5,9	N.n.

CONSUMI ED EMISSIONI*		
Consumo in ciclo misto (l/100 km) - NEDC	6,9 (18"/7 (19"))	7,2 (18" e 19")
CO ₂ in ciclo misto (g/km) - NEDC	155 (18"/158 (19"))	161 (18"/163 (19"))
Consumo in ciclo urbano (l/100km) - NEDC	N.n.	N.n.
Consumo in ciclo extra urbano (l/100km) - NEDC	N.n.	N.n.
Capacità del serbatoio (l)	50	50

STRUMENTO DI GESTIONE DEL CONSUMO		
Modalità Eco	Integrata nella modalità Comfort	Integrata nella modalità Comfort

TELAIO E STERZO		
Servosterzo elettrico	Sì	Sì
Servosterzo meccanico R-EPSS e a cremagliera con assistenza elettrica	Sì	Sì
4 ruote sterzanti	Sì	Sì

IMPIANTO FRENANTE		
Anteriore: dischi ventilati Ø (mm)	355	355
Posteriore: dischi pieni Ø (mm)	290	290
Assistenza alla frenata di emergenza	Sì	Sì
Controllo elettronico della stabilità ESC	Sì	Sì

RUOTE E PNEUMATICI		
Cerchi/omologazione	J18/19	J18/19
Dimensioni pneumatici di riferimento	235/40 R18 245/35 R19	235/40 R18 245/35 R19
Kit di gonfiaggio	Di serie	Di serie
Ruota di scorta	No	No

PESI (kg)		
Peso a vuoto in ordine di marcia	1 430	1 407
Peso massimo autorizzato a pieno carico	1 930	1 905
Massa totale circolante autorizzata	1 930	1 905
Carico massimo sul tetto	80	80

* I consumi di carburante, come le emissioni di CO₂, sono omologati seguendo metodi standard e normative uguali per tutti i costruttori, in modo da rendere possibile la comparazione tra i veicoli. Nell'uso reale, i consumi dipendono dalle condizioni di utilizzo del veicolo, dagli equipaggiamenti e dallo stile di guida del conducente. Sul nostro sito www.renault.ch troverete preziosi consigli su come ridurre i vostri consumi in maniera duratura.
N.n.: non noto
NEDC: New European Driving Cycle

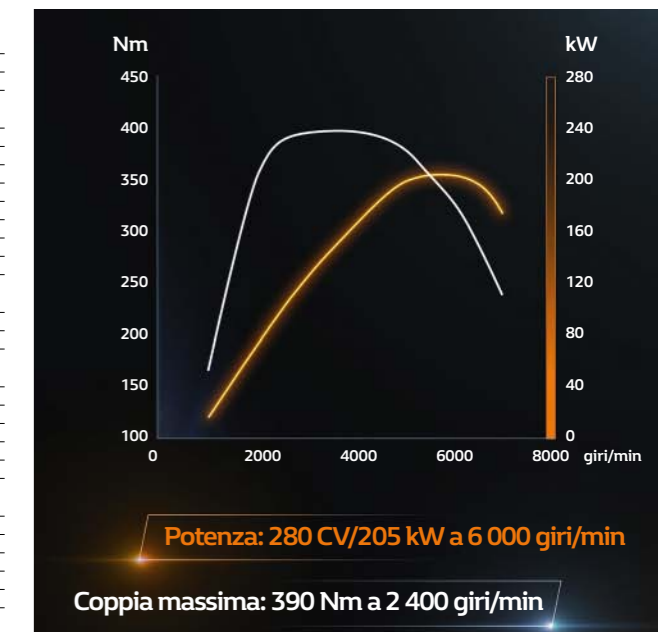





1. Antenna a pinna. Apportate un tocco di sportività con questa antenna che si integra perfettamente nella linea della vostra vettura.

2. Tappetini Comfort. Garantiscono una protezione totale del pavimento dell'abitacolo. Progettati su misura per il veicolo e di facile manutenzione, si fissano in tutta semplicità con due clip di sicurezza e non interferiscono con i pedali. **Fodere per sedili.** Proteggete alla perfezione gli interni originali della vostra Nuova Renault MEGANE R.S. apportando un tocco di personalità in più.

3. Cerchi in alluminio. Mettete in risalto la vostra personalità con l'esclusiva selezione di cerchi Renault. Per un look esigente, che non accetta compromessi in fatto di sicurezza. **Dadi autobloccanti.** Assicurano la protezione contro il furto delle ruote e degli pneumatici, per regalarvi la massima tranquillità. Resistono con molta forza alla torsione e ai tentativi d'effrazione.

4. Personalizzate ancora di più i vostri cerchi! Questi **tappi** li proteggono dai colpi. Oltre a questo scopo pratico, possono avere anche una funzione di personalizzazione, vista la vasta gamma di tappi decorativi disponibile.





MEGANE R.S.

MEGANE R.S.

Nuova Renault MEGANE R.S.
Conquer every corner



Proseguite l'esperienza Nuova Renault MEGANE R.S.
SU www.renault.ch

La presente pubblicazione è stata redatta al fine di fornire le informazioni più corrette ed aggiornate alla data di stampa. Le informazioni contenute in questo documento sono state raccolte partendo dai prototipi. Nell'ambito della sua politica di miglioramento continuo dei prodotti, Renault si riserva il diritto di modificare in qualsiasi momento le specifiche tecniche dei veicoli descritti e presentati. Eventuali variazioni sono comunicate ai concessionari Renault nel minor tempo possibile. A seconda dei Paesi in cui il veicolo è commercializzato, le versioni possono variare o determinate dotazioni (di serie, optional o di accessori) non essere disponibili. Per ricevere informazioni aggiornate, vi consigliamo di rivolgervi al vostro concessionario locale o di fare riferimento ai listini prezzi attualmente in vigore. Causa i limiti nelle tecniche di stampa, i colori riprodotti nella presente brochure possono variare leggermente rispetto ai colori reali della vernice o dei rivestimenti interni. Tutti i diritti riservati. Senza l'autorizzazione scritta da parte di Renault, è vietata la riproduzione completa o parziale della presente pubblicazione sotto qualsiasi forma e con qualsiasi mezzo.

Renault raccomanda 