

# *Mégane*

---

RENAULT

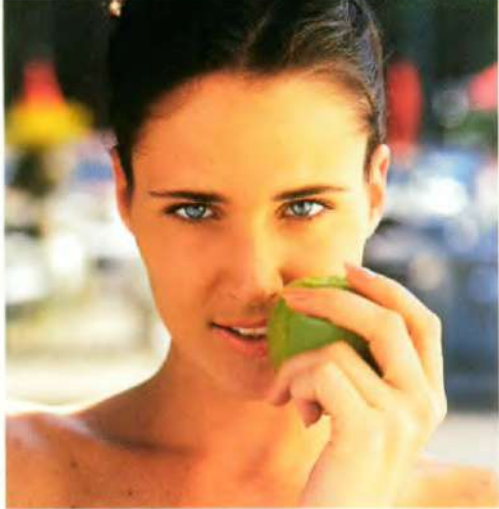



ALLEEN LEVEN  
ALLE B

*Stelt u zich eens voor dat alles recht en vierkant zou zijn. Dan zou het leven er toch heel kil uitzien. Bij "joie de vivre" horen rondingen. Ze roepen in ons het verlangen wakker eens flink in het leven te bijten.*

**D**e lijnen van de Mégane zijn ovaal. Hun kracht komt niet uit het niets en verdwijnt niet in het niets. Nee, ze hebben een bron en worden teruggevoerd naar hun oorsprong. De steeds weerkerende ellipsen drukken het karakter uit van de Mégane. Hij is levendig, en een tikje sensueel. Ook vertellen ze van beheerste kracht. De ovaal dwingen het volume van de Mégane in een vorm die dynamiek uitstraalt. Zo verrijkt de gebeeldhouwde lijn van de motorkap het vooraanzicht met een licht vibrato, een rimpelling: alsof een golf daar begint en in de verte eindigt. Evenals een golf lijkt de duikende lijn over de werving van de achterraut en de achterlichten te verdwijnen. En de immens grote portieren, met hun zichtbare uitsnijdingen, lijken zich als vliegers te voegen naar de wind. Het is één en al levenslust wat er spreekt uit de rondingen van de Mégane. Alles is een streling voor het oog en voor de tastzin. De manier waarop zijn welvende lijn het licht weerkaatst op de flanken. De afgeronde beschermstrips. De ruiten. U kijkt naar binnen en voelt de handgreep van het portier. Tijd om verder op onderzoek uit te gaan.

De uitrusting die in deze brochure wordt getoond (tekst en foto's) is standaard of als extra leverbaar, al naar gelang de uitvoering van de auto. Voor meer informatie, zie de pagina's: uitrusting en extra's.



ENSLUSTIGE LIJNEN TREKKEN  
KIKKEN NAAR ZICH TOE.





## ALLES STRAALT GULHEID UIT. OOK IN DYNAMIEK.

**D**it design, in zijn totaliteit gezien, is niet alleen uiterlijke schoonheid, maar straalt ook kracht uit. Instappen in de Mégane is voldoende om doordrongen te raken van deze realiteit. De lijnen van het dashboard, in twee kleuren afgewerkt met een lichte onderzijde die de ruimte groter maakt, schenken het oog de zachtheid van zijn rondingen. En het antwoord op de lijn

die als een golf naar achteren afloopt, wordt gevormd door een verbazingwekkende binnenruimte. Binnen in de auto zal ook de welving van het dak u vanuit een gastvrije hoek aangenaam verrassen. Zijn compacte uiterlijk verbergt onverwachte ruimteaspecten. Eenheid, volle vormen... Geïnspireerd door zijn gulheid nodigt de Mégane u uit.



### **Een weldoordachte lijn.**

*Trouw aan de ellipsvorm, gaan de ventilatieroosters volmaakt op in de lijnen van het dashboard. In harmonie met de welvende lijnen aan de buitenkant stralen zij zowel zachtheid als robuustheid uit.*



### **Van ellips naar ellips...**

*De enorme opening van de portieren voor en achter nodigt vanzelf uit om in te stappen. In het interieur wordt de zachtheid van de ellips voortgezet. De bekleding van het portier vloeit rond de ingebouwde armsteun waarboven de ronding van de portiergreep is geïntegreerd.*



### **Een brede visie.**

*Licht genoeg voorin dankzij de breed uitlopende koplampen. De zijlignoteurs laten zich graag van hun beste kant zien.*

### **Fraai gevormde achterlichten.**

*Een uitgekiende ellips wordt ook als druppelvormige ruimte voor de compacte achterlichten voortgezet. Een creatief detail!*







Mégane

RENAULT

# GAAN WE UIT? OF

We worden he



**V**elen zijn een  
groot deel van hun  
tijd buitenshuis.

Eénmaal thuis, zijn ze  
er vaak niet meer  
weg te brànden.

# BLIJVEN WE THUIS ?

ast wel eens.

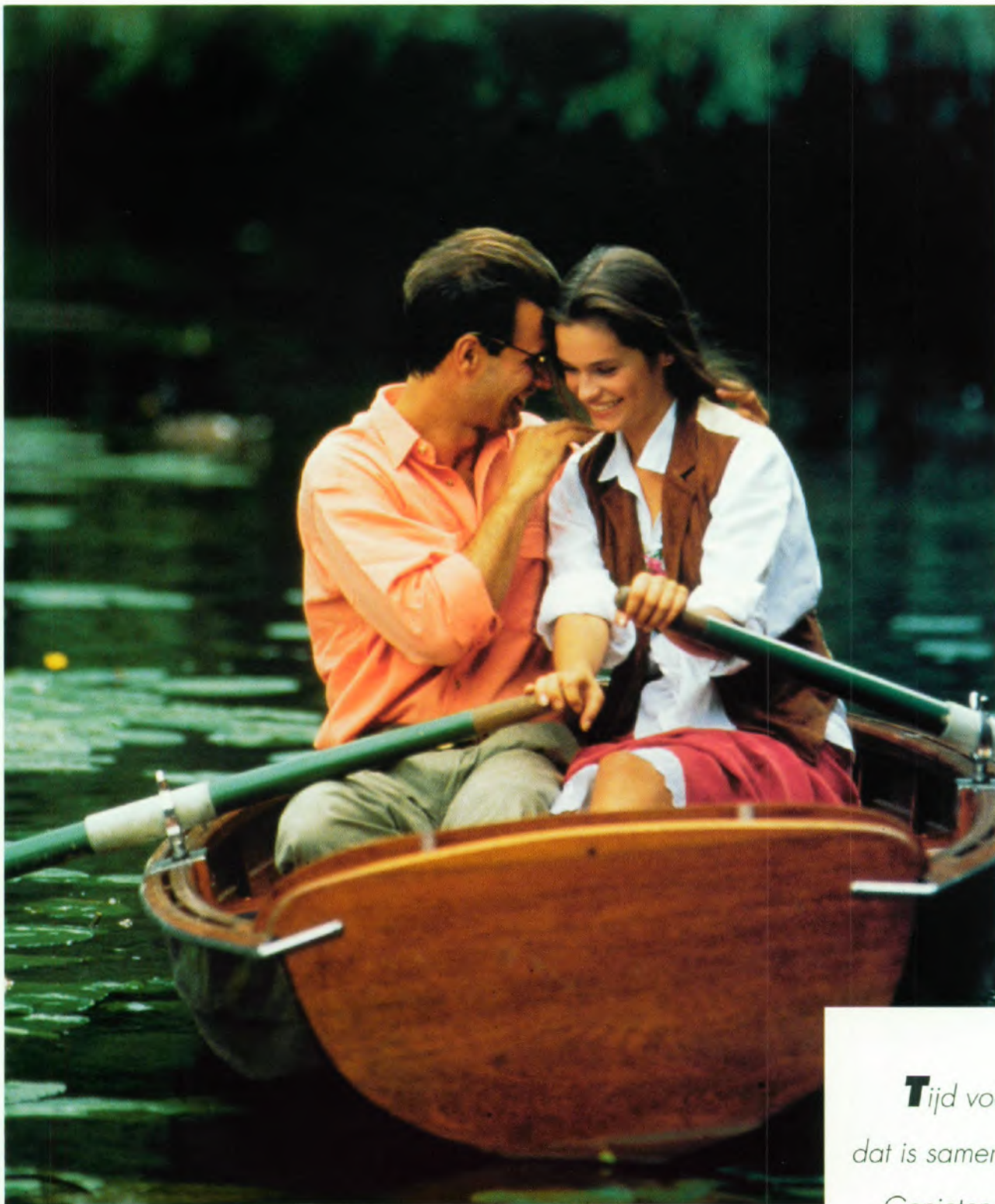

Natuurlijk is het gezellig thuis. Maar in de praktijk brengen we bijna meer tijd door in de auto. Daarom hebben we van de Mégane ook een aangenaam "thuis" gemaakt. Je komt erin tot rust, en je kan je erin als het ware "herboren" voelen. U zult niet meer raar opkijken als uw partner u met een smoesje uit uw luie stoel weet te lokken om erop uit te gaan.

**T**ijd voor elkaar,  
dat is samen naar buiten.  
Genieten van elkaar  
en van de afwisselende  
wereld om je heen.

DOE UW HUISDEUR OP SLOT, T  
EN U BENT WEER TH



REED BINNEN,  
UIS.



*Een badje in de tuin, dat wordt de allermooiste duikboot. Een juni-zonnetje met alleen de hemel die het ziet... je voelt je lekker. Aan de horizon waterspeters, schaterlachen. In de verte het huis. Een eiland.*

**W**at is er nodig om je ergens op je gemak te voelen? Vaak maken kleine niemendalletjes het verschil. Het licht, bijvoorbeeld. Strelend. Vitaal. Als een schittering op een ruit, die speelt met de gouden weerspiegeling van de bomen en de wolken. De binnenruimte van de Mégane staat direct open voor de buitenwereld. Luchtigjes laat het interieur zich omhullen door een betoverend schijnsel. Een rustige sfeer die kalmte schenkt, waarin de diepe stoelen, de bekleding met lichte kleuraccenten en de weldadige ronde vormen tot een eenheid lijken te versmelten. Hier krijgt de emotie de overhand. Alles nodigt ertoe uit om er je gemak van te nemen. Lekker je eigen levenstempo. Het goede leven, in een wereld waarin alles zo snel gaat. Ook de ruimte brengt rust. Want ieder mens heeft behoefte aan een plek die hem toebehoort, een thuis. Dat is ook de reden waarom de binnenruimte van de Mégane zoveel lucht en diepgang heeft gekregen. Door een intelligent en ergonomisch ontwerp van de carrossierestructuur, is er meer ruimte vrij voor de achterpassagiers. De langere wielbasis zorgt voor een gunstiger interieurindeling. Waarbij de stoelen ontworpen zijn om nog meer hoofdruimte vrij te laten. En dankzij, ten slotte, de enorme ellipsvormige glasoppervlakken, hebben bestuurder en passagiers (ook achterin) een magnifiek uitzicht op de wereld om hen heen, en meer nog, zij krijgen een uniek gevoel van vrijheid.



# ALS HET LEVEN ZO'N MOOIE WENDING NEEMT, MOET ER WEL EEN GENIALE GEEST ACHTER ZITTEN.

**A**ls een plek waar je je omringd weet door veilige krachten, zo straalt de zitplaats van de bestuurder het gevoel uit van een weldadig comfort. Een gegarandeerd zitcomfort gedurende lange tijd en vele kilometers. En als u ook zoveel waarde hecht aan die kleine slimme snuffjes die het leven zo veraangenamen, dan zal de Mégane u ook op dit punt niet teleurstellen. Een werkelijk geniaal brein, de centrale schakeleenheid UC-BIC, vormt het zenuwcentrum, dat de elektronische functies van de auto stuurt, en voor u regelt: de infrarood-afstandsbediening van de centrale portiervergrendeling, een elektronische startblokkering, een tiptoets voor het inschakelen van de achterruiwverwarming die



### **Het rijden neemt een nieuwe wending.**

*De ergonomie van de bestuurderszitplaats biedt een allesomvattend gevoel van comfort en veiligheid. Het stuurwiel, afhankelijk van de uitvoering met twee of met vier spaken uitgerust, is perfect in de as van de stoel geplaatst en is voor uw favoriete stand op de meeste uitvoeringen in hoogte verstelbaar. Als gewaardeerde ondersteuning tijdens het rijden, wordt uw rijplezier door de standaard stuurbevestiging nog verder verhoogd.*

### **Muzikaal intermezzo...**

*Een Radio Renault met integraal design, 4 x 15 W en een anti-diefstal beveiliging. De bedieningsatelliet van de radio bevindt zich aan de stuurkolom voor een optimaal bedieningsgemak. Het display, in het midden van het dashboard geplaatst, is daardoor perfect af te lezen.*



zichzelf later weer uitschakelt, een "intelligente" ruitewisser die zich aanpast aan de snelheid van de auto. Neemt u plaats achter het stuurwiel. Om het instappen te vergemakkelijken blijft, na gebruik van de afstandsbediening, de binnenverlichting nog 15 seconden branden. Om u veilig weg te laten rijden waarschuwt een lampje als er eventueel niet goed gesloten portieren zijn of als de bestuurder zijn of haar autogordel niet heeft vastgemaakt. De boordcomputer geeft tijdens het rijden nog eens zes soorten onmisbare informatie. En het klimaat heeft u zelf volkomen in de hand: recirculatie van de lucht in het interieur en eventueel airconditioning met verschillende ventilatiesnelheden\*.

\* Alle op deze pagina genoemde uitrusting is standaard of eventueel als extra leverbaar, al naar gelang de uitvoering van de auto. Voor meer informatie, zie de pagina's: uitrusting en extra's.

### **Om niets over het hoofd te zien.**

*De bestuurdersspiegel heeft een asferisch spiegelglas zodat u duidelijk ziet wat eraan komt, niet alleen van achteren, maar ook aan de zijkant. Het gezichtsveld is vergroot en er is geen dode hoek.*



### **Meer zicht, volautomatisch!**

*Afhankelijk van de stand waarin de ruitewissers zijn ingeschakeld: als u de achterruiwversnelling inschakelt, komt automatisch de wisser op de achterruiw in werking. Wis en waarachtig een slim idee!*



## VIJF COMFORTABELE ZITPLAATSEN. DE GULDEN MIDDENWEG TUSSEN OVERDAAD EN ONDERMAATS.

**H**ier is comfort royaal verdeeld om iedere passagier zijn eigen plaats te gunnen. De weldadige rondingen van de voorstoelen en van de achterbank, versterkt door de lengte van de zitkussens sluiten volkomen aan bij algemeen aanvaarde regels van perfecte wellevendheid. Uitgekiende ergonomie tot in de kleinste details en zeer comfortabel meubilair: eventueel met in hoogte verstelbare bestuurdersstoel en verstelbare lendesteun, kussens gevuld met

twee soorten schuimplastic voor meer ondersteuningskracht, vergrendelbare en in hoogte verstelbare hoofdsteunen vóór en naar keuze achter. Een extra toefje vrolijkheid in de kleurstelling van de bekleding en de gebruikte materialen geven het interieur een warme uitstraling. En wat u nog meer zal opvallen? U zult verstandig staan wat er allemaal in de bagageruimte kan: van een hele middag inkopen doen tot en met uw complete reisbagage.

Alle op deze pagina genoemde uitrusting is standaard of eventueel als extra leverbaar, al naar gelang de uitvoering van de auto. Zie de uitrustings- en optietabellen voor meer informatie.



**Als de avond valt, gaan de lichtjes branden.**  
Niet minder dan drie binnenlichten branden gedurende enige tijd na het instappen. Tijd genoeg voor u om u comfortabel te installeren.



**Kleine stoeltjes... worden groot.**  
Iedereen heeft zijn eigen plaats, alle ruimte en zijn eigen 3-punts rol gordel. Voor kinderen boven de drie jaar heeft de achterbank een ingebouwd verhoogd kinderzitje, dat volledig voldoet aan de strengste veiligheidsnormen. Ruimtevinst dankzij de in ongelijke delen (1/3-2/3) neer te klappen achterbank. In een handomdraai heeft u direct extra ruimte voor uw bagage, boodschappen of voorwerpen die anders te groot zouden zijn om mee te nemen.



**Ergonomisch verstelbare voorstoelen.**  
De bestuurder geniet een totaal zitcomfort: verstelbare lendesteun en zitkussens in hoogte verstelbaar voor optimaal comfort.



**De kleine toets van comfort.**  
Elektrisch bedienbare ruiten vóór met tiptoets aan de bestuurderszijde.



**Een gedeeld gevoel van zelfstandigheid.**  
Dankzij de plaats van de bedieningsschakelaars van de achterste portieruiten zijn zij voor alle inzittenden bereikbaar.





# HET INSTINCT TOT BESCHERMEN

Want de bela



**K**inderen groot brengen  
is een full-time baan.  
Ervoor zorgen dat zij  
zonder teveel  
misstapjes opgroeien.

IS BIJ ONS STERK ONTWIKKELD.  
en zijn groot.



**B**eschermen en kinderen leren omgaan met verkeer is allang niet meer alleen de taak van moeder!

Wat gaat er in het leven boven een kind? In een auto horen zij achterin! Reden te meer voor wie achter het stuur zit, om de veiligheid van het hele gezin weer voorop te plaatsen. De Mégane is zó ontworpen dat veiligheid de allergrootste prioriteit heeft gekregen. Een auto die uw vertrouwen waard is.



*"Als papa me optilt is het zo hoog...  
maar hij houdt me goed vast, dan val ik niet."*

**W**ie met zijn hele gezin in een auto stapt moet er zich, meer nog dan ergens anders, veilig voelen. En dat u dat beschermde gevoel instinctmatig overkomt in de Mégane is opnieuw een bewijs van zijn eerlijkheid. Deze auto is vanaf het eerste moment al ontworpen met slechts één element centraal: de mens. Met in het onderzoekprogramma dit doel voor ogen, heeft Renault al zijn krachten geconcentreerd en enorm geïnvesteerd om de zwaarste veiligheidsnormen te overtreffen. Hoe is een ongeluk te voorkomen? Met welke technieken kunnen de "actieve kwaliteiten" van een auto worden verbeterd waardoor hij niet alleen beter maar ook veiliger rijdt? Wat heeft een auto nodig als ondersteuning bij het rijden, en wat versterkt zijn veiligheid, zowel voor de bestuurder als voor de passagiers? Is de sterkte van een carrosserie. De sterkte van de carrosserie is niet alleen afhankelijk van de dikte van het gebruikte staal, maar juist van de eigenschap om de energie van een botsing te neutraliseren in speciaal geprogrammeerde kreukelzones. Hoe kunnen de autogordels worden verbeterd om bepaalde kwetsuren te voorkomen? Wat de actieve en de passieve veiligheid betreft, biedt Renault specifiek het antwoord, in even zoveel sterke punten als technische innovaties, tot het uiterste beproefd in een programma waar niets aan het toeval is overgelaten. Allemaal om het feit dat iedereen die in een auto stapt ook weer heelhuids wil kunnen uitstappen.

# BEKIJK HET LEVEN VA



N DE GOEDE KANT. DE VEILIGE KANT.



# LATEN WE HET NU OVER DE ACTIEVE VEILIGHEID HEBBEN, DAN KUNT U STRAKS ONTSPANNEN RIJDEN.

**A**ls we het over actieve veiligheid hebben dan bedoelen we dat het beter is een ongeluk te voorkomen en dat we er alles aan doen om het te vermijden. **De technische specialisten van de Mégane hebben bij het ontwerpen van deze auto de actieve veiligheid als een van de belangrijkste doelstellingen gehad.**

En dat vanaf het moment dat er een schets was die goede aërodynamische eigenschappen garandeerde, met een goed zicht voor meer zekerheid en met een goede wegligging voor nog betere rijkwaliteiten. Wie achter het stuur gaat zitten constateert direct zijn dynamische kwaliteiten. Een voortrein die gebruik maakt van de Mac-Pherson technologie, stabilisatorstang en anti-duik geometrie. Een achterrein met "geprogrammeerde

springscorrectie" die in de reacties rekening houdt met belading en snelheid. Wat koersvastheid betreft zijn tijdens langdurige testritten de afstellingen zodanig verfijnd dat het weggedrag op allerlei soorten wegdek ronduit excellent genoemd kan worden. Zelfs als u bij harde wind inhaalt op de snelweg vraagt de auto nauwelijks enige stuurcorrectie, zo stabiel is zijn koers. En alle componenten van het remsysteem zijn ontwikkeld voor een optimale en tegelijk comfortabele remwerking als u het rempedaal indrukt: de ergonomie van het pedaal, het automatische stelmechanisme in de bediening, de lastafhankelijke remdrukbe grenzer. Dit orgaan past de druk in de achterwielremmen exact aan de belasting van de achterrein aan, in overeenstemming met de remdruk van de voorwielen. Talrijke voorzieningen, zoals de bedieningssatelliet van de radio, hebben ook bijgedragen aan een veilige, onbezorgde manier van autorijden. Om te zien en gezien te worden: een asferische linker buitenspiegel zonder dode hoek, de automatische snelheidsaanpassing van de ruitewissers voor en achter, een verhoogd derde remlicht. En om niets te vergeten: waarschuwingslampjes voor niet goed gesloten portieren en voor het vastmaken van de bestuurdersgordel, de buitentemperatuurmeter die waarschuwt voor de kans op gladheid.



### **ABS-remsysteem.**

*Dit systeem wordt elektronisch gestuurd en voorkomt het blokkeren van de wielen zodat de auto bestuurbaar blijft.*

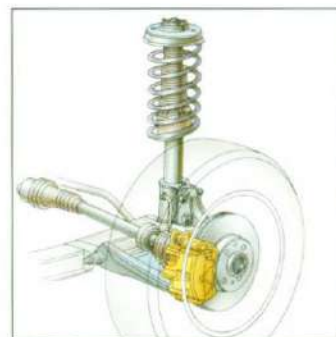
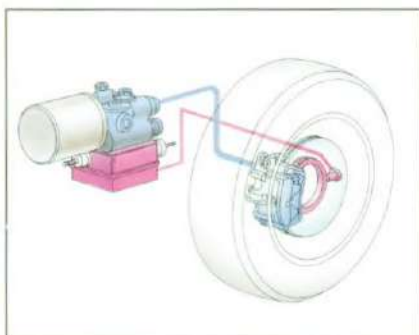

**Voortrein**

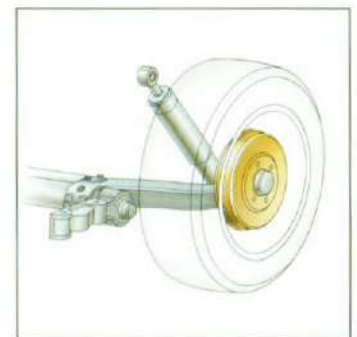

**Achterrein**



### **Automatische wisserwerking.**

*Een intelligente ruitewisser op de voorruit past de snelheid van de wisser aan als de auto stopt. Hij heeft ook twee sproeifuncties en een beveiliging tegen droog wissen.*



### **Een copiloot aan boord**

*De boardcomputer met zes functies vormt een zeer gewaardeerde hulp bij het rijden. Het toont niet alleen de reeds afgelegde afstand, maar laat ook zien hoever u nog kunt rijden met de resterende benzine. Dat geeft een rustig gevoel. De boardcomputer geeft het volgende aan: de afgelegde afstand, de gemiddelde snelheid vanaf het vertrek, de actieradius met de resterende brandstof, de verbruikte hoeveelheid brandstof, het actuele verbruik en het gemiddelde verbruik.*

### **Een goede kijk op de weg**

*Met een schakelaar in het bestuurdersportier kunt u de asferische buitenspiegel zeer eenvoudig verstellen.*

*Een perfect zicht naar achteren is in een oogwenk ingesteld.*

### **Een kleine toets van comfort**

*Elektrische ruitbediening met sneltoets aan bestuurderszijde.*



### **Een kleine toets van veiligheid**

*De werking van de schakelaars van de elektrische ruitbediening voor en achter vergroten de veiligheid. Het is doodsimpel, maar je moet maar op het idee komen! Om de ruit te laten zakken druk je de knop naar beneden. En om de ruit omhoog te laten gaan trek je de knop gewoon omhoog. Bovendien kan de bediening van de achterrauiten worden uitgeschakeld.*



### **Al waar u aan hecht is ons dierbaar.**

*Met de infrarood-afstandsbediening met continu variabele code, schakelt u de elektronische startblokkering in werking.*



*En om de auto beter te beveiligen heeft hij een afstandsbediening voor de portieren, de achterklep en de tankdopklep, portiersloten met een losdraaiende veiligheidsslotcilinder.*

*Alle op deze pagina's genoemde uitrusting is standaard of eventueel als extra leverbaar, al naar gelang de uitvoering van de auto. Voor meer informatie, zie de pagina's uitrusting en extra's.*

## NOOIT EERDER ZIJN DE MENSEN DIE U LIEF ZIJN MET ZOVEEL ZORG OMRINGD.

**D**oor de mens in het middelpunt van de research te plaatsen, heeft Renault steeds meer ontwikkeld om zijn bescherming te verbeteren. De structuur van het interieur van de Mégane is ontworpen om als een "harnas" weerstand te bieden. Beproefd op de computergestuurde testbanken en tijdens vele botsproeven, voldoen de bevestigingsvoorzieningen aan de strengste veiligheidseisen. En de brandstoftank is weloverwogen voor de achtertrein geplaatst en extra beveiligd met een afsluiting van de brandstoftoevoer om in geval van een aanrijding, brand te voorkomen.



**Voor uw passagiers**  
De veiligheid van de achterpassagiers is optimaal door de toepassing van drie 3-punts volgordels, een zeldzame veiligheidsuitrusting in deze klasse.

**R**enault, koploper op het terrein van autogordelsystemen, komt nu, als enige ter wereld, met een zeer belangrijke vernieuwing: de Spannings Reductie Programmering, een systeem dat de kracht begrenst die door de voorste autogordels op het lichaam wordt uitgeoefend bij een aanrijding, zodat de kans op ernstig letsel hierbij aanzienlijk wordt verminderd. En om deze veiligheidsvoorziening te completeren: vergrendelbare hoofdsteunen vóór, versterkte vergrendeling van de rugleuning van de achterbank en toepassing van absorberende materialen om verwonding tegen het dashboard te voorkomen.

- Kreukelzones absorberen het grootste deel van de kinetische energie van een aanrijding.
- De inzittenden zijn beschermd door een zeer stijve kooi.

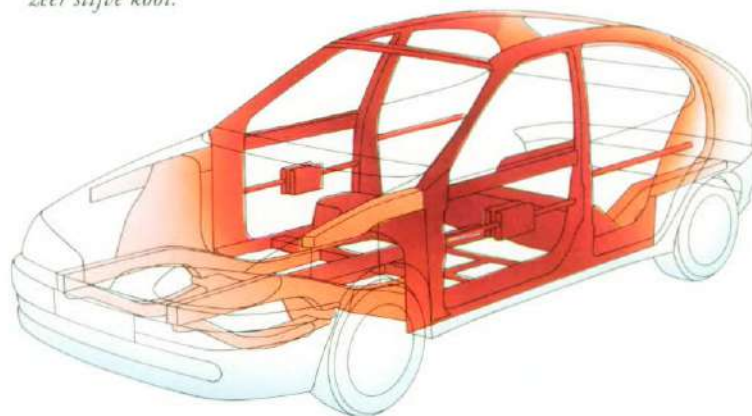

## VAN 0 TOT 110 MILLISECONDEN NA EEN BOTSING. DE MÉGANE-VEILIGHEID IN ACTIE.

**H**oe kan de effectiviteit van veiligheidsvoorzieningen beter worden getoond dan door ze te confronteren met de werkelijkheid van een ongeluk? Om die reden laten we u hiernaast het chronologische scenario zien van de veiligheid van de Mégane in actie! Bij een botsing met een snelheid van 56 km/h tegen een onvervormbaar obstakel naast het midden van de auto, gaat alles zeer snel. Maar binnen exact 110 milliseconden zijn achtereenvolgens alle belangrijke voorzieningen in werking

gekomen die van levensbelang zijn voor bestuurder en passagiers. Zulke analyses, milliseconde per milliseconde, worden dagelijks uitgevoerd in de testcentra van Renault. Talloze tests zijn nodig om het ontwerp van een auto op veiligheidsgebied goed te keuren voor de productie begint. Jarenlang is er gewerkt aan het zoeken naar oplossingen, aan het testen en controleren van de betrouwbaarheid van deze oplossingen. **Het resultaat van deze inspanningen is terug te vinden in de volgende 110 milliseconden.**



VAN 0 TOT 17 MILLISECONDEN

**Vanaf de 7<sup>e</sup> milliseconde:**  
Verwoesting van de schildbumper en bereiken van de langsbalk.  
**En tussen de 7<sup>e</sup> en de 17<sup>e</sup> milliseconde:**  
vervorming van het voorste deel van de langsbalk.

De structuur, volkomen stijf, heeft geprogrammeerd vervormbare kreukelzones rondom het interieur, en bestaat uit twee hoofdlangsbalken, steunend op langsbalken onder de bodemplaat, versterkt door twee subframelangsbalken loodrecht op de bodemplaat. Deze laatste, van dikke staalplaat, omvat de langsbalken onder de bodemplaat en langs de tunnel, alsmede de twee dwarsbalken onder de zittingen.

**Vanaf de 15<sup>e</sup> milliseconde:**  
Ontsteking van de pyrotechnische gordelspanners.

Deze voorziening spant de autogordels met ongeveer 6 cm aan, om de bestuurder en de voorpassagier stevig in de stoel vast te trekken en de

ruimte tussen het lichaam en de gordel zoveel mogelijk op te heffen. Dit doel wordt bereikt dankzij een stalen kabel die aan één kant vastzit aan de sluiting van de gordel, en aan de andere kant aan een zuiger, die wordt weggedrukt door het ontsteken van een kleine explosieve lading.

## VAN 20 TOT 70 MILLISECONDEN

**Vanaf de 20<sup>e</sup> milliseconde:**  
blokkering van het oprolmechanisme

De blokkering is ingebouwd in het oprolmechanisme van de gordel en vlak bij de uitgang van de gordel geplaatst. De blokkering heft de speling van de gordel binnen het oprolmechanisme op, en voorkomt dat de gordel langer wordt doordat hij strak op de windingen van de trommel wordt getrokken. Begin van het progressief spannen van de gordel.

**Tussen de 25<sup>e</sup> en de 55<sup>e</sup> milliseconde,**  
ontsteking van de airbag in het stuurwiel  
**en tussen de 30<sup>e</sup> en de 60<sup>e</sup> milliseconde**  
van de passagiers-airbag.

Een schoksensor heeft zijn informatie doorgegeven aan de elektronische rekeneenheid. Het kussen wordt opgeblazen en is snel voor 100% gevuld.

**Vanaf de 31<sup>e</sup> milliseconde:**  
de versnellingsbak blokkeert.

**Vanaf de 49<sup>e</sup> milliseconde:**  
het subframe en de aandrijfgroep  
blokkeren tegen de structuur.

**Vanaf de 60<sup>e</sup> milliseconde:**  
het linker voorwiel drukt tegen de voorkant  
van de drempelkoker.

De langsbalken en de dwarsbalken zijn speciaal versterkt om de naar achteren gedrukte voorwielen tegen te houden.

**Tussen de 60<sup>e</sup> en de 90<sup>e</sup> milliseconde:**  
vervorming van de bocht in de langsbalk  
en van het schutbord.

Door de kreukelzones met geprogrammeerde vervorming kan een belangrijk deel van de krachten worden overgebracht naar het geheel van de bodemplaat. De voorste inzittenden worden beschermd door het gebruik van schuimplastic met een hoge absorptiecapaciteit aan de onderzijde van het dashboard. De portieren zijn voorzien van een dubbel systeem van versterkingsbalken en er zijn een groot aantal verstevigingen die de schok dempen, zowel in de portieren als in de stuurkolom.

## VAN 77 TOT 110 MILLISECONDEN

**Activering van de**  
**Spannings Reductie Programmering**

Laatste fase van de werking van de Spannings Reductie Programmering: een geleidelijk scheuren van de beugel, waarmee het oprolmechanisme vastzit aan de vloer, zodat de druk op de inzittende minder groot is. Resultaat: een systeem dat de spanning van de gordel reduceert en de kans op letsel aan de borstkas aanzienlijk vermindert.

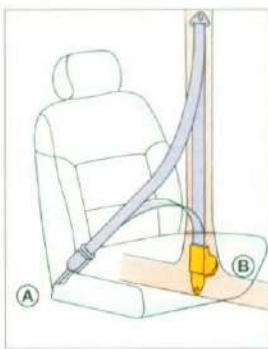

**Spannings Reductie**  
**Programmering.**  
Exclusieve wereldpremière  
voor Renault!

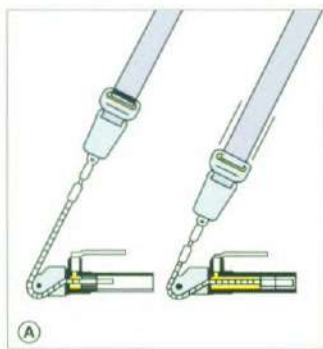

**A Gordelspanners.**  
Enkele milliseconden zijn  
voldoende om het mechanisme  
te activeren.

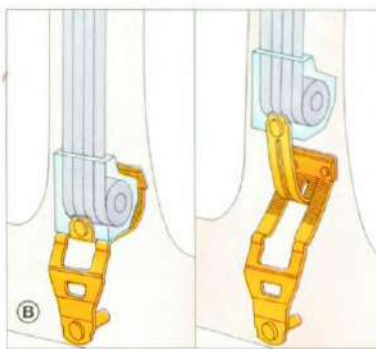

**B Spanningsreductie.**

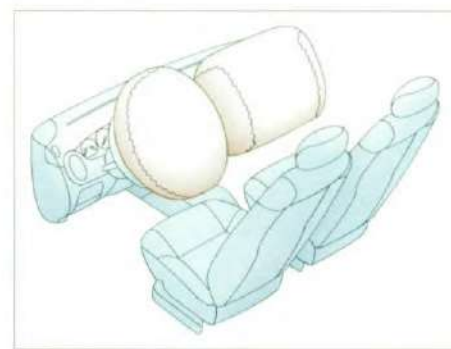

**Dubbele airbag.**  
Vormt een extra aanvulling voor de bestuurder  
en de voorpassagier (als extra leverbaar).

# NAAR HET LAND WA

En iedereen arriveert ont



**E**en nieuwe  
omgeving, rust en  
zonneshijn, en voilà :  
onvermoede talenten  
komen boven.

AR ALLES ANDERS IS.

mannen, ook de bestuurder.



**H**onderden kilometers  
kaartlezen en  
dan nog alle puf voor  
een goed boek.

Wie zei er dat vakanties er zijn om niets te doen? Integendeel, het is het moment om erop uit te trekken en om de bloemetjes buiten te zetten. Ieder beleeft het op zijn eigen wijze: een zomer lang zingend naast de barbecue, of een voorraadje vitamines opdoen om een jaar lang op te teren. De Mégane is erop gemaakt om de vakantie direct te laten beginnen. Hij is gevoelig voor uw belangstelling op het gebied van kwaliteit en zuinigheid, en respecteert het milieu. Onder deze omstandigheden staat niets u in de weg om het er eens flink van te nemen.

DE MOTOREN VAN DE M  
DE JUISTE AANSLAG, FEILLOZ

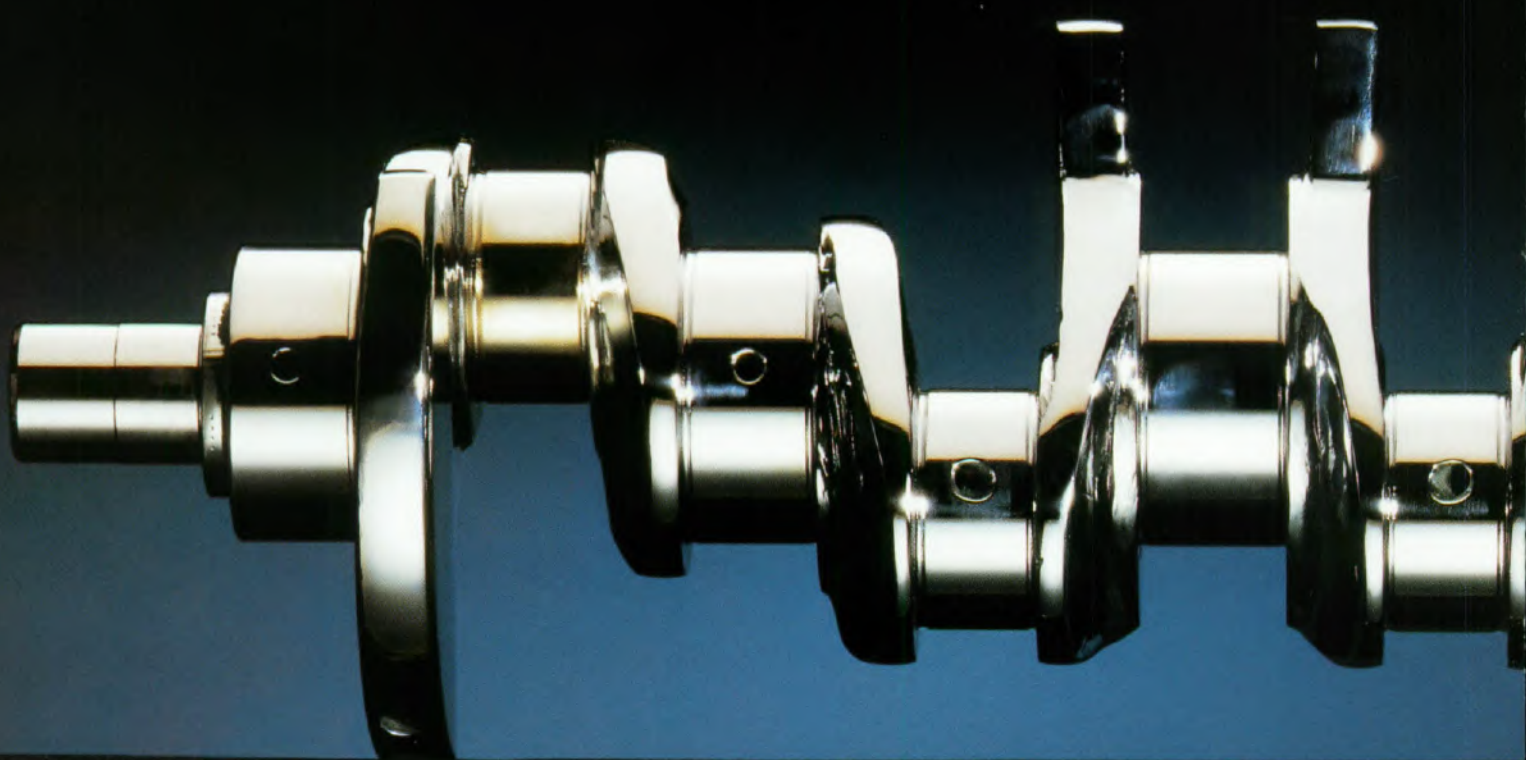

ÉGANE,  
E PRECISIE.



*Een reusachtig zeil bolt in de blauwe lucht,  
een stukje tuin, een boeketje geluk... Buiten krijgt  
het leven een heel andere kleur.*



**D**e gulheid van de Mégane blijkt niet alleen uit zijn ronde verschijning. De royale kracht van zijn verschillende motoren is er het bewijs van. Keer op keer soepel, fel, zuinig, vol elan, talent... een opsomming van even zovele eigenschappen van zijn temperament. De ongedwongen dynamiek van de Mégane is in dit opzicht opmerkelijk, omdat hij onder de eindeloze zachtheid ook een oppermachtige vitaliteit en kracht ten toon spreidt. Daarmee voegt hij aan de sensualiteit van zijn lijnen een aantal sensaties toe die voor puur rijplezier staan. En zijn geraffineerde techniek is een uiting van de kwaliteit van het ontwerp van zijn motoren, waarvoor de onderzoeken en vernieuwingen zich evenzeer hebben gericht op vermogen als op zuinigheid. De vrijgevigheid van de Mégane komt ook tot uiting door de wil om zich te integreren in zijn omgeving. De bumpers zijn uit één stuk, gemakkelijk te recycleren materiaal, vervaardigd. En de geselecteerde schone motoren dragen door hun uitstekend rendement bij tot minder energieverbruik en voldoen aan de geluidsemissienormen van 74 dB. De toegepaste banden bieden minder rolweerstand en de langere intervallen voor het verversen van de motorolie - 15 000 km voor de benzinemotoren en 10 000 km voor de dieselmotoren- zijn eveneens zaken die een positieve invloed hebben op het milieu en de onderhoudskosten. Zodra de Mégane zich in beweging zet, draait alles op rolletjes!



RENAULT  
K 1.6  
INJECTION  
ELECTRONIQUE

# NIEUWE 1.6 L - 90 PK MOTOR. EEN ZEER BEGAAFDE GENERATIE.

**S**teds meer wordt de toekomst van een auto bepaald door de zuinigheid van zijn motor. Teken des tijds: de grote actieradius van de Mégane, door de 60 liter brandstoftank in combinatie met een zuinig verbruik, staat bij alle uitvoeringen garant voor extra lang rijplezier. Maar zuinig betekent niet traag. Het bewijs hiervoor wordt geleverd door een nieuwe klasse motoren: de nieuwe 1.6 liter 90 pk motor. Technische vernieuwingen zoals een motorblok met geïntegreerde cilinderbussen, en multipoint-

injectie, hebben gezorgd voor een hoog prestatieniveau. Resultaat: een indrukwekkend koppel en een levendig karakter zorgen samen weliswaar voor een gering verbruik, maar tegelijkertijd voor optimale prestaties! De leverbare benzineversies en dieselvesie leveren alle een opmerkelijk rendement en een voorbeeldige zuinigheid. En de perfect aansluitende 5-versnellingsbak zorgt ervoor dat het vermogen bij alle toerentallen uitstekend beschikbaar blijft. Aan u om de ideale vorm te kiezen!

1870 cm<sup>3</sup> turbo dieselmotor - 95 pk



### Besparend, en toch met extra rijplezier.

De kracht van de turbo, de eigenschappen van een benzinemotor, ongelooflijk zuinig, het ideale huwelijk: gevoel en verstand.

1390 cm<sup>3</sup> motor - 75 pk



1998 cm<sup>3</sup> motor - 115 pk



### Voor in de stad en ver daarbuiten. 1390 cm<sup>3</sup> motor - 75 pk.

Deze motor met elektronische injectie en ontsteking, ontwikkelt 75 pk bij 6 000 t/min. Veelzijdig en met opmerkelijke rij-eigenschappen, met name door de halfbolvormige verbrandingskamers en centraal geplaatste bougies. Maar zijn verbruik blijft echter opvallend laag.

### Souplesse. 1998 cm<sup>3</sup> motor - 115 pk.

Zijn excellente koppel vertaalt zich achter het stuur in een comfortabel gevoel van souplesse. 115 pk bij 5 400 t/min, met ronduit prima prestaties en een verbruik dat matig weet te blijven.

1598 cm<sup>3</sup> motor - 90 pk

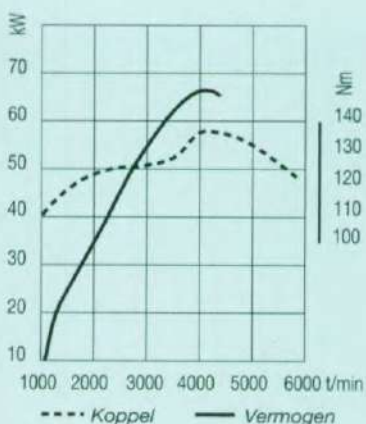

### Niet uit balans te krijgen.

#### 1598 cm<sup>3</sup> motor - 90 pk.

Geconcentreerde technologie: een hoog koppel van 14,3 mkg (137 Nm) bij 4 000 t/min, voor een bij alle toerentallen uitzonderlijk te noemen rijcomfort.

Het gemak waarmee kan worden geaccelereerd en zijn uitgebalanceerde verhouding tussen verbruik en prestaties plaatsen hem aan de top van de motoren van dit moment.

1870 cm<sup>3</sup> dieselmotor - 65 pk



### Vierkant voor de lange afstand. 1870 cm<sup>3</sup> dieselmotor - 65 pk

Soepel, stil en zuinig, dit zijn de troeven van deze dieselmotor, die zijn betrouwbaarheid al ruimschoots bewezen heeft. De perfecte verhouding van prestaties en verbruik zijn een "must" voor de kilometervreter, en dat zonder aan rijplezier in te boeten.

**Mégane RL:****ECO - 1390 cm<sup>3</sup> - 70 pk****1.4e - 1390 cm<sup>3</sup> - 75 pk****1.9D - 1870 cm<sup>3</sup> - 65 pk**

Standaard uitrusting buitenkant: Antracietgrijze schildbumpers met stootstrip • Asferische buitenspiegel links • Flankbeschermstrips • Achterruitwisser • Verhoogd derde remlicht • Achteruitrijlichten • Mistachterlicht • Zijclignoteurs.

Standaard uitrusting interieur: Stuurbekrachtiging (1.4e, 1.9D) • Verstevigingsbalken en honingraatblokken in de

portieren • 1/3-2/3 neerklapbare achterbank (1.9D) • Van binnenuit verstelbare buitenspiegels • In hoogte verstelbare autogordels vóór • Drie 3-punts rolgordels achter • In hoogte verstelbare en vergrendelbare hoofdsteunen voor • Waarschuwinglampje bestuurdersgordel vastzetten • Waarschuwinglampje portiersluiting • In zijn geheel neerklapbare achterbank (zitkussen en rugleuning) • zonwerend glas. Als extra leverbaar: Dubbele airbag • 1/3-2/3 neerklapbare achterbank (1.4e) • Verhoogd kinderzitje (met 1/3-2/3 neerklapbare achterbank) en hoofdsteunen achter (1.4e, 1.9D) • Metallic lak.

*Asferische spiegel**In hoogte verstelbare autogordel voor**Achterruitwisser/procier**Stuurbekrachtiging**Verhoogd derde remlicht**Zonwerend glas**Van binnenuit verstelbare koplampen**Waarschuwinglampjes autogordel en portieren.*



Mégane

RENAULT

**Mégane RN :****1.4e - 1390 cm<sup>3</sup> - 75 pk****1.6e - 1598 cm<sup>3</sup> - 90 pk****2.0 - 1998 cm<sup>3</sup> - 115 pk****1.9D - 1870 cm<sup>3</sup> - 65 pk****1.9dT - 1870 cm<sup>3</sup> - 95 pk**

De RN-uitvoering heeft o.a. de volgende uitrusting als aanvulling op de uitrusting van de RL-uitvoering: Gladde schildbumpers in carrosseriekleur met beschermlijst • Centrale portiervergrendeling (portieren, achterklep, tankdopklep) met infrarood-afstandsbediening • Elektronische toerenteller • Oliepeilmeter • Digitaal klokje • Binnenverlichting vóór met kaartleeslampje, twee leesspots achter • In hoogte verstelbaar stuurwiel • Licht-

circulatiestand voor de verwarming • In ongelijke delen 1/3-2/3 neerklapbare achterbank (zitkussen en rugleuning) • Elektronische startblokkering (2.0, 1.9dT). Als extra leverbaar: ABS • Dubbele airbag • Automatische 4-traps versnellingsbak (1.6e, 2.0). Comfortpakket: elektrische ruitbediening vóór met sneltoets voor de bestuurder, buitentemperatuurmeter, automatische ruitewissers, elektrisch verstelbare en verwarmbare buitenspiegels • Elektrisch verwarmbare voorruit (1.6e, 2.0, 1.9D) • Bestuurdersstoel in hoogte verstelbaar met verstelbare lendesteun • Hoofdsteunen achter • Airconditioning • Verhoogd kinderzitje met hoofdsteunen achter • Mistlampen vóór • Lichtmetalen wielen (1.6e en 2.0) • Elektronische startblokkering • Metallic lak.



Schildbumpers in carrosseriekleur



Klep van dashboardkastje met beker- en brilhouder



In hoogte verstelbaar stuurwiel en stuurbekrachtiging



Elektronische toerenteller



Sleutel met (continue variabele) infrarood-afstandsbediening



Startblokkering





**Mégane RT:****1.6e - 1598 cm<sup>3</sup> - 90 pk****2.0 - 1998 cm<sup>3</sup> - 115 pk**

De RT-uitvoering heeft o.a. de volgende uitrusting als aanvulling op de uitrusting van de RN-uitvoering:

Mistlampen voor • 4-spaaks stuurwiel • Airbag voor de bestuurder • Elektrisch verstelbare en verwarmbare buitenspiegels in de carrosseriekleur • Elektrische ruitbediening vóór met sneltoets voor de bestuurder • Bestuurdersstoel in hoogte verstelbaar met verstelbare lendesteun • Hoofdsteunen achter (2) • Regelbare verlichting van het instrumentenpaneel • Centrale armsteun in de achterbank • Opbergvakken in de rugleuning van de voorstoelen.

Als extra leverbaar: ABS • Automatische 4-traps versnellingsbak (1.6e) • Airconditioning • Airbag voor de passagier • Boordcomputer met indicatie van: de afgelegde afstand, de gemiddelde snelheid vanaf het vertrek, de actieradius met de resterende brandstof, de verbruikte hoeveelheid brandstof, het actuele verbruik en het gemiddelde verbruik • Elektrische ruitbediening achter • Elektrisch verstelbare en verwarmbare voorstoelen met memory-systeem op de bestuurdersstoel • Elektrisch verwarmbare voorruit • Radiocassettespeler 4 x 15 W met RDS en bedieningssatelliet • Verhoogd kinderzitje • Elektrisch schuif/kanteldak • Lichtmetalen wielen • Metallic lak.



*Verstelbare rugleuning en lendesteun*



*Bestuurdersstoel in hoogte verstelbaar*



*Bedieningsknoppen zijruiten vóór en buitenspiegels*



*Spiegels in carrosseriekleur*



*Met velours beklede deurpanelen*



*Airbag bestuurder*



*Hoofdsteunen achter*



*Mistlampen vóór*

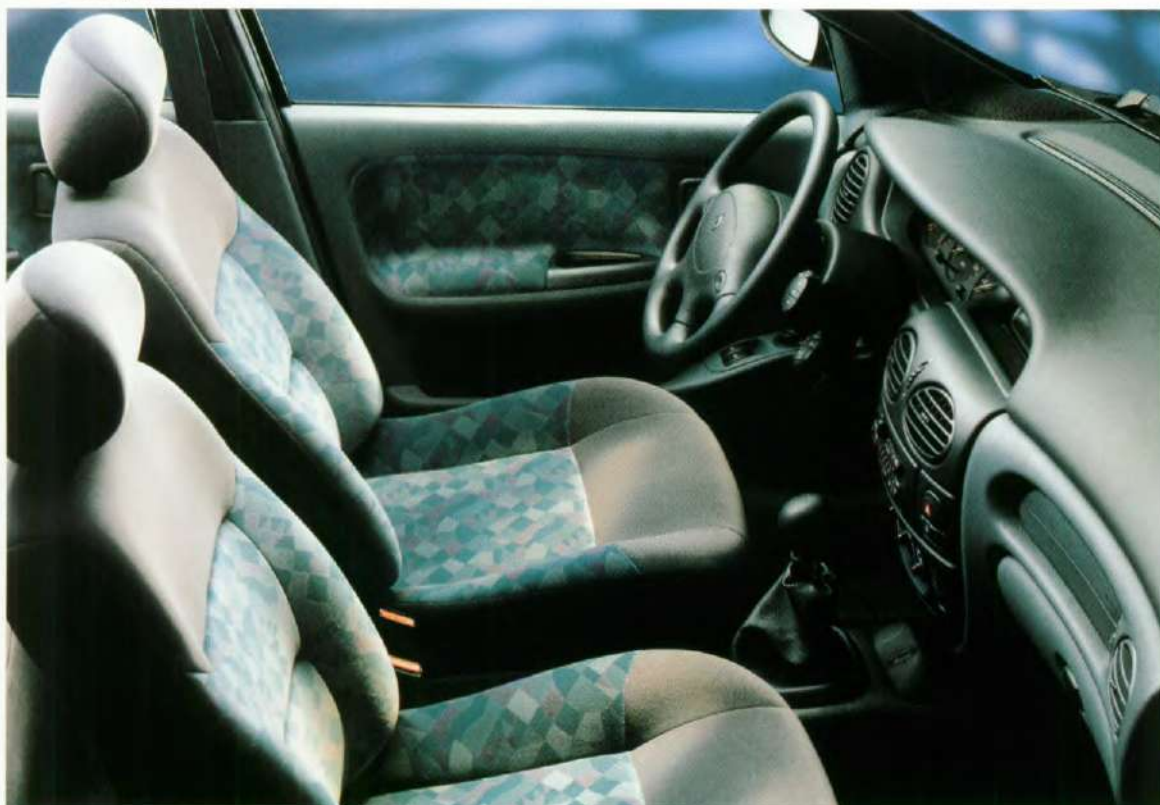



*Gevoond model met als extra's: lichtmetalen wielen en schuifkenneldak*

# RENAULT MÉGANE

## Uitrusting en Extra's

VERSIES	RL/ECO	RN	RT
<b>ACTIEVE EN PASSIEVE VEILIGHEID</b>			
Airbag voor de bestuurder	-	-	●
Airbag voor de passagier	-	-	E
Airbags voor bestuurder en passagier	E	E	-
Anti Blokkeer Systeem	-	E	E
Brandstofsluiting beveiliging	●	●	●
Hoofdsteunen achter, vergrendelbaar en in hoogte verstelbaar	-	E	●
Hoofdsteunen vóór, vergrendelbaar en in hoogte verstelbaar	●	-	-
Hoofdsteunen vóór, vergrendelbaar, kantelbaar, en in hoogte verstelbaar	-	●	●
Twasetanige claxon	-	-/● (2.0)	● (2.0)
Veiligheidsgordels achter, 3-punts rolgordels bij de drie zitplaatsen	●	●	●
Veiligheidsgordels vóór, in hoogte verstelbaar, met gordelspanners en SRP	●	●	●
Versterkingsbalken in de portieren	●	●	●
Vaarschuwingslampje veiligheidsgordel bestuurder niet vastgezet	●	●	●
<b>BESTURING</b>			
Automatische 4-traps transmissie	-	E (1.6e, 2.0)	E (1.6e)
Stuurbekrachtiging	● (RL 1.4e)	●	●
Stuurwiel in hoogte verstelbaar	-	●	●
Stuurwiel, 2-spaaks, zacht bekleed	●	●	-
Stuurwiel, 4-spaaks, zacht bekleed	-	-	●
<b>BEVEILIGING TEGEN DIEFSTAL</b>			
Startblokkering met waarschuwinglampje op het instrumentenpaneel	-	E/● (2.0, 1.9dT)	●
Veiligheidsslotalinders in de portieren	●	●	●
<b>LICHT EN ZICHT</b>			
Achteruitrijlampen, mistachterlicht	●	●	●
Buitenspiegel links asferisch	●	●	●
Buitenspiegels van binnenuit verstelbaar	●	●	●
Buitenspiegels elektrisch verstelbaar en verwarmbaar, in carrosseriekleur op RT	-	(1)	●
Halogeen koplampen H4, van binnenuit in hoogte verstelbaar	●	●	●
Mistlampen vóór	-	E	●
Ruitewisser achter met interval	●	●	●
Ruitewissers vóór met twee snelheden en interval	●	●	-
Ruitewissers vóór met twee snelheden en variabele interval	-	-	●
Ruitewissers met automatische werking vóór en achter	-	(1)	●
Verhoogd derde remlicht	●	●	●
Voorruit elektrisch verwarmbaar	-	E (1.6e, 2.0, 1.9D)	E
<b>CONTROLE-INSTRUMENTEN</b>			
Boordcomputer met indicatie van: de afgelegde afstand, de gemiddelde snelheid, de actieradius met de resterende brandstof, de verbruikte hoeveelheid brandstof, het actuele verbruik en het gemiddelde verbruik	-	-	E
Buitentemperatuurmeter met display op het dashboard	-	(1)	●
Kilometer-totaalteller en dagteller	●	●	●
Klokje analoog (RL), klokje digitaal (RN, RT)	●	●	●
Koelvloeistof temperatuurmeter	●	●	●
Oliedruklampje	●	●	●
Oliepeilmeter	-	●	●
Toerenteller, elektronisch	-	●	●

# RENAULT MÉGANE

## Uitrusting en Extra's

VERSIES	RL/ECO	RN	RT
<b>COMFORT</b>			
Centrale vergrendeling met afstandsbediening voor de portieren, de achterklep en de tankdopklep	-	●	●
Comfortpakket : elektrisch bedienbare ruiten vóór met sneltoets voor de bestuurder, elektrisch bedienbare en verwarmde buitenspiegels, ruitewissers met automatische werking vóór en achter, buiten temperatuurmeter met display op het dashboard, roosters voor luidsprekers in kaartenbakken vóór, vertraagde uitschakeling van de binnenverlichting	-	E	●
Binnenverlichting achter links en rechts	-	●	●
Dashboordverlichting regelbaar	-	-	●
Elektrisch bedienbare achterste zijruiten	-	-	E
Geluidssignaal voor vergeten verlichting	-	●	●
Kaartleeslampje voor in dakconsole	-	●	●
Schuif/kanteldak, elektrisch bediend met zonnescherm	-	-	E
Verlichte bagageruimte	●	●	●
Zonneklep met make-up spiegel rechts en links en opbergvak links	-	-	●
Zonneklep met make-up spiegel rechts en opbergvak links	●	●	-
Zonwerend glas	●	●	●
<b>KLIMAATREGELING</b>			
Airconditioning : zes snelheden	-	E	E
Ventilatie naar zitplaatsen achter	-	●	●
Verwarming en ventilatie met vier snelheden en luchtcirculatiestand vanaf RN	●	●	●
Vier ventilatieroosters vóór op het dashboard, draaibaar en met regelbare doorlaat	●	●	●
<b>OPBERGVAKKEN</b>			
Kaartenbakken in voorportieren	●	●	●
Kaartenbak in achterportier rechts	-	●	●
Verlicht dashboardkastje rechts met klep voorzien van houder voor beker en bril	●	●	●
<b>STOELEN</b>			
Achterbank met armsteun in het midden	-	-	●
Achterbank met verhoogd kinderzitje	-	-	E
Achterbank met verhoogd kinderzitje, 1/3-2/3 neerklapbaar zitkussen en rugleuning en 2 hoofdsteunen achter	E (1,4e)	-	-
Achterbank met verhoogd kinderzitje, en 2 hoofdsteunen achter	E (1,9D)	E	-
Bestuurdersstoel in hoogte verstelbaar met verstelbare lendesteun	-	E	●
Elektrisch verstelbare en verwarmbare voorstoelen	-	-	E
Neerklapbare achterbank met opklapbare zitting	●	-	-
Neerklapbare achterbank met opklapbare zitting in ongelijke delen (1/3-2/3)	E (1,4e) / ● (1,9D)	●	●
Opbergvakken in de rugleuning van de voorstoelen	-	-	●
Voorstoelen met verstelbare rugleuning met slaapstand	●	●	●
<b>RADIO-UITRUSTING</b>			
Radiovoorbereiding met antenne, antistoring, bedrading en luidsprekerroosters	●	●	●
RDS-radiocassettespeler 4 x 15 W met afzonderlijk frequentiedisplay, zendernaamindicatie, bedieningssatelliet bij het stuurwiel en zes luidsprekers	-	-	E
<b>LIJN EN AERODYNAMISCHE VORMGEVING</b>			
Vier lichtmetalen wielen	-	E (1,6e, 2,0, 1,9 dT)	E
Schildbumpers voor en achter in de carrosseriekleur met stofflijst	-	●	●
Metallic lak of paremoer lak met vernis	E	E	E

● = standaard E = als extra leverbaar - = niet leverbaar [1] = onderdeel comfortpakket

De in het eerste deel van deze brochure opgenomen foto's en teksten betreffende specificaties en uitrustingen gelden niet voor alle uitvoeringen. De teksten betreffen het gamma in zijn totaliteit en beschrijven niet de standaarduitrusting en extra's per model. Voor een volledig overzicht betreffende uitrusting en extra's van elke versie afzonderlijk, verzoeken wij u de gedetailleerde overzichten op deze pagina's te raadplegen.

*Dans cette brochure le style de vie à pris de l'allure, grâce au concours de marques qui sont ici citées. Qu'elles en soient remerciées pour l'humeur de mode et de gaieté qu'elles ont apportée au fil des pages.*

Vêtements : Mini-Man, Klimager's, La Sarrazienne, Lee Cooper, Oshkosh, Tex. Asics, Adidas, Burberrys, Petit Bateau, A. Figaret, C. Jourdan, Aster, Chipic, Marlboro Classics, Airwalk, French Connection, Picky Poo, Banana Moon, Cacharel. Accessoires : Bon Marché, Intersport, Bagages Cassegrain. Crédits photos: Page 2/11: T. I. B / Bokelberg. Dernière de couverture.: PIX / V. C. L.

*Voor de levensstijl  
die bij u past*

Ieder heeft zijn eigen stijl van leven, zijn eigen ritme. Daarom wil de Mégane u niets opdringen, maar in alle bescheidenheid de keuze geheel aan u overlaten. De Mégane biedt u een ruim aanbod aan optiemogelijkheden om uw auto een persoonlijk karakter te geven, zowel op het gebied van veiligheid en comfort, alswel voor de praktijk van alle dag. De Mégane is niet zo maar een auto voor het leven: hij past zich graag aan aan uw eigen wensen, om nog beter af te stemmen op uw levensstijl.

## EXTRA'S



*Dubbele airbag*



*Lichtmetalen wielen "Etréat"*



*Anti-Blokkeer Systeem*



*Elektrisch bedienbaar  
schuif-/kanteldak*



*Verhoogd kinderzitje*



*Airconditioning*



*Verstelbare rugleuning  
en lendesteun*



*4 x 15 W radio met  
bedienings satelliet en  
apart display*



*Boordcomputer*



*Elektrisch verstelbare en  
verwarmbare buitenspiegels  
met elektrisch bedienbare  
zijruiten vóór*



*Elektrisch bedienbare  
zijruiten achter*



*Mistlampen voor*

## ACCESSOIRES

*Altijd paraat.*

**D**at is de Mégane ook voor uw onverwachte invallen en uitstapjes. De winkel voor "het dagelijkse leven" is rijk gevuld en biedt u de keuze uit een riant aanbod aan accessoires. Praktische ideeën of magische kunststukjes met als doel u het leven te veraangemen of comfortabeler te maken, u vindt ze hier. Al deze accessoires zijn ontworpen om aan uw levensstijl een nog grotere bewegingsvrijheid toe te voegen.



*Babystoeltje "Argonaute"  
Achterstevoren  
(van 0 tot 4 jaar)*



*Kinderzitje  
Kussen en rugleuning*



*Philips radiocassette  
specifiek Mégane-design  
4x10 W  
Telefoon*



*Schuif-/kanteldak  
Elektrisch, tiptoetsbediening  
met klembeveiliging,  
sluit automatisch*



*Tapijt  
Ter bescherming van het  
standaard tapijt*



*Geïntegreerde allesdragers  
Speciaal passend bij uw auto*



*Dakkoffer  
Direct op de allesdragers  
te bevestigen*



*Trekhaak  
Trekt in alle veiligheid en voldoet  
aan de Europese richtlijn 95/20/CE*



*Scheidingsnet  
Veilig bij het vervoer van  
dieren en extra bagage*



*Caravan-buitenspiegel  
Ook met de caravan  
veilig zicht*



*Skisnowboard-drager  
Past op de trekhaak,  
veilig en praktisch*



*Fietsdrager  
Te monteren op allesdrager*

# RENAULT MÉGANE

## T Technische G gegevens

VERSIES	eco/RL/RN 1.4e		RN/RT 1.6e - 1.6e Aut.		RN/RT 2.0 - 2.0 Aut.		RL/RN 1.9D		RN 1.9dT	
<b>CONSTRUCTIE</b>										
5-deurs hatchback. Voorwielaandrijving. Zelfdragende stalen carrosserie, onafhankelijke wielophanging.										
Aantal zitplaatsen	5		5		5		5		5	
<b>GEWICHTEN</b>										
			Aut.		Aut.					
Leeg rijklaar gewicht	990		1030 1060		1060 1090		1085		1105	
Max. toelaatbaar totaalgewicht	1580		1625 1655		1655 1685		1670		1705	
Max. toelaatbaar treingewicht	2455		2550 2580		2580 2610		2520		2630	
Max. aanhangergewicht geremd	950		1000 1000		1000 1000		925		1000	
Max. aanhangergewicht ongeremd	545		565 580		580 595		590		600	
Aandrijving	Dwars geplaatst voor de voortrein en achterover hellend. 4 cilinders in lijn. Elektronische insputing met katalysator (1.4e, 1.6e, 1.6e Auto, 2.0 en 2.0 Aut.) Atmosferische dieselmotor (1.9D) of turbodiesel (1.9dT)									
<b>MOTOR</b>										
Type inspuitsysteem	monopoint		multipoint		multipoint		mechanisch		mechanisch	
Cilinderinhoud (cm <sup>3</sup> )	1390		1598		1998		1870		1870	
Boring x slag (mm)	75,8 x 77		79,5 x 80,5		82,7 x 93		80 x 93		80 x 93	
Compressieverhouding	9,5 : 1		9,7 : 1		9,8 : 1		21,5 : 1		20,5 : 1	
Vermogen kW (pk)	55 (75) (RL, RN) 51 (70) (Eco)		60 (90)		83,5 (115)		47 (65)		68,5 (95)	
bij 11/min.	6000		5000		5400		4500		4250	
Max. koppel Nm (mkg)	107 (11,1) (RL, RN) 105/109 (Eco)		137 (14,3)		168 (17,5)		118 (12,3)		176 (18,3)	
bij 11/min.	4000		4000		4250		2250		2000	
<b>VERSNELINGSBAK</b>										
Aantal versnellingen vooruit	5		5/Aut. 4		5/Aut. 4		5		5	
<b>REMMEN</b>										
ABS	als extra leverbaar (RN)		als extra leverbaar		als extra leverbaar		als extra leverbaar (RN)		als extra leverbaar	
Voor	Schijfremmen		Schijfremmen		Geventileerde Schijfremmen		Schijfremmen		Schijfremmen	
Achter	Trommelremmen		Trommelremmen		Trommelremmen		Trommelremmen		Trommelremmen	
<b>WIELOPHANGING</b>										
Voorrein:	Type MacPherson, met driehoekige draagarm, stabilisatorstang.									
Voorvering:	Hydraulische telescoopschokdempers met schroefveren.									
Achterrein:	Geprogrammeerde sporingcorrectie. Getrokken draagarmen.									
Achtervering:	2 dwars geplaatste torsiestaven (Eco, 1.4e, 1.6e, 1.6e Aut., 1.9D), 4 op 2.0, 2.0 Aut. en 1.9dT Hydraulische telescoopschokdempers.									
<b>STUURRICHTING</b>										
Stuurbekrachtiging	Standaard		Standaard		Standaard		Standaard		Standaard	
Draaicirkel tussen stoepanden/muren (m)	10,7 / 11,4		10,7 / 11,4		10,7 / 11,4		10,7 / 11,4		10,7 / 11,4	
<b>BANDEN</b>										
	175/13 R70		175/13 R70		185/14 R60		175/13 R70		185/14 R60	
<b>INHOUDEN</b>										
Bagageruimte (dm <sup>3</sup> )	348		348		348		348		348	
Brandstoftank (l)	60		60		60		60		60	
<b>PRESTATIES</b>										
	Eco		Aut.		Aut.					
Topsnelheid (km/h)	170 168		184 170		197 191		160		180	
0 tot 100 km/h (s)	14,3 14,5		11,5 13,7		9,7 10,9		16,5		12,3	
1000 m staande start (s)	35,9 nrb		33,4 35,1		30,9 32,4		37,5		33,8	
<b>BRANDSTOFVERBRUIK (L/100 KM)</b>										
Bij 90 km/h constant	5,4 5		5,2 5,5		6,4 6,4		4,7		4,6	
Bij 120 km/h constant	7,4 6,9		6,9 7,1		8,2 8,2		6,5		6,3	
Stadsverkeer	8,3 8		8,5 9,4		10,3 11,3		7,2		7,0	

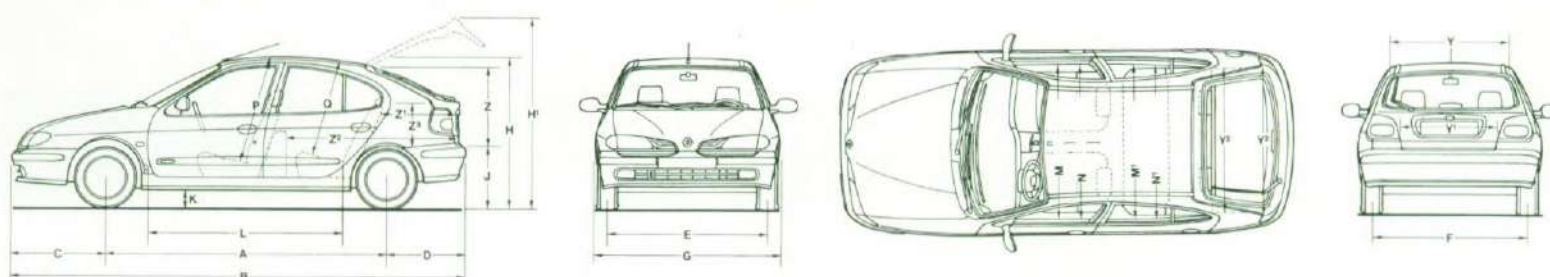

A	2580	D	707	G	1699	J	713	M	1374	N1	1370	Y	1021	Z	600
B	4129	E	1450	H	1420	K	>120	M1	1450	P	990	Y1	787	Z1	1382
C	842	F	1432-1422	H1	2016	L	1778	N	1392	Q	942	Y2	1100		



*Blanc 389*



*Bleu nuit 455*



*Stof "Tamino" (RL)*



*Rouge vif 727*



*Mélèze 958*



*Stof / Velours "Rondo" (RN)*



*Bleu Egée 454\**



*Xérus 630\**



*Iceberg 640\**



*Noir nacré 676\*\**



*Velours "Cubisme" (RT)*



*Rouge nacré 783\*\**



*Fidji 941\**

## DE SERVICE VAN RENAULT

## GAAT STEEDS VERDER

*Met de aanschaf van een Renault staat tegelijkertijd een compleet service-apparaat tot uw beschikking. In Nederland is een netwerk van bijna 250 Renault-servicepunten.*

*Er is er dus altijd wel één bij u in de buurt. Deze servicepunten beschikken over gespecialiseerd personeel dat op de hoogte is van de laatste technieken en gebruik maakt van efficiënte diagnose-apparatuur. Daarnaast biedt Renault u een aantal diensten die het rijden met een Renault nog plezieriger maken en u bovendien zekerheid geven.*



### Renault Reparatie Garantie.

De Renault-dealer geeft 12 maanden garantie op alle reparaties die hij heeft uitgevoerd. Dus, mocht bijvoorbeeld na een reparatie het betreffende onderdeel opnieuw defect raken, dan herstelt of vervangt Renault het kosteloos.

### 8 jaar plaatwerkgarantie.

Als aanvulling op de 12 maanden fabrieksgarantie wordt de carrosserie van uw Renault Mégane 8 jaar gegarandeerd als u uw auto regelmatig door een Renault-dealer laat controleren.

## Renault

Route Service 06-0303.

Renault Route Service is 24 uur per dag, 7 dagen per week overal in Europa bereikbaar om u te helpen als uw auto strandt met pech of schade. De vervangende Renault: Als u uw eigen auto eens niet kunt gebruiken omdat die bijvoorbeeld in reparatie is, kan uw dealer u een vervangende Renault aanbieden tegen een vriendenprijs. Soms krijgt u die auto zelfs gratis mee.

## Leasing.

Renault Leasing, de leasemaatschappij van Renault, is gespecialiseerd in het leasen van alle typen Renault personen- en bedrijfsauto's. Voor deskundig advies en perfect beheer van uw wagenpark kunt u bij hen terecht. Neem voor meer informatie contact op met uw dealer of Renault Leasing, Nautilusweg 30, 3542 AV Utrecht. Telefoon: 030-2477422.

## Financiering.

Renault Financiering B.V. biedt u de mogelijkheid

uw auto snel en discreet via uw Renault-dealer te financieren. En zowel voor nieuwe Renaults als voor occasions heeft Renault Financiering een passende aanbieding voor u. Vraag uw dealer ernaar; hij kan u uitgebreid adviseren over alle financieringsmogelijkheden. Of bel Renault Financiering B.V.: telefoon: 030-2477433.

## Renault Garantie Plus.

Met een Renault Garantie Plus overeenkomst kunt u nog meer zekerheid krijgen. Uw garantieperiode wordt immers verlengd tot 36 maanden en 50.000 of 100.000 kilometer. Bovendien kunt u gedurende de looptijd van de overeenkomst gratis gebruik maken van alle diensten die Renault Route Service u biedt. De Renault Garantie Plus overeenkomst kunt u tot 90 dagen na afgifte van kenteken deel 1 afsluiten. Heeft u nog vragen? Uw Renault-dealer zal u graag informeren over de details van de verschillende diensten die Renault u kan bieden. De service van Renault gaat steeds verder.



RENAULT

## EEN INTERNATIONALE AMBITIE

*Renault is voortdurend actief  
om haar internationale positie verder  
te versterken en handhaaft daarbij  
haar innovatief beleid,  
waarin veiligheid en het milieu een sleutelrol spelen.*



### Grenzeloos

Internationaal gezien mag Renault zich tot de meest succesvolle constructeurs in de automobielbranche rekenen. Renault is buiten Europa ook actief in Turkije, Argentinië en Zuidoost-Azië. De Formule 1 toont duidelijk aan dat concurrentie en innovatie goed samengaan: Renault won achtereenvolgens drie maal de wereldtitel voor constructeurs (in 1992, 1993, 1994 en 1995). In 1996 rijden de teams van Williams en Benetton met een Renault-motor die krachtiger is dan ooit.

Het nieuwste gamma in Europa Renault wil de Europese automobilist het beste bieden. Haar aanbod is innovatief en doordacht: de Twingo, de Clio, de Mégane, de Laguna, de Safrane en de Espace zijn daarvan goede voorbeelden. Bovendien staat Renault bekend om z'n degelijke en betrouwbare motoren: zeven basisconcepten waarvan weer vele varianten zijn afgeleid. Naast dit uitgebreide personenwagengamma zijn er nog de vele mogelijkheden voor het professionele vervoer van personen en vracht: de bedrijfswagens, de vrachtwagens

en de stads- en toeristenbussen. Met een productie in Europa en de V.S. van bijna 60.000 voertuigen per jaar, behoort Renault Vrachtwagens tot de topconstructeurs van vrachtwagens met een gewicht van meer dan 15 ton. R.V.I. (Renault Véhicules Industriels) maakt op dit moment 10% van de Europese markt uit en heeft met haar filiaal "Mack Trucks" ook 10% van de Noord-amerikaanse markt in handen.

## Totaal Kwaliteit

Deze uitstekende resultaten zijn een rechtstreeks gevolg van een sterke bedrijfscultuur die gericht is op "Totaal Kwaliteit". Het is een voor iedereen veeleisend beleid dat het totale bedrijf mobiliseert rond het produkt, het gehele industriële proces en de klantenservice. Daardoor is Renault en haar netwerk vóór alles gericht op de klant.

## Innovatief denken en vooruitzien

Met de Espace en de Twingo bewijst Renault dat zij beschikt over innovatiekracht en een vooruitziende blik. Samen met andere belangrijke industriële partners neemt de onderneming deel aan een groot aantal onderzoeksprogramma's. De projecten "Mosaïc" (nieuwe materialen), en "Carminat" (een hulpsysteem voor navigatie), bewijzen dat Renault zich ter dege voorbereidt op de volgende eeuw. Vooruitzien betekent voor Renault ook het nadenken over de plaats van de auto in de stad van morgen. Het belang dat Renault hecht aan deze visie vinden we terug in de Modus, de Ludo en de Ampératrices.

## Maximale veiligheid

Steeds beter doordachte auto's, maar ook steeds veiligere auto's. Dagelijks werken bij Renault 600 mensen aan het verder verbeteren van de veiligheid. Als eerste constructeur nam Renault artsen in dienst en heeft zij nu ook een onderzoekcentrum voor biomechanica. Hier worden de oorzaken en gevolgen van verkeersongevallen bestudeerd. Na de systemen van autogordels met pyrotechnische voorspanners introduceert Renault de Spannings Reductie Programmering.

## Respect voor het milieu

Het milieu heeft voor Renault een hoge prioriteit. Vanaf de ontwerpfase, en in iedere volgende levensfase van de auto, heeft de invloed daarvan op het milieu alle aandacht, wat blijkt uit, met name de toepassing van gerecycleerde materialen. Vooroplopend in Europa, heeft Renault een inzamelings- en verwerkingsschema opgesteld voor de belangrijkste afvalstromen die ontstaan bij de reparatie en het onderhoud.

## Een eigen manier van leven

Renaults worden gemaakt voor het persoonlijk plezier van bestuurder en inzittenden. Daarom is de uitdrukking "Een eigen manier van leven" veel meer dan alleen maar een reclameslogan. Het is de bevestiging van een filosofie die het accent legt op dat behaaglijk gevoel dat het leven nu eenmaal zo plezierig maakt. Stijl, comfort, gastvrijheid, kwaliteit en gebruiksgemak. Renault zal deze karaktereigenschappen een wereldwijde dimensie gaan geven.





**RENAULT**  
EEN EIGEN MANIER  
VAN LEVEN

Renault Nederland N.V.

Wibautstraat 224, 1079 DN Amsterdam, Postbus 94160, 1090 GD Amsterdam, Tel. 020-561 91 91, Fax 020-693 54 99  
Telegram; Autorenos Amsterdam, Handelsregister Amsterdam 102829