

# NOUVEAU RENAULT MASTER



**CHANGEONS DE VIE  
CHANGEONS L'AUTOMOBILE**



# DEPUIS 111 ANS, NOUS PARTAGEONS LA VISION QUE POUR ÊTRE BIEN DANS SON ÉPOQUE L'AUTOMOBILE DOIT TOUJOURS ÊTRE UN PROGRÈS, UN ENGAGEMENT RESPONSABLE, UNE SOURCE D'ENTHOUSIASME ET DE MOBILITÉ DURABLE POUR TOUS.

Notre relation avec les conducteurs, leurs passagers, s'est construite autour d'une idée simple : pour être populaire, une automobile doit être pratique, fiable, adaptée au style de vie et aux attentes de chacun. C'est pourquoi Renault propose **des modèles généralistes, des « voitures à vivre », accessibles à tous**. Des premiers modèles standardisés dans la France d'avant-guerre au lancement prochain de la première gamme de véhicules électriques, **notre volonté a depuis toujours été de démocratiser l'automobile et la mobilité**.

Aujourd'hui, nous sommes convaincus **qu'un autre monde est possible**. Un monde où l'automobile ne serait plus une menace pour l'environnement et ferait rimer **mobilité, sécurité et qualité... pour tous**.

Ce rêve, nous le partageons chaque jour car nous n'oublions jamais que **la passion de l'automobile est**, et sera toujours, notre plus beau moteur.

Nous voulons redonner du sens à l'automobile, pour qu'elle occupe une nouvelle place plus adaptée aux enjeux des sociétés et faire qu'elle soit toujours un progrès pour l'homme.

Les véhicules Renault d'aujourd'hui et de demain sont les fondations de notre ambition : **rendre la mobilité durable accessible à tous**.

RENAULT. CHANGEONS DE VIE, CHANGEONS L'AUTOMOBILE.



# SOMMAIRE

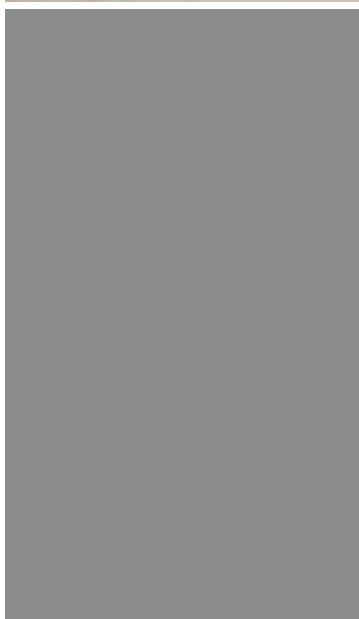

## **NOUVEAU MASTER, ROBUSTE, PRATIQUE ET ÉCONOME**

DÉCOUVERTE	02 > 03
DESIGN	04 > 05
VIE À BORD	06 > 07
RANGEMENTS	08 > 09
TRACTION ET PROPULSION	10 > 11
CONSOMMATION	12 > 13
ENVIRONNEMENT	14 > 15
SÉCURITÉ	16 > 17

## **AUTANT DE MODÈLES QUE DE MÉTIERS**

TRANSPORTS FERMÉS	20 > 23
TRANSPORTS OUVERTS	24 > 25
BASES CARROSSABLES	26 > 27

## **ÉQUIPEMENTS ET ACCESSOIRES**

SÉCURITÉ, CONFORT, TECHNOLOGIE	30 > 31
ADAPTATIONS PROFESSIONNELLES	32 > 33
ACCESSOIRES	34 > 37
TEINTES, JANTES, SELLERIES	38 > 39
MOTORISATIONS ET CARACTERISTIQUES TECHNIQUES	40 > 41
EQUIPEMENTS ET OPTIONS	42 > 43
RENAULT PARC ENTREPRISES	44 > 45
LOCATION LONGUE DUREE	46 > 47
INFORMATIONS COMPLEMENTAIRES	47 > 48

**NOUVEAU MASTER**  
**PRATIQUE, ROBUSTE, ÉCONOME.**  
**UNE GRANDE DIVERSITÉ...**  
**UN MODÈLE POUR VOUS**  
**QUELS QUE SOIENT VOS BESOINS.**









## UN DESIGN EXPRESSIF.

Visiblement robuste et dynamique, la face avant de Nouveau Master exprime son efficacité. Ses grands phares expressifs et sa nouvelle calandre soulignent son caractère. Son large bouclier protège la carrosserie de manière optimale tout en créant un impact visuel d'une grande modernité.



# UN VÉRITABLE ESPACE DE TRAVAIL EN CABINE.

Spacieuse, accueillante, confortable, la cabine de Nouveau Master respire le professionnalisme : visibilité optimale, ergonomie des commandes, siège et volant réglables pour ajuster la position de conduite à toutes les morphologies, climatisation, insonorisation améliorée... Nouveau Master rend vos parcours reposants et agréables. Pour ne jamais perdre de temps en route, le navigateur Carminat TomTom® vous guide en toute simplicité (1).

En option, la technologie Bluetooth (\*) et le système Plug and Music vous permettront la communication mains-libres et le branchement de votre baladeur pour un accès direct à vos musiques préférées.

Enfin, Renault innove en équipant Nouveau Master d'une tablette bordereaux sur la planche de bord et d'une tablette pivotante pour poser vos dossiers ou votre ordinateur.

(\*) Pour téléphoner en toute sécurité il est recommandé de faire une pause  
Pensez à vérifier la compatibilité de votre téléphone



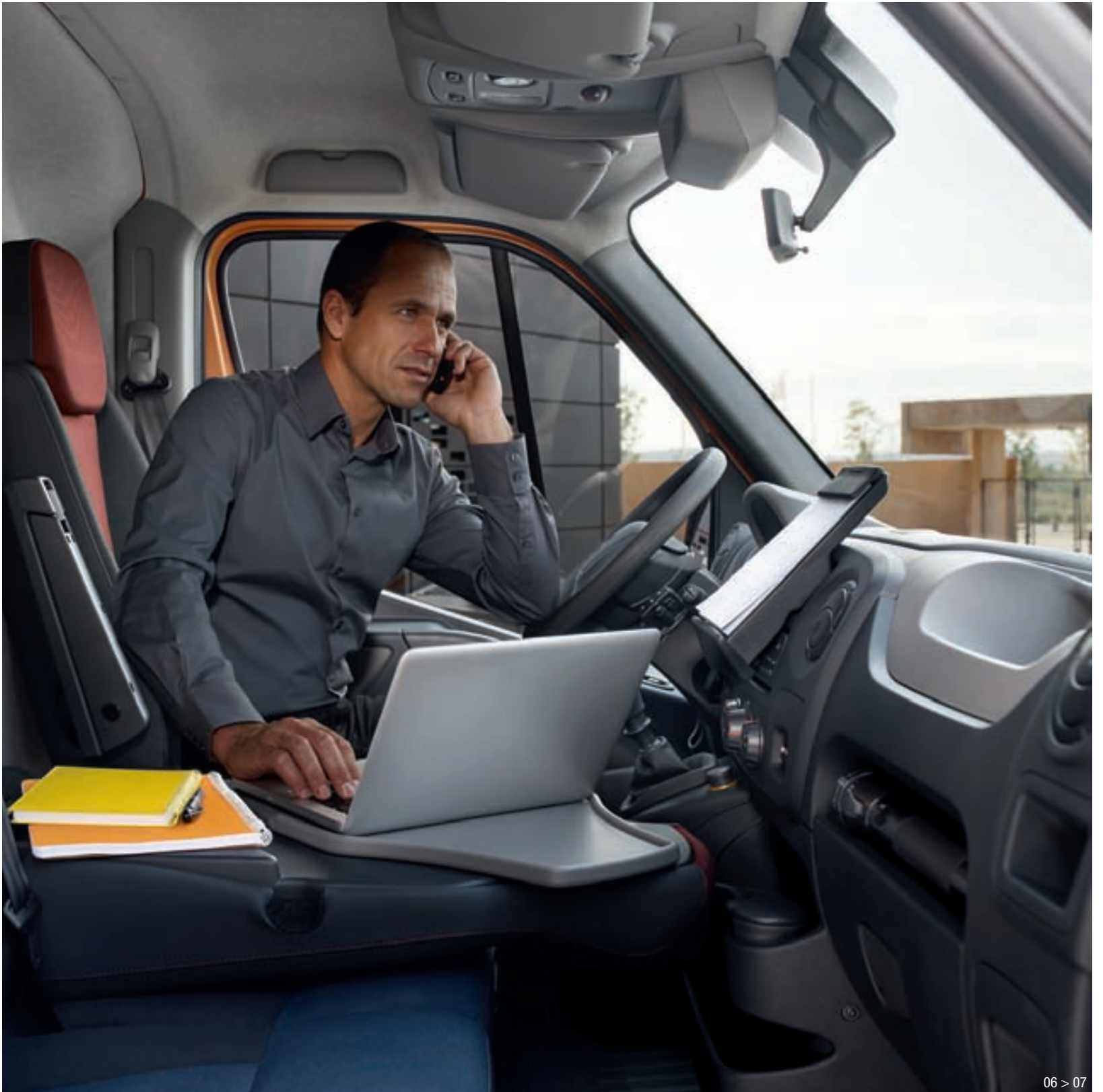

# PLUS DE RANGEMENTS POUR MIEUX VOUS ORGANISER.

Nouveau Master est un modèle de fonctionnalité avec ses rangements nombreux, vastes et utiles.

1. Tablette pivotante<sup>(1)\*</sup> - 2. Rangement sous banquette passagers avant\* - 3. Capucine \*\* - 4/7 Rangements porte conducteur haut / bas\* - 5. Rack de pavillon  
6. Boîte à gants réfrigérée - 8. Vide-poche - 9. Rangement sous banquette passagers avant \* - 10. Tablette bordereaux / Porte-document escamotable\* -  
11. Porte-téléphone, range monnaie et 2<sup>ème</sup> prise 12 V - 12. Rangement central de planche de bord avec couvercle \* - 13. Porte-canettes

(1) Fixe sur niveau d'équipement Confort \* de série sur niveau d'équipement Grand Confort \*\*si hauteur H2 et H3

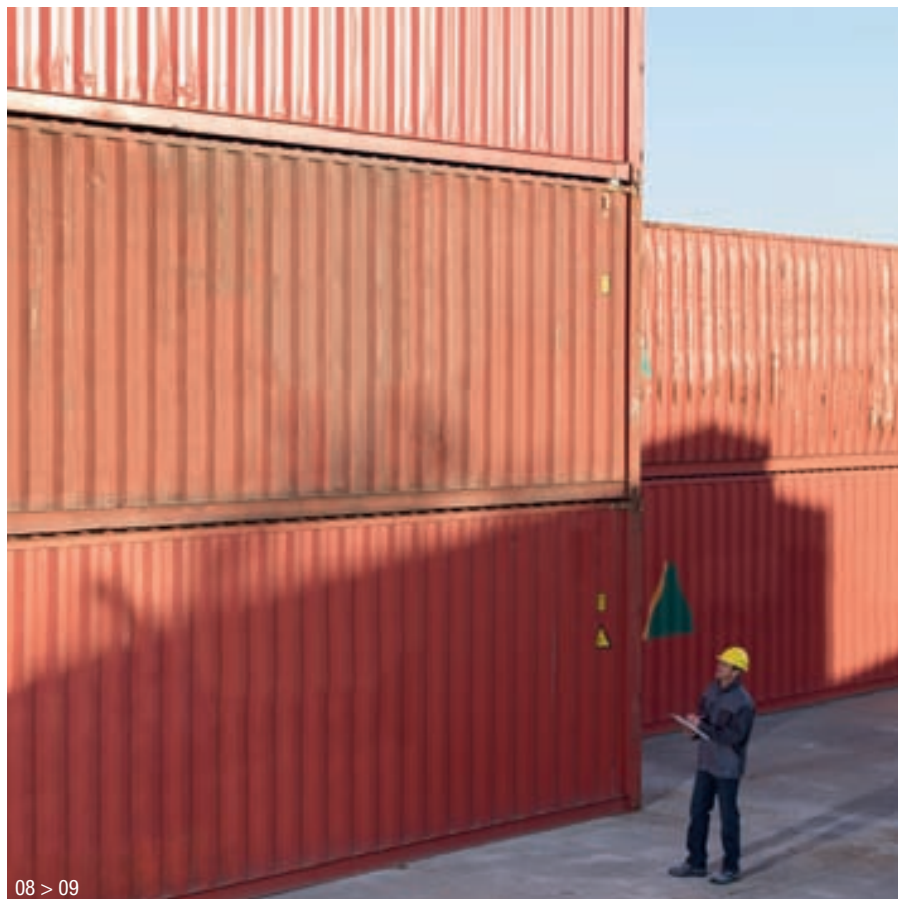

08 > 09



1



2

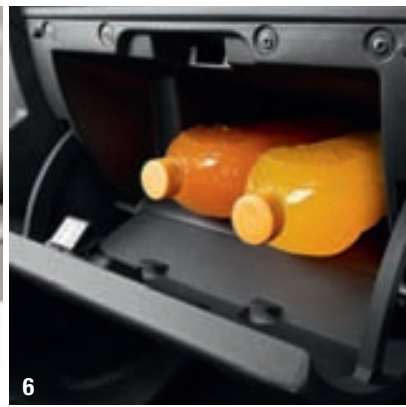

# TRACTION ET PROPULSION : BIEN PLUS DE POSSIBILITÉS.



Traction



Propulsion

Robuste et efficace, Nouveau Master s'adapte plus que jamais aux exigences les plus sévères. Votre activité requiert le transport de charges lourdes et encombrantes ? Ne vous limitez plus. Nouveau Master en version Propulsion assure un comportement routier à la mesure de vos impératifs professionnels. Roues simples ou roues jumelées, à vous de choisir. Les versions châssis permettent d'envisager vos transformations, en plateau, benne ou grands volumes par exemple. À vocation opérationnelle, il est équipé en série sur les versions propulsion d'un ESP adaptatif au chargement et sur les fourgons propulsion d'un marche-pied arrière. L'attelage remorque permet de tracter jusqu'à 3 tonnes.







# NOUVEAU MOTEUR : -1 L/100 KM\*

## PLUS PERFORMANT, PLUS ÉCONOME.



Nouvelle motorisation 2.3 dCi : un concentré de puissance et de sobriété grâce à une augmentation du couple pour une cylindrée réduite.

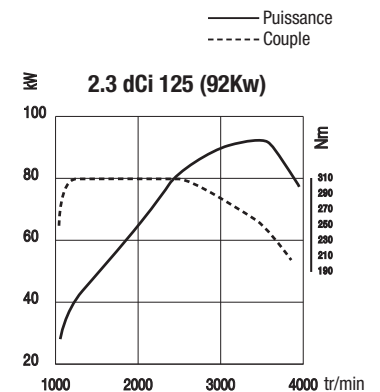

Le nouveau moteur vous offre une consommation plus faible et une plus grande autonomie (\*). De plus, Nouveau Master soigne particulièrement le poste entretien : les intervalles de vidange passent à 40 000 km – 2 ans (\*\*), aucun remplacement de courroie n'est à prévoir, grâce à sa chaîne de distribution à vie. Les coûts d'entretien sont ainsi parmi les meilleurs du marché.

(\*) Par rapport au précédent modèle Master

(\*\*) Le premier des deux termes atteint

## IL EST TEMPS DE CHANGER.

Grâce à son moteur issu du meilleur de la technologie et à son aérodynamisme, Nouveau Master atteint un faible niveau d'émissions de CO<sub>2</sub>. Il est équipé de série de témoins d'assistance à l'économie de carburant, véritable fonction éco-conduite qui vous indique le moment idéal pour passer la vitesse supérieure ou rétrograder. Construit dans une usine certifiée ISO 14001, Nouveau Master intègre plus de 11 % de plastiques recyclés tandis que sa masse sera valorisable à 95 % en fin de vie. Ces éléments et des émissions de CO<sub>2</sub> inférieures à 195 g permettent à Nouveau Master de porter la signature Renault eco<sup>2</sup>, à travers laquelle Renault s'engage sur tout le cycle de vie du véhicule.







# NOUVEAU MASTER TRAVAILLEZ EN SÉCURITÉ.

Pour le confort du conducteur et la prévention des dangers, Nouveau Master dispose du meilleur des technologies suivantes :

- Essuie-vitres et allumage des feux automatiques (\*).
- ABS avec répartiteur EBV et système d'aide au freinage d'urgence de série.
- Contrôle de trajectoire ESP adaptatif au chargement et antipatinage ASR (en série sur Propulsion et en option sur Traction).
- Airbag conducteur frontal de série.
- Airbags latéraux passager, et airbag passager(s) frontal (\*).
- Cloison tôle en série qui vous protège du chargement en cas de freinage vigoureux (\*\*).
- Feux de virage fixes qui augmentent le champ visuel éclairé dans les courbes (\*).

Avec Nouveau Master, vous travaillez en toute sécurité !

(\* ) En option selon les versions (\*\* ) non disponible en Générique

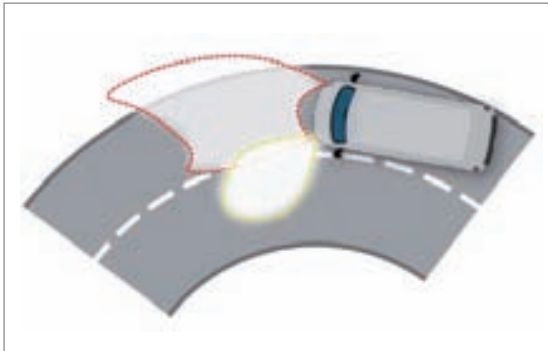

**AUTANT DE VERSIONS  
QUE DE MÉTIERS.  
PARCE QUE LA SEULE  
VERSION UTILE...  
C'EST LA VÔTRE.**



**FOURGON TRACTION**



**FOURGON PROPULSION**



**CHÂSSIS SIMPLE CABINE**



**CHÂSSIS DOUBLE CABINE**

## FOURGON TRACTION



Tous les modèles ont en commun 5 points d'exigence incontournables : robustesse, agilité, praticité, sécurité et confort de vie à bord. Pour correspondre à vos besoins, les adaptations intérieures sont quant à elles infinies.

### POIDS ET CHARGES

	Volume utile (m <sup>3</sup> )	Charge utile maxi (kg)			
		2,8t		3,3t	3,5t
		100 ch	125/150 ch		
L1H1*	8	1 030	994	1 489	1 684
L1H2*	9	966		1 461	1 656
Charge maxi essieu AV (kg)		1 550		1 650	1 790
Charge maxi essieu AR (kg)		1 650		1 900	2 100
Masse maxi remorquable (freiné / non freiné) (kg)		2 500 / 750			
Diamètre de braquage entre trottoirs		12,0 m			
Diamètre de braquage entre murs		12,5 m			

\*Commercialisation ultérieure

	Volume utile (m <sup>3</sup> )	Charge utile maxi(kg)	
		3,3t	3,5t
L2H2	10,8	1 420	1 620
L2H3*	12,3	1 390	1 548
Charge maxi essieu AV		1 650	1 790
Charge maxi essieu AR		1 900	2 100
Masse maxi remorquable (freiné / non freiné)		2 500 / 750	
Diamètre de braquage entre trottoirs		13,6 m	
Diamètre de braquage entre murs		14,1 m	

\*Commercialisation ultérieure

	Volume utile (m <sup>3</sup> )	Charge utile maxi (kg)
L3H2	13	1 530
L3H3*	14,8	1 508
Charge maxi essieu AV		1 790
Charge maxi essieu AR		2 100
Masse maxi remorquable (freiné / non freiné)		2 500 / 750
Diamètre de braquage entre trottoirs		15,7 m
Diamètre de braquage entre murs		16,2 m

\*Commercialisation ultérieure

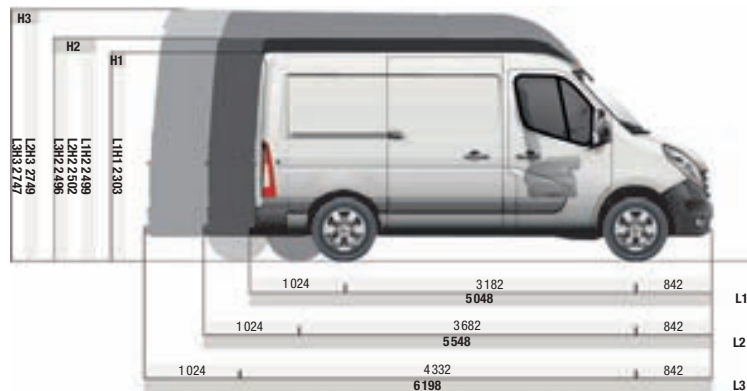

### DIMENSIONS INTÉRIEURES

	L1H1	L1H2	L2H2	L2H3	L3H2	L3H3
<b>Zone de chargement</b>						
longueur utile	2 583	2 583	3 083	3 083	3 733	3 733
longueur utile à 1,1 m	2 530	2 530	3 030	3 030	3 680	3 680
largeur utile	1 765	1 765	1 765	1 765	1 765	1 765
largeur entre les passages de roues	1 380	1 380	1 380	1 380	1 380	1 380
hauteur utile	1 700	1 894	1 894	2 144	1 894	2 144
<b>Porte(s) latérale(s) coulissante(s)</b>						
largeur de(s) porte(s) latérale(s) coulissante(s)	1 050	1 050	1 270	1 270	1 270	1 270
hauteur de(s) porte(s) latérale(s) coulissante(s)	1 581	1 780	1 780	1 780	1 780	1 780
<b>Porte arrière</b>						
largeur (à 169 mm du plancher)	1 580	1 580	1 580	1 580	1 580	1 580
hauteur entrée	1 627	1 820	1 820	1 820	1 820	1 820
seuil de chargement	Min : 546 Max : 564	Min : 544 Max : 563	Min : 545 Max : 562	Min : 543 Max : 556	Min : 543 Max : 557	Min : 542 Max : 555
garde au sol mini	182	182	174	173	172	169

# FOURGON PROPULSION



Nouveau Master en version Propulsion saura s'adapter aux travaux les plus exigeants. Avec lui, vous avez une solution optimale à vos contraintes de chargements importants.

## POIDS ET CHARGES

	Volume utile (m³)	Charge utile maxi (kg)		
		3,5t RS	3,5t RJ	4,5t RJ*
L3H2	12,4	1390	1254	2254
L3H3*	14,2	1362	1232	2232
Charge maxi essieu av (kg)		1790	1790	1790
Charge maxi essieu ar (kg)		2300	2800	3200
Masse maxi remorquable (freiné / non freiné) (kg)		2500 / 750		3000 / 750
Diamètre de braquage entre trottoirs		13,6 m		
Diamètre de braquage entre murs		14,1 m		

\*Commercialisation ultérieure

	Volume utile (m³)	Charge utile maxi (kg)	
		3,5t RJ	4,5t RJ*
L4H2	14,9	1176	2176
L4H3*	17	1151	2151
Charge maxi essieu av		1790	1790
Charge maxi essieu ar		2800	3200
Masse maxi remorquable (freiné / non freiné)		3000 / 750	
Diamètre de braquage entre trottoirs		15,7 m	
Diamètre de braquage entre murs		16,2 m	

\*Commercialisation ultérieure

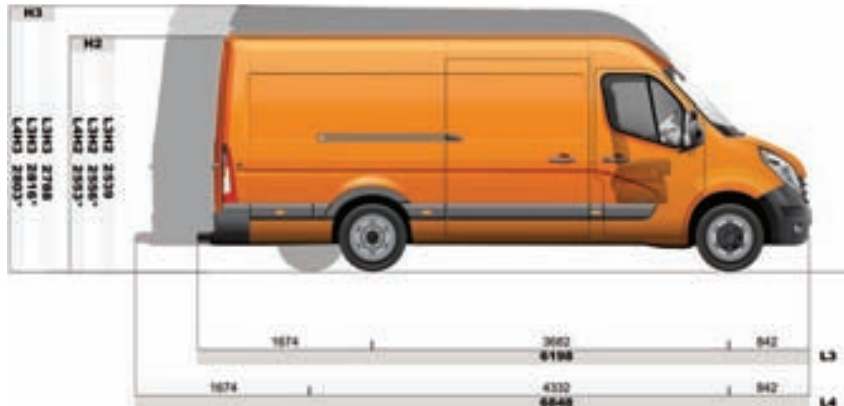

## DIMENSIONS INTÉRIEURES

	L3H2 RS	L3H2 RJ	L3H3 RS	L3H3 RJ	L4H2 RJ	L4H3 RJ
<b>Zone de chargement</b>						
longueur utile	3733	3733	3733	3733	4383	4383
longueur utile à 1,1 m	3680	3680	3680	3680	4330	4330
largeur utile	1765	1765	1765	1765	1765	1765
largeur entre les passages de roues	1380	1080	1380	1080	1080	1080
hauteur utile	1798	1798	2048	2048	1798	2048
<b>Porte(s) latérale(s) coulissante(s)</b>						
largeur de(s) porte(s) latérale(s) coulissante(s)	1270	1270	1270	1270	1270	1270
hauteur de(s) porte(s) latérale(s) coulissante(s)	1684	1684	1684	1684	1684	1684
<b>Porte arrière</b>						
largeur (à 169 mm du plancher)	1580	1580	1580	1580	1580	1580
hauteur entrée	1724	1724	1724	1724	1724	1724
seuil de chargement	Min : 674 Max : 696	Min : 706 Max : 724	Min : 672 Max : 694	Min : 704 Max : 723	Min : 701 Max : 717	Min : 700 Max : 715
Garde au sol mini	197	181	197	181	167	167

RS : roue simple \* RJ : roues jumelées

## CABINE APPROFONDIE



Nouveau Master cabine approfondie permet de transporter jusqu'à 7 personnes tout en préservant une importante zone de chargement.

### POIDS ET CHARGES

	Volume utile (m <sup>3</sup> )	Charge utile maxi (kg)	
		3,3t	3,5t
L1H1 Traction*			
L1H2 Traction*	5,3	1 259	1 451
L2H2 Traction	6,9	1 206	1 398
L3H2 Traction	9,0	-	1 323
L3H2 Propulsion RS*	8,3	-	1 176
L3H2 Propulsion RJ*	8,3	-	1 047

\*Commercialisation ultérieure

### DIMENSIONS INTÉRIEURES

	Traction				Propulsion	
	L1H1	L1H2	L2H2	L3H2	L3H2 RS	L3H2 RJ
<b>Zone de chargement</b>						
Longueur utile à 0,4 m	1 716	1 716	2 175	2 825	2 825	2 825
Longueur utile à 1 m	1 531	1 531	1 990	2 640	2 640	2 640
Largeur utile	1 765	1 765	1 765	1 765	1 765	1 765
Largeur entre les passages de roues	1 380	1 380	1 380	1 380	1 380	1 080
Hauteur utile	1 700	1 894	1 894	1 894	1 798	1 798
<b>Porte(s) latérale(s) coulissante(s)</b>						
Largeur de(s) porte(s) latérale(s) coulissante(s)	1 050	1 050	1 270	1 270	1 270	1 270
Hauteur de(s) porte(s) latérale(s) coulissante(s)	1 581	1 780	1 780	1 780	1 684	1 684
<b>Porte arrière</b>						
Largeur à 169 mm du plancher	1 580	1 580	1 580	1 580	1 580	1 580
Hauteur entrée	1 627	1 820	1 820	1 820	1 724	1 724
Seuil de chargement (min/max)	546 / 564	544 / 563	545 / 562	543 / 557	674 / 696	706 / 724
Garde au sol mini	182	182	174	172	197	181

RS : roues simples RJ : roues jumelées

### TRACTION



### PROPULSION



# GRAND VOLUME\*



Le grand volume propose des chargements jusqu'à 22 m<sup>3</sup>. Ce véhicule est particulièrement adapté aux activités de messagerie, déménagement et location.

\*Commercialisation ultérieure

## POIDS ET CHARGES

	Volume utile (m <sup>3</sup> )	Charge utile maxi (kg)
		3,5t
L3 Traction 20m <sup>3</sup>	19,6	1212
L3 Propulsion RS 20m <sup>3</sup>	19,6	1059
L4 Propulsion RJ 22m <sup>3</sup>	22	868

RS : roues simples RJ : roues jumelées

## DIMENSIONS INTÉRIEURES

	Grand volume Traction / Propulsion	
	20 m <sup>2</sup> sur L3	22 m <sup>2</sup>
<b>Module grand volume</b>		
Longueur utile	4100	4580
Largeur utile	2150	2150
Hauteur utile	2200	2200
<b>Porte arrière</b>		
Largeur	2105	2105
Hauteur	2165	2165

## TRACTION



## PROPULSION



## BENNE BASCULANTE ARRIÈRE\*



Sur châssis simple ou double cabine, cette version est équipée d'une benne à ouverture automatique, inclinable à 45°, pour décharger rapidement des matériaux tels que le sable ou des graviers.

\*Commercialisation ultérieure

### CHARGE UTILE ET DIMENSIONS BENNE \*

Empattement	BENNE SIMPLE CABINE		BENNE SIMPLE CABINE + COFFRE		BENNE DOUBLE CABINE	
	E2		E2 + PAF arrière long		E3	E2
	Traction	Propulsion	Propulsion		Traction	Propulsion
	-	RJ	RJ		-	RJ
Charge utile (benne acier)	1082	820	742		853	771
Longueur exter.	3280	3280	3180		3280	3180
Largeur	2100	2100	2100		2100	2100
Hauteur	400	400	400		400	400

RS : roues simples RJ : roues jumelées épaisseur ridelles 2,5 mm  
La charge utile des bennes aluminium est supérieure de 40 kg

\*Valeurs provisoires n'engageant pas le constructeur, veuillez contacter votre concessionnaire local pour avoir les informations les plus récentes

### TRACTION



### PROPULSION RJ



# PLATEAU RIDELLES\*



Toujours la même ergonomie propre à Nouveau Master. Des ridelles rabattables pour charger et décharger les matériaux encombrants : tuyaux, palettes, sacs... Une hauteur de chargement étudiée pour simplifier la prise en main.

\*Commercialisation ultérieure

## DIMENSIONS PLATEAU RIDELLES\*

Longueur utile Empattement	SIMPLE CABINE						DOUBLE CABINE					
	L2		L3		E2	L4	L2		L3		E2	L4
	E2		E3		E3	E3	E2		E3		E3	E3
	Traction	Propulsion	Traction	Propulsion			Traction	Propulsion	Traction	Propulsion		
		RS		RS	RJ	RJ		RS		RS	RJ	RJ
Charge utile en kg (MMAC de 3,5t / 4,5t)	1 462/-	1 313/-	1 390/-	1 236/-	1 137/2 132	1 051/2 046	1 308/-	1 159/-	1 234/-	1 080/-	991 / 1836 (MMAC de 4,35t)	889/1 884
Longueur exter.	3 230	3 230	3 900	3 900	3 780	4 430	2 480	2 480	3 230	3 230	3 130	3 780
Largeur	2 100	2 100	2 100	2 100	2 100	2 100	2 100	2 100	2 100	2 100	2 100	2 100
Hauteur	400	400	400	400	400	400	400	400	400	400	400	400
Capacité europalettes	5	5	7	7	7	8	5	5	5	5	5	7

RS : roues simples RJ : roues jumelées Epaisseur ridelles 3 mm

\*Valeurs provisoires n'engageant pas le constructeur, veuillez contacter votre concessionnaire local pour avoir les informations les plus récentes

## TRACTION



## PROPULSION

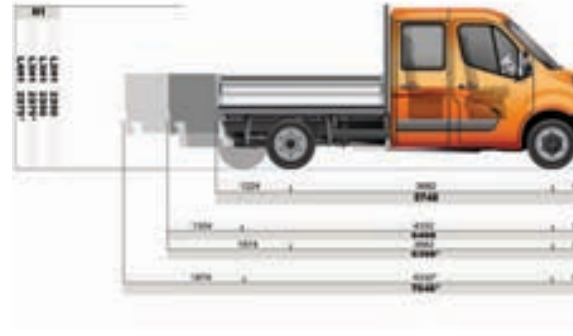

## PLANCHER CABINE\*



La transformation sur base plancher cabine présente l'avantage d'offrir un seuil de chargement très bas. Tout est envisageable pour construire le véhicule adapté à votre profession : ambulance, transport isotherme, magasin, grand-volume, pick-up...

\*Commercialisation ultérieure

### POIDS ET CHARGES PLANCHER CABINE

Traction MMAC 3500 Kg	L1H1*	L2H1	L2H2	L3H1	L3H2
Charge utile maxi (kg)	1938	1922	1908	1901	1887
Charge maxi essieu AV (kg)	1790	1790	1790	1790	1790
Charge maxi essieu AR (kg)	2100	2100	2100	2100	2100
Masse maxi remorquable (freiné / non freiné) (kg)	2500 / 750	2500 / 750	2500 / 750	2500 / 750	2500 / 750
Diamètre de braquage entre trottoirs	12,0m	13,6m	13,6m	15,7m	15,7m
Diamètre de braquage entre murs	12,5m	14,1m	14,1m	16,2m	16,2m

Valeurs provisoires n'engageant pas le constructeur, veuillez contacter votre concessionnaire local pour avoir les informations les plus récentes

### DIMENSIONS PLANCHER CABINE (mm)

MMAC = 3500 Kg	L1H1*	L2H1	L2H2	L3H1	L3H2
Empattement	3182	3682	3682	4332	4332
Longueur hors tout	5030	5530	5530	6180	6180
Longueur maxi carrossable	5030	5751	5790	7021	7071
Longueur utile carrossable (mini/maxi)	2569 / 2569	3069 / 3291	3069 / 3330	3719 / 4561	3719 / 4610
Porte à faux arrière maxi carrossable	1006	1227	1266	1847	1897
Largeur hors tout carrossable avec rétroviseur standard / grand bras	2170 / 2350	2170 / 2350	2170 / 2350	2170 / 2350	2170 / 2350
Hauteur de seuil plancher (mini/maxi)	580 / 585	581 / 585	581 / 584	579 / 583	579 / 583

\*Commercialisation ultérieure

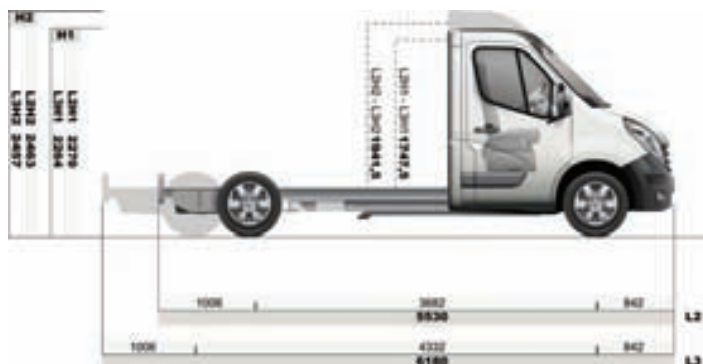

## CHÂSSIS SIMPLE / DOUBLE CABINE\*



D'une solidité à toute épreuve, il est conçu pour recevoir une multitude d'adaptations afin de convenir avec précision à votre utilisation (exemples de carrossage : benne, grand volume, isotherme-frigorifique, porte-voiture, grue...).

\*Commercialisation ultérieure

# CHÂSSIS SIMPLE / DOUBLE CABINE\* suite

## TRACTION

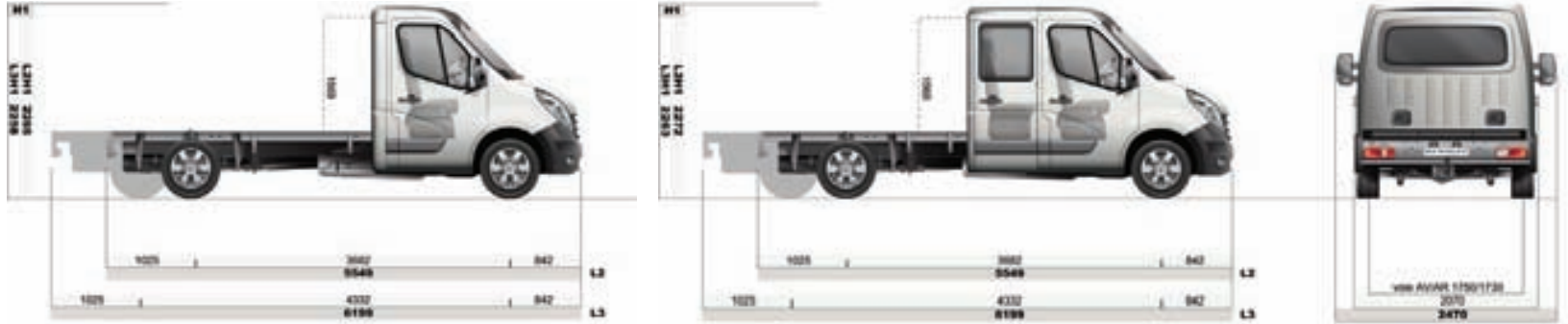

## PROPULSION

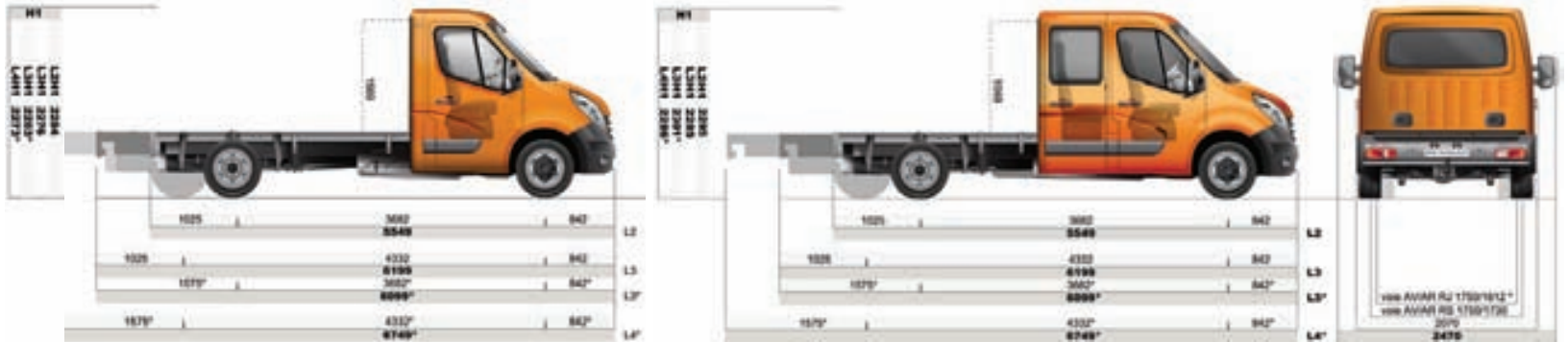

## POIDS ET CHARGES SIMPLE CABINE

	Traction		Propulsion					
	L2	L3	L2	L3	L3	L4	L4	L4
MMAC	3,5t	3,5t	3,5t RS	3,5t RS	3,5t RJ	4,5t RJ*	3,5t RJ	4,5t RJ*
Charge utile maxi (kg)	1 814	1 794	1 665	1 710	1 525	2 525	1 495	2 495
Charge maxi essieu avant (kg)	1 790	1 790	1 790	1 790	1 790	1 790	1 790	1 790
Charge maxi essieu arrière (kg)	2 100	2 100	2 300	2 300	2 800	3 200	2 800	3 200
Masse maxi remorquable (freiné / non freiné) (kg)	2 500 / 750	2 500 / 750	2 500 / 750	2 500 / 750	3 000 / 750	3 000 / 750	3 000 / 750	3 000 / 750
Diamètre de braquage entre trottoirs	13,6m	15,7m	13,6m	15,7m	13,6m	13,6m	15,7m	15,7m
Diamètre de braquage entre murs	14,1m	16,2m	14,1m	16,2m	14,1m	14,1m	16,2m	16,2m

## POIDS ET CHARGES DOUBLE CABINE

	Traction		Propulsion					
	L2	L3	L2	L3	L3	L4	L4	L4
MMAC	3,5t	3,5t	3,5t RS	3,5t RS	3,5t RJ	4,5t RJ*	3,5t RJ	4,5t RJ*
Charge utile maxi (kg)	1 613	1 586	1 464	1 432	1 346	2 346	1 277	2 277
Charge maxi essieu avant (kg)	1 790	1 790	1 790	1 790	1 790	1 790	1 790	1 790
Charge maxi essieu arrière (kg)	2 100	2 100	2 300	2 300	2 800	3 200	2 800	3 200
Masse maxi remorquable (freiné / non freiné) (kg)	2 500 / 750	2 500 / 750	2 500 / 750	2 500 / 750	3 000 / 750	3 000 / 750	3 000 / 750	3 000 / 750
Diamètre de braquage entre trottoirs	13,6m	15,7m	13,6m	15,7m	13,6m	13,6m	15,7m	15,7m
Diamètre de braquage entre murs	14,1m	16,2m	14,1m	16,2m	14,1m	14,1m	16,2m	16,2m

## DIMENSIONS SIMPLE CABINE (mm)

	Traction		Propulsion			
	L2	L3	L2 RS	L3 RS	L3 RJ	L4 RJ
Empattement	3 682	4 332	3 682	4 332	3 682	4 332
Porte à faux AR / Maxi carrossable	1 025 / 1 400	1 025 / 2 124	1 025 / 2 230	1 025 / 3 032	1 575 / 1 928	1 575 / 2 474
Longueur maxi carrossable	5 924	7 298	6 754	8 206	6 452	7 928
Longueur utile carrossable (mini/maxi)	3 182 / 3 464	3 832 / 4 838	3 182 / 4 293	3 832 / 5 746	3 639 / 3 991	4 289 / 5 468
Hauteur de seuil longeron	735 / 740	736 / 741	771 / 774	771 / 775	784 / 787	786 / 789
Largeur hors tout carrossable avec rétroviseur standard / grand bras	2 170 / 2 350	2 170 / 2 350	2 170 / 2 350	2 170 / 2 350	2 170 / 2 350	2 170 / 2 350

Valeurs provisoires n'engageant pas le constructeur, veuillez contacter votre concessionnaire local pour avoir les informations les plus récentes.

## DIMENSIONS DOUBLE CABINE (mm)

	Traction		Propulsion			
	L2	L3	L2 RS	L3 RS	L3 RJ	L4 RJ
Empattement	3 682	4 332	3 682	4 332	3 682	4 332
Porte à faux AR / Maxi carrossable	1 025 / 1 119	1 025 / 2 078	1 025 / 1 917	1 025 / 3 032	1 575 / 1 669	1 575 / 2 471
Longueur maxi carrossable	5 643	7 252	6 441	8 206	6 193	7 645
Longueur utile carrossable (mini/maxi)	2 432 / 2 432	3 082 / 4 042	2 432 / 3 230	3 082 / 4 996	2 889 / 2 889	3 539 / 4 434
Hauteur de seuil longeron (mini/maxi)	727 / 732	731 / 736	760 / 764	765 / 768	775 / 780	778 / 781
Largeur hors tout carrossable avec rétroviseur standard / grand bras	2 170 / 2 350	2 170 / 2 350	2 170 / 2 350	2 170 / 2 350	2 170 / 2 350	2 170 / 2 350

RS : roues simples RJ : roues jumelées

**DES ACCESSOIRES,**  
DES ÉQUIPEMENTS,  
POUR TRAVAILLER  
EXACTEMENT  
**À VOTRE FAÇON.**



# SÉCURITÉ

## 1. ALLUMAGE AUTOMATIQUE DES FEUX ET DES ESSUIE-GLACES

Grâce à un capteur de luminosité et de pluie, votre véhicule s'adapte automatiquement à son environnement et réagit en conséquence.



1

## 2. ESP ADAPTATIF ET ASR

Couplé à un système de détection du chargement, l'ESP corrige la trajectoire du véhicule en cas d'urgence en adaptant l'intensité du freinage en fonction de la charge transportée.

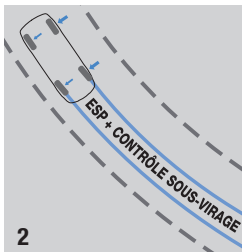

2



3

## 3. ABS

Système antiblocage de roues ABS avec répartiteur électronique de freinage EBV couplé à l'assistance au freinage d'urgence AFU pour garder le contrôle de la trajectoire en cas de freinage appuyé.

## 4. AIRBAGS CONDUCTEUR ET PASSAGER

Ils permettent d'augmenter le champ visuel éclairé lors de la prise de virages.



4

## 5. FEUX DE VIRAGE FIXES

Ils permettent d'augmenter le champ visuel éclairé lors de la prise de virages.

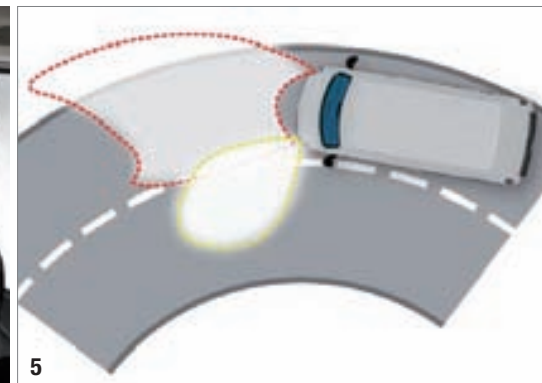

5

## 6. FEUX ANTIBROUILLARD

Ils améliorent votre visibilité en cas de brouillard ou de pluie.



6

## 7. ORDINATEUR DE BORD

Il indique les paramètres de déplacement utiles pour gérer votre parcours, votre consommation et les entretiens.



7

## 8. RÉGULATEUR-LIMITEUR DE VITESSE

Il assure une allure constante ou limitée en fonction de vos besoins.



8

# CONFORT ET TECHNOLOGIE



## 1. CARMINAT TOMTOM®

Nouveau Master propose Carminat TomTom®, la première offre vraiment accessible de navigation intégrée. Calcul du meilleur itinéraire, information trafic en temps réel, signalisation des radars fixes, toutes les informations s'affichent de manière conviviale sur le grand écran couleur pivotant vers le conducteur. Sa télécommande permet d'accéder aux différentes fonctions de façon intuitive et sûre. Cet équipement permet de gagner du temps et de réduire votre consommation.

## 2. CLÉ AVEC ACCÈS MAINS-LIBRES

Portez simplement le badge accès mains-libres sur vous. L'ouverture/fermeture des portes se fait par simple appui sur la poignée de porte sans utiliser la clé.

## 3. CLÉ 3 BOUTONS

Elle permet l'ouverture / fermeture des ouvrants à distance, de la zone avant et arrière de façon indépendante en fonction de l'utilisation de votre véhicule.

## 4. CLIMATISATION MANUELLE



## 5. CLIMATISATION RÉGULÉE

Réglages de la température désirée et affichages électroniques, désembuage rapide et capteur d'ensoleillement.



## 6. AUTORADIO CD MP3 BLUETOOTH®\*

Il permet la lecture des fichiers mp3, sa fonctionnalité permet de plus la connexion mains-libres pour rester joignable à tout moment.

## 7. CONNEXION PLUG&MUSIC

Connectez votre baladeur numérique grâce aux prises USB iPod et Jack et pilotez le système grâce aux commandes au volant.

\* Pour téléphoner en toute sécurité il est recommandé de faire une pause  
Pensez à vérifier la compatibilité de votre téléphone

# ADAPTATIONS PROFESSIONNELLES\*

\* Option / Série selon version

## 1. PORTE ARRIÈRE 270°

Cette ouverture à 270° permet un accostage facile sur une plateforme logistique. Ouverte, la porte est maintenue par un aimant.



## 2. RÉTROVISEUR GRAND BRAS

Obligatoire pour des transformations de largeur entre 2.17 et 2.35m (ex. camping-car ou grand volume).



## 3. CLOISON COMPLÈTE TÔLÉE ET VITRÉE

La cloison vitrée permet au conducteur d'avoir une meilleure visibilité dans la zone de chargement et à l'arrière de la route si les portes arrière sont vitrées.



## 4. BLOCAGE DE DIFFÉRENTIEL MÉCANIQUE

Il améliore automatiquement la mobilité sur sols glissants ou meubles, par exemple pour les utilisations chantiers.



## 5. MARCHE-PIED ARRIÈRE

Il permet un accès plus aisé à la zone de chargement (de série sur les fourgons propulsion, en option sur les fourgons traction).



## 6. ATTELAGE STANDARD

Il permet de remorquer de 2,5 à 3 tonnes (en accessoires chape et crochet mixte).



## 7. ANNEAUX D'ARRIMAGE AU PLANCHER

Au nombre de 6 à 12 selon les versions, ils aident à maintenir le chargement en position.



## 8. PRISE 12 VOLTS EN ZONE DE CHARGEMENT

Nouveauté – permet l'alimentation d'outillage depuis la zone de chargement.



9



10



11

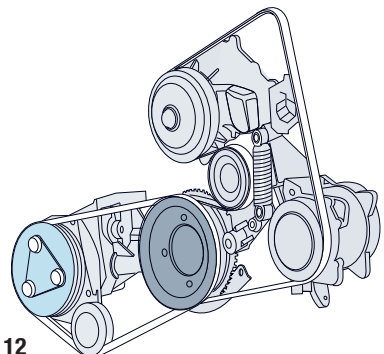

12

### 9. SIÈGE SUSPENDU

Le siège conducteur à suspension variable permet d'adapter la dureté de la suspension en fonction du poids et du souhait du conducteur.

### 10. CONTRÔLOGRAPHE DIGITAL

Obligatoire pour un véhicule avec un PTAC supérieur à 3,5 tonnes et pour certains usages.

### 11-12. PRISE DE MOUVEMENT SUR BOÎTE ET PRISE DE FORCE MOTEUR

Elles permettent de récupérer de la puissance moteur (en direct ou via la boîte de vitesses) pour faire fonctionner des équipements du type groupes frigorifiques, grues, bras hydraulique.



13



14



15

### 13. PLANCHER BOIS ANTIDÉRAPANT

Il permet de protéger la zone de chargement de votre Nouveau Master lors du transport de marchandises. Disponible avec revêtement antidérapant. Couplé au plancher bois, il existe en option, un habillage des cotés de caisse robuste et soigné qui offre une protection de la zone de chargement jusqu'au pavillon, y compris sur les ouvrants.

### 14. KIT DE GONFLAGE

Moins encombrant qu'une roue de secours, il permet de rouler temporairement jusqu'au remplacement du pneu. (version traction)

### 15. ROUE DE SECOURS SOUS LA CAISSE

Pour toutes les versions.

## 1-2-3. ROTULE / CHAPE D'ATTELAGE / CROCHET MIXTE

L'attelage de votre nouveau Master peut accueillir indifféremment la rotule, le crochet ou encore la chape d'attelage.



## 4-5. GALERIE ALUMINIUM, CHEMIN DE PASSAGE ET ÉCHELLE

Spécialement conçue pour Nouveau Master, la galerie en aluminium est équipée d'un rouleau à l'arrière pour faciliter le chargement. L'échelle et le chemin de passage en acier galvanisé faciliteront le chargement sur la galerie.

## 6. BARRES DE TOIT

Elles peuvent recevoir une charge de 46 kg par barre (vendues par 2). Chargement maximum d'un véhicule : 200 kg, poids des barres compris.



### **7. PLANCHER BOIS / PÉRIPHÉRIQUES / PASSAGES DE ROUE**

Ils permettent de protéger la zone de chargement de votre Nouveau Master lors du transport de marchandises. Le plancher est également disponible avec revêtement antidérapant. L'ensemble de ces protections existe en usage standard ou usage sévère.

### **8. ALARME**

Totalement compatible avec le système électronique de votre Nouveau Master, l'alarme Renault protège des tentatives d'intrusion et détecte tout mouvement dans l'habitacle (nécessite une prédisposition alarme).

### **9. BAVETTES AVANT / BAVETTES ARRIÈRE**

Elles protègent la carrosserie des projections et des rayures.

### **10. GRILLE DE PROTECTION VITRES ARRIÈRE / VITRES LATÉRALES**

Protège des tentatives d'intrusion tout en conservant une bonne visibilité pour le conducteur.

### **11. HOUSSE DE SIÈGES « SUPER AQUILA »**

Pour protéger l'intérieur de votre Nouveau Master, la housse de sièges « Super Aquila » en similicuir (textile enduit) est parfaitement adaptée au design du siège et spécialement conçue pour un usage intensif.

### **12. TAPIS TEXTILE CONDUCTEUR ET PASSAGER**

Il préserve le sol de votre véhicule de l'usure et de l'humidité.

### **13. TAPIS CAOUTCHOUC « NOVISTRA »**

Il peut être lavé au jet d'eau.



11

13

# ACCESSOIRES

## 1. KIT ANTIBROUILLARD

Il améliore votre visibilité en cas de brouillard ou de pluie.



## 2-3. CAMÉRA DE REcul ET ÉCRAN DE REcul

Elle permet de visualiser l'arrière de votre nouveau Master sur un écran situé dans le pare-soleil. Au passage de la marche arrière, la caméra envoie au conducteur une image nette, même dans la pénombre.

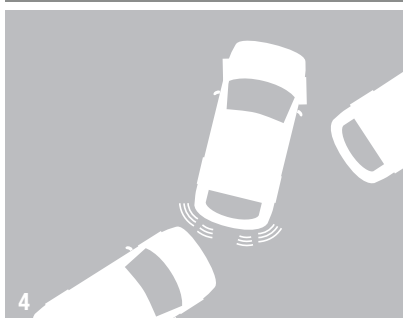

## 4. RADAR DE REcul

Situé à l'arrière de votre Nouveau Master, il émet un signal sonore pour indiquer la distance entre le véhicule et l'obstacle.



## 5. PATTE D'EXTINCTEUR

Elle permet de fixer un extincteur de 1 ou 2 kg dans l'habitacle du véhicule et de le maintenir en cas de choc.



## 6. CARMINAT TOMTOM® NOMADE

Il calcule le meilleur itinéraire, donne l'information trafic en temps réel et signale les radars fixes...

Toutes les informations s'affichent de manière conviviale sur le grand écran couleur.

### 7. KIT MAINS-LIBRES BLUETOOTH® (\*)

Ce modèle de la marque Parrot est composé d'un écran LCD avec 2 micros intégrés et un curseur portable. Il affiche le répertoire et l'identifiant de l'appelant.

(\*) Pour téléphoner en toute sécurité il est recommandé de faire une pause. Pensez à vérifier la compatibilité de votre téléphone.



### 8. AUDIO CONNEXION BOX

Ce boîtier vous permet d'écouter toutes vos musiques favorites via le système audio de votre véhicule, et de profiter en toutes circonstances de votre audiothèque en utilisant les télécommandes sous le volant (univers mp3, qu'il soit sur clé USB, baladeur mp3 ou iPod).



### 9. NOTE BOX

Toujours un post-it sous la main grâce à votre Note Box.



### 10. ORGANIZER BOX

Placé à portée de main, l'Organizer Box constitue un petit espace de rangement très pratique.

# TEINTES



389 BLANC GLACIER



719 ROUGE VIF

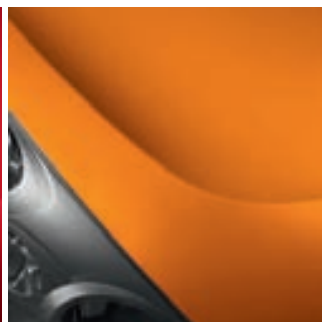

031 ORANGE

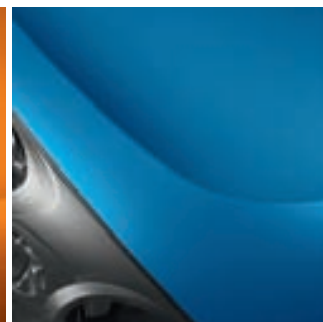

423 BLEU SAVIEM

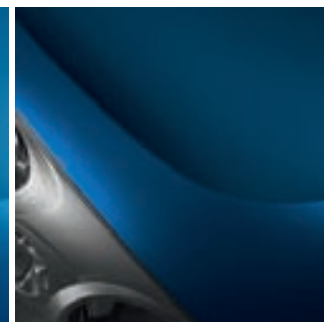

RNQ BLEU VOLGA



D90 VERT MOUSSE

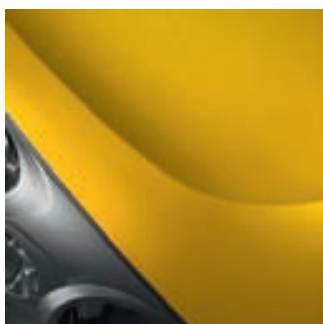

OV 396 JAUNE CITRON

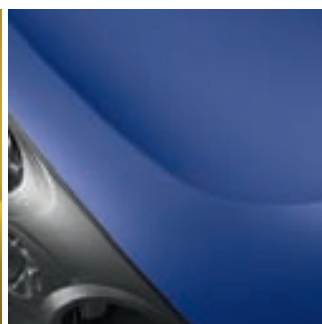

OV 489 BLEU MYOSOTIS

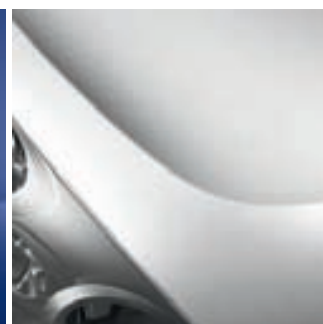

TE KNH GRIS ÉTOILE

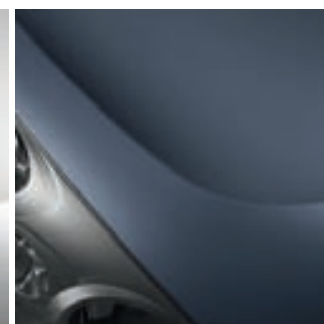

TE J47 BLEU GRIS

Opaques								Métallisées	
Blanc Glacier	Rouge Vif	Orange	Bleu Saviem	Bleu Volga	Vert Mousse	Jaune Citron	Bleu Myosotis	Gris Étoile	Bleu Gris
389	719	031	423	RNQ	D90	OV 396	OV 489	TE KNH	TE J47
●	●	●	●	●	●	●*	●*	○*	○*

● : Série et ○ : Option

\* non disponible sur Générique

## ENJOLIVEURS ET JANTES



ENJOLIVEUR CACHE MOYEU  
SUR NIVEAU GÉNÉRIQUE  
(VERSION TRACTION)



ENJOLIVEUR MINI  
SUR NIVEAU CONFORT  
(VERSION TRACTION)



ENJOLIVEUR MAXI  
SUR NIVEAU GRAND CONFORT  
(VERSION TRACTION)



ENJOLIVEUR MAXI  
SUR NIVEAU GRAND CONFORT  
(VERSION PROPULSION, ROUES SIMPLES)



JANTE ALUMINIMUM (VERSION TRACTION)

## SELLERIES



TISSU CARBONE FONCÉ KALEIDO SUR  
GÉNÉRIQUE ET CONFORT

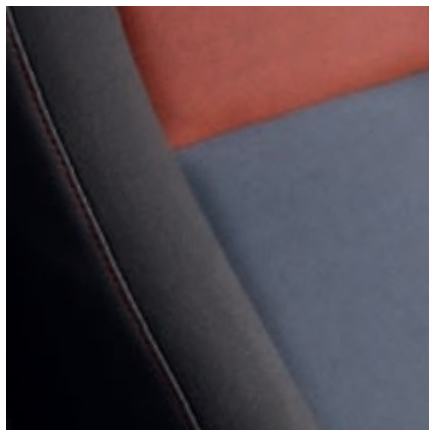

TISSU BLEU FONCÉ ET ORANGE FUNAIA SUR  
GRAND CONFORT (HORS CABINE APPROFONDIE)



SIMILI EN OPTION  
(CONFORT ET GRAND CONFORT)

# MOTORISATIONS

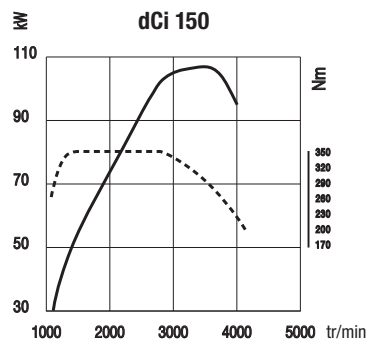
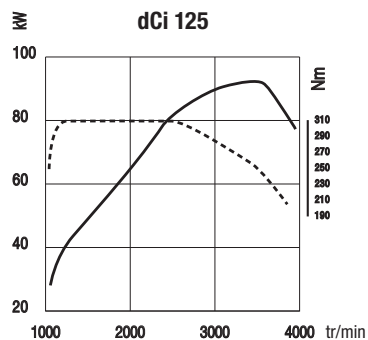
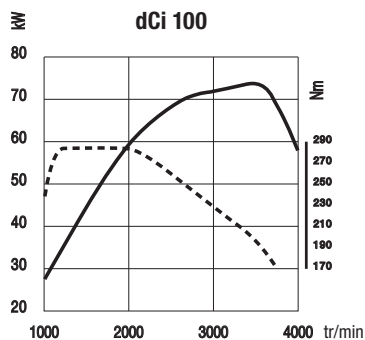

— Puissance  
- - - Couple

## MOTEURS

Le moteur Diesel de 2,3 l dCi de Nouveau Master, disponible en versions 100, 125 et 150 ch, se décline en propulsion et en traction. Il respecte la norme de dépollution Euro 4 et Euro 5 \* (qui inclut le filtre à particules).



Moteur traction



Moteur propulsion

## CONSOMMATIONS

CONSOMMATIONS en l/100 km	BVM Euro 4	
	dCi 100 ch et 125 ch selon version	dCi 150 ch selon version
<b>TRACTION</b>		
Cycle urbain	9,2 à 10,6	10,6 à 10,8
Cycle extra-urbain	6,9 à 8,6	7,5 à 7,7
Cycle mixte	7,8 à 9,3	8,6 à 8,8
Émission CO <sub>2</sub> (g/km)	203 à 251	228 à 235
<b>PROPULSION</b>		
Cycle urbain	10,1 à 10,6	10,1 à 11,3
Cycle extra-urbain	8,4 à 9,4	8,4 à 8,8
Cycle mixte	9,2 à 9,4	9,2 à 9,7
Émission CO <sub>2</sub> (g/km)	243 à 249	243 à 253

\* Commercialisation ultérieure



### 1. BOÎTE DE VITESSES MANUELLE À 6 RAPPORTS

Elle équipe de série tous les moteurs de Nouveau Master. Elle permet d'exploiter pleinement les capacités de charge avec une bonne reprise sur les rapports intermédiaires. Le 6<sup>e</sup> rapport abaisse volume sonore et consommation sur voies rapides.

### 2. BOÎTE DE VITESSES ROBOTISÉE AUTOMATIQUE 6 RAPPORTS \*

En mode automatique ou impulsional, elle permet d'augmenter le confort de conduite (en option sur moteur dCi Euro 5 125 et 150ch).

\* Commercialisation ultérieure

# CARACTÉRISTIQUES TECHNIQUES

	2.3 dCi - BVM Euro 4		
MOTORISATIONS	dCi 100	dCi 125	dCi 150
Cylindrée (cm3) / Nombre de cylindres / Soupapes	2 298 / 4 / 16	2 298 / 4 / 16	2 298 / 4 / 16
Puissance maxi kw CEE (ch Din) à tr/min	74 (100) / 3500	92 (125) / 3500	107 (145) / 3500
Couple maxi Nm CEE à tr/min	285 / entre 1250 et 2000	310 / entre 1250 et 2500	350 / entre 1250 et 2750
Turbo à géométrie fixe / variable	TGF	TGF	TGV
Norme de dépollution	Euro 4	Euro 4	Euro 4
Capacité de réservoir à carburant (en litres)	105 l (sauf Générique 80l)	105 l	105 l
Alternateur (A) / Batterie (Ah)	180 / 110	180 / 110	180 / 110
PERFORMANCES ET FREINAGE			
Vitesse maxi (km/h)	133 (selon versions)	145 (selon versions)	153 (selon versions)
0 à 100 km/h (s)	18,5 (selon versions)	14,8 (selon versions)	13 (selon versions)
FOURGON TRACTION			
L1H1 2,8 t / 3,3 t / 3,5 t *	●	●	●
L1H2 3,3 t / 3,5 t *	●	●	●
L2H2 3,3 t / 3,5 t	●	●	●
L2H3 3,5 t *	●	●	●
L3H2 3,5 t	●	●	●
L3H3 3,5 t *	●	●	●
FOURGON PROPULSION			
L3H2 3,5 t RS / 3,5 t RJ	●	●	●
L3H2 4,5 t RJ *		●	●
L3H3 3,5 t RS / 3,5 t RJ *	●	●	●
L3H3 4,5 t RJ *		●	●
L4H2 3,5 t RJ		●	●
L4H2 4,5 t RJ *		●	●
L4H3 3,5 t RJ / 4,5 t RJ *		●	●
CABINE APPROFONDIE			
L1H1 Traction 3,3 t *	●	●	●
L1H2 Traction 3,3 t *	●	●	●
L2H2 Traction 3,3 t / 3,5 t	●	●	●
L3H2 Traction 3,5 t	●	●	●
L3H2 Propulsion RS 3,5 t *		●	●
L3H2 Propulsion RJ 3,5 t *		●	●
GRAND VOLUME *			
L3 Traction 20 m <sup>3</sup> *	●	●	●
L3 Propulsion 20 m <sup>3</sup> *	●	●	●
L4 Propulsion 22 m <sup>3</sup> *		●	●
BENNE BASCULANTE ARRIÈRE SIMPLE CABINE*			
L2 Traction 3,2 m *	●	●	●
L2 Propulsion RJ 3,2 m *	●	●	●
L3 Propulsion RJ 3,2 m + coffre *	●	●	●
BENNE BASCULANTE ARRIÈRE DOUBLE CABINE *			
L3 Traction 3,2 m *	●	●	●
L3 Propulsion RJ 3,2 m *	●	●	●
CHÂSSIS SIMPLE CABINE			
L2 / L3 Traction	●	●	●
L2 / L3 Propulsion RS	●	●	●
L3 Propulsion RJ	●	●	●
L4 Propulsion RJ *	●	●	●
CHÂSSIS DOUBLE CABINE*			
L2 / L3 Traction *	●	●	●
L2 / L3 Propulsion RS *	●	●	●
L3 Propulsion RJ *	●	●	●
L4 Propulsion RJ *	●	●	●
PLANCHER CABINE			
L1H1 Traction *	●	●	●
L2H1 / L2H2 Traction	●	●	●
L3H1 / L3H2 Traction	●	●	●

RJ : roues jumelées RS : roues simples \* Commercialisation ultérieure

Moteur 125ch heavy Duty Euro5 disponible en contremarque pour des demandes spécifiques : s'il est nécessaire de réhomologuer le véhicule et que la MVODM est supérieure à 2280kg sur les versions Traction et 2510kg sur les versions Propulsion (sauf camping-car, ambulance, TPRM et transport funéraire)

# PNEUMATIQUES ET FREINAGE

Type	Traction	Traction	Traction	Propulsion Roues Simples	Propulsion Roues Jumelées
Roues	R16 J6,5	R16 J6,5	R16 J6,5	R16 J7,0	R16 J5,5
PTAC	2800	3300	3500	3500	3500/4500
Taille pneus	215/65	215/65	225/65	235/65	195/75
Disques AV (diam x épais. mm)	302 X 28	302 X 28	302 X 28	302 X 28	302 X 28
Disques AR (diam x épais. mm)	305 X 12	305 X 12	305 X 12	305 X 12	305 X 18

# ÉQUIPEMENTS ET OPTIONS

	FOURGON			CABINE APPROFONDIE		GRAND VOLUME	BENNE BASCULANTE*	PLANCHER CABINE, CHÂSSIS SIMPLE ET DOUBLE CABINE*	
	Générique	Confort	Grand Confort	Confort	Grand Confort			Confort	Confort
<b>PRÉSENTATION EXTÉRIEURE</b>									
Baquettes de protection latérales	●	●	●	●	●	-	-	-	-
Bandeau de protection porte arrière	●	●	●	●	●	-	-	-	-
Bavette avant	-	○	○	○	○	○	○	○	○
Bavette/garde boue-arrière	-	○	○	○	○	●	●	-/● si plateau ridelles	-/● si plateau ridelles
Enjoliveurs cache moyeu (disponibles sur traction)	●	-	-	-	-	-	-	-	-
Enjoliveurs de roues mini (disponibles sur roues simples)	-	●	-	●	-	●	●	●	-
Enjoliveurs de roues maxi (disponibles sur roues simples)	-	-	●	-	●	-	-	-	●
Jantes aluminium 16 pouces (disponibles sur traction)	-	○	○	○	○	○	○	○	○
Marche-pied arrière	-	○ (● sur Propulsion)	○ (● sur Propulsion)	○ (● sur Propulsion)	○ (● sur Propulsion)	●	-	-	-
<b>OUVRANTS</b>									
Portes arrière 180° tôlées	●	●	●	●	●	-	-	-	-
Portes arrière 180° vitrées	-	○	○	○	○	-	-	-	-
Portes arrière 270° tôlées (sauf L1)	-	○	○	○	○	-	-	-	-
Portes arrière 270° vitrées (sauf L1)	-	○	○	○	○	-	-	-	-
Porte latérale droite coulissante tôlée	●	●	●	-	-	-	-	-	-
Porte latérale droite coulissante avec vitre fixe	-	○	○	●	●	-	-	-	-
Porte latérale droite coulissante avec vitre ouvrante*	-	○	○	○	○	-	-	-	-
Sans porte latérale droite coulissante*	-	○	○	-	-	-	-	-	-
Porte latérale gauche coulissante tôlée	-	○	○	-	-	-	-	-	-
Porte latérale gauche coulissante avec vitre fixe	-	○	○	○	○	-	-	-	-
Porte latérale gauche coulissante avec vitre ouvrante*	-	○	○	○	○	-	-	-	-
Lunette arrière chauffante	-	○	○	○	○	-	-	-	-
Lève-vitres manuels	●	-	-	-	-	-	-	-	-
Lève-vitres électriques	●	●	●	●	●	●	●	●	●
Lève-vitre impulsionnel à la descente côté conducteur	-	-	●	-	●	-	-	-	●
<b>CLOISONS</b>									
Sans cloison (confort)	-	○	-	-	-	-	-	● sur Plancher cabine	● sur Plancher cabine
Cloison grillagée 1/3 conducteur	●	-	-	-	-	-	-	-	-
Cloison complète tôlée / vitrée avec 3 patères (sans patère sur cabine approfondie)	-	●/○	-	-/●	-/●	-/●	-/●	'○/○ sur Plancher* -/● sur Châssis	-
Cloison complète tôlée / vitrée avec habillage textile (sauf châssis double cabine) et 3 patères	-	-	●/○	-	-	-	-	-	'○/○ sur Plancher* -/● sur Châssis
<b>SÉCURITÉ</b>									
ABS avec assistance au freinage d'urgence (AFU)	●	●	●	●	●	●	●	●	●
Contrôleur de trajectoire adaptatif ESP* (disponibilité ultérieure sur version Traction)	-	○ (● sur Propulsion)	○ (● sur Propulsion)	○ (● sur Propulsion)	○ (● sur Propulsion)	○ (● sur Propulsion)	○ (● sur Propulsion)	○ (● sur Propulsion)	○ (● sur Propulsion)
Ceintures de sécurité 3 points	●	●	●	●	●	●	●	●	●
Airbag conducteur frontal	●	●	●	●	●	●	●	●	●
Airbag passagers frontal (implique la suppression de la tablette bordereaux)	-	○	○	○	○	○	○	○	○
Pack Airbag (Airbag passagers frontal + airbags conducteur et passager latéraux) (implique siège passager individuel)*	-	○	○	○	○	○	○	○	○
Condammation des portes manuelle	●	-	-	-	-	-	-	-	-
Condammation des portes automatique	-	●	-	●	-	●	●	●	●
Condammation des portes automatique avec clé 3 boutons	-	-	●	-	●	-	-	-	-
Clé avec accès mains-libres (implique la suppression de la clé 3 boutons sur Grand Confort)	-	○	○	○	○	○	○	○	○
Super condammation	-	○	○	○	○	-	-	-	-
Pré-équipement alarme (obligatoire pour monte-alarme en accessoire)	○	○	○	○	○	○	○	○	○
Alarme	○	○	○	○	○	○	○	○	○
Roue de secours sous caisse	○	●	●	●	●	●	●	●	●
Kit de réparation des pneus (uniquement sur Traction)	○	○	○	○	○	○	○	○	○
Témoin d'usure des plaquettes de frein	●	●	●	●	●	●	●	●	●
<b>VISIBILITÉ</b>									
Projecteurs avant double optique	●	●	●	●	●	●	●	●	●
Projecteurs antibrouillard	-	○	○	○	○	○	○	○	○
Feux additionnels de virage (implique le contrôle de trajectoire adaptatif ESP)	-	○	○	○	○	○	○	○	○
Rétroviseurs extérieurs à double champ de vision	●	●	●	●	●	●	●	●	●
Rétroviseurs extérieurs électriques	-	●	●	●	●	●	●	●	●
Rétroviseur grand bras	-	-	-	-	-	●	-	○	○
<b>CONDUITE</b>									
Colonne de direction réglable en hauteur	●	●	●	●	●	●	●	●	●
Direction assistée	●	●	●	●	●	●	●	●	●
Témoin de passage de vitesses	●	●	●	●	●	●	●	●	●
Ordinateur de bord	-	○	○	○	○	○	○	○	○
Régulateur et limiteur de vitesse (implique ordinateur de bord sur Confort)	-	○	○	○	○	○	○	○	○
Radar de recul	-	○	○	○	○	-	-	-	-
Bridage moteur (90, 100, 110 ou 130 km/h)	○	○	○	○	○	○	○	○	○
Limiteur de vitesse réglementaire (90 ou 100 km/h) selon les véhicules (réglementaire sur 4,5t)	-	-	-	-	-	-	-	-	-
Contrôlographe digital (réglementaire sur 4,5t)	-	○	○	○	○	○	○	○	○
Blocage de différentiel (disponible sur Propulsion)	-	○	○	○	○	○	○	○	○
<b>CONFORT</b>									
Climatisation manuelle	-	○	●	○	●	○	○	○	●
Pack Climatique (climatisation régulée + projecteurs antibrouillard + allumage des feux et essuie-vitres avant automatique)	-	○	○	○	○	○	○	○	○
Éclairage sur pavillon	●	●	●	●	●	●	●	●	●
2 Prises 12 Volts en planche de bord	●	●	●	●	●	●	●	●	●
<b>AUDIO / NAVIGATION</b>									
Radio tuner codée, avec commande au volant, afficheur intégré et prise Jack	○	●	-	●	-	●	●	●	-

	FOURGON		CABINE APPROFONDIE		GRAND VOLUME	BENNE BASCULANTE*	PLANCHER CABINE, CHÂSSIS SIMPLE ET DOUBLE CABINE*	CHÂSSIS SIMPLE
	Générique	Confort	Grand Confort	Confort	Grand Confort	Confort	Confort	Grand Confort
Radio CD avec lecture mp3, codée, avec commande au volant, afficheur déporté et connectivité RCA	○	○	●	○	●	○	○	●
Radio CD avec lecteur mp3, codée, avec commande au volant, afficheur déporté, connectivité RCA et Bluetooth®	-	○	○	○	○	○	○	○
Radio CD avec lecteur mp3, codée, avec commande au volant, afficheur déporté, Bluetooth® et Plug & Music	-	○	○	○	○	○	○	○
Carminat TomTom® (implique Radio CD)	-	○	○	○	○	○	○	○
Cartographie Europe sur Carminat TomTom®	-	○	○	○	○	○	○	○
<b>RANGEMENTS</b>								
Boîte à gants réfrigérée (si climatisation)	-	●	●	●	●	●	●	●
Rack de pavillon	-	●	●	●	●	●	●	●
Rangement pièces, téléphone et cartes	●	●	●	●	●	●	●	●
Range-lunettes côté conducteur	-	-	●	-	●	-	-	●
Couvercle sur planche de bord	-	-	●	-	●	-	-	●
Rangement bas de porte avec éclairage de porte	-	-	●	-	●	-	-	●
Tablette bordereaux / porte-document escamotable	-	-	●	-	●	-	-	●
Pack Grand Confort (Range-lunettes côté conducteur, couvercle sur planche de bord, banquette passager 2 places avec dossier central rabattable, tablette pivotante et assise relevable, tablette bordereaux / porte-document escamotable)	-	-	-	-	-	○	○	-
Banquette passager 2 places avec dossier fixe	●	-	-	-	-	-	-	-
Banquette passager 2 places avec dossier central rabattable et tablette fixe	-	●	-	●	-	●	●	-
Banquette passager 2 places avec dossier central rabattable, tablette pivotante et assise relevable	-	-	●	-	●	-	-	●
<b>ESPACE DE CHARGEMENT</b>								
Points d'ancrage plancher	●	●	●	●	●	-	-	-
Points d'ancrage côté de caisse	○	○	○	○	○	-	-	-
Plancher bois résiné (antidérapant)	-	○	○	○	○	-	-	-
Protection latérale intérieure bois complète (implique plancher bois résiné)	-	○	○	○	○	-	-	-
Protection latérale intérieure bois mi-hauteur	-	○	○	○	○	-	-	-
Prise 12 volts en zone de chargement sur pied arrière	-	○	●	○	●	-	-	-
Pack vitrage complet avec une porte latérale droite coulissante vitre fixe + portes arrière 180°	-	○	○	-	-	-	-	-
Pack vitrage complet avec deux portes latérales coulissantes vitre fixe + portes arrière 180°	-	○	○	-	-	-	-	-
<b>OPTIONS SPECIFIQUES</b>								
Banquette arrière 4 places, cloison vitrée et double assises basculantes	-	-	-	●	●	-	● (Châssis double cabine)	● (Châssis double cabine)
Défecteur pavillon*	-	-	-	-	-	●	-	-
Capucine (volume de 1,5 m³)*	-	-	-	-	-	○	-	-
Portes arrière battantes*	-	-	-	-	-	●	-	-
Rideau arrière coulissant (à la place des portes arrière battantes)	-	-	-	-	-	○	-	-
Porte latérale droite battante*	-	-	-	-	-	○	-	-
Protège cabine / porte-échelle*	-	-	-	-	-	-	●	-
Ridelles rabattables en acier (blanc)*	-	-	-	-	-	-	●	-
Ridelles rabattables en aluminium*	-	-	-	-	-	-	○	-
Coffre de rangement dos cabine*	-	-	-	-	-	-	● uniquement sur L3 Simple cabine propulsion	-
Couleur ridelles et faux châssis ton caisse*	-	-	-	-	-	-	-	-
Plateau avec protège-cabine et ridelles rabattables en aluminium*	-	-	-	-	-	-	○ (sauf Plancher cabine)	○ (sauf Plancher cabine)
Plateau avec protège-cabine, ridelles rabattables en aluminium, tool box et porte charge arrière*	-	-	-	-	-	-	○ (sauf Plancher cabine)	○ (sauf Plancher cabine)
<b>SIÈGES</b>								
Siège conducteur à réglage tridimensionnel avec accoudoir escamotable (sans accoudoir sur Générique / avec réglage lombaire sur Grand Confort)	●	●	●	●	●	●	●	●
Siège conducteur suspendu (incompatible avec le pack airbag)	-	○	○	○ (sauf L1H2 et L2H2)	○ (sauf L1H2 et L2H2)	○	-	○
Siège passager à réglage tridimensionnel avec accoudoir escamotable (avec réglage lombaire sur Grand Confort)	-	○	○	○ (sauf L1H2)	○ (sauf L1H2)	○	○	○
<b>ACCESSOIRES DE PORTAGES</b>								
Galerie de toit aluminium (sauf H3)	○	○	○	-	-	-	-	-
Chemin de passage (implique galerie de toit) (sauf H3)	○	○	○	-	-	-	-	-
Barres de toit transversales (4 barres) (sauf H3)	○	○	○	-	-	-	-	-
Échelle acier (interdit portes arrières 270°) (sauf H3)	○	○	○	-	-	-	-	-
Attelage remorque 13 broches	-	○	○	○	○	○ (sauf 22 m²)	●	○
<b>ADAPTATIONS COMPLÉMENTAIRES</b>								
Câblage adaptations complémentaires (6 voies)	○	○	○	○	○	○	○	○
Câblage d'adaptation 16 voies avec borniers de connexion déportés (pour adaptation puissance 40A)	-	-	-	-	-	-	-	○ (sauf Double Cabine)
Boîtier adaptations complémentaires - lecture réseau multiplexé	○	○	○	○	○	-	-	○ (sauf Double Cabine)
Ralentit accéléré	○	○	○	○	○	○	○	○
Prise de force moteur sur Traction (sauf BVR) ** avec câblage adaptations complémentaires	○	○	○	-	-	○	○	○
Prise de force moteur sur Propulsion (sauf BVR) avec câblage adaptations complémentaires	-	○	○	-	-	○	○	○
Prise de mouvement sur boîte de vitesses (sauf BVR) sur Propulsion*	-	○	○	-	-	○	○	○
Surlongueur de câblage pour feux arrière	-	-	-	-	-	-	-	○
Pré-disposition pour répéteurs latéraux spécifiques (obligatoire pour longueur supérieure à 6 m) - série sur L3 et L4	-	-	-	-	-	●	-	○
Pack Carrossier 1 : Câblage adaptations complémentaires (6 voies) + surlongueur de câblage pour feux arrière + câblage d'adaptation 16 voies avec borniers de connexion déportés	-	-	-	-	-	-	-	○
Pack Carrossier 2 : Câblage adaptations complémentaires (6 voies) + surlongueur de câblage pour feux arrière	-	-	-	-	-	-	-	○

● : Série ○ : Option - : Non disponible \* Commercialisation ultérieure

\*\* la prise de force moteur est incompatible avec la climatisation mais peut être remplacée dans le réseau par une poulie additionnelle sur vilebrequin compatible avec la climatisation



Au service de votre métier, la gamme Nouveau Master n'oublie pas que derrière chaque professionnel il y a un conducteur exigeant qui passe beaucoup de temps en déplacement. Aussi confortable à vivre et à conduire qu'un véhicule particulier, il offre une ergonomie et une facilité d'utilisation dans vos tâches quotidiennes. Autre qualité précieuse : sa polyvalence. Artisan, commerçant, livreur, décorateur, installateur, menuisier... votre Nouveau Master s'adapte à votre métier.

# RENAULT PARC ENTREPRISES

RENAULT PARC ENTREPRISES REPRÉSENTE LES ACTIVITÉS COMMERCIALES DÉDIÉES AUX ENTREPRISES ET FÉDÈRE LES MARQUES RENAULT ET DIAC LOCATION.

EN MAÎTRISANT L'ENSEMBLE DE LA CHAÎNE, DEPUIS LA FABRICATION JUSQU'À LA RESTITUTION DES VÉHICULES, EN PASSANT PAR LA GESTION DE L'APRÈS-VENTE, RENAULT PARC ENTREPRISES EST EN MESURE DE DÉVELOPPER DES SOLUTIONS INNOVANTES ET ADAPTÉES À VOTRE FLOTTE DE VÉHICULES.

## NOTRE ORGANISATION

### ■ UN INTERLOCUTEUR UNIQUE :

Le **Manager Entreprises**, installé en région pour satisfaire vos attentes en terme de véhicules, de solutions de financement et de services.

### ■ LA RELATION OPÉRATIONNELLE AU QUOTIDIEN :

Structure centralisée de gestion des dossiers, notre "back-office" assure également un suivi personnalisé.

## UNE RELATION DE PROXIMITÉ

RENAULT PARC ENTREPRISES met à votre disposition le plus grand réseau d'Europe et la meilleure couverture géographique.

### UN SERVICE DE PROXIMITÉ AVEC :

- 730 points de vente dans le réseau primaire,
- 4 500 agents agréés,
- 50 Centres Renault PRO+, avec des services exclusivement réservés aux clients professionnels.

**Cette proximité nous permet d'être à l'écoute de vos entités locales.**

## RENAULT PARC ENTREPRISES

**RENAULT PARC ENTREPRISES EST LE LEADER FRANÇAIS DES VENTES DE VÉHICULES AUX ENTREPRISES EN FRANCE :**

Avec plus de 240 000 véhicules vendus en 2009, RENAULT PARC ENTREPRISES vous offre une des gammes de modèles la plus diversifiée du marché.



# LA LOCATION LONGUE DURÉE

## LES "PLUS" RENAULT PARC ENTREPRISE

### UN RÉSEAU PERFORMANT

- Une équipe en région de 34 Managers Entreprises,
- 19 Managers Grands Comptes,
- Plus de 100 personnes au sein de notre "Back-Office" pour vous assurer le meilleur suivi et l'optimisation maximale de votre parc,
- Selon la taille de votre flotte automobile, Renault Parc Entreprises vous propose 2 solutions de Location Longue Durée au travers des marques :

**DIAC Location OVERLEASE**

### MAIS AUSSI

**3 NOUVEAUX PACKS ÉVOLUTIFS POUR FACILITER VOTRE LOCATION :**

**REFLEXE**

**PRUDENCE**

**EXIGENCE**

## PRINCIPES

LA LOCATION LONGUE DURÉE (LLD) EST UN MODE DE GESTION QUI PERMET À UNE ENTREPRISE DE CONFIER À UN LOUEUR LE FINANCEMENT ET LA GESTION DE SON PARC AUTOMOBILE, POUR UNE DURÉE ET UN KILOMÉTRAGE DÉTERMINÉ, EN CONTREPARTIE D'UN LOYER.

La Location Longue Durée dispose d'avantages reconnus et demandés par tous en terme d'acquisition et de gestion de parc automobile. Divers services peuvent être intégrés dans le prix de location.

La Location Longue Durée s'adresse à toute entité juridique (société, commerçant, artisan, profession libérale...) située en France métropolitaine souhaitant faciliter les déplacements professionnels de ses collaborateurs.

## SPÉCIFICITÉS

Avec la Location Longue Durée, l'entreprise choisit une solution globale de mobilité pour ses collaborateurs.

### ■ CONSEIL

Vous élaborez votre contrat de Location Longue Durée en fonction de l'usage prévu pour le véhicule :

- Modèle de véhicule et aménagements
- Durée de 6 à 60 mois
- Kilométrage de 10 000 à 200 000 Km

### ■ UN LOYER ADAPTÉ

Le loyer mensuel correspond toujours à l'utilisation réelle du véhicule.

Il est défini en fonction :

- Des paramètres véhicules,
- De la valeur d'achat et de revente du véhicule,
- Du taux,
- De la durée,
- Du kilométrage souscrit.

## DES SERVICES PEUVENT ÊTRE ASSOCIÉS À VOTRE CONTRAT DE LOCATION LONGUE DURÉE



La Maintenance,



L'Assistance,



Le Véhicule de Remplacement,



L'Assurance Perte Financière,



Les Pneumatiques,



La Carte Carburant,



Renault Assurances Automobiles



Le Suivi du Parc sur Internet "R.I.C."



Le suivi de la fiscalité sur Internet "E-Fisc".



La dématérialisation de facture sur Internet « e-Fact »



## LES "AVANTAGES" DE LA LOCATION LONGUE DURÉE

### ■ DES ATOUTS COMPTABLES ET FINANCIERS

#### • **Budgétisation et maîtrise des coûts**

Tous les coûts variables du véhicule (entretiens, pneumatiques...) sont convertis en frais budgétisés au préalable. Le prix de revient complet est ainsi maîtrisé.

#### • **Impact comptable**

Absence d'immobilisation de capitaux.

Absence de dettes à moyen et long terme.

Comme le locataire comptabilise les factures au compte de résultat comme charges locatives, la solvabilité de l'entreprise n'est pas altérée.

#### • **Pas d'avance de trésorerie**

L'entreprise dispose de sa trésorerie pour d'autres types d'investissements. De plus, la Location Longue Durée n'affecte pas les lignes de crédit classiques de l'entreprise.

#### • **Coûts liés à l'utilisation réelle du véhicule**

C'est le seul mode de gestion où l'entreprise paie en fonction de l'utilisation réelle du véhicule (kilométrage parcouru). L'entreprise ne paie que l'usure du véhicule, en raison de la valeur résiduelle élevée.

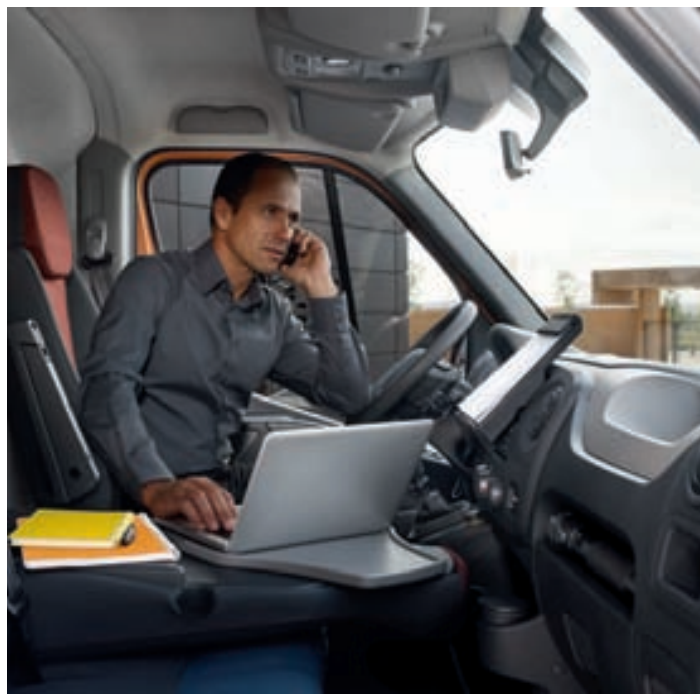

### ■ UN PARC OPTIMISÉ

#### • **Des véhicules récents, bien entretenus**

Une meilleure image pour l'entreprise et ses collaborateurs avec un parc récent, homogène et en bon état.

#### • **Aucun risque économique**

Aucun souci de revente. Les risques en matière de revente et d'entretien/réparation sont supportés par le Loueur Longue Durée et non l'entreprise.

### ■ UNE GESTION SIMPLIFIÉE

- Libre choix de votre concessionnaire,
- Une facture unique pour toutes les prestations,
- Gestion centralisée,
- Souplesse des contrats.

## BON À SAVOIR

■ Le choix de ce mode d'acquisition implique au préalable une étude sur la gestion actuelle de son parc automobile en terme de couple durée/kilométrage, services annexes à souscrire et type de véhicule.

Une découverte approfondie de ces différents points permettra à l'entreprise de retenir les véhicules adéquats sur les bonnes durées avec les services nécessaires à une gestion optimale du parc automobile (même si, en cours de contrat, il est toujours possible de modifier certains critères).

■ Durant la vie de votre contrat de location, des ajustements permanents sont possibles afin que les loyers versés correspondent toujours à l'utilisation réelle du véhicule. A la fin du contrat de location, le véhicule est restitué. Il peut aussi l'être en cours de contrat.

### INFOS PRATIQUES

SI LE CLIENT SOUHAITE BÉNÉFICIER DE NOS MULTIPLES SERVICES, TOUT EN RESTANT PROPRIÉTAIRE DE SES VÉHICULES, L'OFFRE DE SERVICES ACTIFLEET PEUT ÊTRE ADAPTÉE À SES BESOINS.

# RENAULT PRO+, SOLUTIONS POUR CLIENTS PROFESSIONNELS

## Un centre d'expertise pour vous, rien que pour vous

Renault a créé Renault Pro+ pour satisfaire les attentes des professionnels. Vous disposez désormais d'un espace de vente et d'après-vente 100 % dédié aux entreprises. Les compétences, les solutions et les services les plus pertinents y sont réunis pour répondre aux spécificités de vos métiers.

## One stop shop : le sur-mesure pour votre activité

Votre centre Renault Pro+ a mis en place tous les services personnalisés dont vous avez besoin dès l'achat de votre véhicule, neuf ou d'occasion, et tout au long de son utilisation : aide au choix de votre véhicule série ou carrossé, financement, entretien...

## Des interlocuteurs qui parlent votre langage

Vos interlocuteurs Renault Pro+ sont de vrais professionnels formés aux exigences de chaque métier. Ils vous conseillent, étudient et vous proposent les adaptations les plus personnalisées sur les véhicules utilitaires de la gamme Renault. Un interlocuteur après-vente privilégié vous est dédié dès la mise en main du véhicule.

## Nos engagements vous rendent plus performant

Du choix de votre véhicule à son entretien, Renault Pro+ vous fait gagner du temps. Cette efficacité se matérialise par l'engagement des hommes et des femmes du réseau Renault.

Services à l'achat :

- Une large exposition de véhicules professionnels neufs et occasions y compris carrossés.
- Une proposition systématique d'essai sans rendez-vous.
- Une offre commerciale dans les 48 heures répondant à vos besoins spécifiques.

## Service après-vente :

- Des horaires d'atelier élargis réservés aux clients professionnels.
- Un diagnostic dans l'heure.
- L'entretien sans rendez-vous dans les 8 heures ouvrables.
- Un devis détaillé avec délai de restitution remis dans les 4 heures en cas de réparation.
- Un véhicule de remplacement de même catégorie en cas d'immobilisation.

Parce que, chez Renault, nous sommes convaincus que la confiance de nos clients est notre plus solide levier de développement, avec Renault Pro+, vous pouvez vraiment compter sur nous !



# QUI MIEUX QUE RENAULT PEUT ÊTRE AU SERVICE DE VOTRE RENAULT ?

## LES GARANTIES

À compter de sa date de livraison, chaque véhicule Renault bénéficie d'une **Garantie Losange** de 2 ans kilométrage illimité comprenant la réparation et l'assistance gratuites. Contre les défauts de peinture et la corrosion, votre véhicule dispose de **garanties étendues** respectivement à 3 et 12 ans\*.

Renault vous assure également des coûts d'utilisation et d'assurance réduits avec des modèles réparables à moindre frais et bénéficiant d'une excellente protection contre le vol et les effractions (excellents résultats aux tests "Danner" et "Thatcham").

\* Sauf gamme Master et Nouveau Master : garantie anti-corrosion 6 ans.

## LES FINANCEMENTS

Avec sa filiale financière **DIAC**, Renault propose une large gamme de financements. **Renault New Deal** vous offre la simplicité d'une formule "clés en main" associant financement, garantie, entretien et reprise en fin de contrat.

## LE SERVICE RELATION CLIENT

Renault met à votre disposition différents moyens pour vous écouter et vous informer :

- le **téléphone : 008 008 Renault** (008 008 736 2858) du lundi au vendredi de 8 h à 19 h, le samedi de 8 h à 12 h 30, appel gratuit selon les conditions de votre opérateur,

## LES CONTRATS DE SERVICES

Pour encore plus de sérénité, Renault vous propose d'étendre la garantie d'origine et les prestations d'assistance. Le **Contrat Losange** prolonge la garantie jusqu'à 5 ans ou 100 000 km et intègre une garantie pièces et main-d'œuvre, une assistance 24h/24, 7j/7 et un véhicule de remplacement en cas d'immobilisation.

Le **Contrat d'Entretien** vous libère pendant 4 ans ou jusqu'à 120 000 km de toutes les contraintes d'entretien et de réparation grâce à des prestations additionnelles adaptées à votre profil, telles que la prise en charge des frais d'entretien et d'usure normale.

Le **pack Renault Confiance** vous dégage de tout souci pendant 3 ans ou 80 000 km. Il associe un contrat entretien avec véhicule de remplacement en cas de panne et pour révision, le financement de votre voiture et sa reprise au bout de trois ans. Une seule mensualité pour un budget maîtrisé et une mobilité assurée.

## L'ASSISTANCE RENAULT

Pour un dépannage sur place ou le remorquage jusqu'à l'atelier le plus proche, le réseau **Renault Assistance** est à votre disposition 24h/24 et 7j/7, au numéro Azur **08 10 05 15 15**.

## LES SERVICES DU RÉSEAU RENAULT

Nul n'est mieux placé que Renault pour entretenir, équiper et réparer votre Renault. Les services **Renault Minute** (maintenance et entretien sans rendez-vous) et **Renault Minute Carrosserie** (travaux sur peinture, optiques, pare-brise, carrosserie...) assurent la meilleure qualité d'entretien, de réparation et garantissent pendant 1 an les réparations effectuées ainsi que les **Pièces d'Origine Renault**.

Ces dernières, de qualité équivalente à la première monte, vous permettent aussi de préserver la valeur d'origine de votre Renault.

**Renault Rent** vous permet de louer, pour une courte durée, un véhicule particulier ou utilitaire.

Pour personnaliser votre véhicule, faites votre choix dans la large gamme d'**accessoires Renault**, robustes et high-tech. Et pour un financement en douceur, la **"Réserve de Poche"** permet de régler les frais en plusieurs fois ou par mensualités.

- le site internet : **www.renault.fr**,
- le courrier : **Renault, Service Relation Client, 92109 Boulogne-Billancourt Cedex.**

Comment fonctionne le régulateur de vitesse ?

Un système de climatisation ou de navigation particulier ?

Les réponses à toutes vos questions sur le fonctionnement d'un véhicule Renault en un clic !

**www.e-guide.renault.com**

# NOUVEAU RENAULT MASTER



(tout l'univers Renault sur [www.renault.tv](http://www.renault.tv))

Tout a été fait pour que le contenu de la présente publication soit exact et à jour à la date de l'impression. Ce document a été réalisé à partir de préséries ou de prototypes. Dans le cadre de sa politique d'amélioration continue des produits, Renault se réserve le droit, à tout moment, d'apporter des modifications aux spécifications et aux véhicules et accessoires décrits et représentés. Ces modifications sont notifiées aux concessionnaires Renault dans les meilleurs délais. Selon les pays de commercialisation, les versions peuvent différer, certains équipements peuvent ne pas être disponibles (en série, en option ou en accessoire). Veuillez consulter votre concessionnaire local pour recevoir les informations les plus récentes. En raison des limites des techniques d'impression, les couleurs reproduites dans le présent document peuvent légèrement différer des couleurs réelles de la peinture ou des matières de garniture intérieure. Tous droits réservés. La reproduction sous quelque forme ou par quelque moyen que ce soit de tout ou partie de la présente publication est interdite sans l'autorisation écrite préalable de Renault.