



RENAULT
Passion for life

Nouveau Renault ESPACE





L'esprit crossover sans compromis







L'émotion à l'état crossover

Nouvel ESPACE INITIALE PARIS continue à se réinventer. L'icône aux courbes d'exception, au design à la fois robuste et fluide, renforce son look de crossover avec sa calandre distinctive, ses jantes alliage 20", son ski arrière. À la nuit tombée, les feux LED Matrix Vision acèrent son regard pour le rendre plus perçant. Esprit crossover sur toute la ligne.





Découvrez le plaisir immersif

Nouvel ESPACE INITIALE PARIS offre le meilleur du savoir-faire Renault avec ses selleries en cuir Nappa et ses finitions soignées. Installez-vous à bord et profitez d'un confort de première classe avec ses sièges massants, chauffants et ventilés, et ses appuie-têtes relax. Renault MULTI-SENSE prolonge l'expérience, choisissez le comportement de Nouvel ESPACE selon vos envies : My Sense, Confort, Sport ou Eco. Dans le prolongement de la console centrale suspendue, Renault EASY LINK vous offre l'expérience de la mobilité connectée via l'écran central de 9,3" et de l'écran conducteur de 10,2". Design et technologie fusionnent pour exalter vos sens !



A man with short dark hair and a beard, wearing a brown jacket, is seated in a car. He is looking out the window to his right. The car's interior features dark leather seats with a perforated texture on the lower backrest. The lighting is warm and focused on the man and the seat.

Un écran de confort
et de technologie





La nuit vous appartient

Doté de nouveaux feux adaptatifs LED MATRIX VISION, Nouvel ESPACE réussit la performance d'éclairer plus intensément votre route de nuit sans jamais éblouir les autres véhicules. Le faisceau de ses projecteurs Full LED s'adapte au trafic détecté par la caméra intégrée au rétroviseur : vous doublez et croisez les autres véhicules en toute sérénité, et vous évitez les reflets dans les panneaux de signalisation grâce à une intensité lumineuse parfaitement dosée, optimisant votre sécurité.



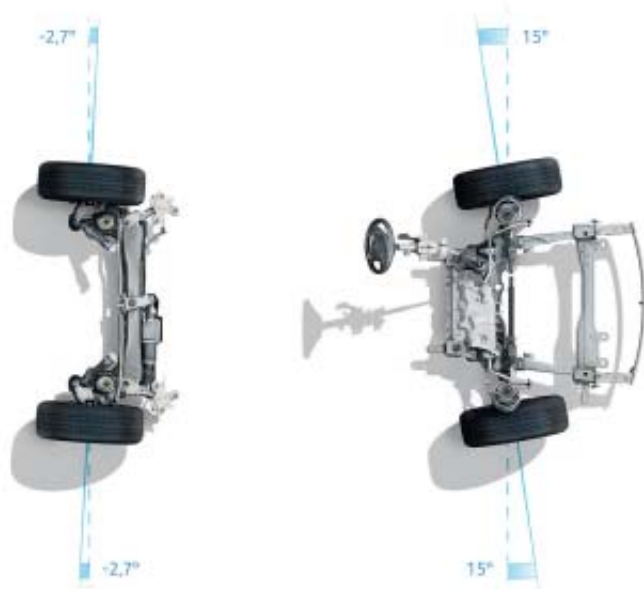
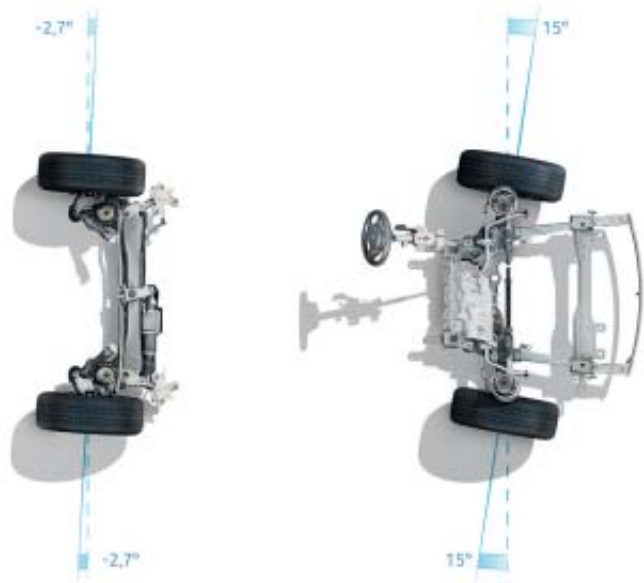

4CONTROL : sublimez la route

Découvrez la remarquable maniabilité de votre Nouvel ESPACE. Sa technologie 4CONTROL exclusive à quatre roues directrices décuple son agilité en ville, apporte plus de précision de conduite et de stabilité sur route et surtout dans les courbes. Le système de suspensions pilotées, ajustable selon le mode de conduite MULTI-SENSE sélectionné, accroît sa polyvalence et son dynamisme de conduite.

Profitez de cette tenue de route pour apprécier la performance des motorisations de votre Nouvel ESPACE. Avec son moteur Blue dCi 160 ou Blue dCi 190 mis au point par Renault Sport, associé à une boîte de vitesses automatique à double embrayage EDC, le plaisir de conduite devient immersif.







Une route plus sereine

L'assistant trafic et autoroute de Nouvel ESPACE vous seconde pour simplifier les trajets et les rendre plus sereins. Ce système régule la vitesse et maintient les distances de sécurité avec le véhicule qui vous précède, tout en assurant le centrage dans la voie de 0 km/h à 160 km/h. Lorsque le trafic ralentit, Nouvel ESPACE s'arrête puis redémarre automatiquement, sans action de votre part dans un délai de 3 secondes. Bienvenue aujourd'hui dans le monde de demain.

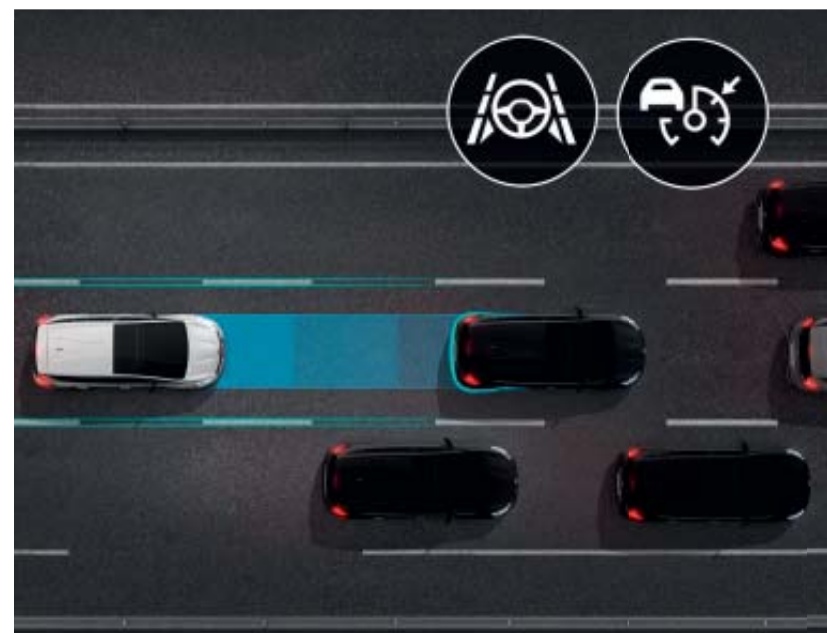

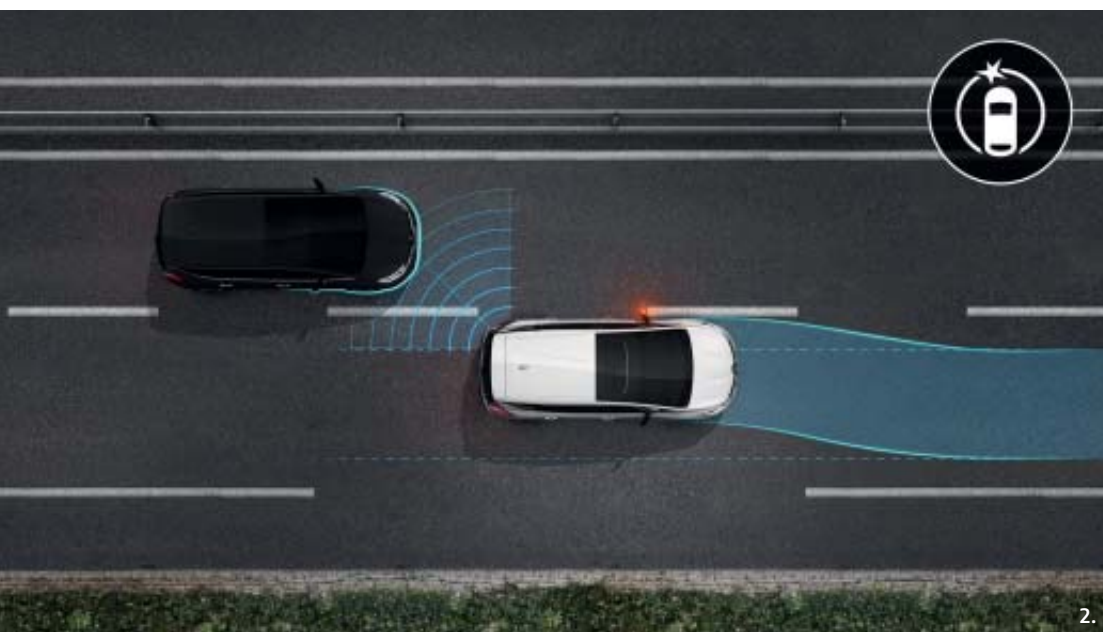
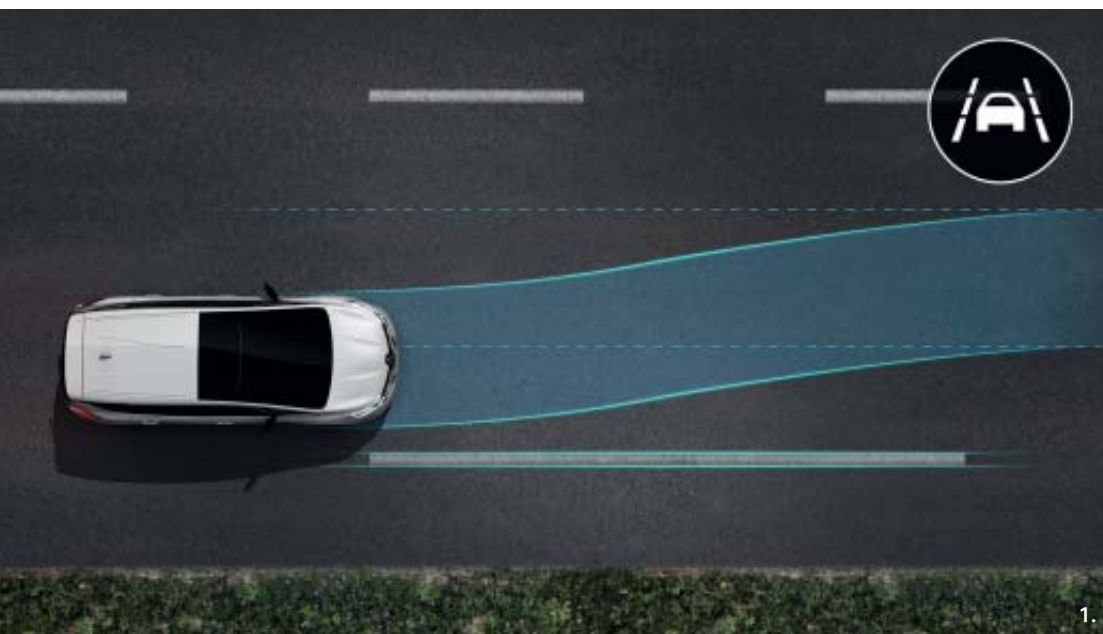

Renault EASY DRIVE

Les aides à la conduite EASY DRIVE rendent la route plus sûre et vous accompagnent lors des manœuvres de stationnement.

1. L'assistant de maintien et centrage de voie vous alerte et corrige la trajectoire de votre Nouvel ESPACE en cas de franchissement de ligne sans activation du clignotant.

2. L'avertisseur d'angle mort vous signale la proximité d'un véhicule hors de votre champ de vision par l'intermédiaire d'un indicateur lumineux sur vos rétroviseurs extérieurs.

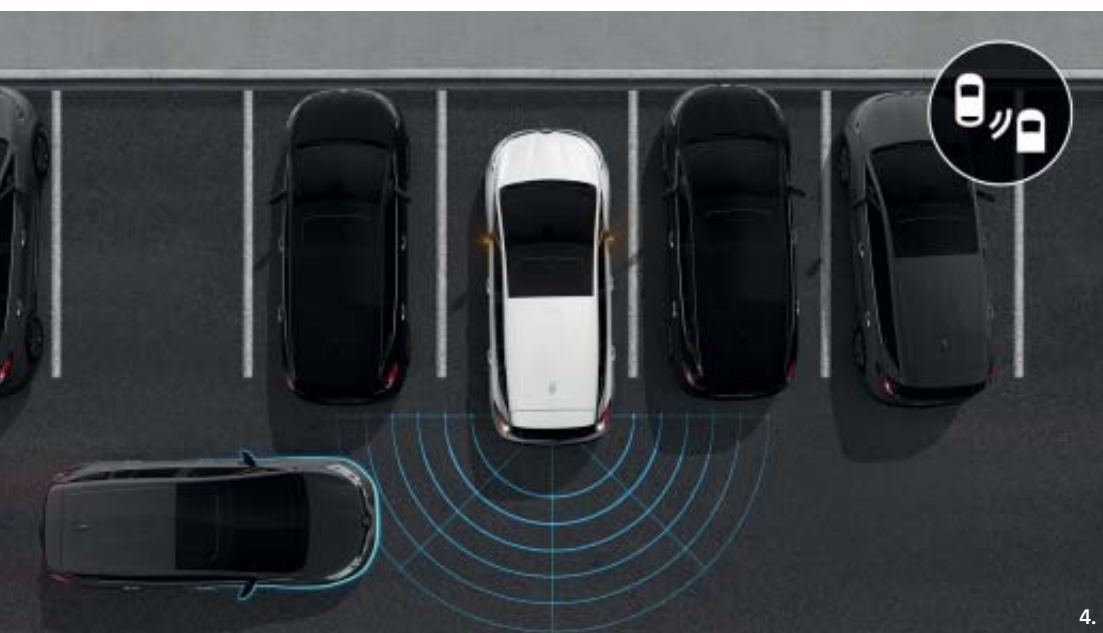
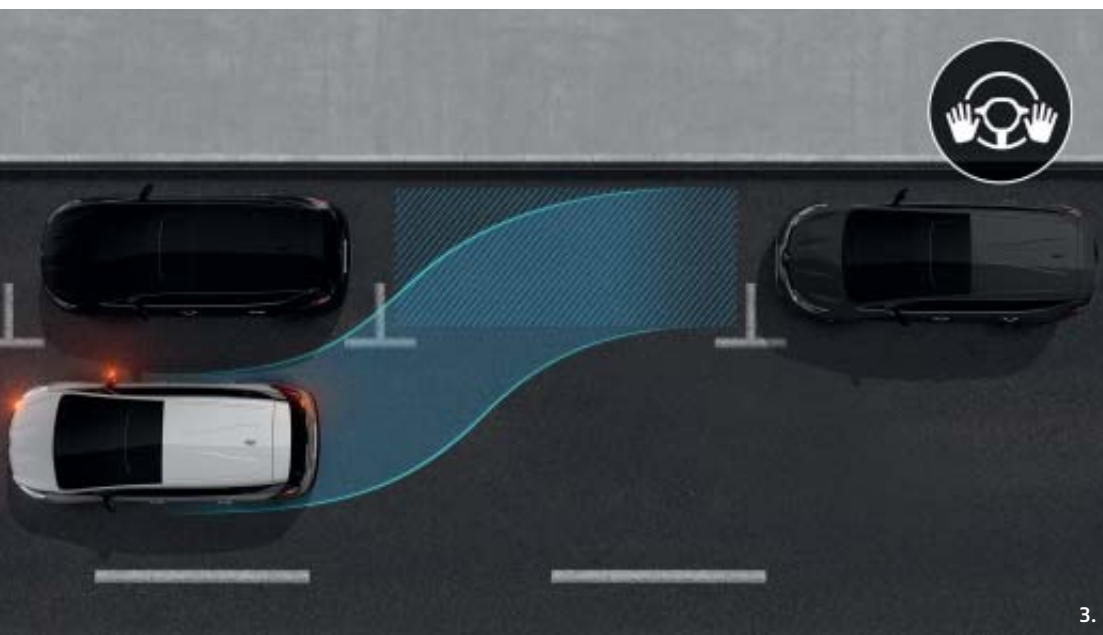

3. Automatic Park Assist effectue vos manœuvres de stationnement après avoir identifié l'emplacement choisi : engagez la vitesse, donnez une première impulsion et laissez-le gérer l'accélération, le freinage et la direction.

4. L'alerte de trafic arrière vous permet de sortir plus sereinement de votre emplacement. Doté de radars, il vous signale l'arrivée d'un véhicule que vous n'auriez pas aperçu.



Connecté à vos sensations

EASY LINK, accédez à une connectivité aussi avancée qu'intuitive. Grâce à la mise à jour automatique, vous êtes assuré d'un système et d'une cartographie TomTom toujours à jour. La réplication Android Auto™ ou Apple CarPlay™ vous donne accès au contenu de votre smartphone. La console centrale suspendue offre à portée de main l'essentiel : la commande MULTI-SENSE pour personnaliser l'expérience de conduite et l'ambiance à bord ainsi qu'un espace de rangement pour le chargeur smartphone à induction. Rien n'est laissé au hasard.

Android Auto™ est une marque de Google Inc. Apple CarPlay™ est une marque d'Apple Inc.





L'accord parfait

Plongée immersive au cœur de la musique. Issus de l'expertise BOSE®, les 12 haut-parleurs et 5 ambiances acoustiques inédites accompagnent chaque instant à la perfection. En mode «Driver», l'écoute est dédiée au conducteur; avec «Surround», le son devient enveloppant pour l'ensemble des passagers; en mode «Immersion», il se fait spatial; avec «Lounge», il se teinte de douceur; en «Studio», la résonance vous transporte dans l'intimité d'une cabine d'enregistrement. L'émotion au cœur de chaque trajet.

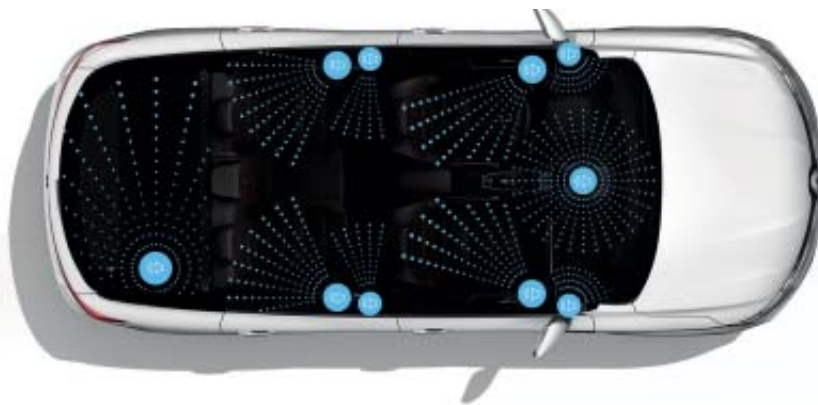







Explorez le meilleur de l'espace

Luminosité et standing invitent à un voyage d'exception. Les selleries exclusives en cuir Nappa INITIALE PARIS offrent le meilleur du confort en combinant aux meilleurs matériaux un travail de confection soigné. Elles sont rehaussées de doubles surpiqûres valorisant la profondeur et le dessin enveloppant des sièges.

Avec One Touch, les sièges arrière se rabattent d'un geste pour une modularité instantanée et sur mesure. Le hayon motorisé s'ouvre d'un simple mouvement du pied ou avec votre carte mains-libres. Généreux, le coffre accueille tous vos bagages. Bienvenue à bord!







Carlab

Teintier Les couleurs de Nouvel ESPACE

Ambiances Les ambiances intérieures

Selleries et jantes Un style assuré

Dimensions Volumes et plans cotés

Roue libre Les motorisations

Équipements et options La liste complète

Accessoires Les équipements qui signent un style



Blanc Glacier (369)*



Gris Platine (D69)



Gris Cassiopée (KNG)



Noir Étoile (GNE)



Blanc Nacré (QNC)**



Bleu Cosmos (RPR)



Gris Titanium (KPN)



Rouge Millésime (NPN)

* Peinture non-métallisée

** Peinture métallisée spéciale



Intens

Équipement de série

- ABS avec assistance au freinage d'urgence
- Accoudoir central avant avec rangement intégré
- Aide au démarrage en côte HSA
- Airbag conducteur à retenue programmée
- Airbag passager à retenue programmée, déconnectable
- Airbags latéraux avant et rideaux avant/arrière
- Alerte de détection de fatigue
- Alerte de distance de sécurité
- Alerte de franchissement de ligne
- Assistant au maintien et centrage de voie
- Appuis-tête arrière «virgule», réglables en hauteur
- Appuis-tête avant à protection rapprochée, réglables en hauteur
- Avertisseur d'angle mort
- Carte Renault d'entrée et de démarrage mains libres
- Ceintures de sécurité arrière 3 points avec limiteur d'effort intégré aux places latérales
- Ceintures de sécurité avant avec double prétensionneur, réglables en hauteur
- Commutation automatique des feux de route/ croisement
- Condamnation automatique des portes en roulant
- Condamnation centralisée des portes avec télécommande à radiofréquence
- Conditionnement d'air automatique bi-zone avant avec capteur de toxicité
- Contrôle dynamique de trajectoire ESC avec système antipatinage ASR et Extended Grip
- Éclairage d'ambiance intérieure
- Éclairage extérieur d'accompagnement
- Éssuie-glaces avant à cadencement variable et détecteur de pluie
- Frein de parking assisté
- Freinage actif d'urgence AEBS avec détection piétons
- Hayon motorisé mains libres
- Indicateur de température extérieure
- Jantes alu 18" «Argonaute»
- Kit de regonflage des pneus avec compresseur
- Lève-vitres avant et arrière électriques avec commande à impulsion
- Miroir de courtoisie éclairé côté conducteur et passager
- Ordinateur de bord
- Pare-brise athermique
- Poches aumônières au dos des sièges avant
- Pommeau de levier de vitesses cuir
- Projecteurs avant à LED «Pure Vision» à allumage automatique
- Radar de recul
- Reconnaissance des panneaux de signalisation avec alerte de survitesse
- Régulateur et limiteur de vitesse
- Rétroviseurs extérieurs électriques et dégivrants en «noir brillant», rabattables électriquement et à mémoire
- Rétroviseur intérieur jour/nuit automatique
- Renault Multi-Sense
- Renault Easy Link : système multimédia avec écran couleur tactile 9,3", navigation 3D TomTom® LIVE, cartographie Europe, radio FM DAB, Bluetooth, compatible avec Apple CarPlay
- Sellerie tissu/cuir d'imitation
- Siège conducteur électrique, réglable en hauteur, avec réglage lombaire
- Siège passager réglable en hauteur avec réglage lombaire
- Sièges arrière individuels rabattables à réglage longitudinal
- Spots de lecture individuels avant et arrière
- Surtapis avant et arrière en 2^{ème} rangée
- Système d'attache Isofix pour siège enfant aux sièges en 2^{ème} rangée
- Système de surveillance de pression des pneus
- Tiroir Easy Life éclairé et réfrigéré
- Toit en verre fixe à l'avant
- Volant cuir nappa, réglable en hauteur et en profondeur



INITIALE PARIS

Équipement de série = INTENS +

- Affichage tête-haute
- Aide au stationnement avant
- Avertisseur de sortie de stationnement
- Appuis-tête relax aux places avant et en 2^{ème} rangée
- Assistant autoroute et trafic
- Advanced Park Assist
- Bose® Surround System
- Caméra de recul
- Chargeur smartphone à induction
- Châssis 4Control à 4 roues directrices et amortissement piloté
- Éclairage extérieur d'accompagnement au sol
- Modularité One-Touch
- Jantes alu 19" «Initiale Paris»
- Peinture métallisée
- Projecteurs avant à LED «Matrix Beam»
- Régulateur de vitesse adaptatif «Stop&Go»
- Rétroviseur intérieur jour/nuit automatique «frameless»
- Rideaux pare-soleil latéraux arrière
- Sellerie cuir nappa «Initiale Paris»
- Siège conducteur ventilé, chauffant et massant
- Siège passager électrique, ventilé, chauffant et massant
- Tableau de bord numérique
- Vitres latérales feuilletées
- Vitres surteintées à l'arrière

CARLAB Selleries



Tissu Noir / cuir d'imitation



Cuir Riviera Noir Titane



Cuir Riviera Gris Sable clair



Cuir Nappa Noir Titane INITIALE PARIS



Cuir Nappa Gris Sable clair INITIALE PARIS

Jantes



Jante Argonaute 18"



Jante Astrium 19"



Jante INITIALE PARIS 19"



Jante INITIALE PARIS 20"

CARLAB Dimensions

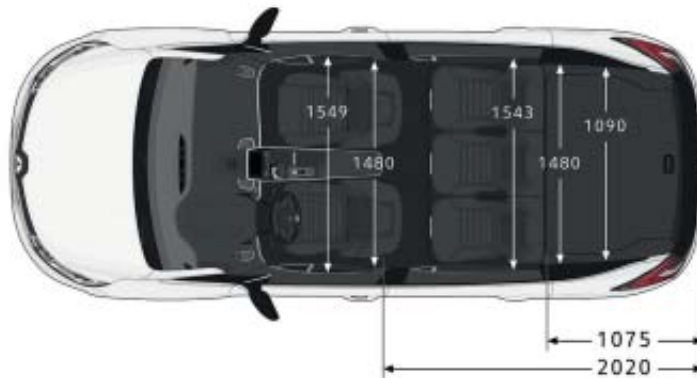
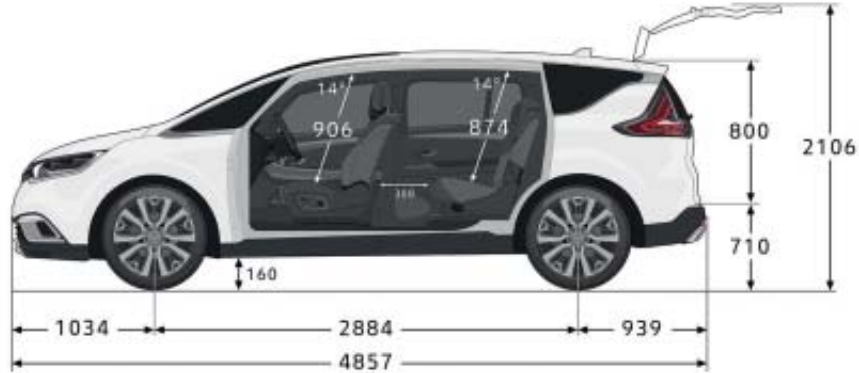

Volumes

VOLUME DE COFFRE (dm³)	5 places	7 places
2 places	2101	2035
5 places	680 à 785	614 à 719
7 places	-	247

Équipements et options

	INTENS	INITIALE PARIS
Peinture métallisée	○	●
Peinture métallisée spéciale	○	○
Pack Window : vitres surteintées à l'arrière et rideaux pare-soleil latéraux arrière	○	●
Pack Cruising : régulateur de vitesse adaptatif et affichage tête-haute	○	●
Pack City : aide au stationnement avant, caméra de recul, alerte de trafic arrière et Automatic Park Assist	○	●
Pack Hiver 1 : pare-brise/sièges avant et arrière latéraux/volant chauffants et lave-phares	○	-
Pack Hiver 2 : pare-brise, sièges arrière latéraux et volant chauffants, et lave-phares	-	○
Pack Cuir : sellerie cuir et sièges avant électriques et chauffants (uniquement 7 places)	○	●
Pack 7 places : 2 sièges arrière supplémentaires et conditionnement d'air automatique à l'arrière	-	○
Pack 7 places : 2 sièges arrière supplémentaires, conditionnement d'air automatique à l'arrière et modularité One Touch	○	-
Projecteurs avant à LED "Matrix Beam"	○	●
Pack 4-control : Châssis 4Control à 4 roues directrices et amortissement piloté, jantes alu 19"	○	●
Jantes alu 19"	○	●
Jantes alu 20"	-	○
Toit ouvrant panoramique électrique en verre	○	○
Chargeur smartphone à induction	○	●
Pneus anti-crevaison	○	○

● : Série ○ : Option.





1. Protection modulable Easyflex : antidérapante et imperméable, elle est indispensable pour protéger le coffre de votre véhicule et transporter des objets volumineux et salissants. Elle se plie et se déplie en toute simplicité, en s'adaptant à la position des sièges arrière. Polyvalente et pratique, elle sera utile au quotidien et pour tous vos loisirs.

2. Barres de toit & coffre de toit : bénéficiez d'un espace additionnel en équipant votre Nouvel ESPACE de barres de toit QuickFix. Elles accueillent aisément porte-skis, porte-vélos ou coffre de toit de différents volumes.

3. Pack attelage escamotable : pour tracter une remorque ou accueillir un porte-vélo, l'attelage escamotable manuel est le meilleur allié de vos sorties. Le reste du temps, il préserve le design de votre Nouvel ESPACE en devenant invisible par simple activation de la commande.

4. Films de protection carrosserie : prémunissez votre carrosserie des désagréments du quotidien grâce au Pack de films de protection. Petits impacts, éraflures ou encore frottements répétés ne seront plus un souci.



« De la création dans nos studios de design jusqu'à la distribution via notre réseau, en passant par la fabrication, c'est la recherche de la qualité qui nous guide. »

Laurens van den Acker - Directeur Design Industriel - Groupe Renault



La qualité au premier regard

La qualité de fabrication et d'assemblage en usine donne vie au travail des équipes du design. L'exigence des équipes de l'usine de Douai (Hauts de France) se porte sur chaque détail de la carrosserie, sur la précision des ajustements et à l'application des peintures. Le soin apporté au développement des feux adaptatifs LED Matrix Vision contribue à magnifier Nouvel ESPACE.



La qualité dans les moindres détails

L'intérieur est le fruit d'un travail soigné de sélection de matériaux nobles, à l'image des selleries en cuir Nappa qui sont assemblées à la main, surpiquées. La nouvelle console centrale suspendue a elle aussi fait l'objet d'un travail spécifique pour garantir la durabilité du poste de conduite.



Une nouvelle dimension technologique

EASY CONNECT regroupe un univers d'applications comme MY Renault, de plateformes comme le nouveau système multimédia Renault EASY LINK et de services connectés. Son but est de faciliter les nouveaux usages de la mobilité connectée, à la fois dans et hors de Nouvel ESPACE.

Renault à vos côtés

Nous sommes toujours là à vos côtés pour vous faciliter la vie et vous faire gagner du temps dans l'entretien de votre Renault : devis et rendez-vous en ligne, forfaits, contrats d'entretien, assurances et assistance, programme personnalisé MYRenault... profitez de nos solutions simples, rapides et adaptées à vos besoins.

Vos premiers pas

Trouvez toutes les informations dont vous avez besoin :

- sur nos sites Internet, offres produits/services/financements, rendez-vous essai...
- dans notre réseau, rencontres avec nos équipes commerciales et techniques.

Renault Service, 100 % couvert

Prévoyez l'imprévu, grâce à nos extensions de garantie, assurances et assistance Renault qui veillent sur vous à tous moments.

MY Renault, partenaire au quotidien

Profitez d'un espace personnalisé en ligne avec conseils, offres, avantages exclusifs, rappel du programme d'entretien, prochains rendez-vous...

Renault Service, entretien zéro souci

Nos forfaits ou nos contrats d'entretien Renault Service vous font bénéficier d'une offre tout compris calquée sur vos besoins.

Accessoires, votre Renault sur mesure

Trouvez dans notre gamme d'accessoires tout ce qu'il faut pour rendre votre véhicule encore plus attractif, plus pratique, plus confortable et plus personnalisé.





RENAULT

ESPACE



Prolongez l'expérience Renault Espace
sur www.renault.be

Tout a été fait pour que le contenu de la présente publication soit exact et à jour à la date de l'impression (janvier 2021). Ce document a été réalisé à partir de préseries ou de prototypes. Les visuels et les textes sont génériques de l'ensemble de la gamme Renault Espace. Dans le cadre de sa politique d'amélioration continue des produits, Renault se réserve le droit, à tout moment, d'apporter des modifications aux spécifications et aux véhicules et accessoires décrits et représentés. Ces modifications sont notifiées aux concessionnaires Renault dans les meilleurs délais. Selon les pays de commercialisation, les versions peuvent différer, certains équipements peuvent ne pas être disponibles (de série, en option ou en accessoire). Veuillez consulter votre concessionnaire local pour recevoir les informations les plus récentes. En raison des limites des techniques d'impression, les couleurs reproduites dans le présent document peuvent légèrement différer des couleurs réelles de la peinture ou des matières de garniture intérieure. Tous droits réservés. La reproduction sous quelque forme ou par quelque moyen que ce soit de tout ou partie de la présente publication est interdite sans l'autorisation écrite préalable de Renault.

Prodigious Crédits photo: A. Bernier, H. Wild, Trey, P. Johall and Senjor, © Renault Design, © Renault Marketing 3D-Commerce – Printed in EC – FR 7711731756 – Janvier 2021.
Renault s.a.s. Société par actions simplifiée au capital de 533 941 113,00 € / 13-15 quai Le Gallo – 92100 Boulogne-Billancourt Cedex – R.C.S. Nanterre B 780 129 987 / tél.: 0806 00 20 20.

Renault recommande 

   renault.com