

# ESPACE & VEL Satis





# INHOUDSOPGAVE ESPACE & VEL Satisf



## ESPACE

COMBINATIEMOGELIJKHEDEN	
STANDAARDUITRUSTING	06 > 07
INTUÏTIEF GENIETEN	
BINNENRUIMTE	08 > 09
OPBERGRUIMTES	
ZINTUIGELIJKE RUIMTE	10 > 11
INTERIEUR EN WIELEN	12 > 13
UITRUSTING EN OPTIES	14 > 15
CARROSSERIEKLEUREN	
TECHNISCHE GEGEVENS	16 > 17
MOTOREN EN TRANSMISSIES	
AFMETINGEN	18 > 19
ACCESSOIRES	20 > 21

## VEL Satisf

COMBINATIEMOGELIJKHEDEN	
STANDAARDUITRUSTING	24 > 25
INTERIEUR EN WIELEN	26 > 27
UITRUSTING EN OPTIES	28 > 29
CARROSSERIEKLEUREN	
TECHNISCHE GEGEVENS	30 > 31
RENAULT VEILIGHEID	32 > 33

# ESPACE

RUIMTE EN LUXE GAAN PRIMA SAMEN.

**Espace.** Een genot voor het oog, verleidelijk, sportief, mooi afgewerkt en bijzonder comfortabel. Het uitgebalanceerde en gastvrije interieur werkt uitnodigend. Zijn kenmerkende karakter komt volop tot uiting in soepel rijgedrag.



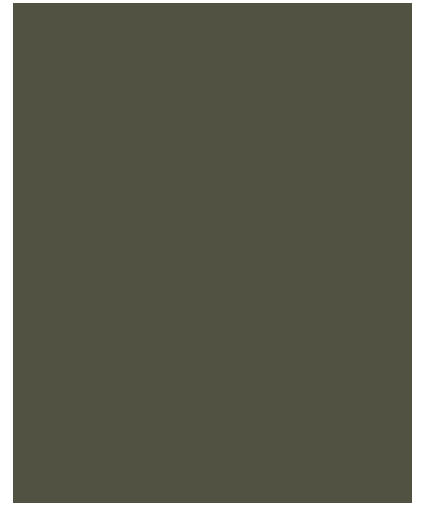

# COMBINATIEMOGELIJKHEDEN MOTOREN EN UITRUSTINGEN

UITRUSTINGSNIVEAU		Expression	Dynamique	Initiale
<b>MOTOREN</b>				
2.0 16V 140 *	6-bak	●	–	–
2.0 16V Turbo 170	6-bak	●	●	●
2.0 16V Turbo 170	automaat 5-traps	●	●	●
3.5 V6 24V 245	automaat 5-traps	–	●	●
dCi 150 FAP	6-bak	●	●	–
dCi 150 FAP	automaat 6-traps	●	●	–
dCi 175 FAP	6-bak	–	●	●
dCi 175 FAP	automaat 6-traps	–	●	●

● Leverbaar \* Niet leverbaar als Grand Espace.



# BELANGRIJKSTE STANDAARDUITRUSTING

## ESPACE EN GRAND ESPACE

- Radio Renault 4x30W met CD-speler en MP3-ondersteuning, inclusief bediening vanaf de stuurkolom
- Elektrisch inklapbare buitenspiegels met blauw spiegelglas
- Elektronisch geregelde airconditioning met bediening op de voorportieren
- Automatische activering van de ruitenwissers vóór met regensensor en van de verlichting met lichtsensor
- Warmtewerende voorruit
- Extra getinte achterruiten vanaf middenstijl (ook leverbaar zonder extra getinte achterruiten)
- ABS-remstelsysteem met elektronische remkrachtverdelers EBV
- Noodstopbekrachtiging
- Elektronisch Stabiliteits Programma ESP, onderstuurcontrole en anti-slipregeling ASR
- Automatische activering van de alarmlichten bij een noodstop
- Airbag bestuurder en passagier (uitschakelbare passagiersairbag in dashboard)
- Zijairbags vóór
- Zijruitairbags vóór en achter (zitrij 2)
- Veiligheidsgordels voorstoelen met dubbele gordelspanners (schouder en heup)
- In achterstoelen geïntegreerde driepunts veiligheidsgordels met krachtbegrenzer
- Automatische vergendeling van de portieren bij het wegrijden (uitschakelbaar)
- Snelheidsregelaar/-begrenzer

- Automatische parkeerrem
- Bandenreparatieset
- Elektrisch verstelbare en verwarmbare buitenspiegels, aan bestuurderszijde asferisch
- Elektrisch bedienbare zijruiten vóór en achter (sneltoets en antieklemfunctie voor bestuurder)
- Captain chairs vóór, in hoogte verstelbaar met verstelbare en afneembare armsteunen; bestuurdersstoel met verstelbare lendensteun
- Lederen bekleding van stuurwiel en versnellingspookknop
- Captain chairs vóór, in hoogte verstelbaar met verstelbare en afneembare armsteunen; bestuurdersstoel met verstelbare lendensteun
- Rugleuning voorstoelen verstelbaar tot slaapstand en voorzien van vliegtuigtafeltjes en insteekvakken
- Slide & Lock' bevestigingssysteem, waarbij de achterstoelen op elke gewenste plaats in rails kunnen worden geplaatst en verschoven
- Insteekvakken in rugleuning voorstoelen
- 3 achterstoelen met ingebouwde autogordels, in hoogte verstelbare 'komma' vormige hoofdsteunen, als tafeltje opklapbaar, eenvoudig uitneembaar
- Achterstoelen geschikt voor Isofix-kinderzitje
- 6 zitplaatsen : 1 Extra achterstoel (alleen Grand Espace)
- Hoofdsteunen voorstoelen in hoogte verstelbaar met instelbare hellingshoek
- Zonneklep met afschermbare make-up spiegel bestuurder en passagier

- Middenconsole met opbergruimte met klepje waarin beker-/blijkhouders en aansteeker
- Opbergkastjes met klep boven op dashboard; links en rechts
- Dashboardkast met klep aan passagierszijde
- Oprolbaar bagagedek in bagageruimte
- Voorbereiding (bekabeling) voor telefoon en DVD-accessoires
- Dakdragers in carrosseriekleur, dwarsgeplaatst en verplaatsbaar
- Bumpers en buitenspiegels in carrosseriekleur
- Portierhandgrepen in carrosseriekleur
- Wieloppoort 'Primastella' 16» (17» i.c.m. dCi 150 FAP)
- Tankklep met ingebouwde tankdop
- Brillhouder aan bestuurderszijde
- Stuurwiel verstelbaar in hoogte en diepte
- Stuurbekrachtiging
- Boordcomputer
- Centraal elektronisch instrumentenpaneel met toerenteller
- Vertraagde uitschakeling van de koplampen
- Binnenverlichting met vertraagde uitschakeling
- Verlichting voetenruimte vóór
- Verlichting bagageruimte en binnenzijde achterklep
- Binnenverlichting vóór en bij zitrij 2 met 2 spots
- Binnenverlichting bij zitrij 3
- Mistlampen in voorbumper
- Renault Card met FM-afstandsbediening voor centrale vergendeling van portieren, achterklep en tankdopklep

### EXPRESSION

#### Dynamique = Expression +

- Lichtmetalen wielen 'Tellus' 17»
- Carminat Navigatie & Communicatie met Radio Renault Cabasse 4x50W, geïntegreerde 6 CD-wisselaar in dashboard, MP3-ondersteuning en handsfree telefoonbediening van Bluetooth telefoons

- Automatisch dimmende binnenspiegel met antiverblindingsfunctie
- Elementen met aluminiumlook in stuurwiel
- Dorpelsierlijst bij achterklep met aluminiumlook
- Stoffen bekleding 'Plidiag' / rundleder Carbone foncé met donkerrode stiksels; harmonie Carbone foncé / Carbone clair
- Variabele stuurbekrachtiging

- Veiligheidsgordels met donkerrode bias
- Dakdragers in carrosseriekleur, centraal deel gedeeltelijk chroomkleurig, dwarsgeplaatst en verplaatsbaar
- Sneltoets en antieklemfunctie op alle ruiten
- Elektrische kinderbeveiliging voor achterportieren
- Renault Handsfree Card, inclusief afstandsbediening koplampen

### DYNAMIQUE

#### Initiale = Dynamique +

- Geen extra getinte achterruiten vanaf middenstijl (wel als optie leverbaar)
- Bandenspanning-controlesysteem
- Parkeersensoren vóór en achter
- Verlichting aan de onderzijde van de voorportieren bij het openen
- Bi-xenon koplampen dim- en grootlicht met koplampsproeiers en dynamische hoogteverstelling
- Accessoiresaansluiting 12V in bagageruimte
- Extra vloertapijt vóór en bij zitrij 2 en 3

- Verlichting bij make-up spiegels bestuurder en passagier
- Elektronisch geregelde airconditioning met bediening op de voor- en achterportieren
- Portierhandgrepen chroomkleurig met satijnglans
- Metaalkleur inclusief beschermstrips op bumpers en portieren in carrosseriekleur en chroomkleurige sierstrip in luchtinlaat vóór
- Lichtmetalen wielen 'Eptius' 17»
- Hoes versnellingspook van leder
- Elektrisch verwarmbare ruitensproeiers
- Geheugenfunctie buitenspiegels
- Dorpelsierlijst bij voorportieren met aluminiumlook 'Initiale'

- Geperforeerd rundleder 'Haircell' naar keuze Carbone foncé of Beige Clair; harmonie Carbone foncé / Beige clair
- Zonnegordijnen - 6 - (achterrui - 2 - + 2 zijruiten achter + 2 bij achterportieren)
- Elektrisch verstelbare voorstoelen (in hoogte- en lengterichting en rugleuning); bestuurderstoel met geheugenfunctie
- Elektrisch verwarmbare voorstoelen
- Armleuningen achter (6x), afneembaar en in helling verstelbaar
- 6 zitplaatsen : 1 Extra achterstoel (Espace)

### INITIALE

# INTUÏTIEF GENIETEN

MAAK DE TECHNIEK TOT EEN DEEL VAN UZELF.



## CARMINAT DVD NAVIGATIE & COMMUNICATIE

De Espace is optioneel leverbaar met een luxueus systeem dat bediend wordt via de centrale multimedialknop. Deze knop bevindt zich op de middenconsole en maakt het mogelijk om met één beweging alle multimediasystemen te bedienen: het nieuwste, supersnelle DVD navigatiesysteem van Renault, een radio met MP3-ondersteuning en 6 CD-wisselaar in de middenconsole en een handsfree carkit met Bluetooth®. De informatie is af te lezen van een zeven inch 16:9 kleurenscherm.



## DVD ENTERTAINMENT SYSTEEM

Het DVD entertainment systeem, waarbij de beeldschermen in de hoofdsteunen van de voorstoelen zijn geïntegreerd, wordt standaard geleverd met twee 7" beeldschermen, twee infrarood hoofdtelefoons en een DVD & DivX speler. Tevens is het mogelijk om een spelcomputer op het systeem aan te sluiten en zijn de instellingen via het scherm aan te passen. Het DVD entertainment systeem is door Renault op veiligheid getest (crash test) en voldoet daardoor aan de hoogste Renault eisen.

# BINNENRUIMTE

GENIETEN VAN EEN GROTE BEWEGINGSVRIJHEID.



De Espace weet comfort en gebruiksgemak perfect samen te laten gaan. Zijn grote multifunctionaliteit laat in alle eenvoud vele combinaties toe dankzij de stoelen die in ontelbare posities te plaatsen zijn. Of u nu behoefte heeft aan extra zitruimte voor passagiers of extra laadruimte voor uw bagage, de Espace laat zich in een handomdraai omvormen van een 7-zitter tot een 6, 5, 4, 3 of 2-zitter!

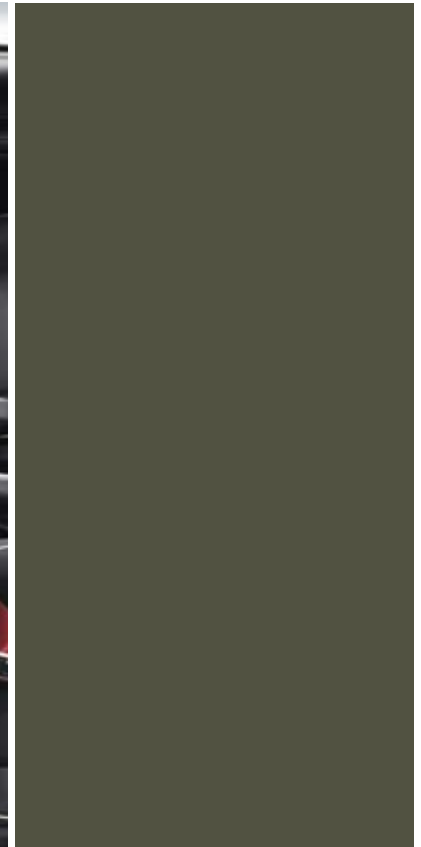

# OPBERGRUIMTES



**1. DASHBOARDKASTJE**



**2. OPBERGRUIMTES BOVENKANT DASHBOARD**

Geïntegreerd in het dashboard aan bestuurders- en passagierszijde.



**3. BEKERHOUDERS**

In de middenconsole.



**4. OPBERGRUIMTES IN DASHBOARD**

Het dashboard biedt tal van ruime, ergonomische en praktische opbergmogelijkheden.



**5. KLAPTAFELTJE MET BEKERHOUDER**

**6. OPEN OPBERGVAK**

In de deurpanelen voor- en achter.



# ZINTUIGLIJKE RUIJMTE

REIZEN MET EEN PANORAMISCH ZICHT.

De Espace biedt u het grootste panoramisch glazen dak dat op de markt bestaat! Dit panoramisch schuifdak is helemaal van glas en zorgt voor meer licht in het interieur, waarbij alle inzittenden een optimaal zicht naar buiten hebben. Het schuifdak beschikt over 9 openingsstanden waarmee het dak snel en eenvoudig geopend kan worden. Het elektrisch bedienbare zonnesherm beschermt de inzittenden tegen de zon en geluiden van buitenaf.



# INTERIEUR EN HET WIELEN AANBOD

ESPACE

## EXPRESSION

Wieldoppen Primastella.



De Espace Expression is standaard uitgerust met stoffen bekleding 'Arolla' (1) en wieldoppen 'Primastella'. Optioneel zijn de 17" lichtmetalen wielen 'Novastella'.



1



12 > 13

## DYNAMIQUE

Lichtmetalen wielen 17" Tellus.



Een modern en sportief interieur. De standaard bekleding op de Espace Dynamique is een combinatie van leder en stof (2) en optioneel is een combinatie van leder en alcantara (3) leverbaar. Beide combinaties zijn voorzien van rode stiksels. Standaard is deze versie voorzien van 17" lichtmetalen wielen 'Tellus'.



2



3

## INITIALE

Houten inlegwerk, lederen bekleding, maak kennis met de meest luxueuze versie van Espace; de Initiale. Deze versie is standaard uitgerust met carbone foncé (1) of beige (2) lederen bekleding 'Haircell' en 17" lichtmetalen wielen 'Aida'.

Lichtmetalen wielen 17" Eptius.

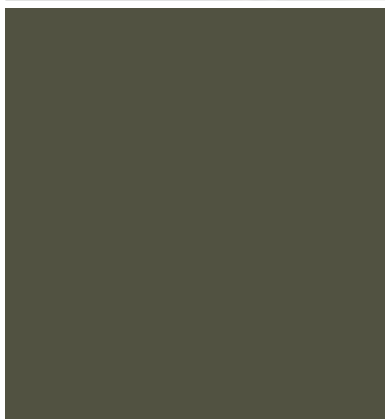

## OPTIONELE LICHTMETALEN WIELEN

1) Lichtmetalen wielen 17" 'Tellus' (Expression).

2) Lichtmetalen wielen 18" 'Aria' (m.u.v. Expression).

3) Lichtmetalen wielen 18" 'Pléiades' (m.u.v. Expression).



# UITRUSTING EN OPTIES

## ESPACE & GRAND ESPACE

	Expression	Dynamique	Initiale
<b>VEILIGHEID</b>			
ABS-remsysteem met elektronische remkrachtverdelers (EBV)	●	●	●
Noodstopbekrachtiging	●	●	●
Elektronisch Stabiliteits Programma ESP, onderstuurcontrole en anti-slipregeling ASR	●	●	●
Bandenspanning-controlesysteem (alleen i.c.m. lichtmetalen wielen)	○	○	●
Automatische activering van de alarmlichten bij een noodstop	●	●	●
Veiligheids gordels voorstoelen met dubbele gordelspanners	●	●	●
In achterstoelen geïntegreerde driepunts veiligheidsgordels met krachtbegrenzer	●	●	●
Hoofdsteunen voorstoelen in hoogte verstelbaar (vanaf Dynamique met instelbare hellingshoek)	●	●	●
In hoogte verstelbare 'komma' vormige hoofdsteunen op achterstoelen	●	●	●
Airbag bestuurder en passagier (uitschakelbare passagiersairbag in dashboard)	●	●	●
Zijairbags vóór	●	●	●
Zijruitairbags vóór en achter (zitrij 2)	●	●	●
Zijairbags achter (zitrij 2) - alleen i.c.m. optionele zonnegordijnen	○	○	○
Elektronische startblokkering met transponder	●	●	●
Automatische vergendeling van de portieren bij het wegrijden (uitschakelbaar)	●	●	●
Bagagescheidingsnet	○	○	○
<b>EXTERIEUR</b>			
Dakdragers in carrosseriekleur, dwarsgeplaatst en verplaatsbaar	●	-	●
Dakdragers in carrosseriekleur, centraal deel gedeeltelijk chroomkleurig, dwarsgeplaatst en verplaatsbaar	-	●	-
Bumpers en buitenspiegels in carrosseriekleur	●	●	●
Portierhandgrepen in carrosseriekleur	●	-	-
Portierhandgrepen chroomkleurig met satijn glans	-	●	●
Metaallak inclusief beschermstrips op bumpers en portieren in carrosseriekleur	○	-	-
Metaallak inclusief beschermstrips op bumpers en portieren in carrosseriekleur en in kleur uitgevoerde sierrand bovenaan motorkap	-	○	●
Chroomkleurige sierstrip in voorbumper	-	●	●
Tankklep met ingebouwde tankdop	●	●	●
Normaal getinte achterruiten vanaf middenstijl	○	○	●
Privacy glass achterruiten vanaf middenstijl	●	●	○
Wieldoppen Primastella 16" (17" i.c.m. dCi 150 FAP)	●	-	-
Lichtmetalen wielen Tellus 17"	○	●	-
Lichtmetalen wielen Eptus 17"	-	-	●
Lichtmetalen wielen Aria 18" (niet bruikbaar met sneeuwkettingen)	-	○	○
Lichtmetalen wielen Pléiades 18" (niet bruikbaar met sneeuwkettingen)	-	○	○
Bandenreparatieset	●	●	●
Reservewiel 185/60 R17C, bevestiging onder vloer met lier (maximum 130 km per uur)	○	○	○
<b>INTERIEUR</b>			
Stoffen bekleding 'Arolla' Carbone foncé	●	-	-
Stoffen bekleding 'Plidiag' / rundleder Carbone foncé, met donkerrode stiksels en veiligheidsgordels met donkerrode bias	-	●	-
Bekleding leder/alcantara Carbone Foncé, met donkerrode stiksels en veiligheidsgordels met donkerrode bias	-	○	-
Bekleding leder geperforeerd 'Haircell' Carbone foncé	-	-	●
Bekleding leder geperforeerd 'Haircell' Beige Clair	-	-	○
Extra vloermat vóór en bij zitrij 2	-	-	●
Lederen bekleding van stuurwiel en versnellingspookknop	●	●	●
Elementen met aluminiumlook in stuurwiel	-	●	●
Hoes versnellingspook van leder	-	○ <sup>1</sup>	●
<b>COMFORT</b>			
Automatische parkeerrem	●	●	●
Stuurwiel verstelbaar in hoogte en diepte	●	●	●
Stuurbekrachtiging	●	●	-
Variabele stuurbekrachtiging	○	●	●
Boordcomputer	●	●	●
Snelheidsregelaar/-begrenzer	●	●	●
Centraal elektronisch instrumentenpaneel met toerenteller	●	●	●
Parkeersensoren achter	○	○	●
Parkeersensoren vóór (alleen in combinatie met parkeersensoren achter en metaallak)	-	○	●
Renault Card met FM-afstandsbediening voor centrale vergendeling van portieren, achterklep en tankdopklep	-	-	-
Renault Handsfree Card, inclusief afstandsbediening koplampen en elektrische kinderbeveiliging voor achterportieren	-	●	●
Dorpelsierlijst bij achterklep kunststof zwart	●	-	-
Dorpelsierlijst bij achterklep RVS	-	●	●
Dorpelsierlijst bij voorportieren aluminiumkleurig 'Initiale'	-	-	●
Elektrisch bedienbaar panoramisch glazen schuifdak met elektrisch zonnescherm	○	○	○
Apart te openen achterraut	-	○	○
Elektrisch bedienbare zijruiten vóór en achter (sneltoets en antieklemfunctie voor bestuurder)	●	-	-

	Expression	Dynamique	Initiale
Elektrisch bedienbare zijruiten vóór en achter (sneltoets en antieklemfunctie op alle ruiten)	o <sup>2</sup>	●	●
Zonneschermen -2 - bij ruiten achterportieren (zitrij 2)	o	o	–
Zonneschermen -6 - (achterruit -2 - + 2 zijruiten achter + 2 bij achterportieren)	o	o	●
Zonneklep met afschermbare make-up spiegel bestuurder en passagier	●	●	●
Zonneklep met afschermbare make-up spiegel en verlichting bestuurder en passagier	o <sup>4</sup>	o <sup>4</sup>	●
Accessoiresaansluiting 12V in opbergruimte onder armsteun links rij 3	●	●	●

## OPBERGRUIMTES

Middenconsole met opbergruimte met klepje waarin beker-/blikjeshouders en aansteker	●	●	●
Opbergkastjes met klep boven op dashboard; links en rechts	●	●	●
Dashboardkast met klep aan passagierszijde	●	●	●
Kaartenbakken in voorportieren met ruimte voor 1,5 l. fles	●	●	●
Kaartenbakken in achterportieren	●	●	●
Houders voor beker/asbak op wielkasten achter links en rechts	●	●	●
Opbergruimte onder armsteun links bij zitrij 3	●	●	●
Insteekvakken in rugleuning voorstoelen	●	●	●
Brilhouder aan bestuurderszijde	●	●	●
Oprolbaar bagagedek	●	●	●

## STOELEN

Rugleuning voorstoelen verstelbaar tot slaapstand en voorzien van vliegtuigtafeltjes en insteekvakken	●	●	–
Captain chairs vóór, in hoogte verstelbaar met verstelbare en afneembare armsteunen; bestuurdersstoel met verstelbare lendensteun	●	●	●
Elektrisch verstelbare voorstoelen (in hoogte- en lengterichting en rugleuning); bestuurdersstoel en buitenspiegels met geheugenfunctie	–	–	●
Elektrisch verwarmbare voorstoelen	–	o	●
'Slide & Lock' bevestigingssysteem, waarbij de achterstoelen op elke gewenste plaats in rails kunnen worden geplaatst en verschoven	●	●	●
3 achterstoelen met ingebouwde autogordels, in hoogte verstelbare 'komma' vormige hoofdsteunen, als tafeltje opklapbaar, eenvoudig uitneembaar (Grand Espace en Initiale uitvoeringen standaard 4 achterstoelen)	●	●	●
Achterstoelen geschikt voor Isofix-kinderzitje	●	●	●
1 extra achterstoel - Privilège inclusief extra vloertapijt zitrij 3	o/● (Grand Espace)	o/● (Grand Espace)	●
2 extra achterstoelen - Privilège inclusief extra vloertapijt zitrij 3	o (Upgrade Grand Espace)	o (Upgrade Grand Espace)	o (Upgrade)
Armleuningen achter (6x), afneembaar en in helling verstelbaar	–	o	●

## AIRCONDITIONING

Elektronisch geregelde airconditioning met bediening op de voorportieren, inclusief warmtewerende voorruit en automatische activering van de verlichting en ruitenwissers	●	●	–
Elektronisch geregelde airconditioning met bediening op de voor- en achterportieren, inclusief sneltoetsbediening van de portieruiten achter, elektrisch inklapbare buitenspiegels en zonneschermen voor de zijruiten van de achterportieren	–	o	●

## LICHT EN ZICHT

Vertraagde uitschakeling van de koplampen; deze blijven desgewenst enige tijd na het verlaten van de auto nog branden	●	●	●
Binnenverlichting met vertraagde uitschakeling	●	●	●
Verlichting voetenruimte vóór	●	●	●
Verlichting bagageruimte en binnenzijde achterklep	●	●	●
Verlichting aan de onderzijde van de voorportieren bij het openen	●	●	●
Verlichting aan de onderzijde van de achterportieren bij het openen	–	–	●
Binnenverlichting vóór en bij zitrij 2 met 2 spots; i.c.m. optie panoramisch schuifdak bij zitrij 2 plafonniers aan beide zijden zonder spots)	●	●	●
Binnenverlichting bij zitrij 3 zonder spots (Espace zonder extra stoelen)	●	●	●
Binnenverlichting bij zitrij 3 met 2 spots (Espace met extra stoelen en Grand Espace)	●	●	●
Automatische activering van de ruitenwissers vóór met regensensor en van de verlichting met lichtsensoren (alleen in combinatie met elektronische airconditioning)	●	●	●
Mistlampen vóór	●	●	●
Dubbele halogeen koplampen met samengesteld oppervlak	●	●	–
Bi-xenon koplampen dim- en grootlicht met koplampsproeiers en dynamische hoogterestelling	o	o	●
Meesturende bi-xenon verlichting voor dim- en grootlicht inclusief koplampsproeiers	–	o	o
Elektrisch verstelbare en verwarmbare buitenspiegels, aan bestuurderzijde asferisch en met sensor buitentemperatuur	●	●	●
Automatisch dimmende binnenspiegel met anti-verblindingsfunctie	o	●	●

## COMMUNICATIE

4 luidsprekers + 4 tweeters, ingegoten antenne en satellietbediening bij het stuurwiel	●	●	●
Radio Renault 4x30W met CD-speler en MP3-ondersteuning	●	●	–
Carminat CD Navigatie & Communicatie met Radio Renault 4x20W, CD-speler met MP3-ondersteuning en handsfree telefoonbediening van Bluetooth telefoons	o	–	–
Carminat DVD Navigatie & Communicatie met Radio Renault Cabasse 4x50W, geïntegreerde 6 CD-wisselaar in dashboard, MP3-ondersteuning en handsfree telefoonbediening van Bluetooth telefoons	o	o	●
DVD entertainment systeem in hoofdsteunen voorstoelen, inclusief 2 infrarood koptelefoons	Accessoire	Accessoire	Accessoire

● Standaard    o Optie    – Niet leverbaar

<sup>1</sup> Alleen in combinatie met lederen bekleding.

<sup>2</sup> Geïntegreerd in optie Carminat Navigatie & Communicatie.

<sup>3</sup> Alleen in combinatie met oprolbare zonneschermen voor de zijruiten van de achterportieren, achterste zijruiten en achterruit (totaal 6x).

<sup>4</sup> Verlichting alleen i.c.m. optie Renault Handsfree Card of Carminat Navigatie & Communicatie.

# CARROSSERIEKLEUREN EN BEKLEDING

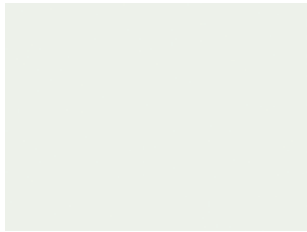

BLANC GLACIER (V)



BLEU NAVY (V)



NOIR NACRÉ (MV)



GRIS ECLIPSE (MV)



GRIS PLATINE (MV)



BEIGE ANGORA (MV)



VERT ABYSSE (MV)



BLEU CRÉPUSCULE (MV)



BLEU LUMIÈRE (MV)



ROUGE INTENSE (MV)

AMBIANCE	BEKLEDING	HARMONIE *	CARROSSERIEKLEUREN										
			DVD systeem in hoofdsteunen mogelijk	Blanc Glacier 369 (V)	Bleu Navy D42 (V)	Noir Nacré 676 (MV)	Gris Eclipse B66 (MV)	Gris Platine D69 (MV)	Beige Angora A19 (MV)	Vert Abysses 903 (MV)	Bleu Crépuscule 472 (MV)	Bleu Lumière K43 (MV)	Rouge Intense NND (MV)
EXPRESSION	Stof 'Arolla' Carbone Foncé	Carbone Foncé / Carbone Foncé	ja	●	●	○	○	○	○	○	○	○	○
DYNAMIQUE	Stof 'Pliidiag' / leder Carbone Foncé met donkerrode stiksels	Carbone Foncé / Carbone Foncé	ja	●	●	○	○	○	○	○	○	○	○
	Leder/alcantara met donkerrode stiksels		ja	○	○	○	○	○	○	○	○	○	○
INITIALE	Geperforeerd rundleder 'Haircell' Carbone Foncé	Carbone Foncé / Carbone Foncé	ja	-	-	●	●	●	●	●	●	●	●
	Geperforeerd rundleder 'Haircell' Beige	Carbone Foncé / Beige Clair	ja	-	-	○	○	○	○	○	○	○	○

● Standaard ○ Optie – Niet mogelijk V = Met vernislaag MV = Metaallak met vernislaag (optie tegen meerprijs; geen meerprijs op Initiale)

\* De harmonie van het interieur geeft aan welke kleuren in het interieur overheersen. Voor de Espace bestaan twee harmonieën, Carbone Foncé gecombineerd met Carbone Foncé of Beige Clair.

Een harmonie heeft betrekking op de afwerking van het onderste gedeelte van het dashboard en de deurpanelen, enzovoorts. De bekleding heeft betrekking op de stoelen en het bovenste gedeelte van de deurpanelen.

# TECHNISCHE GEGEVENS

## ESPACE EN GRAND ESPACE

Motoren	2.0 16V 140 *	2.0 16V T 170	2.0 16V T 170 Aut.	3.5 V6 24V 245 Aut.	dCi 150 FAP	dCi 150 FAP Aut. 6	dCi 175 FAP	dCi 175 FAP Aut. 6
Aantal zitplaatsen Espace	5/6/7	5/6/7	5/6/7	6/7	5/6/7	5/6/7	5/6/7	5/6/7
Aantal zitplaatsen Grand Espace	6/7	6/7	6/7	6/7	6/7	6/7	6/7	6/7
<b>MOTOR</b>								
Cilinderinhoud (cm3)	1998	1998	1998	3498	1995	1995	1995	1995
Boring x slag (mm)	82,7 x 93	82,7 x 93	82,7 x 93	95,5 x 81,4	90 x 84	90 x 84	90 x 84	90 x 84
Aantal cilinders/aantal kleppen	4 / 16	4 / 16	4 / 16	6 / 24	4 / 16	4 / 16	4 / 16	4 / 16
Compressieverhouding	9,8 : 1	9,8 : 1	9,8 : 1	10,3 : 1	16 : 1	16 : 1	16 : 1	16 : 1
Max. vermogen: kW (DIN pk) / bij t/min	100 (140) / 5500	125 (170) / 5000	125 (170) / 5000	177 (245) / 6000	110 (150) / 4000	110 (150) / 4000	127 (175) / 3750	127 (175) / 3750
Max. koppel Nm/ bij t/min	191 / 3750	270 / 3250	270 / 3250	330 / 3600	340 / 2000	340 / 2000	360 / 1750	360 / 1750
Type injectie	Multipoint			Sequentieel Multipoint	Direct ingespoten Common Rail + turbo			
Soort brandstof	Euro loodvrij				Diesel			
Emissienorm	Euro 4							
Roetfilter	n.v.t.	n.v.t.	n.v.t.	n.v.t.	ja	ja	ja	ja
<b>VERSNELLINGSBAK</b>								
Aantal versnellingen vooruit	6	6	Aut. 5	Aut. 5	6	6	6	6
<b>BESTURING</b>								
Stuurbeheersing	Standaard	Expression	Expression	-	Expression	Expression	-	-
Variabele stuurbeheersing optie	-	Expression	Expression	-	Expression	Expression	-	-
Variabele stuurbeheersing standaard	-	Dynamique / Initiale	Dynamique / Initiale	Standaard	Dynamique / Initiale	Dynamique / Initiale	Standaard	Standaard
Diameter draaicirkel tussen troitours (m) - Espace					11,0			
Diameter draaicirkel tussen troitours (m) - Grand Espace					11,4			
<b>WIELOPHANGING</b>								
Voorrein	Type McPherson met schroefveer							
Achterrein	Half stijf profiel gestuurd door twee lengtearmen, met Panhard-stang							
<b>BANDEN</b>								
Standaard Expression	225/60 R16	225/60 R16	225/60 R16	-	225/55 R17	225/55 R17	-	-
Standaard Dynamique en Initiale	-	225/55 R17	225/55 R17	225/55 R17	225/55 R17	225/55 R17	225/55 R17	225/55 R17
Optie Expression	225/55 R17	225/55 R17	225/55 R17	-	225/55 R17	225/55 R17	-	-
Optie Dynamique en Initiale	-	245/45 R18	245/45 R18	245/45 R18	245/45 R18	245/45 R18	245/45 R18	245/45 R18
<b>REMSYSTEEM</b>								
ABS met noodstopbeheersing	Standaard							
Rembekrachtiging, dubbel	Standaard							
Geventileerde schijfremmen vóór, diameter (mm)	308/28	308/28	308/28	324/28	324/28	324/28	324/28	324/28
Schijfremmen achter, diameter (mm)	300/11	300/11	300/11	300/11	300/11	300/11	300/11	300/11
<b>INHOUDEN</b>								
Bagageruimte Espace - opstelling 2/5/7 stoelen					2860 / 650 / 291			
Bagageruimte Grand Espace - opstelling 2/5/7 stoelen					3050 / 780 / 456			
Brandstoftank (l)	83							
<b>PRESTATIES</b>								
Topsnelheid (km/h)	185	205	197	225	194	188	204	198
Acceleratie 0 tot 100 km/h (s)	12,5	9,7	10,6	8,1	10,6	12,4	9,8	11,1
<b>BRANDSTOFVERBRUIK IN LITERS PER 100 KM (KM/LITER) VOLGENS EG RICHTLIJN 1999/100</b>								
Stadsrit (koude start) - Espace	12,7(7,9)/12,9(7,8) **	12,5(8,0)	14,3(7,0)/14,6(6,8) **	17,2(5,8)/17,4(5,7) **	9,3(10,8)/9,5(10,5) **	10,6 (9,4)	9,3(10,8)/9,5(10,5) **	10,6 (9,4)
Stadsrit (koude start) - Grand Espace	-	12,5(8,0)	14,6(6,8)	17,4(5,7)	9,5(10,5)	10,6 (9,4)	9,5(10,5)	10,6 (9,4)
Buitenwegrit - Espace	7,5(13,3)/7,7(13,0) **	7,9(12,7)	8,0(12,5)/8,2(12,2) **	9,0(11,1)/9,2(10,9) **	6,5(15,4)/6,6(15,2) **	6,8 (14,7)	6,5(15,4)/6,6(15,2) **	6,8 (14,7)
Buitenwegrit - Grand Espace	-	7,9(12,7)	8,2(12,2)	9,2(10,9)	6,6(15,2)	6,8 (14,7)	6,6(15,2)	6,8 (14,7)
Gecombineerd gebruik (stadsrit, buitenwegrit) - Espace	9,4(10,6)/9,6(10,4) **	9,6(10,4)	10,5(9,5)	12,0(8,3)/12,2(8,2) **	7,4(13,5)/7,6(13,2) **	8,2 (12,2)	7,4(13,5)/7,6(13,2) **	8,2 (12,2)
Gecombineerd gebruik (stadsrit, buitenwegrit) - Grand Espace	-	9,6(10,4)	10,5(9,5)	12,2(8,2)	7,6(13,2)	8,2 (12,2)	7,6(13,2)	8,2 (12,2)
CO <sub>2</sub> emissie (g/km) - Espace	223/228 **	224	234	284/289 **	193/198 **	217	193/198 **	217
CO <sub>2</sub> emissie (g/km) - Grand Espace	-	224	234/242 **	289	198	217	198	217
Fijnstof emissie (g/km)	-	-	-	-	0,0031	0,0010	0,0031	0,0010
<b>GEWICHTEN (KG)</b>								
Leeg rijklaar gewicht - Espace	1640/1685 **	1660/1710 **	1680/1725 **	1745/1790 **	1755/1800 **	1790/1835**	1755/1800 **	1790/1835 **
Leeg rijklaar gewicht - Grand Espace	-	1715/1760 **	1740/1785 **	1790/1835 **	1805/1850 **	1845/1880 **	1805/1850 **	1845/1880 **
Max. toelaatbaar gewicht - Espace	2435/2480 **	2475/2520 **	2490/2535 **	2545/2590 **	2555/2605 **	2600/2640 **	2555/2605 **	2600/2640 **
Max. toelaatbaar gewicht - Grand Espace	-	2530/2555 **	2555/2600 **	2600/2645 **	2610/2655 **	2625/2665 **	2610/2655 **	2625/2665 **
Max. toelaatbaar treingewicht - Espace	3800/3850 **	4050/4100 **	4050/4100 **	4100/4150 **	4150	4150/4200 **	4150	4150/4200 **
Max. toelaatbaar treingewicht - Grand Espace	-	4100/4150 **	4150	4150/4200 **	4200/4250 **	4250	4200/4250 **	4250
Max. toelaatbaar aanhangergewicht, geremd <sup>1</sup> - Espace	1800	2000	2000	2000	2000	2000	2000	2000
Max. toelaatbaar aanhangergewicht, geremd <sup>1</sup> - Grand Espace	-	2000	2000	2000	2000	2000	2000	2000
Max. toelaatbaar aanhangergewicht, ongeremd - Espace	750	750	750	750	750	750	750	750
Max. toelaatbaar aanhangergewicht, ongeremd - Grand Espace	-	750	750	750	750	750	750	750

<sup>1</sup> Dit maximale aanhangergewicht is alleen toegestaan als bovengenoemd treingewicht (beladen auto + beladen aanhanger) niet wordt overschreden.

\*\* Niet leverbaar op Grand Espace.

\*\* Afwijkende waarden voor uitvoeringen met panoramisch glazen dak.

# MOTOREN EN TRANSMISSIES

**2.0 16V 140 pk**

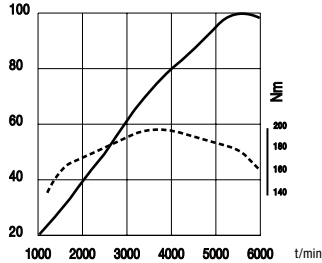

**2.0 TURBO 170 pk**

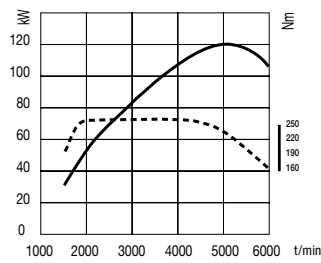

**2.0 16V 140 PK HANDBAK**

Deze stille en lichte motor toont zich krachtig over een groot toerentalbereik, wat ten goede komt aan het rijplezier.

**2.0 TURBO 170 PK HANDBAK / AUTOMAAT**

Deze motor is voorzien van een turbo met dubbele inlaat en levert een hoog koppel bij een laag toerental.

**3.5 V6 245 PK AUTOMAAT**

Deze motor toont veel souplesse en levert een hoog koppel bij lage toeren (330 Nm bij 3600 t/min), waarvan 85% reeds beschikbaar is vanaf 1200 t/min.

**3.5 V6 245 pk**

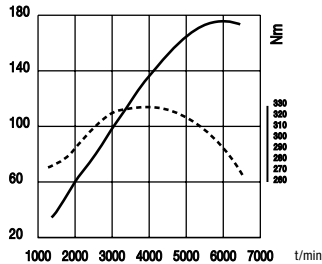

**dCi 150 pk FAP**

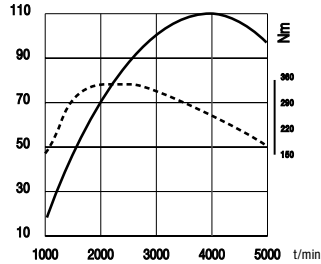

**dCi 150 PK HANDBAK / AUTOMAAT**

Deze motor is bijzonder stil en laat een uitstekende verhouding tussen de prestaties en het brandstofverbruik zien.

**dCi 175 PK HANDBAK / AUTOMAAT**

In alle stilte fel en constant optrekken. Deze motor biedt het beste acceleratievermogen in zijn klasse en daarnaast heel veel rijplezier.

**dCi 175 pk FAP**

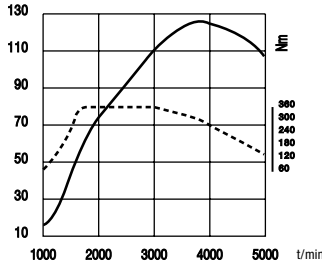

— Vermogen  
- - - Koppel



## 1. AUTOMATISCHE VERSNELLINGS- BAK MET SEQUENTIELE BEDIENING

Deze versnellingsbak is stil, handig in de stad en draagt bij aan een laag brandstofverbruik op de snelweg. De bestuurder heeft de keuze uit een volautomatische functie en een semi-automatische functie, waarbij hij zelf kan schakelen.

## 2. HANDGESCHAKELDE 6-VERSNELLINGSBAK

De handgeschakelde 6-versnellingsbak schakelt zeer nauwkeurig. Door de zesde versnelling liggen de verhoudingen dichter bij elkaar zodat de bestuurder het potentieel van de motoren optimaal kan benutten en het verbruik en de CO<sub>2</sub>-uitstoot kan terugdringen.

# AFMETINGEN

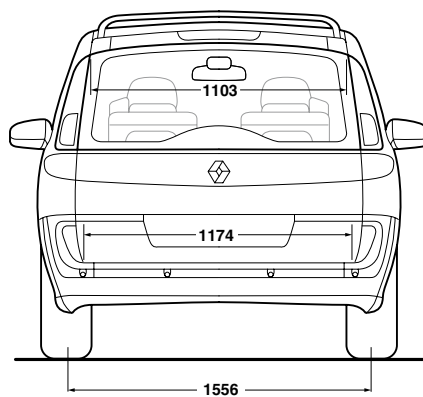
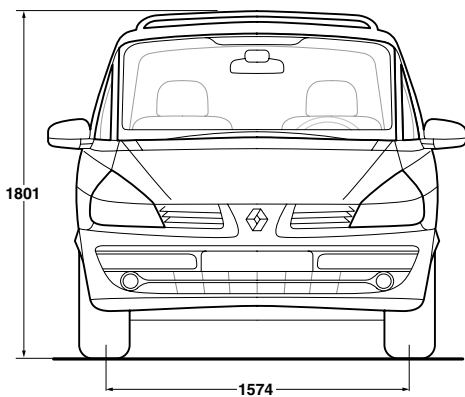
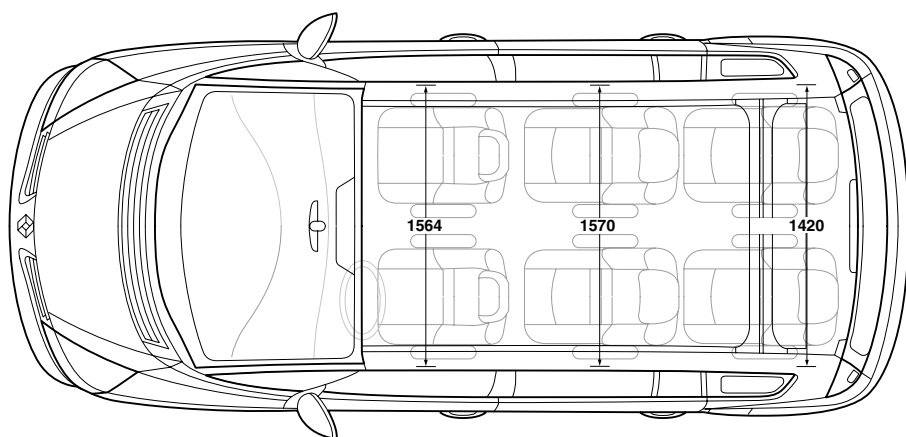
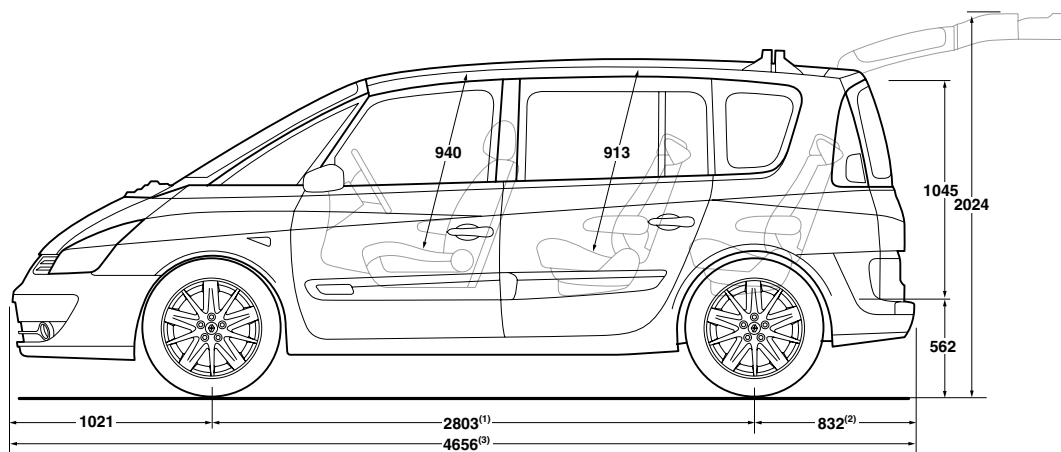

Eenheid in mm.  
Afmetingen Grand Espace : (1) 2868 ; (2) 967 ; (3) 4856.

# ACCESSOIRES



## 1. FIETSENDRAGERS

Voor het meenemen van uw fietsen zijn verschillende oplossingen en soorten fietsendragers beschikbaar die op de trekhaak te bevestigen zijn. Daarnaast is speciaal voor de Renault Espace een fietsendrager verkrijgbaar voor montage zonder trekhaak.

## 2. TREKHAKEN

Trekhaak zijn beschikbaar met vaste of afneembare kogel. De afneembare kogel heeft als voordeel dat wanneer u geen gebruik maakt van de trekhaak, de kogel eenvoudig zonder hulpmiddelen te demonteren is. Indien u de trekhaak weer nodig heeft kunt u de kogel eenvoudig monteren. De afneembare kogel is beveiligd tegen diefstal met een slot. Verkrijgbaar met 7- of 13-polige kabelset.

## 3. SKIDRAGERS

De skidragers worden gemonteerd op de originele dakdragers met een speciale adapterset. Mogelijkheid om tot 6 paar ski's te transporteren, afhankelijk van het model.

## 4. INDEELBARE KOFFERBAK

Losse objecten rollen en schuiven niet meer door de kofferbak. Met deze kofferruimte organizer die op de bodem wordt geplaatst, kan de kofferbakruimte naar wens worden ingedeeld in meer dan 30 combinaties. Naast deze functionaliteit wordt het kofferruimtetapijt tevens tegen beschadiging of vuil beschermd.



## 5. EXTRA BAGAGE OPBERGMOGELIJKHEID

Deze handige opbergbak wordt direct achter de achterstoelen gemonteerd. Ideaal om bagage van kleiner formaat in op te bergen zoals een paraplu of handschoenen.



## 6. BAGAGENET 'ENVELOPE'

Bagagenet voor in de kofferruimte om veilig losse bagage mee te nemen. Bagage wordt tussen het net en de achterbank veilig vervoerd. Naast de veiligheid ook handig; geen losse spullen meer die van links naar rechts en van voor naar achter door de kofferruimte schuiven.



## 7. BAGAGENET

Bagagenet voor op de bodem in de kofferruimte om veilig losse bagage mee te nemen. Uw bagage wordt veilig tussen de bodem van de kofferruimte en het net getransporteerd. Naast de veiligheid ook handig.





8

### 8. TAPIJTSETS

Op maat gemaakte tapijtsets met perfecte pasvorm in een bij het interieur passende kleur. Comfortabel en beschermt de originele bekleding tegen vlekken en slijtage. In verschillende kleuren en motieven verkrijgbaar.



9

### 9. ZONNESCHERMEN

Met deze zonneschermen kunt u de zon buiten het exterieur houden indien u dit wenst. Deze zonneschermen zijn specifiek ontworpen voor de Renault Espace en zijn daardoor perfect geïntegreerd.



10

### 10. SPATLAPPEN

De harde spatlappen voor en achter beschermen de onderkant van de carrosserie tegen krassen, opspattend vuil en steenslag.



11

### 11. KINDERZITJES

Uw meest kostbare bezit zou het meest veilig vervoerd moeten worden. Dat kan met de kinderzitjes van Renault. De kinderzitjes zijn eenvoudig in de auto te bevestigen door middel van de Isofix-bevestiging. Voor alle fasen van de groei van uw kind zijn specifieke zitjes beschikbaar.

### 12. AUDIO CONNECTION BOX

Renault biedt verschillende mogelijkheden om diverse vormen van externe geluidsdragers aan te sluiten op de Renault-radio. Een voorbeeld is de Audio Connection Box waarbij een iPod, MP3 speler, USB stick of externe harde schijf kan worden aangesloten. Besturing van digitale bronnen via de satellietbediening aan het stuur. Tevens een 3,5 mm jackaansluiting voor iedere willekeurige geluidsbron.



12

### 13. DIGITALE TV

Breid de functionaliteit van het DVD entertainment systeem verder uit met digitale TV. Zo kan bijvoorbeeld op het ene scherm een film worden gekeken en op het andere scherm TV. Ook toepasbaar op het navigatiescherm in het dashboard voor de bijrijder, of een combinatie van voor en achter. De hoge kwaliteit tuner geeft standaard Nederland 1,2 en 3 en een lokale zender van de provincie waar men zich bevindt zoals RTV Noord Holland of TV Gelderland. In de TV tuner kan zeer eenvoudig een smartcard van KPN worden geplaatst waardoor een zeer compleet aanbod van de meest courante zenders beschikbaar wordt. Voorbeelden zijn RTL 4, 5 en 7, SBS 6, MTV en TMF.



13

### 14. ALARMEN

Specifiek voor de Espace goedgekeurde alarmen met SCM goedkeurklasse 2. Met een optionele hellingshoeksensor uit te breiden naar SCM klasse 3. De afstandsbediening is geïntegreerd in de sleutelkaart en het alarm werkt energiezuinig. De sirene heeft een eigen voeding zodat loskoppelen van de accu de werking van het alarm niet meteen verhindert.

# VEL SATIS

MOOISTE VORM VAN ONAFHANKELIJKHEID.

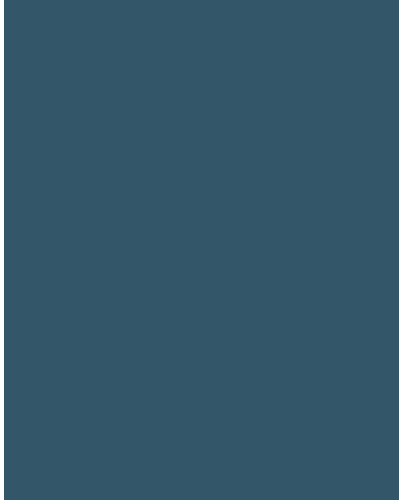

**De Vel Satis.** Een auto waarmee u uw visie op eigenzinnige schoonheid en uw voorkeur voor de modernste technieken toont. In uw behoefte aan luxe en comfort wordt door de Vel Satis ruimschoots voorzien. Maar ook wat betreft veiligheid heeft deze bijzondere auto u het modernste te bieden. De riante binnenmaten brengen een weldadig gevoel teweeg. Dat wordt nog eens versterkt door de comfortabele stoelen, de prachtige afwerking en het ingetogen gebruik van mooie, authentieke materialen zoals hout, aluminium en leer. Alles ademt stijl en subtiliteit.



# COMBINATIEMOGELIJKHEDEN MOTOREN EN AMBIANCES

UITRUSTINGSNIVEAU		Exception	Initiale
<b>MOTOREN</b>			
2.0 16V Turbo 170	6-bak	•	•
2.0 16V Turbo 170	automaat 5-traps	•	•
3.5 V6 24V 245	automaat 5-traps	-	•
dCi 175 FAP	6-bak	•	•
dCi 175 FAP	automaat 6-traps	•	•

• Leverbaar



# BELANGRIJKSTE STANDAARDUITRUSTING

## VEL SATIS

- Carminat Navigatie & Communicatie met Radio Renault Cabasse 4 x 40W met geïntegreerde 6 CD-wisselaar, MP3-ondersteuning en handsfree telefoonbediening van Bluetooth telefoons
- 4 luidsprekers + 4 tweeters, ingegoten antenne en satellietbediening bij het stuurwiel
- Parkeersensoren achter
- Xenon koplampen met koplampsproeiers en dynamische hoogteverstelling
- Mistlampen
- Elektronisch geregelde airconditioning met gescheiden instellingen voor bestuurder en passagier en aparte bediening voor de achterpassagiers
- Gekoelde dashboardkast met klep aan passagierszijde
- Warmtewerende voorruit
- Elektrisch bedienbare zijruiten vóór en achter met sneltoets en antiklemfunctie op alle ruiten
- Elektrisch verstelbare en verwarmbare buitenspiegels, aan bestuurderzijde asferisch
- Elektrisch inklapbare buitenspiegels met blauw spiegelglas
- Lichtmetalen wielen Eptius 17"
- ABS-remstelsysteem met elektronische remkrachtverdelers EBV
- Noodstopbekrachtiging
- Elektronisch Stabiliteits Programma ESP, onderstuurcontrole en anti-slipregeling ASR
- Bandenspanning-controlesysteem
- Automatische activering van de alarmlichten bij een noodstop
- In voorstoelen geïntegreerde veiligheidsgordels met krachtbegrenzer en gordelspanner (bij bestuurdersstoel dubbele gordelspanner)
- Drie 3-punts veiligheidsgordels met krachtbegrenzer achter; gordelspanners bij de buitenste zitplaatsen
- Hoofdsteunen voorstoelen in hoogte verstelbaar met instelbare hellingshoek
- Drie in hoogte verstelbare 'komma' vormige hoofdsteunen achter
- Buitenste zitplaatsen achter geschikt voor Isofix-kinderzitje
- Airbag bestuurder en passagier (uitschakelbare passagiersairbag in dashboard)
- Zijairbags vóór
- Zijruitairbags vóór en achter
- Elektronische startblokkering met transponder
- Automatische vergendeling van de portieren bij het wegrijden (uitschakelbaar)
- Bumpers, beschermstrips en buitenspiegels in carrosseriekleur
- Portierhandgrepen chroomkleurig
- Dubbele uitlaat
- Tankklep met ingebouwde tankdop
- Automatische parkeerrem
- Stuurwiel verstelbaar in hoogte en diepte
- Variabele stuurbekrachtiging
- Boordcomputer
- Snelheidsregelaar/-begrenzer
- Toerenteller
- Analooq klokje
- Automatische activering van de verlichting
- Vertraagde uitschakeling van de koplampen
- Verlichting voetenruimte vóór
- Verlichting bagageruimte
- Verlichting aan de onderzijde van de voor- en achterportieren bij het openen
- Binnenverlichting vóór met 2 leesspots
- Binnenverlichting achter met 2 leesspots
- Binnenverlichting met vertraagde uitschakeling
- Automatische activering van de ruitenwissers vóór met regensensor
- Automatische activering van achterrautwisser bij achteruitrijden
- Renault Handsfree Card, inclusief afstandsbediening koplampen
- Elektrische kinderbeveiliging
- Lederen stuurwiel
- Lederen bekleding versnellingspookknop (handgeschakelde uitvoeringen)
- Centrale armsteun vóór en opklapbare centrale armsteun achter
- Stoffen bekleding 'Jesper' naar keuze Carbone foncé met harmonie Carbone foncé of Grège clair met harmonie Grège clair
- Zonneklep met afschermbare make-up spiegel en verlichting bestuurder en passagier
- Sensoren voor intensiteit zonnestraling, vochtigheid en luchtkwaliteit
- Oprolbare zonneschermen bij de achterraut en de zijruiten achter
- Opbergruimte in centrale armsteun vóór met 12V accessoiresaansluiting en verlichting
- Opbergruimte en 2 wegklapbare bekerhouders in centrale armsteun achter
- Uitschuifbare bekerhouders en opbergvakjes in dashboard
- Kantelbare opbergvakken aan de voorportieren
- Insteekvakken in rugleuning voorstoelen
- Brilhouder aan bestuurderszijde
- Bovenste deel rugleuning voorstoelen apart elektrisch in te stellen ten opzichte van onderste deel
- Achterbank (rugleuning en zitting) in ongelijke delen (1/3 - 2/3) opklapbaar

EXCEPTION

### Initiale = Exception +

- Lichtmetalen wielen Aria 18"
- Rundleder bekleding, naar keuze Carbone foncé of Beige clair met harmonie Carbone foncé of Grège clair met harmonie Grège clair
- Elektrisch verstelbare en verwarmbare voorstoelen
- Geheugenfunctie voor instellingen bestuurdersstoel
- Metaallak met vernislaag
- Boordcomputer met gesproken boodschappen
- Verlichting voetenruimte achter
- Verlichting bij asbakken achter
- Elektrisch verwarmbare ruitensproeiers
- Automatisch dimmende buitenspiegels met geheugenfunctie
- Automatisch dimmende binnenspiegel met antiverblindingsfunctie
- Knop selecteurhandel automaat uitgevoerd in leder en hout
- Overtapijt vóór en achter
- Opbergglades onder de voorstoelen

- Draaibare opbergvakken onder de achterbank
- Gedeeltelijk houten stuurwiel

INITIALE



# INTERIEUR EN HET WIELEN AANBOD

VEL SAVIS

## EXCEPTION

De Vel Satis Exception is standaard uitgerust met stoffen bekleding 'Jesper' in carbone foncé (1) of in beige (2). Optioneel wordt lederen bekleding aangeboden, die standaard is voor de Initiale uitvoering, met keus uit drie verschillende kleuren: carbone foncé (3), grège clair (4) en beige clair (5). Standaard is deze versie voorzien van 17" lichtmetalen wielen 'Eptius'.

Lichtmetalen wielen  
17" Eptius.



1



2

## OPTIONELE WIELEN



1. Lichtmetalen wielen 18" 'Aria'.
2. Lichtmetalen wielen 18" 'Pléiades'.

## INITIALE

De Initiale is de meest luxueuze versie van de Vel Satis. Standaard uitgerust met lederen bekleding met keus uit drie kleuren: carbone foncé (3), grège clair (4) en beige clair (5). Standaard is deze versie voorzien van 18" lichtmetalen wielen 'Aria'.

Lichtmetalen wielen 18" Aria.



*\* Sierstrips en houtelement in stuur kunnen niet conform de uitvoering zijn. Zie pagina 30.*



# UITRUSTING EN OPTIES

## VEL SATIS

	Exception	Initiale
<b>VEILIGHEID</b>		
ABS-remsysteem met elektronische remkrachtverdelers (EBV)	●	●
Noodstopbekrachtiging	●	●
Elektronisch Stabiliteits Programma ESP, onderstuurcontrole en anti-slipregeling ASR	●	●
Bandenspanning-controlesysteem	●	●
Automatische activering van de alarmlichten bij noodstop	●	●
In voorstoelen geïntegreerde veiligheidsgordels met krachtbegrenzer en gordelspanner (bij bestuurdersstoel dubbele gordelspanner)	●	●
Drie 3-punts veiligheidsgordels met krachtbegrenzer achter; gordelspanners bij de buitenste zitplaatsen	●	●
Hoofdsteunen voorstoelen in hoogte verstelbaar met instelbare hellingshoek	●	●
Drie in hoogte verstelbare 'komma' vormige hoofdsteunen achter	●	●
Buitenste zitplaatsen achter geschikt voor Isofix-kinderzitje	●	●
Elektrische kinderbeveiliging (geïntegreerd in optie Renault Handsfree Card)	●	●
Airbag bestuurder en passagier (uitschakelbare passagiersairbag in dashboard)	●	●
Zijairbags vóór	●	●
Zijruitairbags vóór en achter	●	●
Zijairbags achter	○	○
Elektronische startblokkering met transponder	●	●
Automatische vergendeling van de portieren bij het wegrijden (uitschakelbaar)	●	●
<b>EXTERIEUR</b>		
Bumpers, beschermstrips en buitenspiegels in carrosseriekleur	●	●
Portierhandgrepen chroomkleurig	●	●
Metaallak met vernislaag	○	●
Lichtmetalen wielen Eptius 17"	●	–
Lichtmetalen wielen Aria 18" (niet bruikbaar met sneeuwkettingen)	○	●
Lichtmetalen wielen Pléiades 18" (niet bruikbaar met sneeuwkettingen)	○	○
Dubbele uitlaat	●	●
Tankklep met geïntegreerde tankdop	●	●
<b>RIJDEN</b>		
Automatische parkeerrem	●	●
Stuurwiel verstelbaar in hoogte en diepte	●	●
Variabele stuurbekrachtiging	●	●
Boordcomputer	●	–
Boordcomputer met gesproken boodschappen	–	●
Toerenteller	●	●
Analoog klokje	●	●
Snelheidsregelaar/-begrenzer	●	●
Parkeersensoren achter	●	●
Parkeersensoren voor (alleen in combinatie met parkeersensoren achter)	○	○
<b>LICHT EN ZICHT</b>		
Automatische activering van de verlichting	●	●
Vertraagde uitschakeling van de koplampen; deze blijven desgewenst enige tijd na het verlaten van de auto nog branden	●	●
Verlichting voetenruimte vóór	●	●
Verlichting voetenruimte achter	–	●
Verlichting bagageruimte	●	●
Verlichting aan de onderzijde van de voor- en achterportieren bij het openen	●	●
Binnenverlichting met vertraagde uitschakeling	●	●
Binnenverlichting vóór met 2 leesspots	●	●
Binnenverlichting achter met 2 leesspots	●	●
Verlichting bij asbakken achter	–	●
Automatische activering van de ruitenwissers vóór met regensensor	●	●
Automatische activering van achterrauwisser bij achteruitrijden	●	●
Mistlampen	●	●
Xenon koplampen met koplampspoeiers en dynamische hoogterstelling	●	●
Elektrisch verstelbare en verwarmbare buitenspiegels, aan bestuurderzijde asferisch	●	●
Elektrisch inklapbare buitenspiegels met blauw spiegelglas	●	●
Automatisch dimmende buitenspiegels met geheugenfunctie	–	●
Automatisch dimmende binnenspiegel met antiverblindingsfunctie	●	●
Warmtewerende voorruit	●	●

## COMFORT EN INTERIEUR

	Exception	Initiale
Gelaagde zijruiten	o	o
Renault Card met FM-afstandsbediening voor centrale vergrendeling van portieren, achterklep en tankdopklep	●	–
Renault Handsfree Card, inclusief afstandsbediening koplampen en elektrische kinderbeveiliging	●	●
Lederen stuurwiel	●	●
Gedeeltelijk houten stuurwiel	–	●
Lederen bekleding versnellingspookknop (handgeschakelde uitvoeringen)	●	●
Hoes versnellingspook van leder (handgeschakelde uitvoeringen)	●	●
Knop selecteurhandel automaat uitgevoerd in leder en hout	–	●
Centrale armsteun vóór en opklapbare centrale armsteun achter	●	●
Elektrisch bedienbaar glazen schuifdak met elektrisch zonneschermbekleding	o	o
Elektrisch bedienbare zijruiten vóór en achter (sneltoets en antikleemfunctie op alle ruiten)	●	●
Stoffen bekleding 'Jesper' Carbone foncé; harmonie Carbone foncé	●	–
Stoffen bekleding 'Jesper' Grège clair; harmonie Grège clair	o	–
Rundleder Carbone foncé; harmonie Carbone foncé	o <sup>1</sup>	●
Rundleder Grège clair; harmonie Grège clair	o <sup>1</sup>	o
Rundleder Beige clair; harmonie Carbone foncé	o <sup>1</sup>	o
Sierstrips Gespikkeld Esdoornhout	●	–
Sierstrips Aluminium Carbone foncé (niet in combinatie met rundlederen bekleding)	o	–
Sierstrips Mahonie hout of Licht hout (afhankelijk van kleur rundleder)	–	●
Oprolbare zonneschermen bij de achterraut en de zijruiten achter	●	●
Zonneklep met afschermbare make-up spiegel en verlichting bestuurder en passagier	●	●
Overtapijt vóór en achter	o	●

## AIRCONDITIONING

Elektronisch geregelde airconditioning met gescheiden instellingen voor bestuurder en passagier en aparte bediening voor de achterpassagiers	●	●
Sensoren voor intensiteit zonnestraling, vochtigheid en luchtkwaliteit	●	●

## OPBERGRUIMTES

Opbergruimte in centrale armsteun vóór met 12V accessoiresaansluiting en verlichting	●	●
Opbergruimte en 2 wegklapbare bekerhouders in centrale armsteun achter	●	●
Uitschuifbare bekerhouders en opbergvakjes in dashboard	●	●
Gekoelde dashboardkast met klep aan passagierszijde	●	●
Kantelbare opbergvakken aan de voorportieren	●	●
Opberglades onder de voorstoelen	–	●
Draaibare opbergvakken onder de achterbank	–	●
Insteekvakken in rugleuning voorstoelen	●	●
Brilhouder aan bestuurderszijde	●	●

## STOELEN

Bovenste deel rugleuning voorstoelen apart elektrisch in te stellen ten opzichte van onderste deel	●	●
Elektrisch verstelbare en verwarmbare voorstoelen	o	●
Geheugenfunctie voor instellingen bestuurdersstoel	o <sup>2</sup>	●
Achterbank (rugleuning en zitting) in ongelijke delen (1/3 - 2/3) opklapbaar	●	●

## COMMUNICATIE

4 luidsprekers + 4 tweeters, ingegoten antenne en satellietbediening bij het stuurwiel	●	●
Carminat Navigatie & Communicatie met Radio Renault Cabasse 4 x 40W met geïntegreerde 6 CD-wisselaar, MP3-ondersteuning en handsfree telefoonbediening van Bluetooth telefoons	●	●
DVD-systeem voor de achterpassagiers; wegklapbaar scherm geïntegreerd aan achterzijde middenconsole; DVD-speler in onderste gedeelte achterbank	o	o

## OPTIE PACKS

Pack Ergonomique	o	●
Pack Distinction	o	●

● Standaard    o Optie    – Niet leverbaar

<sup>1</sup> Alleen in combinatie met elektrisch verstelbare en verwarmbare voorstoelen.

<sup>2</sup> Optioneel beschikbaar als onderdeel van Pack Distinction.

# CARROSSERIEKLEUREN EN BEKLEDING



GESPIKKELD ESDOORHOUT



ALUMINIUM CARBONE FONCÉ



MAHONIE HOUT



LICHT HOUT

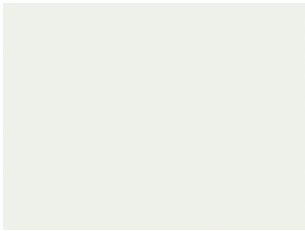

BLANC GLACIER (V)



BLEU CREPUSCULE (MV)



NOIR NACRÉ (MV)



VERT ABYSSE (MV)

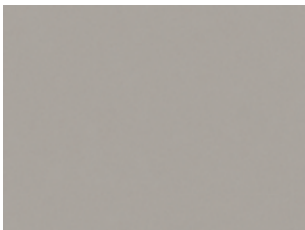

BEIGE ANGORA (MV)

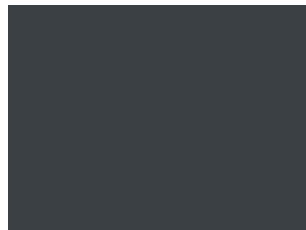

GRIS ECLIPSE (MV)

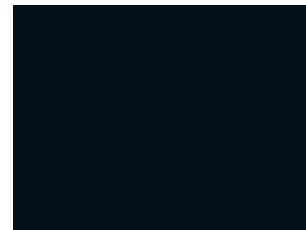

BLEU NAVY (V)



GRIS PLATINE (MV)

AMBIANCE	BEKLEDING	HARMONIE *	SIERSTRIPS				CARROSSERIEKLEUREN								
			Gespikkeld Esdoornhout	Aluminium Carbone Foncé	Mahonie Hout	Licht Hout	Blanc Glacier 369 (V)	Bleu Crépuscule 472 (MV)	Noir Nacré 676 (MV)	Vert Abysse 903 (MV)	Beige Angora A19 (MV)	Gris Eclipse B66 (MV)	Bleu Navy D42 (V)	Gris Platine D69 (MV)	
EXCEPTION	Stof 'Jesper' Carbone Foncé	Carbone Foncé	●	○	-	-	●	●	○	○	○	○	○	○	○
	Stof 'Jesper' Grège Clair	Grège Clair	●	○	-	-	●	●	○	○	○	○	○	○	○
	Rundleder Carbone Foncé	Carbone Foncé	●	-	-	-	○	○	○	○	○	○	○	○	○
	Rundleder Grège Clair	Grège Clair	●	-	-	-	○	○	○	○	○	○	○	○	○
	Rundleder Beige Clair	Carbone Foncé	●	-	-	-	○	○	○	○	○	○	○	○	○
INITIALE	Rundleder Carbone Foncé	Carbone Foncé	-	-	●	○	-	-	●	●	●	●	●	●	●
	Rundleder Grège Clair	Grège Clair	-	-	-	●	-	-	●	●	●	●	●	●	●
	Rundleder Beige Clair	Carbone Foncé	-	-	-	●	-	-	●	●	●	●	●	●	●

● Standaard ○ Optie - Niet mogelijk V = Met vernislaag MV = Metaalk met vernislaag (optie)

\* De harmonie van het interieur geeft aan in welke kleur het interieur is afgewerkt (o.a. het onderste gedeelte van het dashboard, middenconsole, deurpanelen, vloerbedekking, enzovoorts). De bekleding heeft betrekking op de stoelen en de beklede gedeelten.

# TECHNISCHE GEGEVENS

## VEL SATIS

Motoren	2.0 16V Turbo 170	2.0 16V Turbo Aut. 170	3.5 V6 24V Aut. 245	dCi 175 FAP	dCi 175 FAP Aut.
Aantal zitplaatsen	5	5	5	5	5
<b>MOTOR</b>					
Cilinderinhoud (cm <sup>3</sup> )	1998	1998	3498	1998	1998
Boring x slag (mm)	82,7 x 93	82,7 x 93	95,5 x 81,4	84 x 90	84 x 90
Aantal cilinders/aantal kleppen	4 / 16	4 / 16	6 / 24	4 / 16	4 / 16
Compressieverhouding	9,5 : 1	9,5 : 1	10,3 : 1	15,6 : 1	15,6 : 1
Max. vermogen: kW (DIN pk) / bij t/min	125 (170) / 5000	125 (170) / 5000	177 (245) / 6000	127 (175) / 3750	127 (175) / 3750
Max. koppel Nm/ bij t/min	270 / 3250	270 / 3250	330 / 3600	360 / 1750	360 / 1750
Type injectie		Sequentieel Multipoint		Direct ingespoten Common Rail + turbo variabele geometrie	
Soort brandstof	Euro loodvrij			Diesel	
Emissienorm	Euro 4	Euro 4	Euro 4	Euro 4	Euro 4
Roetfilter	n.v.t.	n.v.t.	n.v.t.	ja	ja
<b>VERSNELLINGSBAK</b>					
Aantal versnellingen vooruit	6	Aut. 5	Aut. 5	6	Aut. 6
<b>BESTURING</b>					
Variabele stuurbekrachting	Standaard	Standaard	Standaard	Standaard	Standaard
Diameter draaicirkel tussen troittoirs/muren (m)			11,30/12		
<b>WIELOPHANGING</b>					
Voorrein			Type McPherson met schroefveren		
Achterrein			Type multilink "Trigone" met schroefveren		
Diameter stabilisatorstang vóór/achter (mm)			23,5/21		
<b>BANDEN</b>					
Standaard Exception	225/55 R17W	225/55 R17W	225/55 R17W	225/55 R17W	225/55 R17W
Standaard Initiale	245/45 R18W	245/45 R18W	245/45 R18W	245/45 R18W	245/45 R18W
Optie Exception	245/45 R18W	245/45 R18W	245/45 R18W	245/45 R18W	245/45 R18W
<b>REMSYSTEEM</b>					
ABS met noodstopbekrachtiging			Standaard		
Rembekrachtiging, dubbel, diameter (")			Standaard 8" en 9"		
Geventileerde schijfremmen vóór, diameter (mm)			324/28		
Schijfremmen achter, diameter (mm)			300/11		
<b>INHOUDEN</b>					
Brandstoftank (l)			80		
<b>PRESTATIES</b>					
Topsnelheid (km/h)	210	205	235	211	205
Acceleratie 0 tot 100 km/h (s)	9,4	10,0	8,3	9,5	10,1
<b>BRANDSTOFVERBRUIK IN LITERS PER 100 KM (KM/LITER) VOLGENS EG RICHTLIJN 1999/100</b>					
Stadsrit (koude start)	12,6 (7,9)	14,3 (7,0)	16,8 (6,0)	9,2 (10,9)	10,0 (10,0)
Buitenwegrit	7,6 (13,2)	7,3 (13,7)	8,5 (11,8)	6,4 (15,6)	6,3 (15,9)
Gecombineerd gebruik (stadsrit, buitenwegrit)	9,4 (10,6)	9,9 (10,1)	11,5 (8,7)	7,3 (13,7)	7,5 (13,3)
CO <sub>2</sub> emissie (g/km)	225	237	275	194	199
Fijnstof emissie (g/km)	-	-	-	0,0030	0,0016
<b>GEWICHTEN (KG)</b>					
Leeg rijklaar gewicht	1615	1635	1695	1640	1740
Max. toelaatbaar gewicht	2190	2210	2270	2505	2505
Max. toelaatbaar treingewicht	3500	3500	3600	3550	3550
Max. toelaatbaar aanhangergewicht, geremd <sup>1</sup>	1600	1600	1600	1600	1550
Max. toelaatbaar aanhangergewicht, ongeremd	750	750	750	750	750

<sup>1</sup> Dit maximale aanhangergewicht is alleen toegestaan als bovengenoemd treingewicht (beladen auto + beladen aanhanger) niet wordt overschreden.

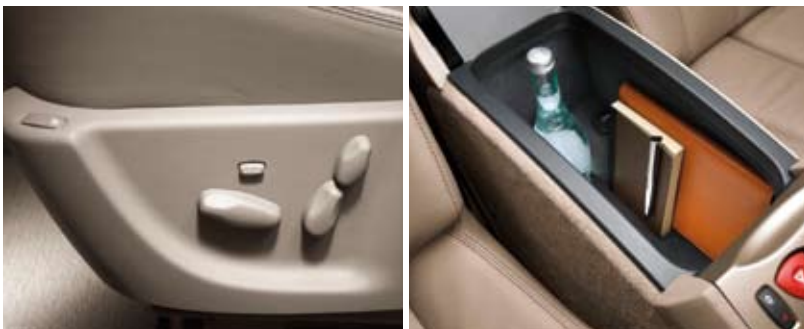

# VEILIGHEID VAN HET HOOGSTE NIVEAU



## 1. AIRBAGS

2 adaptieve frontairbags vóór, zij-airbags vóór en gordijnairbags vóór en achter voor een optimale veiligheid.



## 2. REM- EN WEGGEDRAG

Het remsysteem maakt gebruik van de nieuwste technieken en reageert even doeltreffend als comfortabel. Het ABS-systeem van de nieuwste generatie is gekoppeld aan het Elektronisch Stabiliteits Programma ESP en aan noodstopbekrachtiging om nog beter te kunnen reageren. De noodstopbekrachtiging vergroot het remvermogen zodra zich een noodsituatie voordoet, waardoor de remweg aanzienlijk wordt verkort.

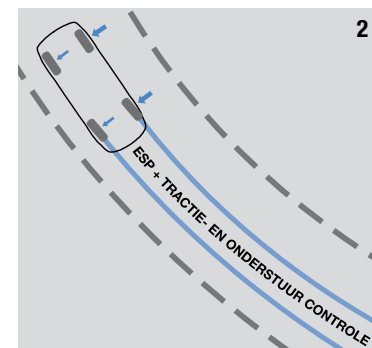

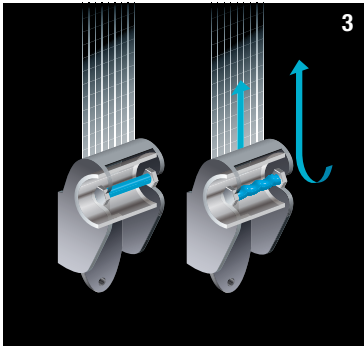

3

### 3. VEILIGHEIDSGORDELS

Om de gevolgen van een aanrijding te beperken en het lichaam op zijn plaats te houden, bestaat de veiligheidsuitrusting uit gordelspanners met spankrachtbegrenzers.

De veiligheidsgordels zorgen ervoor dat de inzittenden in geval van een aanrijding optimaal tegen hun stoelen gedrukt worden.

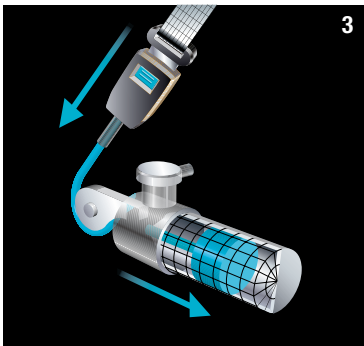

3

### 4. BANDENSPANNING-CONTROLESYSTEEM

De bestuurder wordt tijdig gewaarschuwd voor een lekke band en kan zo de kans op gevaarlijke situaties verkleinen (optie).



4



5

### 5. XENON KOPLAMPEN

De verlichting benadert het daglicht en verhoogt de veiligheid en het comfort.

### 6. ISOFIX-BEVESTIGINGSSYSTEEM

De Espace en Vel Satis zijn voorzien van diverse Isofix-bevestigingspunten.



6

### 7. UITSCHAKELBARE PASSAGIERSAIRBAG

Om het plaatsen van een kinderzitje op de bijrijderstoel mogelijk te maken kunnen de bijrijdersairbags worden uitgeschakeld.



7



## DE ECOLOGISCHE SIGNATUUR VAN RENAULT



Het milieubeleid van Renault is gebaseerd op het analyseren van de ecologische problemen op onze planeet. Met de lancering van **Renault eco<sup>2</sup>** geeft Renault blijk van zijn betrokkenheid bij de milieuproblematiek door een serie ecologische en economische auto's op de markt te brengen.

- **ECOLOGISCH**, omdat er rekening wordt gehouden met alle invloeden op het milieu gedurende de hele levenscyclus van de auto. Deze worden van meet af aan geïntegreerd in de productieprocessen, de keuze voor materialen, de uitstoot van vervuulende stoffen, de CO<sub>2</sub>-uitstoot, het brandstofverbruik en recycling.

- **ECONOMISCH**, dankzij een laag brandstofverbruik. Renault pakt de grote ecologische uitdagingen aan door middel van innovatieve technieken die op zoveel mogelijk auto's toegepast kunnen worden en die betaalbaar blijven voor de klant.



## RENAULT, TOONAANGEVEND OP HET GEBIED VAN VEILIGHEID



### VEILIGHEID OP BASIS VAN ONDERZOEK NAAR ONGELUKKEN

De knowhow van Renault is gebaseerd op meer dan 50 jaar ervaring en wordt al gebruikt in de ontwerpfasen van de auto. Deze krijgt de meest efficiënte systemen mee om:

- risico's te beperken, zodat minder ingegrepen hoeft te worden;
- zo snel mogelijk te kunnen corrigeren als het toch misgaat;
- alle inzittenden te kunnen beschermen in geval van een aanrijding;

De scores die auto's van Renault halen bij de EuroNCAP\* crashtests, maar ook bijvoorbeeld de noodstopbetrachting die standaard op iedere auto van het gamma zit, vormen bewijzen voor het nut van deze knowhow.

### GROTE BETROKKENHEID BIJ DE BEWUSTMAKING VAN VERKEERSVEILIGHEID

Renault is actief betrokken bij de verbetering van het gedrag van weggebruikers. Sinds 2000 tracht Renault kinderen vanaf jonge leeftijd bewust te maken van verkeersveiligheid via het internationale lesprogramma 'Veiligheid voor iedereen' waarmee inmiddels wereldwijd 8 miljoen kinderen en jongeren zijn bereikt.

### VEILIGE PRODUCTEN, AFGESTEMD OP IEDERE KLANT

Door in alle opzichten rekening te houden met de veiligheid, is Renault toonaangevend op het terrein van de veiligheidstechnologie.

Renault's rijden dan ook uiterst prettig en veilig en zijn uitgerust met de meest efficiënte veiligheidsvoorzieningen ten behoeve van alle inzittenden.



## RENAULT, WERELDKAMPIOEN FIA FORMULE 1 2005 EN 2006



### FORMULE 1, EEN UITSTEKENDE LEERSCHOOL

De Formule 1 is een ongelofelijk veeleisende sport. Renault leert dat, behalve topprestaties, het vooral belangrijk is om betrouwbare auto's te maken, die je zelfs onder extreme omstandigheden niet in de steek laten.

Deze filosofie schuilt uiteraard achter onze F1-auto's, maar wordt vooral ook ingezet bij de productie van ons modellengamma. Onze deelname aan de Formule 1 heeft dan ook slechts één doel: kennis opdoen, om u betrouwbare, veilige en goede auto's aan te bieden waar u op kunt vertrouwen.

\* EuroNCAP (European New Car Assessment Program) is een onafhankelijke organisatie.



# ESPACE & VEL SATIS



[www.renault.nl](http://www.renault.nl)

**3**  
**JAAR**  
**GARANTIE**  
150.000 km

Alles is in het werk gesteld om juiste en actuele informatie in deze uitgave ten tijde van zijn verschijning (januari 2009) te vermelden. Deze brochure werd samengesteld op basis van voorseries of prototypes. In het kader van zijn streven naar constante verbetering van zijn producten behoudt RENAULT zich het recht voor om op ieder moment wijzigingen in de specificaties en aan de beschreven en afgebeelde auto's door te voeren. Eventuele wijzigingen zullen zo snel mogelijk aan de RENAULT dealers worden doorgegeven. Per land kunnen de op de markt gebrachte versies verschillen en het kan voorkomen dat sommige uitrustingen niet leverbaar zijn (standaard, optioneel of als accessoire). Raadpleeg daarom uw plaatselijke RENAULT dealer voor de meest recente informatie. Vanwege technische beperkingen bij het drukproces kunnen de in deze brochure afgebeelde kleuren verschillen van de echte kleur van de lakken en van de materialen in het interieur. Alle rechten voorbehouden. RENAULT is op geen enkele wijze aansprakelijk voor mogelijke gevolgen van onjuistheden of onvolkomenheden van de inhoud van deze brochure. Gehele of gedeeltelijke reproductie van deze publicatie in welke vorm of met welk middel dan ook is verboden zonder voorafgaande schriftelijke toestemming van RENAULT.