

RENAULT ESPACE



DRIVE THE CHANGE



GARANTÍA RENAULT

Todo vehículo nuevo está garantizado durante dos años, sin límite de kilometraje, contra cualquier defecto de material o de montaje, dando derecho a la sustitución o reparación de la pieza que se reconoce como defectuosa, así como la mano de obra necesaria para ello. Laguna, Espace y Koleos disponen de una garantía de 3 años / 150.000 km, con kilometraje ilimitado durante los dos primeros años y un límite de 150.000 km en el tercer año.

GARANTÍA ANTICORROSIÓN: Renault ofrece 12 años de garantía en toda la gama de vehículos, excepto en los vehículos comerciales Master, cuya garantía anticorrosión es de 6 años.

GARANTÍA DE PINTURA: Renault garantiza durante 3 años la pintura de la carrocería y de los elementos pintados (retrovisores exteriores y paragolpes) en toda la gama.

GARANTÍA DE REPARACIÓN: Todas las reparaciones efectuadas en la Red Renault están garantizadas durante 1 año.

Para mayor información, consulte las condiciones de mantenimiento y garantía que le facilitará la Red Renault.

SERVICIOS FINANCIEROS

RENAULT BOX: Permite mejorar sus condiciones financieras gracias a la contratación de servicios asociados a la financiación (Seguros auto, Pérdida de empleo, Pérdida de carné de conducir...). Más servicios por menos precio.

LEASING FINANCIERO: Financiación para su empresa sin desembolso inicial, con opción de compra y con grandes ventajas económicas y fiscales.

RENAULT RENTING: Disfrute de su automóvil nuevo sin preocuparse de nada más. Con prestaciones y servicios incluidos en la cuota y con enormes ventajas fiscales.

RENAULT SERVICIOS

RENAULT MINUTO es un servicio dentro del taller Renault, donde se realizan, sin necesidad de cita previa, las operaciones más habituales de mantenimiento de su vehículo, en menos de una hora por operación y con los mejores precios.

CARROCERÍA RÁPIDA es un servicio dentro del taller Renault, especializado en la reparación de pequeños golpes, arañazos, lunas y retrovisores, sin cita previa, en menos de 48 horas por operación.

MOVIPASS es un contrato de servicio que cubre determinadas intervenciones del vehículo, una vez finalizada su garantía legal y/o comercial.

RENAULT ASISTENCIA: es una asistencia en carretera, totalmente gratuita, los 365 días del año (incluidos accidentes, averías, pinchazos, falta de carburante o pérdida de llaves), durante la garantía comercial del vehículo.

Consulte www.renaultservicios.es para ver todas nuestras ofertas de posventa.

NADIE MEJOR QUE RENAULT PARA CUIDAR DE SU RENAULT

CONTACTE CON NOSOTROS:

902 333 500

www.renault.es

contacto-cliente.esp@renault.es

A través de estos medios, usted podrá informarse sobre la amplia gama de vehículos y servicios Renault: precios recomendados, opciones, equipamientos, ofertas especiales, seguros, financiación, y red de servicios; así como realizar cualquier observación o sugerencia.

3
AÑOS
GARANTÍA
150 000 km*



* Durante los 2 primeros años el kilometraje es ilimitado y el tercer año tiene un límite de 150.000 km.



**DESDE HACE 112 AÑOS
COMPARTIMOS UNA
MISMA VISIÓN: PARA VIVIR
CONFORME A SU TIEMPO,
EL AUTOMÓVIL TIENE QUE SER
UN ELEMENTO DE PROGRESO,
DE ILUSIÓN Y DE MOVILIDAD
SOSTENIBLE PARA TODOS.**



En Renault estamos convencidos de que el automóvil debe adaptarse al estilo de vida y a las expectativas de todos. Y hoy en día, adaptarse a los tiempos significa procurar una movilidad sostenible y respetuosa con el medio ambiente, segura, de calidad y asequible para todos. Convencidos de ello, hemos creado Renault Tech, entidad especializada en la concepción, producción y comercialización de vehículos para personas con movilidad reducida. Queremos dar un nuevo sentido al automóvil, para que ocupe un lugar más acorde con los retos de la sociedad y logre ser un elemento de progreso para el ser humano. Con esta filosofía desarrollamos hoy una gama de vehículos eléctricos para todos.

DRIVE THE CHANGE.



RENAULT
eco²

RENAULT
Z.E.

FOR SAFER CARS
EURO NCAP
www.euroncap.com

**RENAULT
TECH**





**REDESCUBRIR RENAULT ESPACE.
SUS FAROS DELANTEROS CON
TECNOLOGÍA LED SON LA NUEVA
FIRMA DEL PIONERO DE LOS
MONOVOLÚMENES. SU AMPLIO
TECHO PANORÁMICO DESCUBRE
UN INTERIOR AMPLIO, LUJOSO E
INNOVADOR. CONFORT Y LIBERTAD
PARA TODOS. ¿Y SI LUJO Y ESPACE
FUESEN SINÓNIMOS?**



LUJO Nº 1: NUEVAS LIBERTADES

TECHO PANORÁMICO E INTERIOR PERSONALIZABLE. LA LIBERTAD NO TIENE LÍMITES.



¡Con Renault Espace, entre en la dimensión panorámica! La de un techo concebido como una gran ventana abierta a los paisajes y la luz. La de un inmenso habitáculo, modulable según el momento. Tan confortables como prácticos, los asientos deslizantes con fijaciones automáticas permiten distintas combinaciones. En la parte trasera cada pasajero puede elegir la ubicación de su asiento. ¿Necesita disponer de más asientos para sus numerosos pasajeros?. ¿De más espacio para una carga voluminosa? Aumentar o reducir la cantidad de asientos (de 2 a 7) es una tarea de lo más sencilla. Escapadas, trayectos cotidianos... Renault Espace se adapta a su ritmo.







LUJO N° 2 : EL VIAJE COMO EVASIÓN

TECNOLOGÍAS DISTENDIDAS, PARA GANAR TIEMPO

Amplio y luminoso, el interior del Renault Espace cuenta con materiales de primera calidad. Por ejemplo, la versión Celsium integra asientos con refuerzos laterales, elementos con acabados en Negro Brillante y volante de cuero* de 4 brazos, con respaldos y un contorno de aluminio. La tapicería se completa con un tratamiento Teflon® para una mejor protección de los asientos. De gran ergonomía, el puesto de conducción reúne todos los mandos al alcance de la mano. Su joystick intuitivo permite manejar las funcionalidades multimedia, como la radio Premium Arkamys® o el nuevo sistema de navegación Carminat TomTom® LIVE. De fácil manejo, éste reúne diferentes funciones como mapas detallados y precisos en pantalla grande (5,8"), radares fijos⁽¹⁾, limitaciones de velocidades, puntos de interés y puesta al día sencilla en la aplicación TomTom® Home.

Si opta por los servicios Live, se beneficiará además de la información del tráfico en alta definición y en tiempo real. El sistema integrado, en una pantalla color, controla también las funciones audio y la telefonía manos libres Bluetooth®. En la parte trasera, los niños no se darán cuenta de que el tiempo pasa gracias a la pantalla DVD⁽²⁾ que permite ver películas o utilizar una consola de juego.

¡Para viajar sin complicaciones, Renault conecta con la diversión!

⁽¹⁾ Según reglamentación

⁽²⁾ De serie u opción según versiones

* Cuero de origen bovino

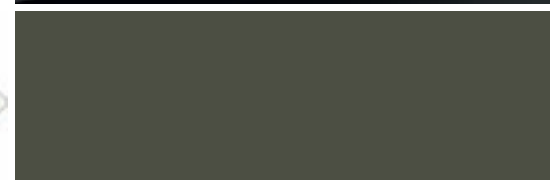

Seguro y con buenas prestaciones, Renault Espace se apoya en su gama de motores 2.0 dCi para ofrecer un verdadero placer de conducción. Disponible en versiones de 130, 150 y 175 cv Euro 5 con filtro antipartículas, este motor ofrece una relación excepcional entre prestaciones y consumo. Económico, silencioso y respetuoso con el medioambiente, seduce por su par elevado disponible en un amplio rango de utilización que aúna soltura y fuerza. Para la seguridad de todos, Renault Espace propone un dispositivo de seguridad activo y pasivo que se apoya en lo mejor de la escala de Renault. Un alto nivel de protección que está ilustrado por la nota de 5 estrellas en los crash-tests EuroNCAP. En todos los terrenos, Renault Espace piensa en usted.



LUJO N° 3: VOLVER A DISFRUTAR CONDUCIENDO

EN ESPACE, EL VIAJE ES MÁS GRANDE



SEGURIDAD



1



2



3



4



5

1. FAROS DELANTEROS LED

Renault Espace propone tecnología LED para sus faros delanteros. El sistema DRL (Day Running Light) mantiene permanentemente encendidos los LED con el fin de garantizar una presencia visual óptima para los demás automovilistas y transeúntes, tanto de día como de noche. Renault Espace es, desde el principio, un vehículo seguro e innovador.

2. CONTROL DINÁMICO DE CONDUCCIÓN ESP

Control dinámico de estabilidad ESP acoplado al sistema de antiderrape ASR y al control de subviraje CSV. Controlan la estabilidad del vehículo en situación de poca adherencia.

3. ABS

Sistema de antibloqueo de ruedas ABS con repartidor electrónico de frenada EBV acoplado al sistema de asistencia de frenada de emergencia SAFE para conservar el control de la trayectoria en caso de frenada brusca.

4. AIRBAGS

Dos airbags delanteros frontales adaptables. Dos airbags de cortina para la cabeza. Cuatro airbags laterales de tórax, delanteros y traseros*.

5. SYSTEMA ISOFIX

Las plazas laterales traseras están equipadas con el sistema de fijación Isofix, para poder colocar un asiento de niño con toda seguridad. Las correas se atan fácilmente y el sistema es de uso sencillo.

* en opción

MODULARIDAD / COMPARTIMENTOS

1. COMPARTIMENTO EN LA CONSOLA CENTRAL

La consola central ofrece numerosos compartimentos y un acceso directo a las tomas Jack, iPod® y USB.

2. COMPARTIMENTOS SUPERIORES

Integrados en el salpicadero en los lados del conductor y del pasajero.

3. BANDEJA TIPO "AVIÓN"

Colocada en el respaldo de los asientos delanteros, con portatalas.

4. FUNCIONALIDAD DE 2 A 7 PLAZAS

Viaje en familia, cargas voluminosas... Para poder transportarlo todo, quite o desplace 3, 4 ó los 5 asientos traseros. Renault Espace tiene la respuesta a todas sus necesidades.



1



2



3



4



ACCESORIOS



1. ENGANCHE DESMONTABLE

Se coloca sin herramientas en unos segundos. Alta resistencia y garantía de fiabilidad.



2. FUNDAS TRENDY

Son ideales para circular en carreteras cubiertas de nieve o de hielo: en tejido antideslizante, se colocan fácilmente y no se oxidan ni se degradan por la sal.



3. PORTABICICLETAS EN PORTÓN

Permite transportar hasta tres bicicletas.

4. BANDEJA DE MALETERO

Con compartimentos regulables, permite organizar el maletero y transportar todo tipo de objetos.



5. SILLA DE NIÑO

Renault propone para sus niños una amplia gama de asientos confortables y de mayor seguridad con sistema de fijación Isofix.



6. ALFOMBRAS

Fabricadas a medida, las diferentes alfombras Renault protegen el suelo del desgaste y la humedad. El modelo Relief Evolution, en materiales textiles, destaca por la calidad de sus acabados.



VERSIONES



CELSIUM Y FAMILY PLUS

Confort y elegancia

Volante de cuero* con contorno de aluminio, pespuntes elegantes, elementos del salpicadero y de la consola central en Negro Brillante, tapicería textil BOL Teflon® para una protección reforzada de los asientos... El ambiente Celsius y Family Plus es moderno y confortable.



INITIALE

Estilo y refinamiento

Tapicería de cuero* Riviera, decoraciones en Negro Brillante en la consola central... Todo ello viste la versión más lujosa del Espace.

Una elegancia que va unida a una tecnología de alta precisión: radio Arkamys®, sistema de navegación Carminat TomTom®.

*Cuero de origen bovino

Foto: tablero de a bordo con pespuntes y opción de cuero Beige disponible en el primer semestre de 2011



EQUIPAMIENTOS

Principales equipamientos

3 asientos traseros con cinturones integrados, móviles, deslizantes sobre railes con preinstalación Isofix
4 lunas eléctricas de impulso y antipinzamiento
6 airbags (conductor, pasajero, laterales delanteros y de cortina en primera y segunda fila)
ABS + SAFE (sistema de asistencia a la frenada de emergencia) + EBV
Audio Connection Box
Asiento del conductor con regulación lumbar
Asientos del conductor y del pasajero regulables en altura
Alfombrillas en las dos primeras filas
Anillo cromado en la entrada de aire del paragolpes delantero
Bandeja tipo "avión" para los pasajeros de la segunda fila
Barras de techo transversales
Climatización regulada bizona con mandos separados a la derecha e izquierda en las puertas delanteras

Columna de dirección retráctil
Consola de color Negro Lacado con inserción en cromado satinado
Control dinámico de conducción ESP, control de subviraje CSV y antideslizamiento ASR
Función Follow Me (+ temporizador de luces de cruce)
Freno de parking asistido
Limpiaparabrisas delantero automático con sensor de lluvia y encendido automático de las luces
Llantas oscuras de aluminio de 17" Eptius Dark Metallic
Lunas traseras sobretintadas
Navegación Carminat TomTom Live, cartografía de la península ibérica con pantalla LCD de color 16/9 5,8"
Ordenador de a bordo
Parabrisas atómico
Proyectores adicionales antiniebla
Proyectores de doble óptica halógenos con tecnología LED

Radar de proximidad trasero
Radio "3D Sound by Arkamys®" mono CD mp3 4x30W 8 altavoces, compatible con telefonía Bluetooth®
Regulador-limitador de velocidad
Retrovisores exteriores abatibles eléctricamente y función antiescarcha, de color Negro Nacarado
Rueda de repuesto tamaño normal
Sistema eléctrico de seguridad para niños
Tapicería mixta TEP Rio / Textil BOL Teflon® con pespunte de color Dorado
Tarjeta Renault con acceso y arranque manos-libres, función de encendido de luces a distancia
Tomas de accesorios de 12V
Volante y pomo de la palanca de velocidad de cuero*
Volante regulable en altura y velocidad

CELSIUM

Principales equipamientos = Celsium+

DVD-DivX en la guantera asociado a 2 pantallas 16/9 7" integradas en los reposacabezas delanteros y 2 cascos infrarojos
Techo acristalado panorámico eléctrico

FAMILY PLUS

Principales equipamientos = Celsium +

Asientos delanteros con calefacción, regulables eléctricamente y con memoria en el lado del conductor
Cartografía de Europa
Climatización automática con mandos en las puertas delanteras y traseras
Consola pintada en Lacado Negro con inserciones y sellos Initiale Paris
6 cortinillas parasol en las puertas de la 2ª fila, en la 3ª fila en las custodias, y en la luneta trasera
Dirección con asistencia variable

Llantas de aluminio de 17" Novadis
Luneta trasera abatible
Paso de puerta, de color cromado con inserciones Initiale Paris
Proyectores con lámparas bi-Xénon con lavafaros y tecnología LED
Radar de proximidad delantero y trasero
Red de retención de equipajes
Retrovisor interior electrocromado
Retrovisores exteriores con memoria, abatibles eléctricamente y con función antiescarcha, en color carrocería
Sistema de control de la presión de los neumáticos

Tapicería de cuero* Riviera / Tep de color Carbón Oscuro con pespunte de color Dorado y anillo de color Beige

INITIALE

* Cuero de origen bovino

COLORES

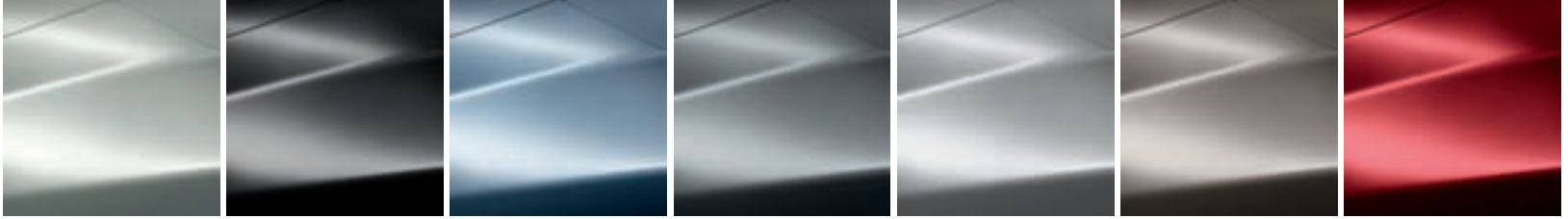

BLANCO GLACIAR

NEGRO NACARADO

AZUL PERLA

GRIS ECLIPSE

GRIS PLATINO

BEIGE CENIZA

ROJO INTENSO

LLANTAS



17" EPTIUS
DARK METALLIC

NOVADIS 17"

DIMENSIONES

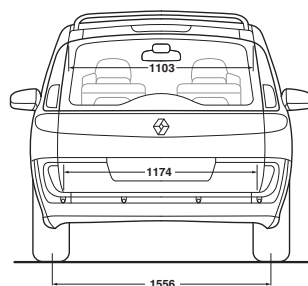
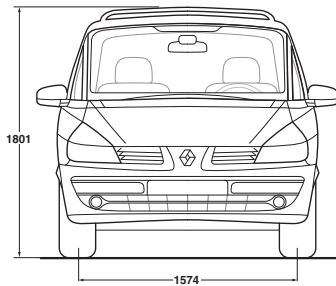
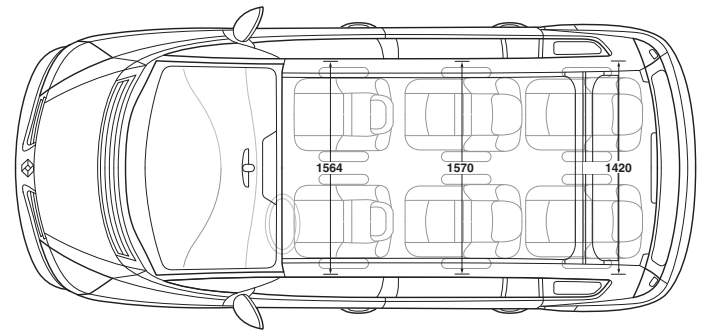
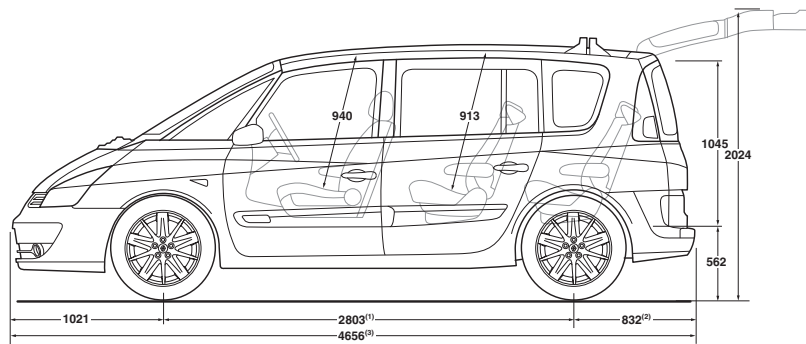

Valores Grand Espace : (1) 2868 ; (2) 967 ; (3) 4856

CARACTERÍSTICAS TÉCNICAS

	2.0 dCi 130	2.0 dCi 150	2.0 dCi 150 Auto	2.0 dCi 175	2.0 dCi 175 Auto
Tipo de caja de velocidad	Manual 6 velocidades	Manual 6 velocidades	Automática 6 velocidades	Manual 6 velocidades	Automática 6 velocidades
Tipo de descontaminación	Euro 5	Euro 5	Euro 5	Euro 5	Euro 5
Filtro antipartículas (FAP)	FAP	FAP	FAP	FAP + Nox-trap	FAP
Número de plazas	5/6/7	5/6/7	5/6/7	5/6/7	5/6/7
MOTOR					
Cilindrada (cm³)	1 995	1 995	1 995	1 995	1 995
Diámetro x Carrera (mm)	84 x 90	84 x 90	84 x 90	84 x 90	84 x 90
Número de cilindros / válvulas	4/16	4/16	4/16	4/16	4/16
Relación de compresión	16:01	16:01	16:01	16:01	16:01
Potencia máx. kW (cv DIN) al régimen de (r.p.m.)	96 (130) a 4 000	110 (150) a 4 000	110 (150) a 4 000	127 (175) a 3 750	127 (175) a 3 750
Par máx.Nm CEE (m.kg DIN) al régimen de (r.p.m.)	320 a 2 000	340 a 2 000	340 a 2 000	360 a 1 750	360 a 1 750
Tipo de inyección	Inyección directa electrónica Common Rail + turbo				
DIRECCIÓN					
Asistida (DA)	Serie	Serie	Serie	-	-
Asistida variable (DAV)	-	Serie**	-	Serie	Serie
Ø de giro entre aceras /paredes (m)	Espace Grand Espace	11,0/11,3 11,4/11,8	11,0/11,3 11,4/11,8	11,0/11,3 11,4/11,8	11,0/11,3 11,4/11,8
SUSPENSIONES					
Delantera	Tipo Mac Pherson con muelle helicoidal				
Trasera	Perfil semi-rígido guiado por 2 brazos longitudinales, con barra Panhard				
NEUMÁTICOS					
Neumáticos de referencia**	225/55 R17	225/55 R17	225/55 R17	225/55 R17	225/55 R17
FRENOS					
ABS y Asistencia a la Frenada de Emergencia	Serie	Serie	Serie	Serie	Serie
Servofreno : doble - Ø (s)	10 y 9	10 y 9	10 y 9	10 y 9	10 y 9
Delantero : discos ventilados, Ø (mm)	308/28	324/28	324/28	324/28	324/28
Trasero : discos plenos, Ø (mm)	300/11	300/11	300/11	300/11	300/11
PRESTACIONES					
Velocidad máx. (km/h)	184	194	188	204	198
0 - 100 km/h (s)	12	10,6	12,4	9,8	11,1
400 m D.A. (s)	18,2	17,5	19	17,1	18,2
1 000 D.A. (s)	33,7	32,3	33,9	31,3	32,5
CONSUMO					
Emisiones de CO ₂ (g/km)	170	170	189	194	189
Ciclo urbano (arranque en frío) (l/100 km)	8,2	8,2	9,3	9	9,3
Ciclo extra-urbano (l/100 km)	5,7	5,7	6,1	6,6	6,1
Ciclo completo (l/100 km)	6,5	6,5	7,2	7,3	7,2
CAPACIDAD					
Capacidad del depósito (l)	83	83	83	83	83
Volumen del maletero (VDA) mín./máx. (dm³)	Espace	650 / 2 860 para 5 asientos - 291 / 2 860 para 7 asientos			
Volumen del maletero (VDA) mín./máx. (dm³)	Grand Espace	780 / 3 050 para 5 asientos - 456 / 3 050 para 7 asientos			
PESOS (kg)					
Vacio en orden de marcha (M.V.O.D.M.)	Espace	1 757	1 780	1 780	1 815
	Grand Espace	1 807	1 830	1 830	1 870
Máx. autorizado (M.M.A.C.)	Espace	2 537	2 555	2 555	2 555
	Grand Espace	2 587	2 610	2 610	2 610
Total (M.T.R.)	Espace	4 100	4 150	4 150	4 150
	Grand Espace	4 150	4 200	4 200	4 200
Máx. remolcable con freno (en el límite M.T.R.)		2 000	2 000	2 000	2 000
Máx. remolcable sin freno		750	750	750	750

**Según nivel de equipamiento



Espace Renault eco² responde a los 3 criterios siguientes:

- vehículos producidos en una fábrica que dispone de la certificación ISO 14001, que minimiza el impacto medioambiental,
- emisiones de CO₂ inferiores a 140g/km o utilizando biocarburantes,
- valorizables en más de 85% en el fin de vida que integran más de 5% de plástico en un conjunto de materiales del vehículo.

Con Renault eco², Renault se compromete durante todo el ciclo de vida del vehículo.

EQUIPAMIENTOS Y OPCIONES

	CELSIUM	FAMILY PLUS	INITIALE
SEGURIDAD			
ABS + SAFE + EBV	●	●	●
Airbags adaptables en los lados del conductor y del pasajero	●	●	●
Airbags laterales de tórax en la parte delantera	●	●	●
Airbags laterales de cabeza en en la 1ª y la 2ª fila	●	●	●
Airbags de tórax en la 2ª fila en los paneles de puerta	Paquete Safety	Paquete Safety	○
Buzzer y aviso de olvido de cinturón en el lado del conductor y del pasajero delantero	●	●	●
Cinturones de seguridad delanteros regulables en altura con doble pretensor	●	●	●
Cinturones de seguridad específicos Negro / Dorado	-	-	●
Control de estabilidad ESP, control de subviraje CSV y antipatinado ASR	●	●	●
Desconexión manual del airbag del pasajero delantero	●	●	●
Encendido automático de los warnings en caso de colisión o de frenada brusca	●	●	●
Fijaciones Isofix en las plazas traseras	●	●	●
Freno de parking asistido	●	●	●
Radar de proximidad trasero	●	●	●
Radar de proximidad delantero	-	-	●
Regulador / limitador de velocidad	●	●	●
Seguridad niños eléctrica: cerraduras eléctricas (6 vías) con cierre de las puertas traseras con el mando en las puertas delanteras	●	●	●
Sistema de control de la presión de los neumáticos con indicación de la presión y anomalías en el tablero de a bordo	Paquete Safety	Paquete Safety	●
LUNAS - VISIÓN - RETROVISIÓN- VISIBILIDAD			
6 cortinillas parasol (2 en la 2ª fila en las puertas + 2 en la 3ª fila en las custodias + 2 en la luneta trasera)	Paquete Safety	Paquete Safety	●
Encendido automático de las luces por sensor de luminosidad	●	●	●
Lunas traseras sobretintadas	●	●	●
Limpiaparabrisas delantero antagonista con escobillas flexibles	●	●	●
Limpiaparabrisas delantero automático con sensor de lluvia	●	●	●
Limpialuneta trasero	●	●	●
Luneta trasera con red calefactable	●	●	●
Parasol en los lados del conductor y del pasajero con espejo ocultable deslizante + portapapeles + parasol central adicional deslizante	●	●	●
Retrovisor interior electrocromado	Paquete Visibility	Paquete Visibility	●
Parabrisas térmico (anti-UV)	●	●	●
Retrovisores exteriores con regulación eléctrica (asférico en el lado del conductor), con función anti-escarcha y abatibles eléctricamente (se abaten automáticamente al cierre del vehículo)	●	●	-
Retrovisores exteriores con regulación eléctrica (asférico en el lado conductor), con función anti-escarcha, abatibles eléctricamente, y memorizables (se abaten automáticamente al cierre del vehículo)	-	-	●
Techo acristalado panorámico eléctrico	○	●	○
CIERRE			
Antiarranque electrónico	●	●	●
Bloqueo de las puertas y del maletero en marcha	●	●	●
Desbloqueo automático de las puertas en caso de colisión	●	●	●
Tarjeta Renault de acceso y arranque manos libres	●	●	●
TABLEROS Y AVISOS			
Aviso del cierre de las puertas	●	●	●
Tablero de a bordo con pantalla de color	●	●	●
Información analógica de la temperatura del agua y del nivel de carburante en el tablero de a bordo	●	●	●
Ordenador de a bordo	●	●	●
PRESTACIONES INTERIORES			
Antena de radio con serigrafía	●	●	●
Elevaluas eléctricos de impulso delanteros y traseros con función antipinzamiento	●	●	●
Rueda de repuesto tamaño normal	●	●	●
Volante regulable en altura y profundidad	●	●	●
ILUMINACIÓN			
Faros de doble óptica halógenos con superficie compleja y tecnología LED	●	●	-
Faros con lámparas bi-Xénon con lavafaros y tecnología LED	Paquete Visibility	Paquete Visibility	●
Faros adicionales antiniebla	●	●	●
Función Follow me Home	●	●	●
Iluminación central delantera con 1 lámpara central, 2 puntos de luz	●	●	●
Iluminación lateral en la 2ª fila	●	●	●
Iluminación en la 3ª fila (versión corta)	●	●	●
Iluminación en la 3ª fila con puntos de luz (versión larga)	●	●	●
Iluminación paso de puerta delantera	●	●	●
Iluminación de la guantera central y de la guantera del pasajero	●	●	●
1 punto de luz en el fondo del maletero y en la 3ª fila en el panel del maletero	●	●	●
2 puntos de luz en el umbral del maletero con función de lámpara en la puerta del maletero	●	●	●
COMPARTIMENTOS - FUNCIONALIDAD			
<i>En el tablero de a bordo y/o en consola central</i>			
Compartimento central en el tablero de a bordo	●	●	●
Compartimento cerrado en la consola central delantera con espacio portavasos	●	●	●
Compartimento inferior de tablero de a bordo cerrado e iluminado (7,2 dm³)	●	●	●
Compartimentos cerrados en la izquierda y la derecha en la parte superior del tablero de a bordo	●	●	●

	CELSIUM	FAMILY PLUS	INITIALE
Compartimento cerrado en paso de ruedas izquierda en la 3ª fila	●	●	●
Guantera en el lado del pasajero cerrada e iluminada (8,2 dm³)	●	●	●
Tomas de accesorios de 12V en la parte delantera en la consola:1 encendedor en compartimento cerrado y una toma en la parte trasera de la consola	●	●	●
En paneles de puertas			
Paneles de las puertas delanteras con porta-botellas (1,5l) de 2,8 dm³	●	●	●
Paneles de las puertas traseras con compartimentos de 1,6 dm³	●	●	●
5 tiradores de curva amortiguadores	●	●	●
Tiradores de acceso al vehículo verticales en pie central	●	●	●
Porta-gafas en el lado del conductor	●	●	●
Maletero			
Red de retención de equipaje en la parte alta del maletero	-	-	●
Luneta trasea con función antiescarcha eléctrica	●	●	●
Tomas de accesorios de 12V en la 3ª fila en vacía-bolsillos	●	●	●
Bandeja oculta equipajes flexible enrollable y tableta rígida trasera	●	●	●
Otros			
Cenicero nómada - Trampilla de gasolina con apertura integrada	●	●	●
ASIENTOS - CONFORT POSTURAL			
Asientos delanteros eléctricos con memorización para el asiento del conductor y regulación eléctrica en altura, profundidad e inclinación del respaldo	-	-	●
Asientos delanteros calefactables	-	-	●
Asientos delanteros "Captain Chair" con refuerzos laterales	●	●	-
Asientos traseros móviles con fijación automática, deslizantes independientemente sobre raíles, con cinturón de seguridad integrado	●	●	●
2 asientos suplementarios	○	○	○
Regulación del respaldo de los asientos delanteros	●	●	●
Reposacabezas delanteros de nueva generación articulados y regulables en altura	●	●	●
Reposacabezas traseros integrados regulables en altura	●	●	●
Reposabrazos para asientos traseros móviles y regulables en inclinación	-	-	●
Tabletas tipo "avión" y portaobjetos para los pasajeros de la 2ª fila	●	●	●
Tapicería mixta TEP Río Carbón Oscuro / textil BOL Teflon con pespuntos Dorado	●	●	-
Tapicería Cuero* / TEP Riviera Carbón Oscuro con perforación en la parte alta del asiento, pespuntos y anillo Dorado	-	-	●
Tapicería Cuero* / TEP Riviera Beige con perforación en la parte alta del asiento y pespuntos y anillo Carbón Oscuro (disponible en el 1º semestre de 2011)	-	-	○
CONFORT TÉRMICO			
Climatización regulada bi-zona con mandos separados en las partes izquierda y derecha en las puertas delanteras	●	●	-
Climatización automática con mandos en las puertas delanteras y traseras	-	-	●
CONJUNTO AUDIO Y VÍDEO - TELEMÁTICA - AYUDA A LA CONDUCCIÓN			
Carminat TomTom® Live, cartografía de la península ibérica, con pantalla LCD color 16/9 5,8"	●	●	-
Carminat TomTom® Live, cartografía de Europa, con pantalla LCD color 16/9 5,8"	-	-	●
DVD-DivX en la guantera asociado a 2 pantallas 16/9 7" integradas en los reposacabezas delanteros y 2 cascos infrarrojos	○	●	○
Radio 3D Sound by Arkamys®, 4x30 W mono CD MP3 RDS con 8 altavoces, compatibilidad telefonía Bluetooth®, Audio Connection Box	●	●	●
PRESENTACIÓN EXTERIOR			
Anillo cromado sobre entrada de aire y sobre contorno de los faros antiniebla	●	●	●
Barra de umbral con inserciones de acero inoxidable	-	-	●
Barras de techo transversales de color carrocería	●	●	●
Embellecedor de aluminio de paso de puerta "Initiale Paris"	-	-	●
Llantas oscuras de aluminio 17" Eptius Dark Metallic	-	●	-
Llantas de aluminio 17" Novadis	●	-	●
Pintura opaca integral con molduras de protección y burletes pintados	●	●	-
Pintura metalizada	○	○	●
Retrovisores exteriores abatibles eléctricamente, con función anti-escarcha, de color Negro Nacarado	●	●	-
Retrovisores exteriores con memoria, abatibles eléctricamente, con función anti-escarcha, de color carrocería	-	-	●
Tiradores de puertas en cromado satinado	●	●	●
PRESENTACIÓN INTERIOR			
Alfombra de habitáculo en Somtex	●	●	●
Alfombrilla en la 1ª y la 2ª fila	●	●	●
Alfombrilla en la 3ª fila (si asientos suplementarios)	-	-	○
Armonía en color Carbón Oscuro con salpicadero de color Carbón Oscuro y decoración en Negro Lacado	●	●	●
Consola pintada en Laca Negra con inserciones Negras Lacadas y sellos "Initiale Paris"	-	-	●
Pomo de palanca de velocidad de cuero* y viñeta de color aluminio	●	●	●
Volante de cuero* y 4 brazos con contorno de aluminio	●	●	●
PAQUETES DE OPCIONES			
Paquete VISIBILITY (Proyectores Bi-xenon + Lavafaros + Retrovisor interior electrocromado)	○	○	-
Paquete CONFORT (Climatización automática con mandos independientes en puertas delanteras y traseras + Luneta trasera abatible)	○	○	-
Paquete SAFETY (Airbag lateral de tórax en la 2ª fila + Sistema de control de la presión de los neumáticos + 6 cortinillas parasol)	○	○	-

● = serie ○ = opción - = No disponible

*Cuero de origen bovino. Los asientos son revestidos de cuero en la parte delantera del asiento, del respaldo, de los reposacabezas y de los refuerzos laterales. Las demás partes son en textil pintado. Volante y pomo en imitación cuero.

RENAULT SPACE



(www.renault.es)

**barcelona**
world race

RENAULT  recomienda

La presente publicación ha sido concebida para que su contenido sea exacto en la fecha de impresión, y en ocasiones sus fotografías han sido realizadas a partir de preseries o prototipos. Consulte con su concesionario local para recibir las informaciones más recientes. Dentro de su política de mejora continua de sus productos, Renault se reserva el derecho, en todo momento de hacer modificaciones en las especificaciones y en los vehículos descritos y representados. Estas modificaciones serán notificadas a los concesionarios Renault a la mayor brevedad posible. Según los países de comercialización, las versiones pueden diferir y algunos equipamientos pueden no estar disponibles (de serie, en opción o en accesorio). Debido a los límites de las técnicas de impresión, los colores reproducidos en el presente documento pueden diferir ligeramente de los colores reales de pintura o de materiales de decoración interior. Todos los derechos reservados. La reproducción bajo cualquier forma o por cualquier medio de la presente publicación, está prohibida sin la autorización por escrito de Renault.