

Renault 5

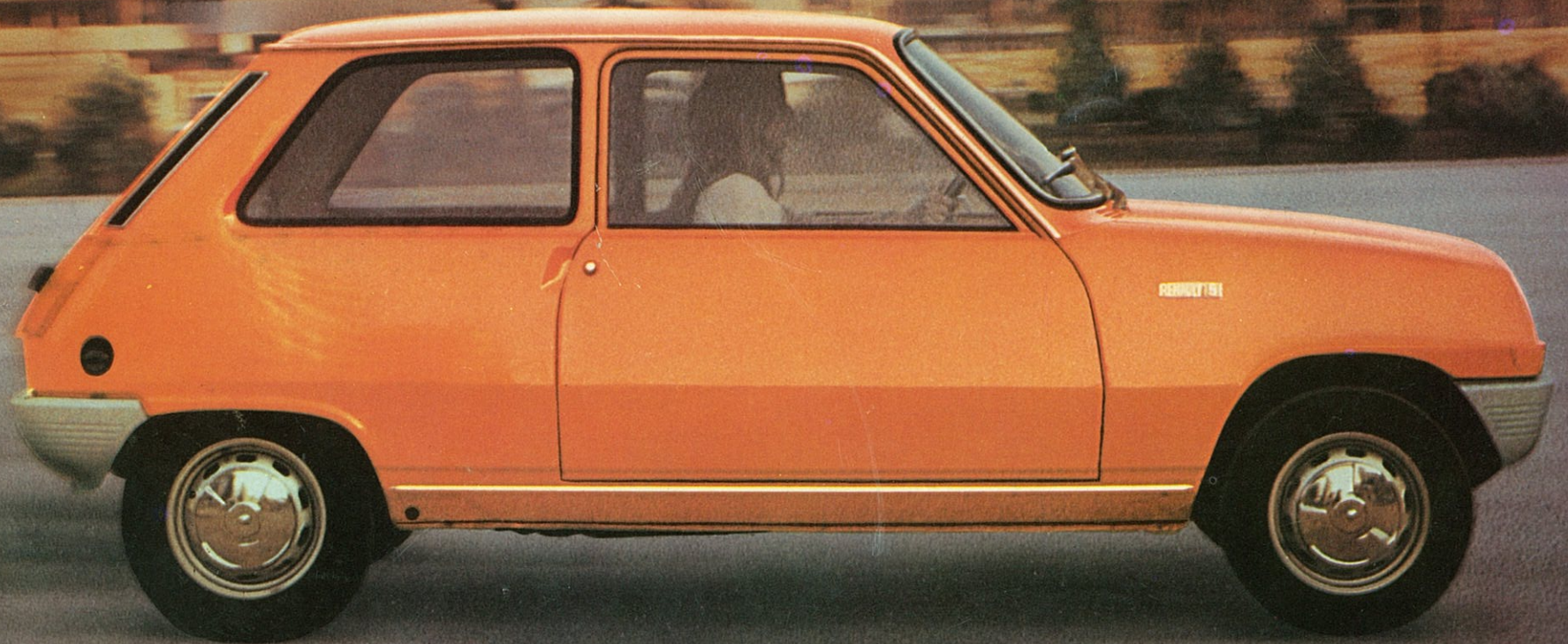



Renault- 5

la solución

El Renault 5 es un coche de ciudad, concebido también para la carretera. Ha sido hecho para cumplir satisfactoriamente en el uso urbano, al mismo tiempo que aporta las soluciones correctas para los largos viajes en carretera.

En la ciudad.—El Renault 5 tiene las dimensiones precisas: 3,50 m. de longitud. Con él está resuelto el problema del aparcamiento. Pero también el de la circulación por calles estrechas. Es manejable y maniobrable. Su radio de giro, de 4,90 m., permite cómodas maniobras para aparcar y se escapa con facilidad de los embotellamientos. Su dirección de cremallera, suave y dócil, aumenta aún más su agilidad.

Además, el Renault 5 está bien

protegido. En sus partes delantera y trasera, va equipado con auténticos escudos de poliéster, integrados en la carrocería y muy envolventes. Estas defensas pueden soportar impactos y choques hasta de 7 km. por hora sin sufrir ninguna deformación. La carrocería del coche es de chapa de acero y forma con el piso —plano rígido— un chasis-casco muy resistente.

El Renault 5 es nervioso, dinámico. Su enérgico "reprise" le permite arrancar rápidamente en la luz verde de los semáforos. Su motor ha sido construido dentro de los principios de la mecánica Renault.

En la carretera.—El motor del Renault 5 convierte en un auténtico placer viajar por carretera.

El Renault 5 es seguro. Esta seguridad reposa en dos puntos claves, que son características de la familia Renault: estabilidad y adherencia, que se consiguen gracias a la estudiada tracción

delantera. Y a la suspensión, independiente en las cuatro ruedas y con largas barras de torsión, que le permiten viajar "pegado" a la carretera.

El sistema de frenos es preciso y eficaz: ha sido estudiado en función del rendimiento del motor e incluye un limitador de frenada, que actúa según la carga del coche, para evitar el bloqueo de las ruedas traseras.

Ciudad o carretera: comodidad.—

La comodidad es una de las principales cualidades del Renault 5. Concebido también para la carretera, ofrece todas las comodidades necesarias a las grandes distancias. La gran flexibilidad de la suspensión y la independencia de sus cuatro ruedas le permiten adaptarse durante las marchas a las irregularidades del terreno y absorberlas totalmente.

En el interior, la comodidad del Renault 5 se obtiene gracias a sus asientos, diseñados por fisiólogos especialistas, que estudiaron los

diversos ángulos del cuerpo en la posición sentada.

Renault 5 es un coche cómodo y proporcionado, de agradable y moderno diseño, tanto interior como exteriormente.

Sus ventajas.—Tanto en la ciudad como en la carretera, el Renault 5 es la solución completa. Como es lógico, tiene previsto el transporte de equipaje. Con los asientos en posición normal, su maletero tiene una capacidad de 270 dm³. Pero en cuanto sea necesario llevar más equipaje, el asiento trasero se repliega fácilmente hacia adelante, obteniéndose un espacio libre de 900 dm³.

Estas ventajas permiten afirmar que el Renault 5 es verdaderamente funcional: tanto en la ciudad como en la carretera. Su personalidad se adapta sin esfuerzo a todas las situaciones, de corto o de largo recorrido. Por eso se dice de él que es ¡la solución para ciudadanos muy viajeros!

*Asientos delanteros
anatómicos desplazables
en sentido longitudinal
y de respaldo
opcionalmente reclinable.*



RENAULT

Detalles del Renault-5



Faros rectangulares de largo alcance, fácilmente regulables en función de la carga.

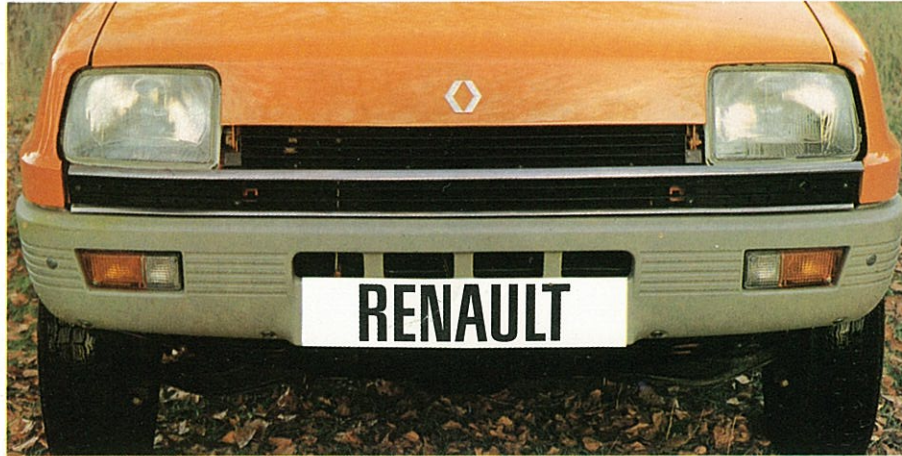

Bien protegido, paragolpes de poliéster armado con pilotos integrados en su estructura.

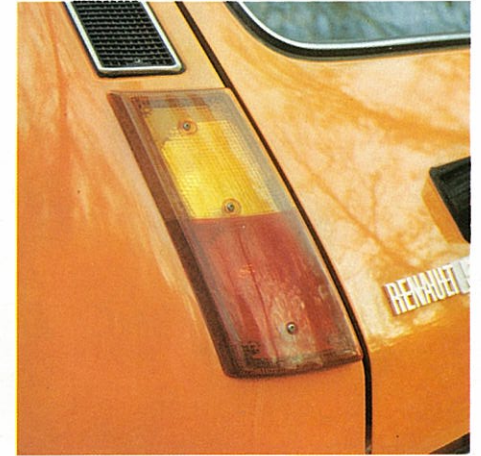

Grandes pilotos traseros.

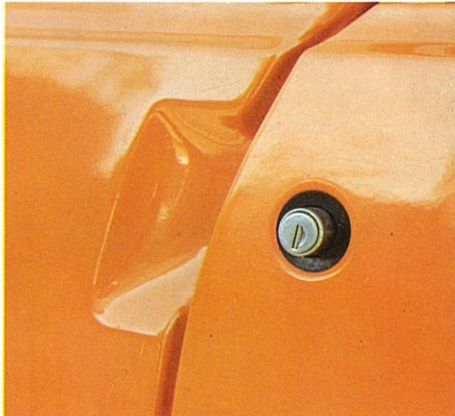

Cerraduras de puerta de seguridad, embutidas en la carrocería.



Todos los mandos agrupados en torno al conductor, para responderle fielmente.



Neumáticos de arcos radiales y llantas de 13 pulgadas.

Renault 5: un vehículo hecho para la ciudad, que ama la carretera.

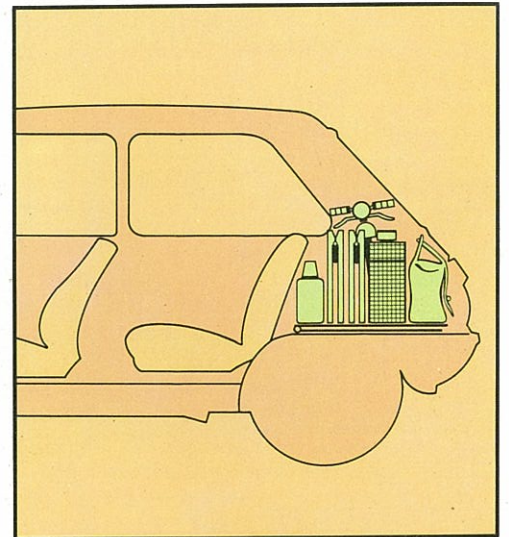

270 dm.³ con el asiento trasero en posición normal.

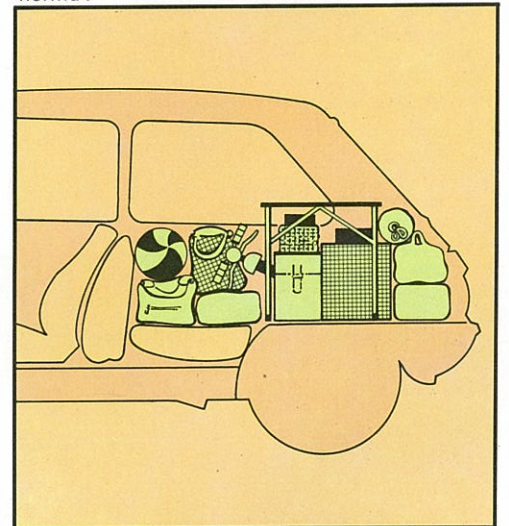

900 dm.³ con el asiento trasero abatido.

Características técnicas

Renault 5

Motor

De explosión cuatro cilindros.
Carrera 72 mm.
Diámetro 65 mm.
Cilindrada 956 cm³.
Relación volumétrica 9,25:1.
Camisas húmedas recambiables.
Cigüeñal 5 apoyos.
Potencia fiscal 8 CV.
Potencia máxima DIN 44 CV a 5.500 rpm.
Par máximo DIN 6,6 m/kg. a 3.500 rpm.
Carburador con "starter" manual.

Transmisión

A las ruedas delanteras.
Embrague: Monodisco en seco, con tope de desembrague guiado.
Caja de cambios con palanca en el piso, 4 velocidades adelante, todas sincronizadas y marcha atrás.

Relación de desmultiplicación de las distintas velocidades:

1.^a 3,66:1.
2.^a 2,23:1.
3.^a 1,45:1.
4.^a 1,03:1.
M. A. 3,23:1.

Grupo cónico 8/33 integrado en el cárter de cambio.

Dirección

De cremallera. Relación de desmultiplicación, 20:1.
Diámetro de giro mínimo entre aceras, 9,80 m.

Suspensión

Ruedas independientes. Barras de torsión.
Amortiguadores hidráulicos telescópicos.
Barras estabilizadoras.

Refrigeración

Circuito hermético con electroventilador de funcionamiento automático. Protección contra el hielo de hasta -18° centígrados.

Sistema de frenos

Hidráulico, de disco en las ruedas delanteras y de tambor en las traseras, con limitador de frenada variable según la carga. De mano, situado en el piso, actuando sobre las ruedas traseras.

Equipo eléctrico

Batería 12 V.
Dínamo.

Accesorios

Dispositivo antirrobo.
Apoyacodos en puertas delanteras.
Paragolpes de poliéster armado, integrados en la carrocería, permitiendo soportar impactos de hasta 7 km/h.
Asientos delanteros deslizantes con respaldo reclinable en opción.
Asientos traseros abatibles.
Ceniceros en las plazas traseras.
Techo insonorizante y aislante.

Prestaciones

Velocidad: 135 km/h.
Consumo: 6,5 litros a los 100 km., en recorrido medianamente accidentado y a 80 km/h. de media.
4/5 plazas.

Renault 5

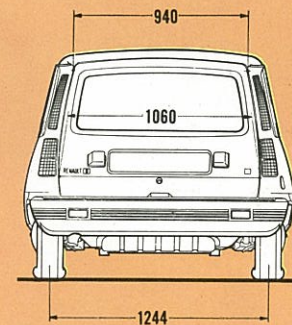
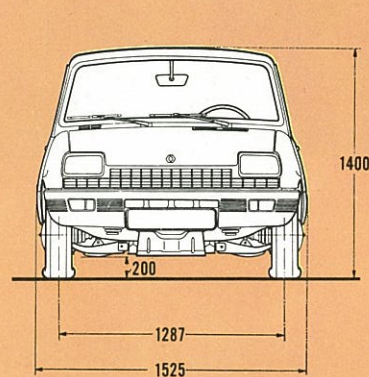
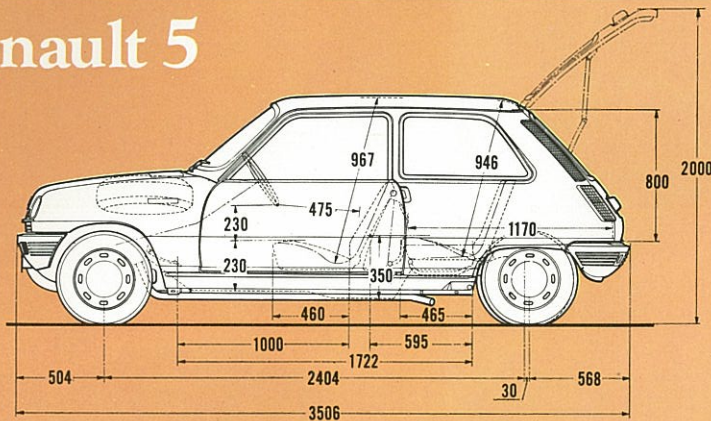

Facilidades de pago

Usted también podrá informarse en todos los locales señalados por el rombo Renault de las inmejorables condiciones de compra que puede conseguir, a través de: Renault Financiaciones, S. A.
Más de seiscientos servicios con el

rombo Renault en España, y diez mil en el mundo componen la red de la amistad. En cualquier punto en que se encuentre, un servicio Renault estará a su lado. Todo ello y la garantía total durante seis meses, que incluye recambios y mano de

obra, le aseguran el completo disfrute de su vehículo.

FASA-RENAULT se reserva el derecho de modificar sin previo aviso sus modelos, así como las características y accesorios de los mismos.

Es un producto Fasa-Renault

RENAULT 

