



Une ligne dynamique
audacieuse et pure
des innovations techniques remarquables
associées à des solutions éprouvées
une recherche dans le domaine
du confort et de la robustesse
que vous ne retrouverez nulle part ailleurs
et une priorité totale à la sécurité
voilà les traits fondamentaux
de la nouvelle Renault 16.
Sa cylindrée la définit comme
une 1.500 cm³, sa carrosserie
comme une limousine cinq places.
Mais l'originalité de sa conception
la classe à part, dans la catégorie
des voitures exceptionnelles
qui montrent la voie du progrès.

RENAULT
16



RENAULT
16



une limousine taillée pour les longs voyages...

Sa ligne nouvelle, audacieuse et pure, la place à l'avant-garde d'un nouveau style, d'un nouveau genre de beauté défini par 3 impératifs : performances, confort, sécurité.

Son capot avant plongeant assure à la Renault 16 une remarquable pénétration dans l'air. Elle file sur l'autoroute à 145 km/h chrono, douce, souple, et silencieuse. C'est la voiture des longues étapes sans fatigue.

Nerveuse, rapide, remarquable en côte, elle permet les très bonnes moyennes. Avec elle les frontières se rapprochent. Genève n'est plus qu'à quelques heures du parisien, Bruxelles est toute proche, et, partout, la mer est à la portée d'un week-end. Toute en vitres, elle offre à ses passagers de la lumière à profusion et une vision panoramique du paysage; au conducteur, elle apporte la sécurité d'une visibilité totale; pas d'angles morts, la route, devant lui, se déroule sans surprises; et quand un obstacle se présente, le freinage exceptionnel de la Renault 16 garantit votre sécurité.

Accueillante, avec ses quatre portières et sa porte de coffre à l'arrière, la Renault 16 reçoit généreusement 5 passagers et leurs bagages et elle sait adapter aux circonstances son aménagement intérieur.

Regarder une Renault 16 donne immédiatement envie d'en savoir davantage. Elle dégage une impression de luxe, d'espace, de douceur qui incite à ouvrir la portière, à s'y installer, à rêver de longues randonnées au cœur de merveilleux paysages.

tout est simple au volant de la Renault 16

Dès les premiers kilomètres, vous avez le sentiment que vous la conduisez depuis toujours.

Son volant en « tulipe » commande une direction douce et précise; les commandes, bien groupées autour du volant, sont à portée naturelle de votre main : levier de changement de vitesse à droite, avertisseurs sonores et commande des phares à gauche. Vous pouvez consulter le tableau de bord, simple, clair et précis, qui vous donne toutes les indications utiles à la conduite (compteur de vitesse, témoins de charge de la batterie, de la température du liquide de refroidissement et de la pression d'huile, jauge d'essence, etc...) sans quitter la route des yeux. Et vous pouvez naturellement adapter la position de votre siège à la longueur de vos jambes ou à votre style de conduite. Dans le modèle Grand Luxe, attention particulière, vous pouvez même choisir l'inclinaison idéale de votre dossier.

un confort total « en profondeur »

Tout le monde, d'ailleurs, est bien dans une Renault 16 : les passagers comme le conducteur. Ils y trouvent le confort total que seuls peuvent donner de

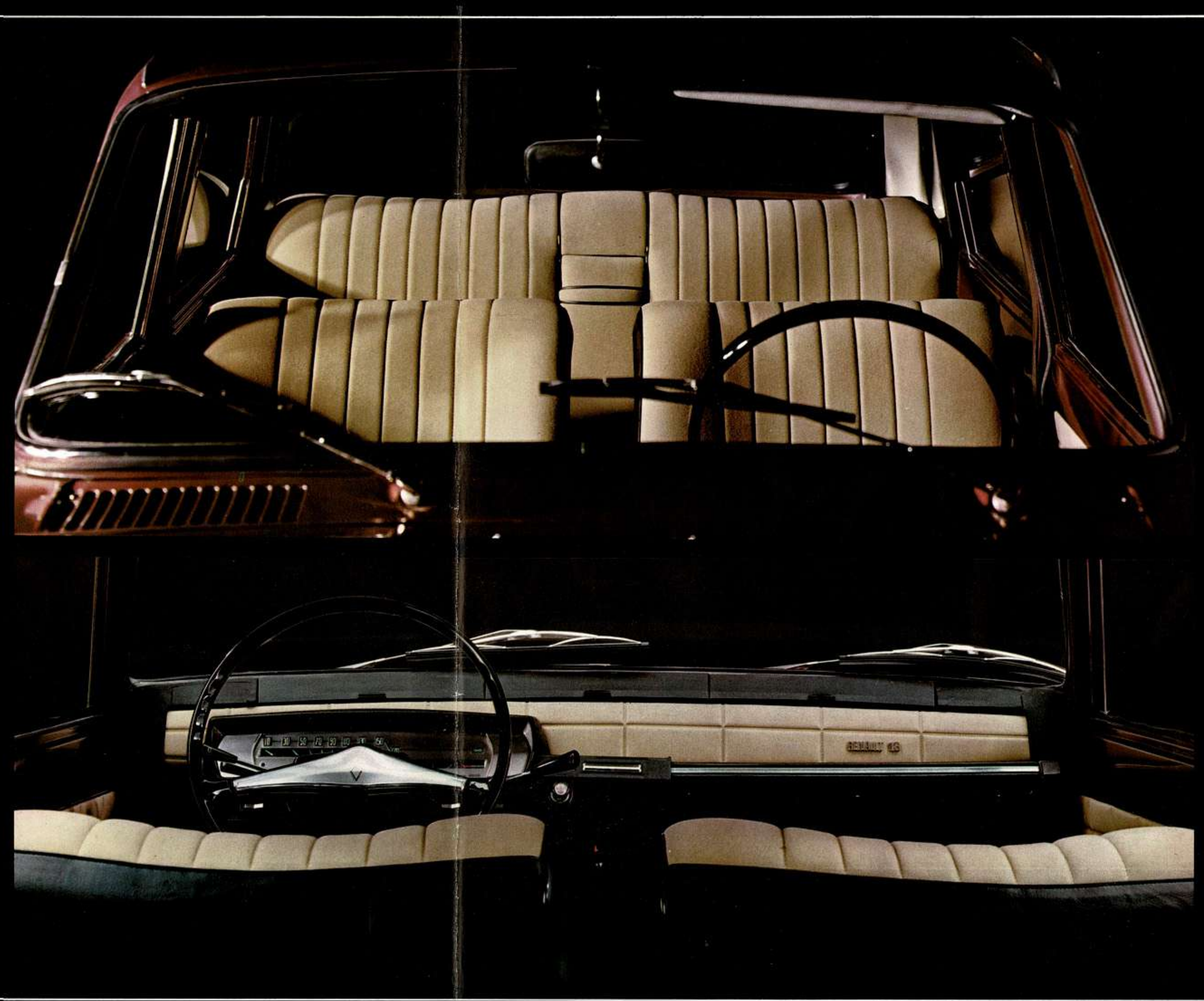



bons sièges et une bonne suspension. Sur les plus mauvaises routes, la Renault 16 roule doucement, au mépris des trous et des bosses, des cassis et des dos d'âne. Cette qualité s'explique par la nature même de sa suspension : 4 roues indépendantes et barres de torsion ultra-longues. A ce confort « en profondeur » donné par la suspension s'ajoute celui des sièges : moelleux, ils épousent la forme du corps sans présenter de réactions élastiques.

Dans une Renault 16, les mauvaises routes se font oublier... le paysage se déroule sous vos yeux comme si vous étiez installé dans le meilleur fauteuil de votre salon.

à toutes les places dans les moindres détails la recherche de votre bien-être

Regardez l'accoudoir entre les 2 fauteuils avant : il dissimule un fourre-tout (fermant à clé) idéal pour l'appareil de photo, les passeports, les biscuits coupe-faim (avant l'étape gastronomique...). A l'arrière, encastré au centre du dossier, un autre accoudoir : vous tirez sur la poignée si vous désirez l'utiliser ; si 3 passagers prennent place à l'arrière, il s'escamote complètement dans son logement. Des cendriers très commodes placés sur les portières arrière, un miroir de courtoisie pour la passagère avant, un vaste cendrier pour le conducteur, près de l'allume-cigare, une boîte à gants très spacieuse, fermant à clé et éclairée, voilà quelques-uns des « gadgets-grand-confort » de la Renault 16. Vous en découvrirez bien d'autres... Rien n'a été négligé pour faire de la Renault 16 une voiture dans laquelle « il fait bon vivre ».

une climatisation nouvelle « par nappes d'air pur »

La Renault 16 bénéficie d'une climatisation réellement conditionnée. Elle est réalisée par une circulation permanente d'air pur n'ayant aucun contact avec le moteur, dont vous réglez la température et le débit à volonté. Cet air, réchauffé par son passage sur un radiateur enfermé dans un coffrage spécial, à l'abri des poussières et des odeurs, est admis à l'intérieur de la voiture par une rangée de trous disposés tout le long de la base du pare-brise. Trois volets d'orientation permettent de le diriger soit vers le haut (désembuage), soit vers le bas, avec tous les dosages intermédiaires possibles.

Cet air pur se diffuse alors en larges nappes d'une manière uniforme, sans « points chauds », à l'intérieur de la Renault 16. Puis il est aspiré automatiquement vers l'extérieur par des orifices situés autour de la porte arrière. Mieux qu'un chauffage, cette aération permanente, qui élimine l'humidité et la buée sur toutes les vitres, supprime aussi toutes les odeurs. On peut fumer à l'intérieur d'une Renault 16 sans gêner les non fumeurs : l'air y est constamment renouvelé pour le plus grand bien-être de tous.

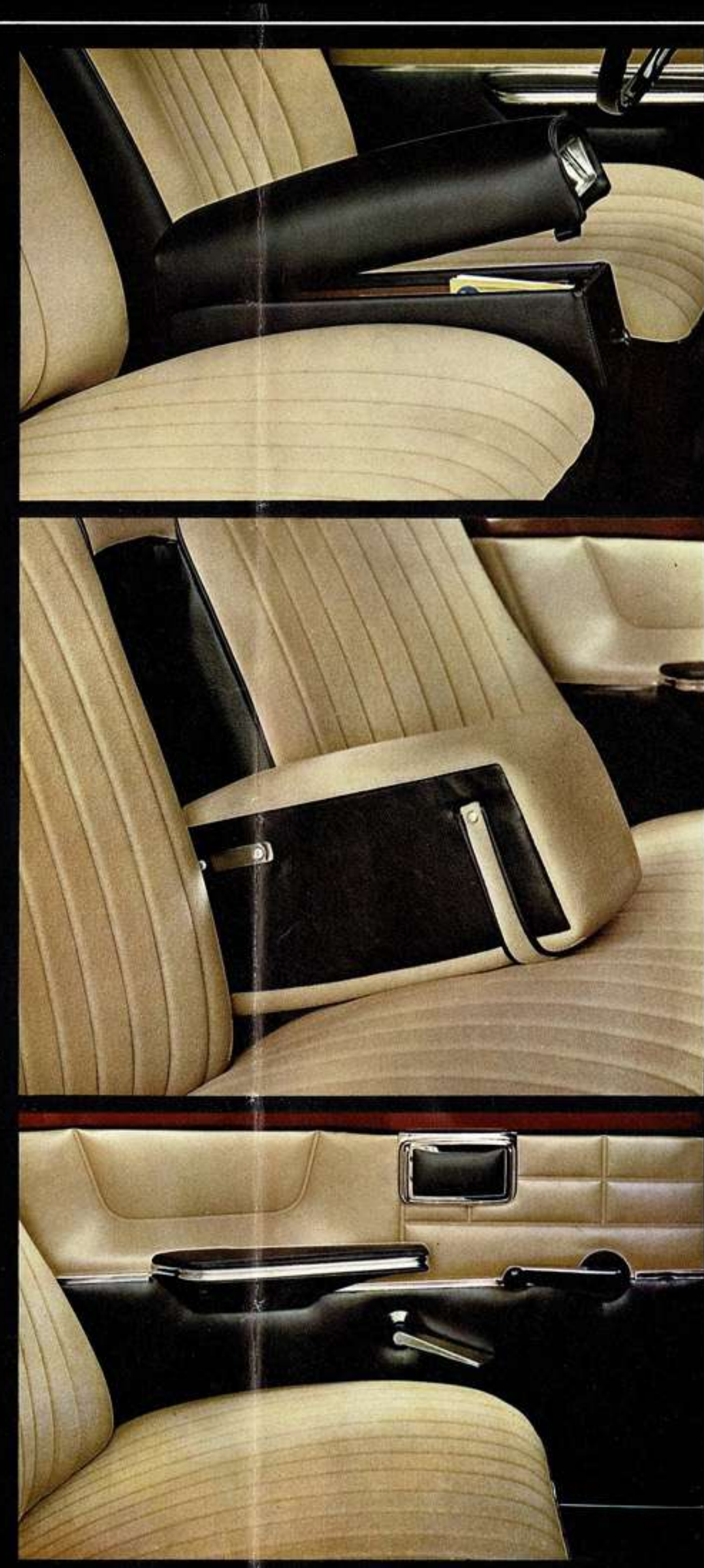

RENAULT
16



RENAULT
16

la Renault 16, par les multiples combinaisons de son aménagement intérieur, inaugure une conception nouvelle de l'espace disponible

La Renault 16 fourmille d'idées nouvelles, de solutions originales. En particulier, sa banquette arrière mobile (et même, le cas échéant, amovible) permet une utilisation du volume intérieur habitable adaptée à toutes les exigences du moment. Elle se transforme suivant vos besoins : tour à tour familiale spacieuse pour 5 personnes ou break de luxe, elle vous propose, entre ces deux extrêmes, toute une gamme de variations possibles de son aménagement intérieur. En utilisation normale, le coffre à bagages, accessible largement par la 5e porte, offre un volume de 346 dm³, déjà exceptionnel pour une voiture de cette catégorie.

Cependant, l'essentiel de l'espace intérieur est consacré aux passagers qui profitent alors pleinement du confort « surdimensionné », au large et à l'aise, de la Renault 16. Voulez-vous davantage de place dans votre coffre ? Un dispositif très simple permet d'avancer de 15 cm vers l'avant l'ensemble de la banquette arrière (figure 1) : vous disposez alors de 424 dm³ de volume utilisable pour les bagages. C'est une solution pratique pour partir en vacances : les parents à l'avant et trois enfants à l'arrière y voyagent très à l'aise, et il y a de la place à revendre pour les valises de tout le monde !

Dans cette position de la banquette arrière, il vous suffit de reculer complètement les sièges avant pour que leurs dossiers viennent toucher la banquette arrière. C'est la disposition que vous adopterez si vous devez voyager avec un bébé ; il se trouvera alors aussi confortablement couché sur la banquette arrière que dans un berceau (figure 2). Désirez-vous encore plus de place, pour transporter par exemple un meuble ou un chargement volumineux que vous n'aviez pas prévu ? Il suffit de faire basculer le siège arrière contre les dossiers des fauteuils avant, de suspendre son dossier en position horizontale par des sangles spéciales ; voyez sur la figure 3 comme c'est astucieux ! Les sangles s'accrochent aux poignées de maintien situées au-dessus des portes arrière... et vous dégagéz alors un volume utilisable de 750 dm³.

une des « idées-force » de la Renault 16 : sa banquette arrière mobile libère un coffre à bagages extensible.

Enfin, formule-limite (figure 4), si vous voulez transporter un meuble très encombrant ou faire un petit déménagement vers votre maison de campagne, vous pouvez ôter complètement la banquette arrière et le dossier. Votre Renault 16 se trouve alors transformée en un véritable break et peut vous offrir 1200 dm³ de volume de chargement.

La Renault 16 « grand luxe », grâce aux dossiers inclinables de ses sièges avant, vous offre encore deux possibilités complémentaires d'aménagement : une formule « couchettes » (figure 5) : les dossiers basculent jusqu'à l'horizontale et forment deux couchettes très confortables, une formule « rallye » (figure 6) : le dossier de la banquette arrière vient se placer en prolongement du dossier du siège avant, incliné à 45 % environ : vous disposez alors d'un véritable fauteuil de « relaxe totale ». Ainsi, dans les très longues étapes à 2 conducteurs, chacun peut, à tour de rôle, éliminer sa fatigue en attendant son tour au volant.

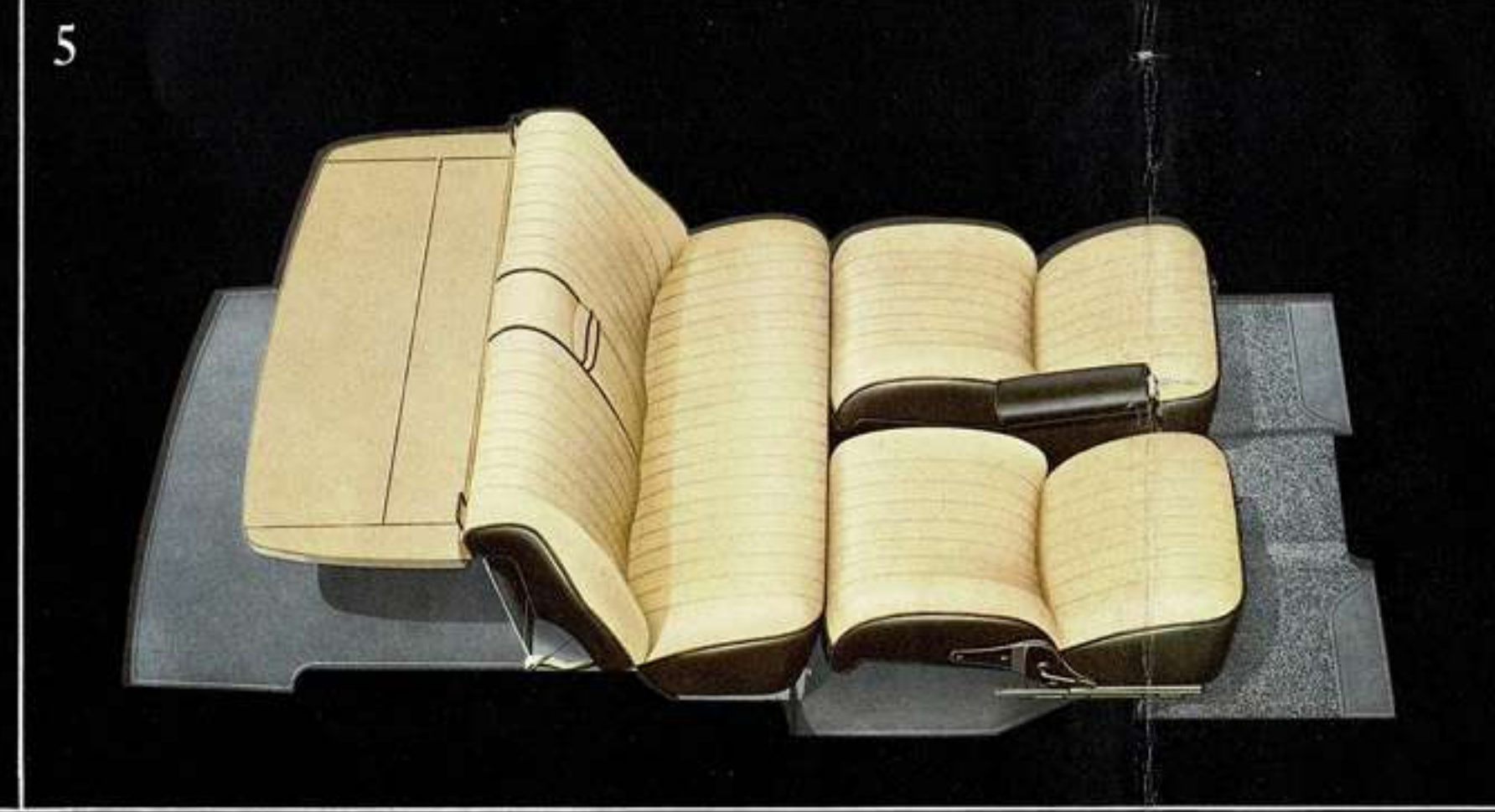
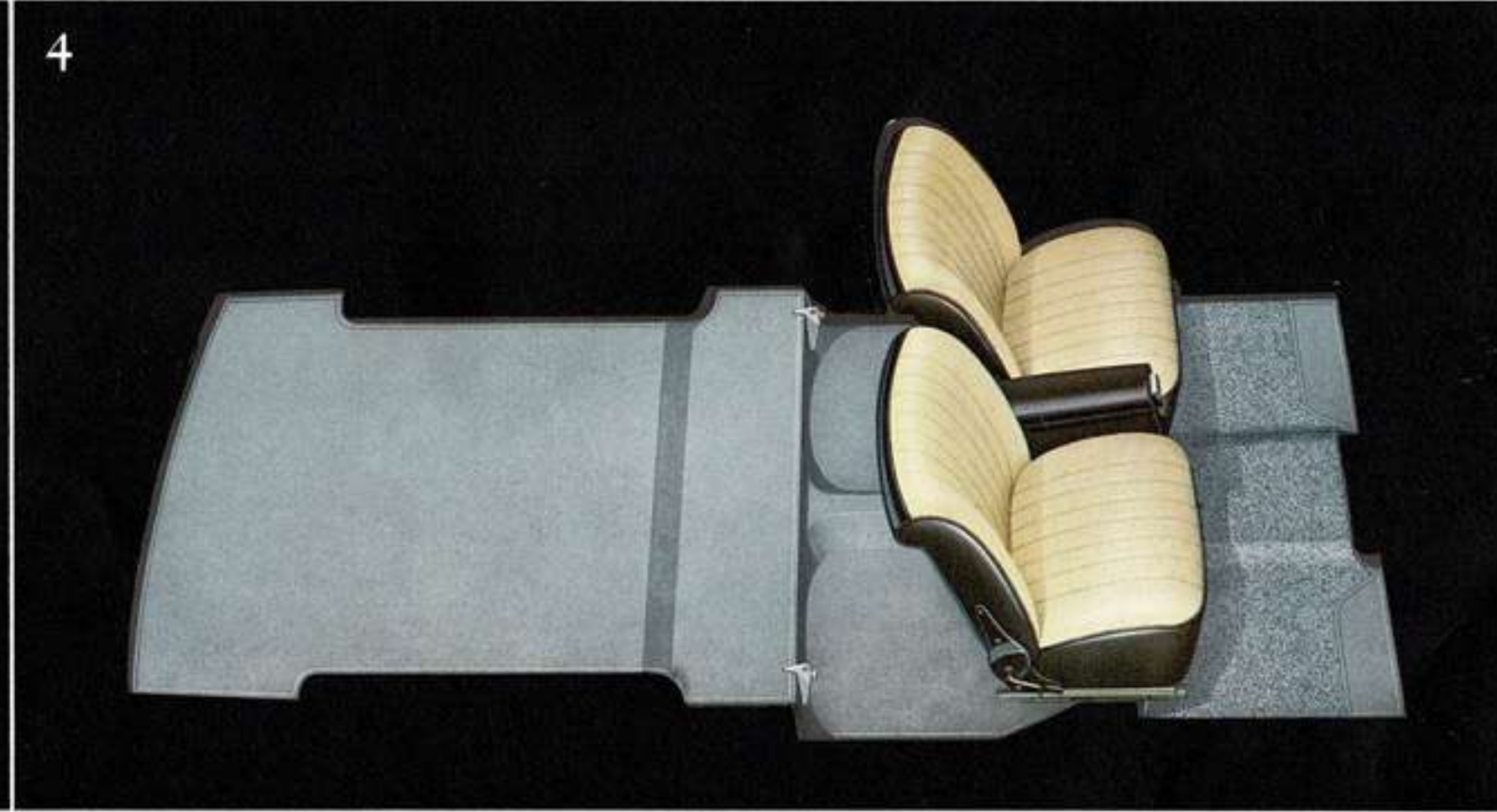
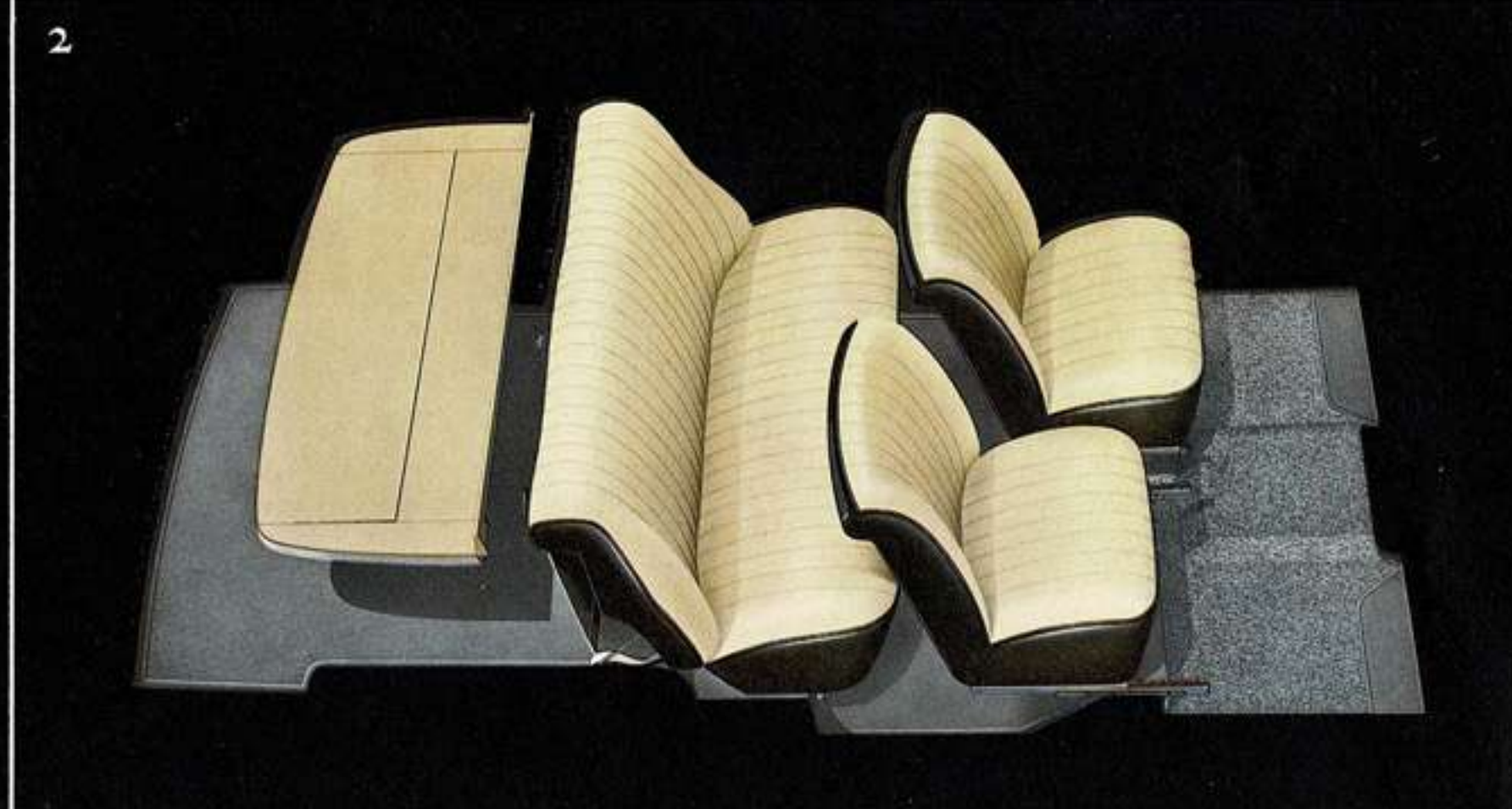

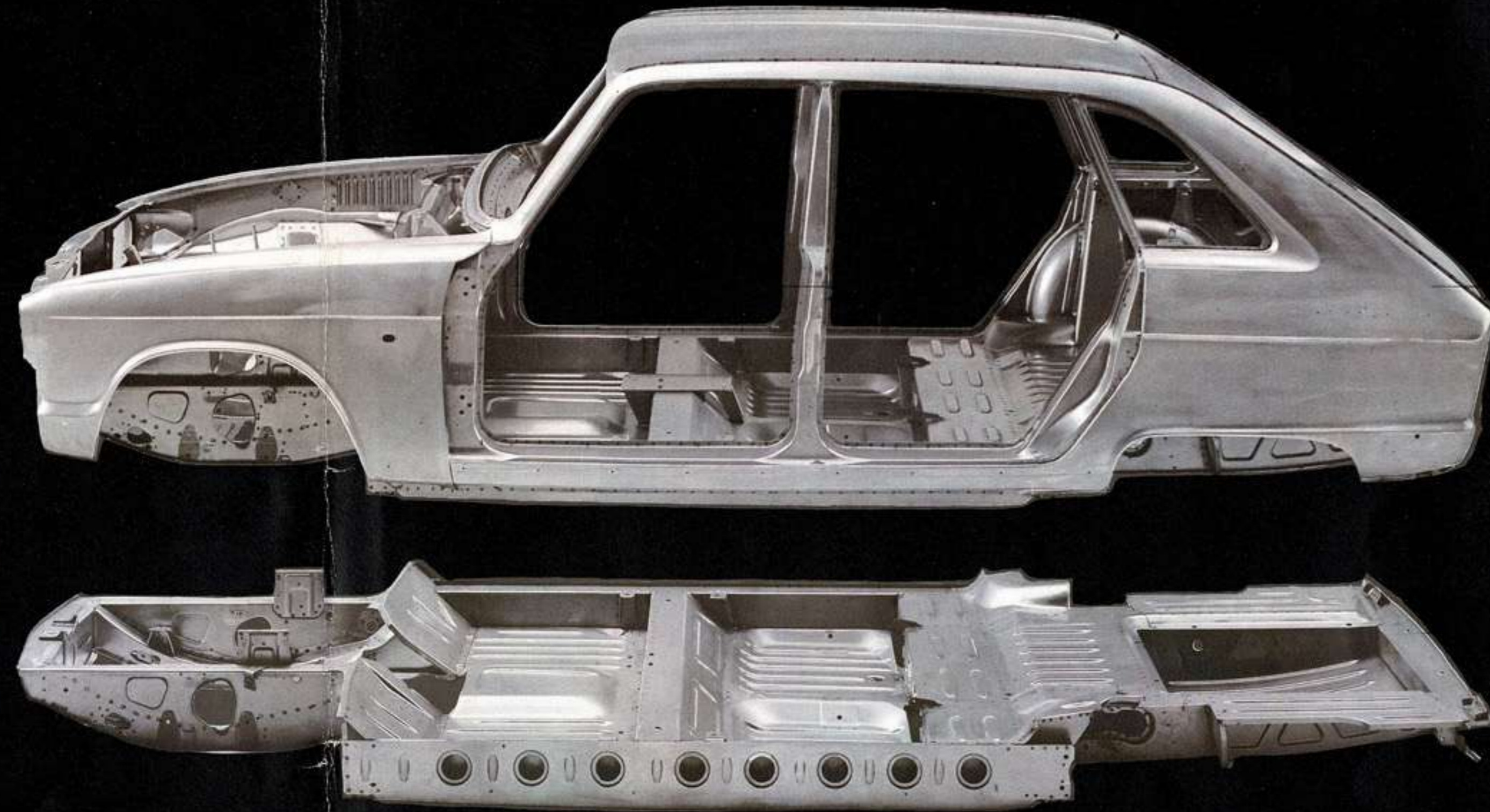
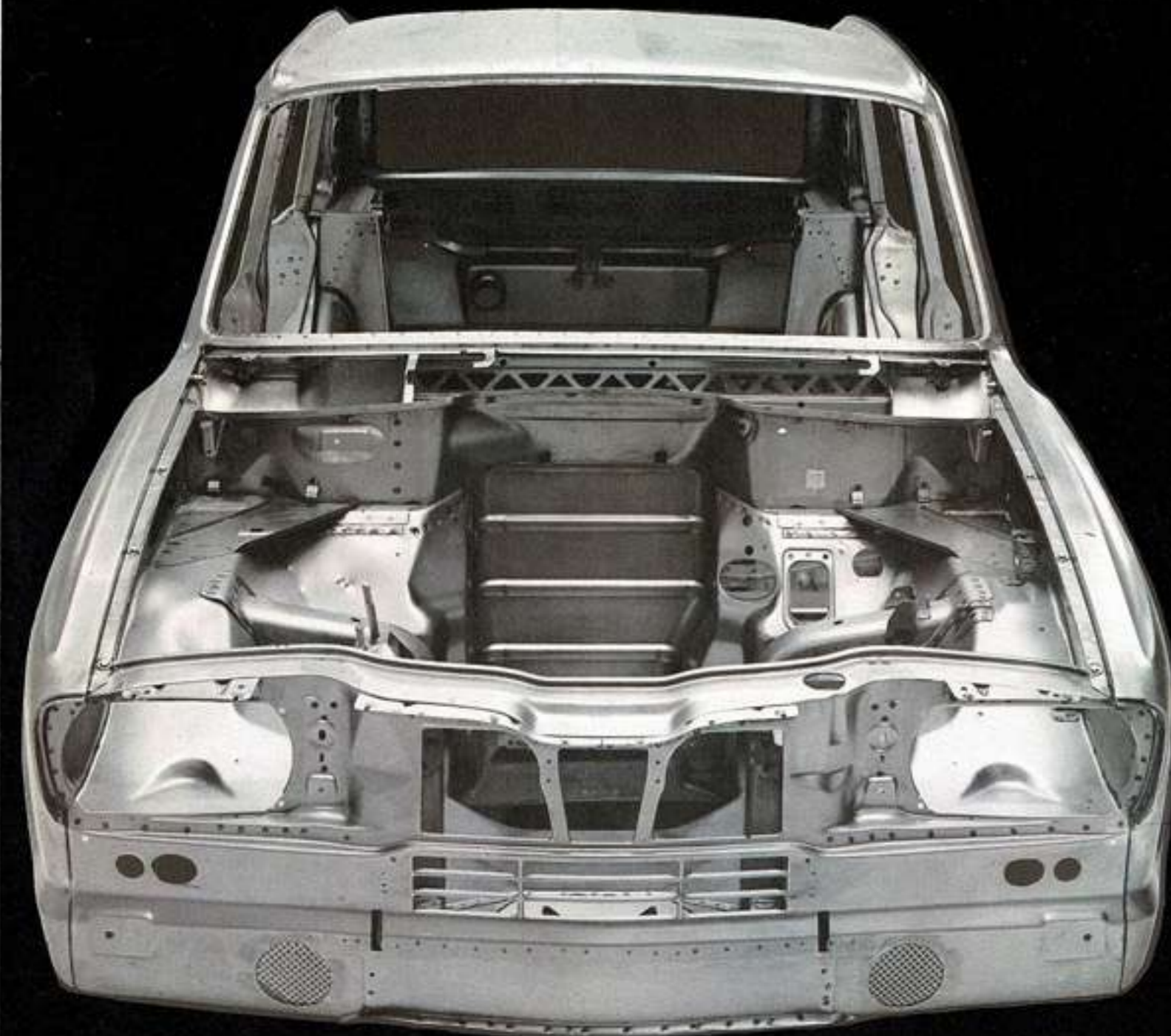

Caractéristiques techniques principales

Moteur :

Bloc moteur aluminium - Cylindrée : 1470 cm³ ; 4 cylindres en ligne, 4 temps. Alésage : 76 mm. Course : 81 mm. Vilebrequin 5 paliers. Soupapes en tête inclinées à 20°. Refroidissement en circuit étanche et ventilateur électrique automatique de 100 W. Carburateur inversé. Filtre à air sec. Batterie 12 v / 40 AH.

Graissage sous pression. Contenance du carter 4 litres.

Puissance maximale : 63 ch SAE à 5.000 tr mn (58 ch DIN) Couple maximum SAE : 10,80 m/kg à 2800 tr/mn. Taux de compression 8,6 à 1.

Transmission :

Roues avant motrices. Embrayage monodisque à diaphragme.

Boîte de vitesses : à quatre rapports synchronisés. Rapports : 1ère : 3,61 - 2e : 2,25 - 3e : 1,48 - 4e : 1,03 - MA : 3,08. Couple hypoïde. Rapport du couple : 9 x 34 (3,77 à 1).

Châssis-suspension :

Châssis plate-forme. Roues indépendantes. Barres de torsion longitudinales à l'avant et transversales à l'arrière. Amortisseurs télescopiques avant et arrière. Barres stabilisatrices avant et arrière.

Freins :

hydrauliques. A disque à l'avant, à tambour à l'arrière.

Direction :

A crémaillère sans ressort. Rayon de braquage 5 m environ.

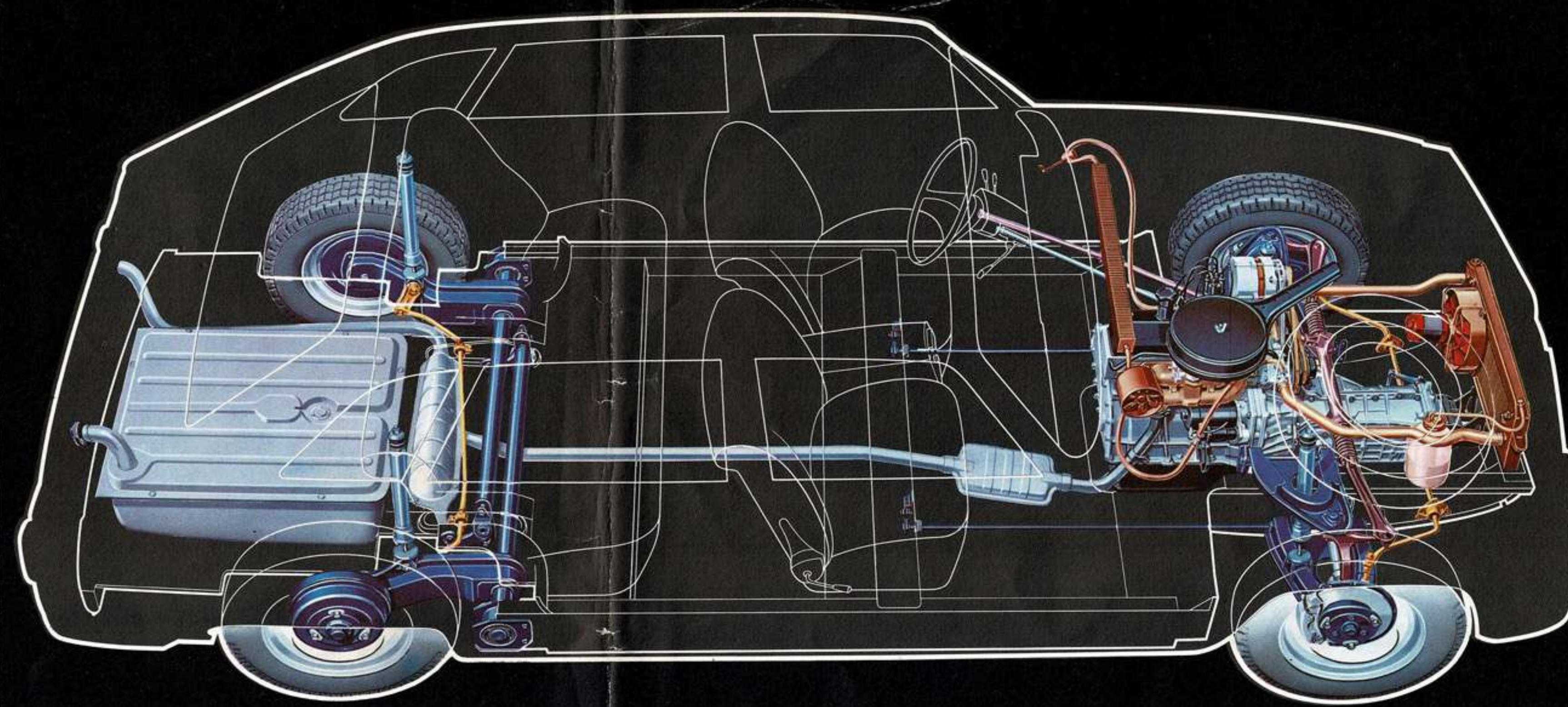

RENAULT 16

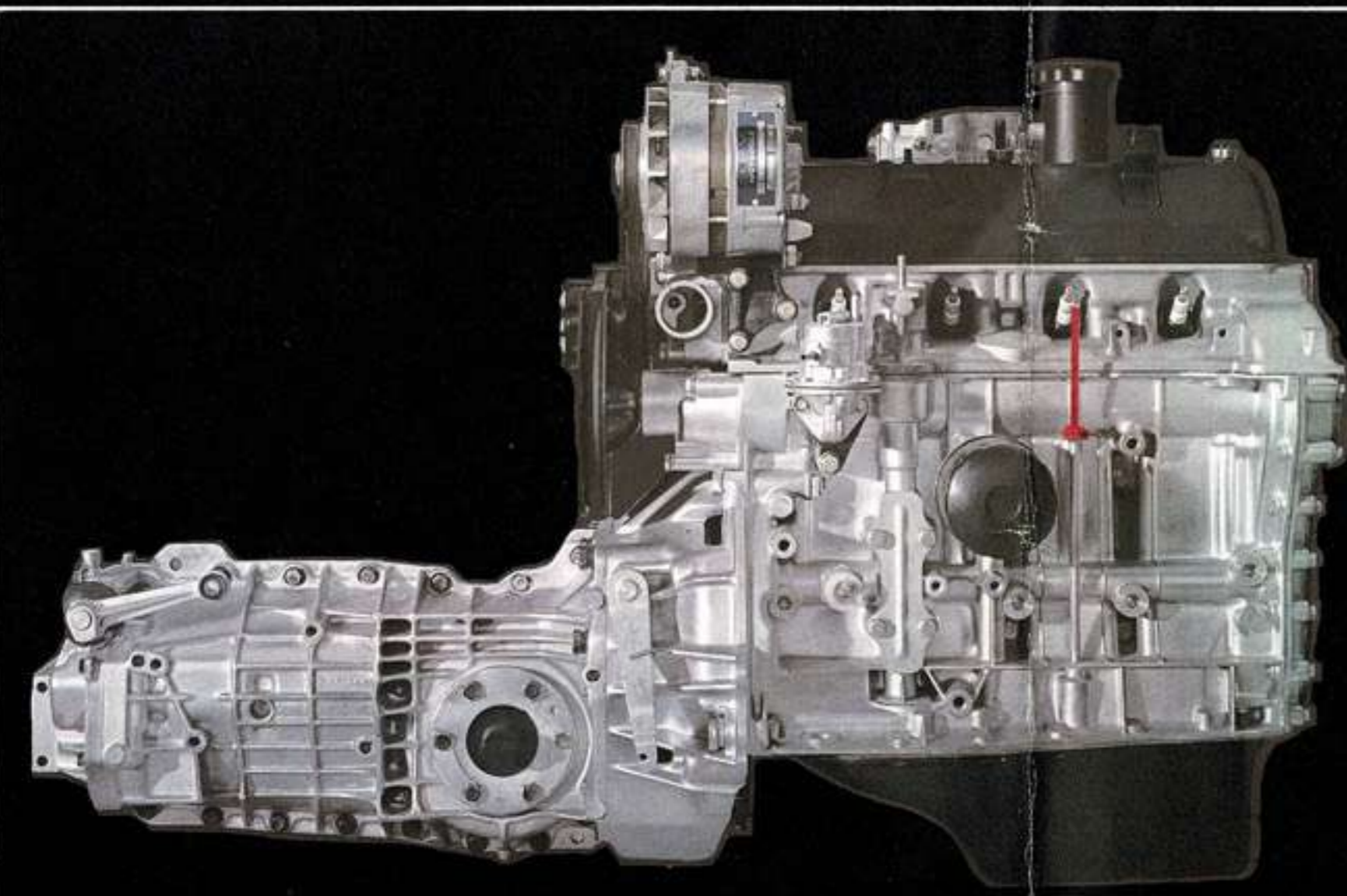

un couple moteur-boîte idéal

Le moteur en aluminium de la Renault 16 est entièrement nouveau. C'est un 4 cylindres, 5 paliers, d'une puissance réelle à 5000 tours/minute de 63 ch SAE pour une cylindrée de 1470 cm³ et un taux de compression de 8,6.

Ses chemises sont amovibles ; son refroidissement est assuré par un liquide antigel dont le plein est fait une fois pour toutes au montage de la voiture, dans un circuit hermétique.

Cette solution, qui a fait ses preuves sur toutes les dernières Renault, cumule les avantages du refroidissement par eau (silence) et du refroidissement par air (pas d'eau, pas d'antigel) en éliminant leurs inconvénients respectifs.

La boîte à 4 vitesses synchronisées est idéalement étagée pour tirer le meilleur parti de la puissance et de la souplesse du moteur de la Renault 16.

Cette boîte est commandée par un levier sous le volant, avec ressort de rappel sur la ligne 3e, 4e, la plus utilisée en conduite courante.

des freins «haute sécurité»

C'est la solution rationnelle pour une traction avant rapide : 2 freins à disque à l'avant et 2 freins à tambour à l'arrière, qui a été choisie pour préserver la Renault 16 des imprévus de la circulation. Cette association assure, en effet, un freinage aussi puissant et aussi efficace à faible vitesse qu'à 145 km/h.

Paris-Genève sans ravitailler

La Renault 16 reste dans la grande tradition Renault de sobriété : 9 litres aux 100 à 85 km/h de moyenne sur parcours moyennement accidenté, ce qui vous garantit, puisqu'elle peut emporter 50 litres d'essence dans son réservoir, une autonomie routière supérieure à 525 km.

Son entretien est réduit au minimum : pas de graissage et vidange du moteur tous les 5000 km seulement.

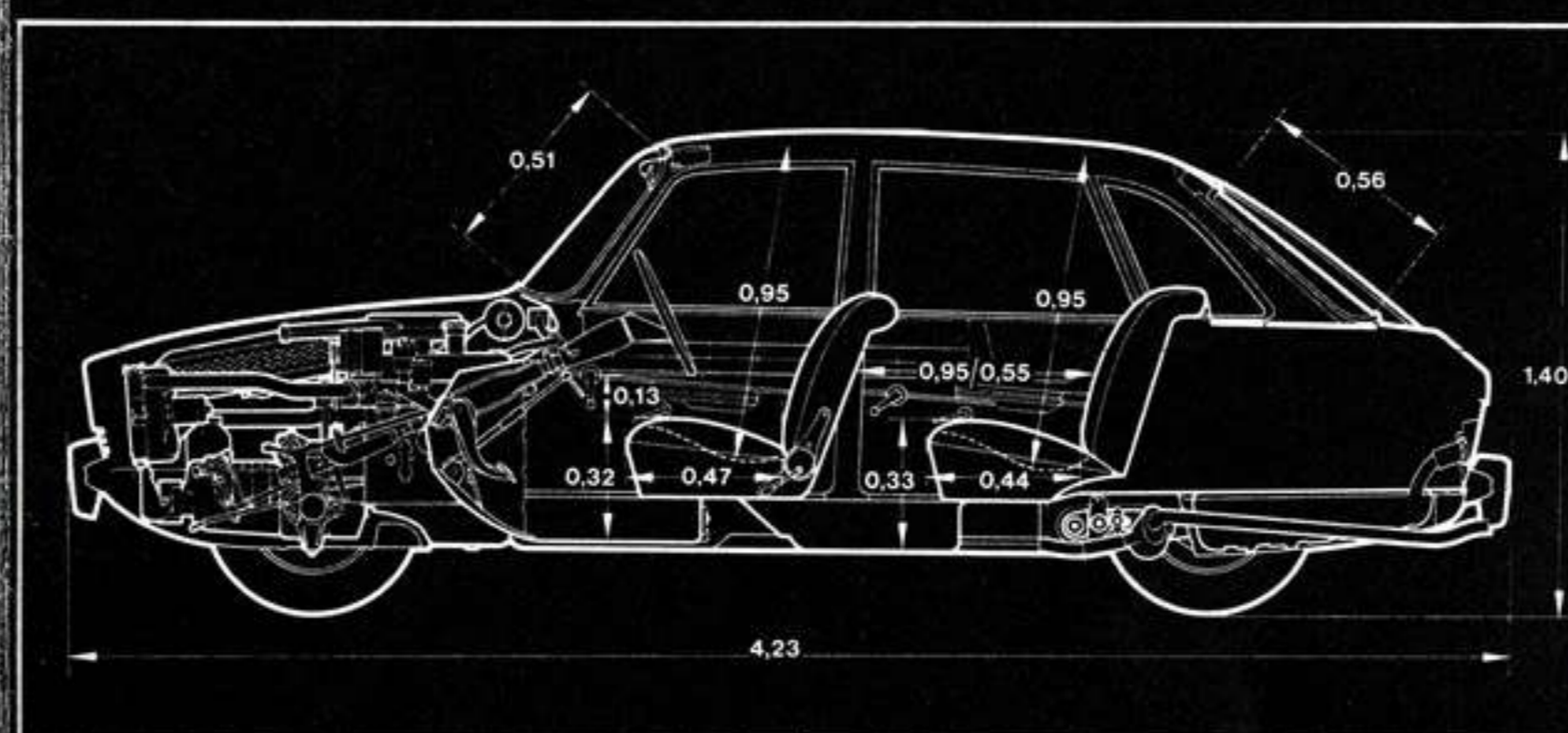

Pneumatiques :

145 x 355 à carcasse radiale ou 5,60 x 14 conventionnels.

Performances :

Vitesse maximum : 145 km/h. Consommation moyenne : 9 litres aux 100 km.

Dimensions principales :

Longueur hors tout : 4,23 m. Larg. hors tout : 1,65 m. Haut. à vide : 1,45 m. Empattement moyen : 2,68 m. AV : 1,34 m. A R. 1,29 m. Garde au sol : 15 cm.

Carrosserie :

en tôle d'acier. Poids en ordre de marche : 980 kg (550 kg à l'avant et 430 kg à l'arrière).

Crédit AS

Pour acheter la Renault 16 dont vous rêvez, vous n'avez pas besoin de mobiliser toutes vos disponibilités pour la payer comptant.

Il vous suffit de verser 30% du prix de la voiture ou de donner votre voiture actuelle comme premier versement (à condition que sa valeur de reprise constitue 30% du prix de votre Renault 16).

Pour le solde, Renault vous propose une solution : la Diac.

La Diac organisme officiel de crédit de la Régie Renault, a mis au point une formule très simple, extrêmement souple, couverte par une assurance-sécurité : c'est le Crédit AS.

Une assurance spéciale, absolument gratuite vous libère de toute appréhension pour l'avenir.

Garantie 100%

La Renault 16 bénéficie d'une garantie complète de six mois, sans limitation de kilométrage, qui porte aussi bien sur la main-d'œuvre que sur les pièces de rechange.

Elle s'effectue sans formalités auprès de n'importe quel agent Renault du monde entier sur simple présentation du guide d'entretien et de graissage certifiant que les opérations d'entretien ont bien été effectuées aux kilométrages prescrits.

10 000 amis

10000 agents Renault sont, dans le monde entier, au service de votre Renault 16.

Tous disposent d'un stock complet de pièces d'origine Renault, dont la qualité est rigoureusement contrôlée.

Tous effectuent les opérations d'entretien et de réparation selon les mêmes méthodes rationnelles, avec la même compétence et les mêmes outillages spécialisés.

Partez tranquille au volant de votre Renault 16

RENAULT

La Régie Renault se réserve le droit de modifier sans préavis ses modèles ainsi que les caractéristiques, équipements et accessoires de ceux-ci.
Renault Régie Nationale, 8 Avenue Emile Zola - Billancourt - Seine
Téléphone : 408.13.13 - R.C. Seine 55 B 8.620.
Éditions Publicis Paris - W 537 - 46096-03-03

RENAULT 