

# FLORIDE

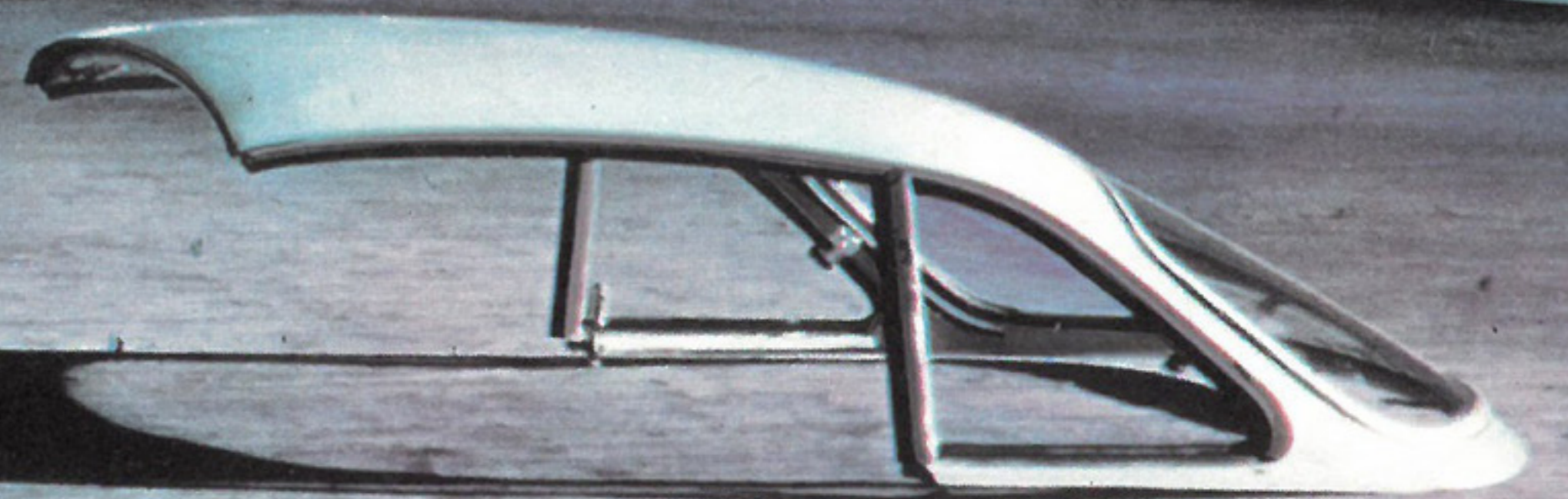

**RENAULT**  
régie nationale

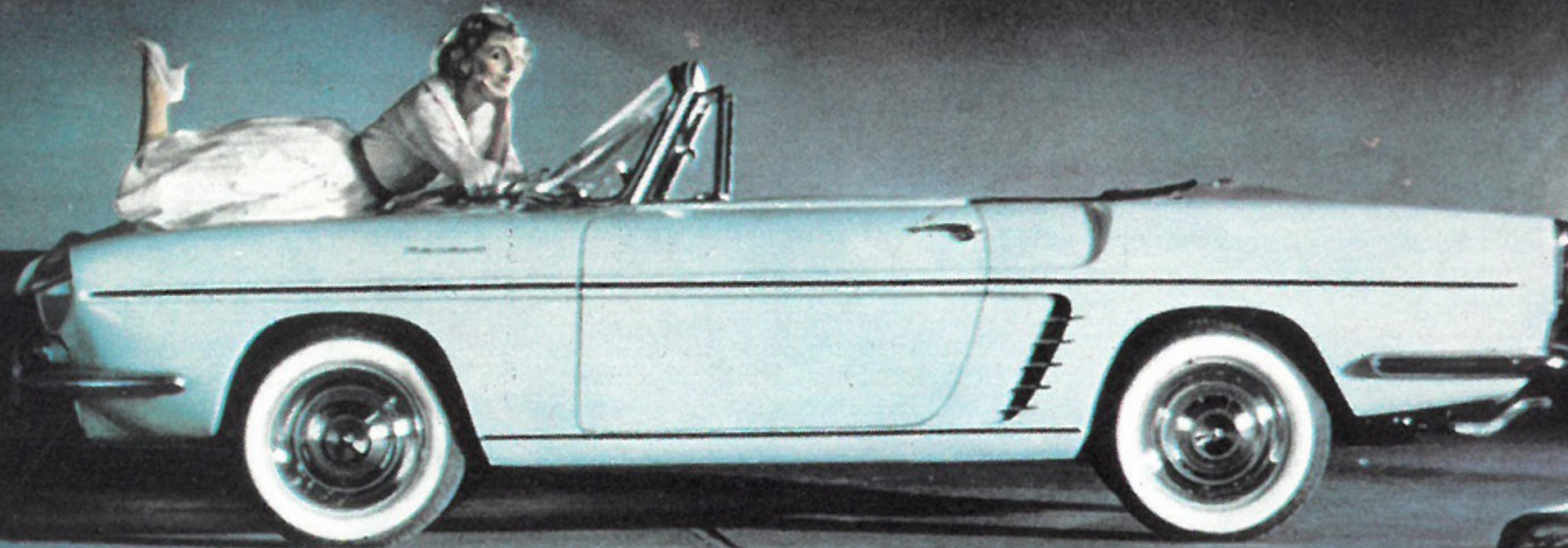

caresse du soleil... jeux du vent... 2 sourires  
un bonheur prend la route en Floride

Ce bonheur a le choix  
entre deux modèles de carrosserie :  
— le Coupé à pavillon rigide fixe  
— le Cabriolet décapotable, dont la capote souple  
s'éclipse totalement dans un logement spécial.

Ce cabriolet peut être converti en coupé  
par la fixation d'un toit amovible.

— entre 6 couleurs de robe :  
Blanc Kilimandjaro,  
Bleu Hoggar, Bleu Narvik,  
Vert Bornéo, Jaune Bahama,  
Rouge Trinidad.

A chacune des teintes de cet éventail correspond,  
pour chaque modèle,  
une garniture intérieure luxueuse soigneusement assortie.



la Floride chante la joie sur tous les tons



elle aime...

le chic et l'élégance de la Floride, mais aussi  
... son sens des réalités

Le coffre à bagages est assez long, assez large et assez profond pour permettre de tout emporter, y compris "l'indispensable superflu".

La roue de secours est disposée dans un logement spécial, sous le coffre à bagages. Ceux-ci sont donc parfaitement isolés et ne risquent pas d'être salis en cas de crevaison. L'ouverture du coffre est commandée de l'intérieur de la voiture, rien à craindre non plus des " indiscrets ".

Les 2 sièges avant individuels dont le dossier à inclinaison variable "enveloppe" les épaules, sont souples et confortables.

Deux rails à billes, sur lesquels roulent ces sièges, et une crémaillère centrale, permettent d'ajuster leur position, suivant la longueur des jambes et la façon de conduire de chacun.

La banquette arrière offre deux vraies places pour les enfants; elle se transforme en un coffre à bagages, presque aussi vaste que le premier, en rabattant le dossier.



La direction est douce et précise; la visibilité à travers le pare-brise bombé est splendide; les gestes de conduite sont souples et naturels.

Toutes les commandes sont situées sous le volant et se manœuvrent sans bouger le buste. A gauche, un commodo unique groupe la signalisation lumineuse (phares, codas, lanternes) et les avertisseurs sonores (ville et route). A droite, un index commande les répétiteurs lumineux de changement de direction.

La planche de bord est nette, bien dessinée et bien organisée.

Le tableau de bord, protégé par une visière anti-reflets, réunit sous les yeux du conducteur tous les cadrans indicateurs (vitesse, température, essence, kilométrage) et tous les voyants lumineux de contrôle (pression d'huile, charge de la batterie, témoin des répétiteurs de changement de direction).

Le grand vide-poche, fermé par une porte à poussoir, peut contenir tous les objets qu'on aime avoir sous la main pendant le voyage: gants, lunettes de soleil, appareil photo, etc.

Les poches de portières sont prévues pour les guides touristiques, les cartes routières, les documents douaniers

Et l'allume-cigare est un petit détail qui a aussi son importance.





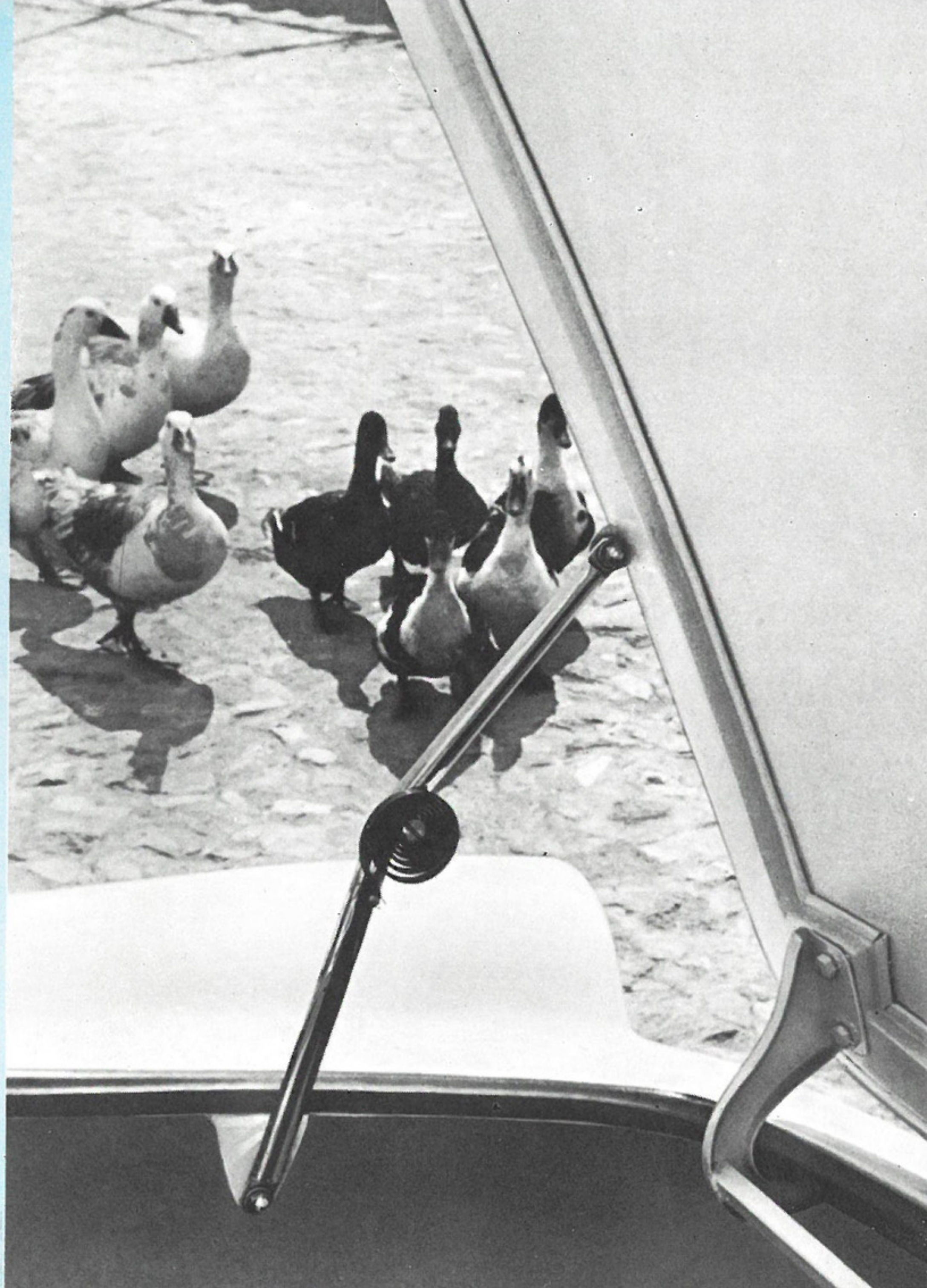



il aime...

le chic et l'élégance de la Floride, mais aussi son tempérament généreux, sa façon de bondir à l'accélération, sa fougue dans les côtes, sa joie de pouvoir à l'occasion placer sa pointe de vitesse, sa confortable sécurité, la douceur sereine de sa suspension, son insouciance des mauvaises routes et des pavés, l'efficacité de son freinage, sa facilité imperturbable dans les virages les plus difficiles, sa consommation mesurée ; sa discrétion exemplaire sur tous les chapitres de son entretien, la robustesse de sa mécanique à toute épreuve.



... la santé de fer de cette voiture de race

# caractéristiques mécaniques

Moteur Gordini spécial

Cylindrée : 845 cm<sup>3</sup>

Taux de compression : 8 : 1

Puissance maximum (S.A.E.) : 40 CV à 5.000 t/mn

Couple maximum (S.A.E.) : 6,6 m/kg à 3.300 t/mn

Régime maximum : 5.200 t/mn

## Transmission

Boîte à 3 vitesses et marche arrière

(2<sup>me</sup> et 3<sup>me</sup> synchronisées)

Rapports : 1<sup>re</sup> : 3,7 — 2<sup>me</sup> : 1,8 — 3<sup>me</sup> : 1,035 — AR : 3,7

ou

Boîte à 4 vitesses et marche arrière

(2<sup>me</sup>, 3<sup>me</sup> et 4<sup>me</sup> synchronisées)

Rapports : 1<sup>re</sup> : 3,7 — 2<sup>me</sup> : 2,1 — 3<sup>me</sup> : 1,46 — 4<sup>me</sup> : 1,035 — AR : 3,7

Embrayage monodisque sec

Rapport couple conique : 4,375 : 1

Direction à crémaillère à action directe

Freins hydrauliques à segments flottants sur les quatre roues

Frein à main mécanique sur les roues arrière

Poids à vide en ordre de marche

Pneus : 145 × 380

Coupé : 760 kg

Cabriolet décapotable : 746 kg

Convertible (avec pavillon) : 780 kg

## Performances :

Vitesses : 125 km/h

avec 2 personnes à bord + 40 kg de bagages

Consommation : 6,9 litres aux 100 km

à 80 km/h de moyenne sur un circuit moyennement accidenté

Le réservoir de 32 litres

assure une autonomie routière de 460 km

## la voiture jeune pour les jeunes de tous les âges

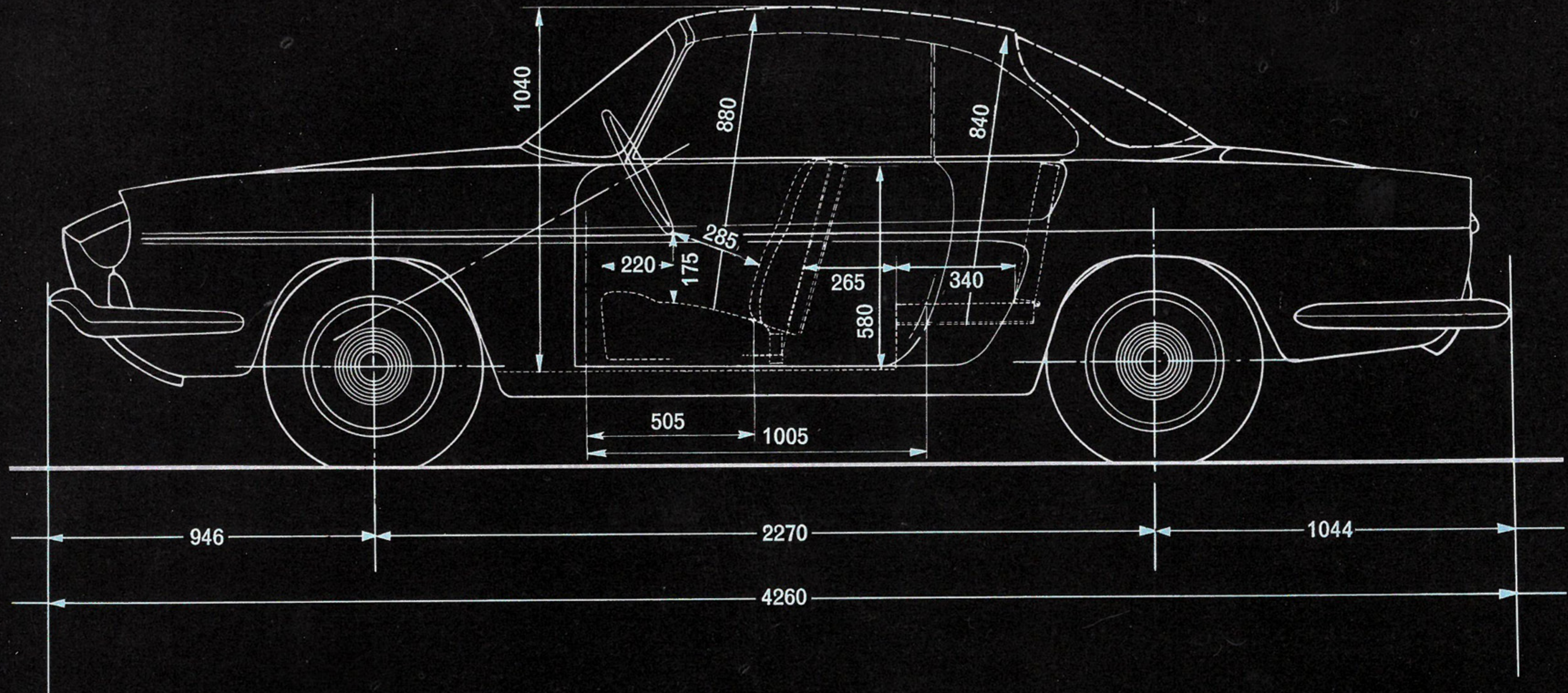

946

2270

1044

4260

1040

880

840

285

265

340

220

175

580

505

1005



FLORIDE