



RENAULT 5



Renault 5 Campus - 3-deurs,
1108 cm³ - 46 DIN pk.



Renault 5 SL - 3- en 5-deurs,
1108 cm³ - 46 DIN pk.
Renault 5 SD - 3- en 5-deurs,
1595 cm³ Diesel - 55 DIN pk.



Renault 5 TR - 3- en 5-deurs,
1397 cm³ - 61 DIN pk.





Renault 5 GTS - 3- en 5-deurs,
1397 cm³ - 68 DIN pk.
Renault 5 Automatic - 3- en 5-deurs,
1397 cm³ - 68 DIN pk.
Renault 5 GTD - 3-deurs,
1595 cm³ Diesel - 55 DIN pk.



Renault 5 GTX - 3- en 5-deurs,
1721 cm³ - 90 DIN pk.
Renault 5 GTX Katalysator - 3- en 5-deurs,
1721 cm³ - 87 DIN pk.



Renault 5 Baccara Katalysator - 3- deurs
1721 cm³ - 87 DIN pk.



Renault 5 GT Turbo - 3- deurs,
1397 cm³ - 120 DIN pk.



Renault 5 : 18 uitvoeringen, 3- of 5-deurs,
7 motoren : benzine, turbo of diesel.

Alle versies van de Renault 5, van de pure Campus tot en met de superluxe Baccara, staan te popelen om uw leven te veraangenamen. De Renault 5 met zijn 18 uitvoeringen is meer dan een auto alleen, hij bepaalt uw manier van leven, dag in dag uit. De unieke styling van de Renault 5 met zijn zeven verschillende motoren en al zijn verschillende uitrustingsniveaus is de lichtvoetige kruising tussen de computer en charme met een tikkeltje humor.





Zoals alle Renaults 5, is de Campus op een uiterst doeltreffende manier tegen corrosie beschermd, vanaf de allereerste grondlaag tot en met de afwerk-laklagen. Dankzij deze behandeling geeft Renault 6 jaar plaatwerkgarantie tegen doorroesten van binnenuit.

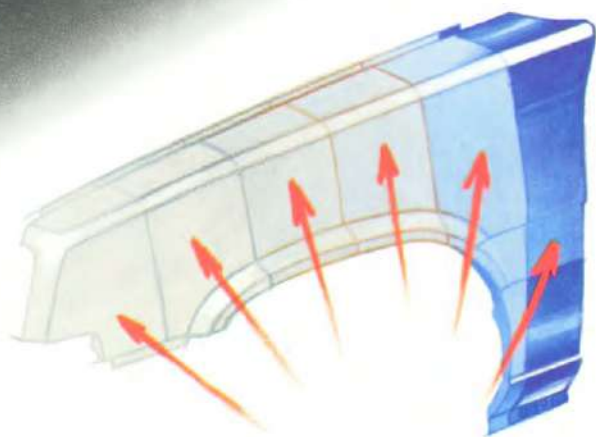

Ruim van binnen bescheiden van buiten

*Renault 5 Campus 3-deurs
1108 cm³ - 46 DIN pk.*

De eerste de beste, onweerstaanbare Renault 5 met het Renault-logo fier op de voorsteven, stevig gevat tussen de brede schildbumpers voor en achter, zorgen zijn markante Campus striping opzij en zijn opengewerkte wielen voor een onmiskenbaar eigen gezicht.

Door de grote, verwarmde achterraut zijn de achterliggers goed zichtbaar, gewaarschuwd door de grote achterlichten waarin tevens een mistachterlicht en een achteruitrijlamp zijn opgenomen; een mens

kan immers niet voorzichtig genoeg zijn...

De comfortabel gewelfde voorstoelen met hun verstelbare rugleuning, zijn bekleed met een tweekleurige stof en afgezet met twee banden in de kleuren van de buitenstriping, rood en groen. In het linker voorportier bevindt zich een ruim opbergvak. Het duidelijk afleesbare instrumentenpaneel met zijn veelkleurige lampjes draagt bij tot nog meer rijplezier. Op de weg is de Renault 5 Campus in zijn element: met een topsnelheid van 143 km/h en kruislings gescheiden remcircuits met rembekrachtiging en schijfremmen voor, zijn pittige afstanden veilig af te leggen.

En wat uw portemonnee betreft, bescheiden zoals altijd, met 4,7 liter loodvrij normaal per 100 km bij 90 km/h*, 6,4 liter bij 120 km/h* en niet meer dan 7,2 liter in stadverkeer.

* bij constante snelheid.

H

artverwarmend
uitgekiend

*Renault 5 SL - 3- en 5-deurs,
1108 cm³ - 46 DIN pk.*

*Renault 5 SD - 3- en 5-deurs,
1595 cm³ Diesel - 55 DIN pk.*

Door hun bescheiden gewicht vallen de Renault 5 SL en SD in een gunstig wegenbelastingtarief en zijn ze voordelig in het gebruik.

De SD bijvoorbeeld, standaard uitgerust met een 5 versnellingsbak, heeft aan 3,9 liter dieselolie per 100 km genoeg bij 90 km/h*, en aan 5,7 liter per 100 km bij 120 km/h* en in stadverkeer.

Renault 5 van binnen en van buiten. Zij laten zich niet in de wielen rijden, goed beschermd door hun schokabsorberende schildbumpers voor en achter en hun brede flankbeschermers opzij. Toch zijn ze tegelijk warm en zeer gastvrij van binnen. De voorstoelen met verstelbare rugleuningen en hoofdsteunen zijn, evenals de neerklapbare achterbank, bekleed met een fraaie, geraffineerd rood, blauw en geel gestreepte, grijze stof.

De zeer complete uitrusting bekroont het comfort: armsteunen in de portieren, opbergvak in linker voorportier, zonneklep rechts met make-up-spiegel, waarschuwinglampjes voor de motortemperatuur en de brandstofreserve, radioconsole en twee luidsprekerruimtes achter met bedrading...

* bij constante snelheid.

1

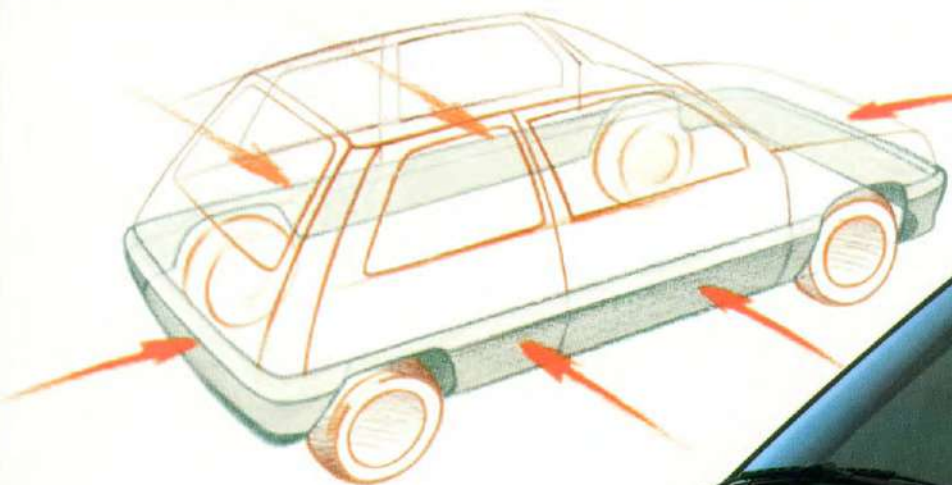

Het stadsleven is vol avontuur: de Renault 5 heeft voor en achter schildbumpers van gelaagd polyester die op schokabsorberend materiaal zijn gemonteerd om parkeerschade te voorkomen. Behalve de Campus en de GT Turbo hebben alle uitvoeringen brede, doorlopende, flankbeschermers opzij.





1. Make-up-spiegel in zonneklep rechts.
2. Opbergvak linker voorportier.
3. Armsteunen achter.
4. Twee luidsprekerroosters achter.



Opbergvak linker
voorportier.



Afsluitbare
tankdop

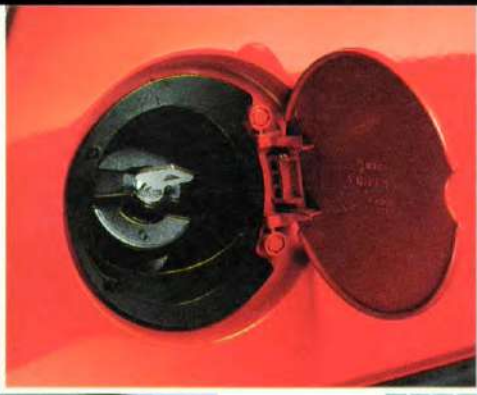

Renault 5 in avondkledij

*Renault 5 TR - 3- en 5-deurs,
1397 cm³ - 61 DIN pk.*

De Renault 5 van nu, praktisch overdag, elegant 's nachts, altijd voor u klaar, dag en nacht vol levenslust! (en met een 159 km/h topsnelheid voor de Renault 5 TR).

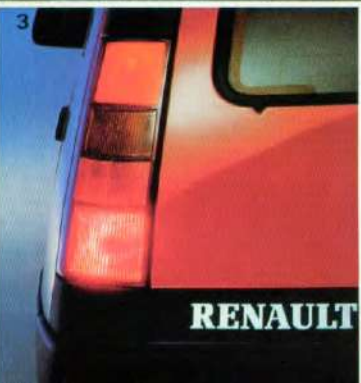
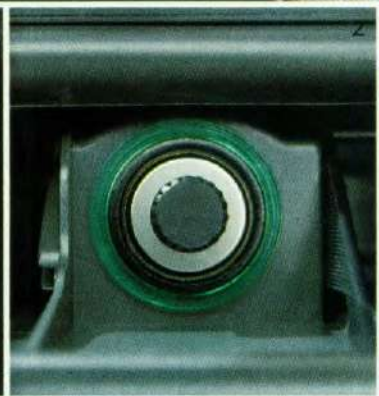

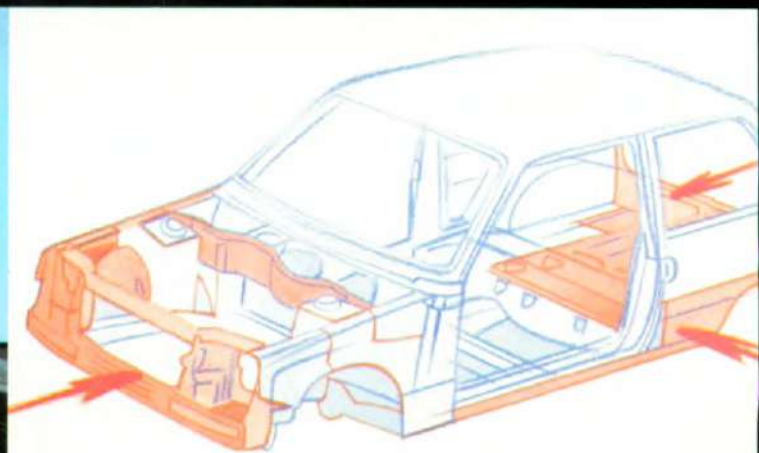

De met behulp van een computer ontworpen carrosserie geeft elke Renault 5 een grote passieve veiligheid.

1. Kwartsklokje.
2. Aansteker.
3. Mistachterlicht.
4. Van binnenuit verstelbare buitenspiegel.

Licht van binnen. De verstelbare rugleuningen van de voorstoelen hebben open hoofdsteunen. Net als de neerklapbare achterbank zijn de voorstoelen bekleed met een gestippelde grijze stof.

Let even op de verlichte aansteker bij de asbak, het analoge kwartsklokje, de van binnenuit verstelbare buitenspiegel, en de moquette vloerbedekking voor en achter. Het instrumentenpaneel onder de grote anti-reflectie kap biedt plaats aan een kilometer-dagteller en waarschuwinglampjes voor de brandstofreserve, de oliedruk, de motortemperatuur, de handrem en remblokslijtage.

Achter in de auto kunnen twee luidsprekers gemonteerd worden, de bedrading daarvoor is al aanwezig. U hoeft alleen de radio nog maar aan te sluiten. De portieren links en rechts voor hebben armsteunen, met daaronder elk een opbergvak.

Aan de achterkant houden het mistachterlicht en de achteruitrijlamp de wacht. De tankdop is afsluitbaar met een slot.

De aerodynamische wioldoppen vormen een elegant geheel met de schildbumpers en de flankbeschermers. De schildbumpers met vaste spoiler zijn op schokabsorberend materiaal gemonteerd, wat in de stad geen overbodige luxe is.

De Renault 5 TR wenst u een plezierige avond toe.



4 comfortabele zitplaatsen en volop ruimte voor bagage. 1/3, 2/3 of geheel neergeklapte achterbank, waardoor de Renault 5 een elegante, kleine stationcar wordt.

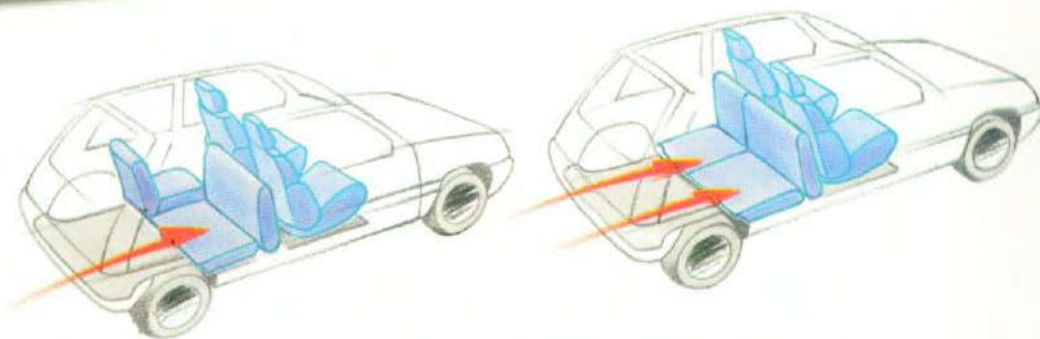

Praktisch en voor het gezin.

*Renault 5 GTS - 3- en 5-deurs,
1397 cm³ - 68 DIN pk.*

*Renault 5 Automatic - 3- en 5-deurs,
1397 cm³ - 68 DIN pk.*

*Renault 5 GTD - 3-deurs,
1595 cm³ Diesel - 55 DIN pk.*

Deze vijf comfortabele uitvoeringen zijn eigenlijk bestemd voor het hele gezin. Vooral wanneer deze zijn voorzien van de in gedeelten neerklapbare achterbank (extra). Hierdoor kan de kofferruimte stap voor stap naar wens worden vergroot. Met hun sterke motoren zijn de Renault 5 GTS en GTD elk met vijf versnellingen, en de Automatic met drie

automatische versnellingen, ook nog echte reiswagens. De 68 DIN pk geven de GTS een top van 165 km/h, terwijl de GTD met zijn 1595 cm³ dieselmotor altijd nog goed is voor 150 km/h.

De Automatic schakelt soepel door tot 154 km/h. Uitstekende prestaties, terwijl het verbruik toch beperkt blijft. Zoals de GTS die bij 90 km/h* genoeg heeft aan 4,8 liter loodvrij normaal per 100 km, aan 6,5 liter bij 120 km/h* en 8,0 liter nodig heeft in stadsverkeer. Prima geschikt dus voor binnenwegen zowel als de snelweg.

De uitrusting speelt ook op veilig: mistlamp en achteruitrijlamp achter om te zien en om gezien te worden, halogeen koplampen, ruitewisser met twee snelheden en een intervalstand, elektrische ruitesproeier, achterrautverwarming en achterrautwischer met sproeier om beter te zien.

* bij constante snelheid.

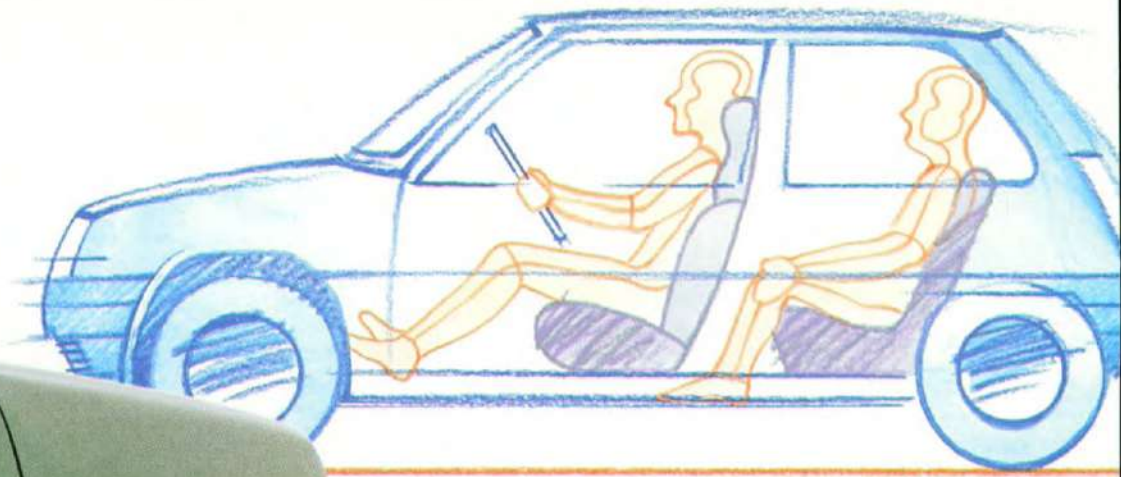

Renault 5 GTS

Middenconsole van Automatic uitvoering met schakelaars van het comfortpakket (extra).

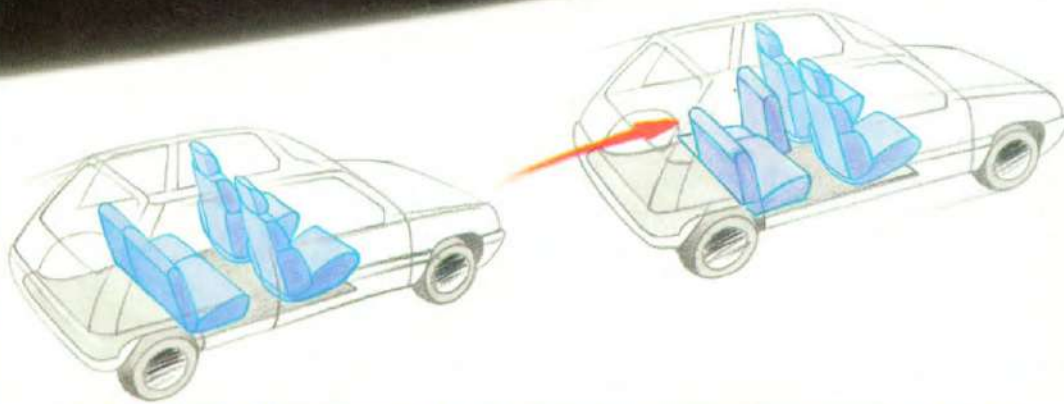





Zowel in de stad als op de grote weg staan de Renault 5 GTS, Automatic en GTD garant voor een hoge mate van comfort.

Stap maar in. De bijzonder prettige voorstoelen met lendesteunen en hoofdsteunen zijn bekleed met een stof die qua dessin en stiksel een harmonieus geheel vormen met die handige achterbank.

Het zacht beklede stuurwiel voelt goed aan, de buitenspiegel is van binnenuit verstelbaar, de klep van het dashboardkastje beschermt de inhoud ervan tegen nieuwsgierige blikken, in een speciale plafondconsole bevindt zich buiten de algemene interieurverlichting ook een handig kaartleeslampje voor de passagier. De ventilatie wordt mede verzorgd via twee grote verstelbare roosters, centraal geplaatst op het dashboard van de Renault 5 GTS, Automatic en GTD. Dankzij de radiovoorbereiding (dakantenne, ontstoring van de motor, voeding voor de radio en luidsprekerruimtes in de voorportieren, compleet met bedrading), hoeft u de radio alleen nog maar in de console en de luidsprekers in de portieren te (laten) monteren.

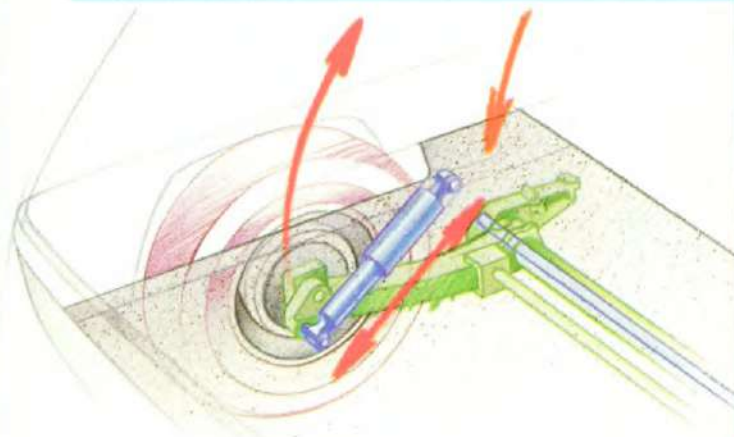

Iedere Renault 5 (behalve de GT Turbo) is uitgerust met torsiestaal-veering met horizontaal geplaatste schokdempers achter, waardoor er zo veel mogelijk ruimte voor de bagage overblijft.

1. 1/3 - 2/3 neerklapbare achterbank (extra).
2. Schakelaar bij het stuurwiel voor ruitewisser en ruitesproeier.
3. Schakelaar op dashboard voor achterruitsproeier/wisser.
4. Zonnekleppen met make-up spiegels en dakconsole met infra-rood ontvanger van de portiervergrendeling (comfortpakket extra).



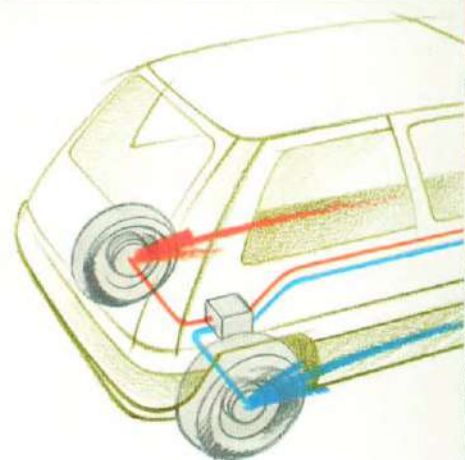

Het bij alle uitvoeringen toegepaste kruislings gescheiden en bekrachtigde remsysteem garandeert een korte remweg, steeds opnieuw. De luchtverwarming brengt de auto snel op temperatuur en is nauwkeurig te regelen.



S

tijlvol onstuimig

Renault 5 GTX - 3- en 5-deurs,
1721 cm³ - 90 DIN pk.

Renault 5 GTX Katalysator - 3- en 5-deurs
1721 cm³ - 87 DIN pk.

Deze Renault 5 is een doordouwer. De 1721 cm³ motor met bovenliggende nokkenas geeft in een minimum van tijd zijn 90 DIN pk via vijf versnellingen de vrije teugel. Voor je het weet haalt de Renault 5 GTX zijn top van 180 km/h. Zonder valse bescheidenheid onthult de Renault 5 GTX zijn ware aard. De karakteristieke grille springt direct in het oog, de schildbumper voor (met ingebouwde mistlampen) en achter en de flankbeschermers aan de zijkanten

zijn met een discrete bies afgezet, en geven de auto, tezamen met de dorpelverbreeders die in de carrosseriekleur zijn meegespoten en de styling van de wielkasten, een ronduit futuristische "look"...

De Renault 5 GTX blijft zeker niet onopgemerkt.

Op het instrumentenpaneel vinden wij tussen de grote, goed afleesbare, klokken van de snelheidsmeter die tot 200 km/h doorloopt, en van de elektronische toerenteller, de motortemperatuurmeter, de oliepeilmeter, en de waarschuwingslampjes voor brandstofreserve, de handrem en de remblokslijtage.

De Renault 5 GTX laat zich niet van de wijs brengen.

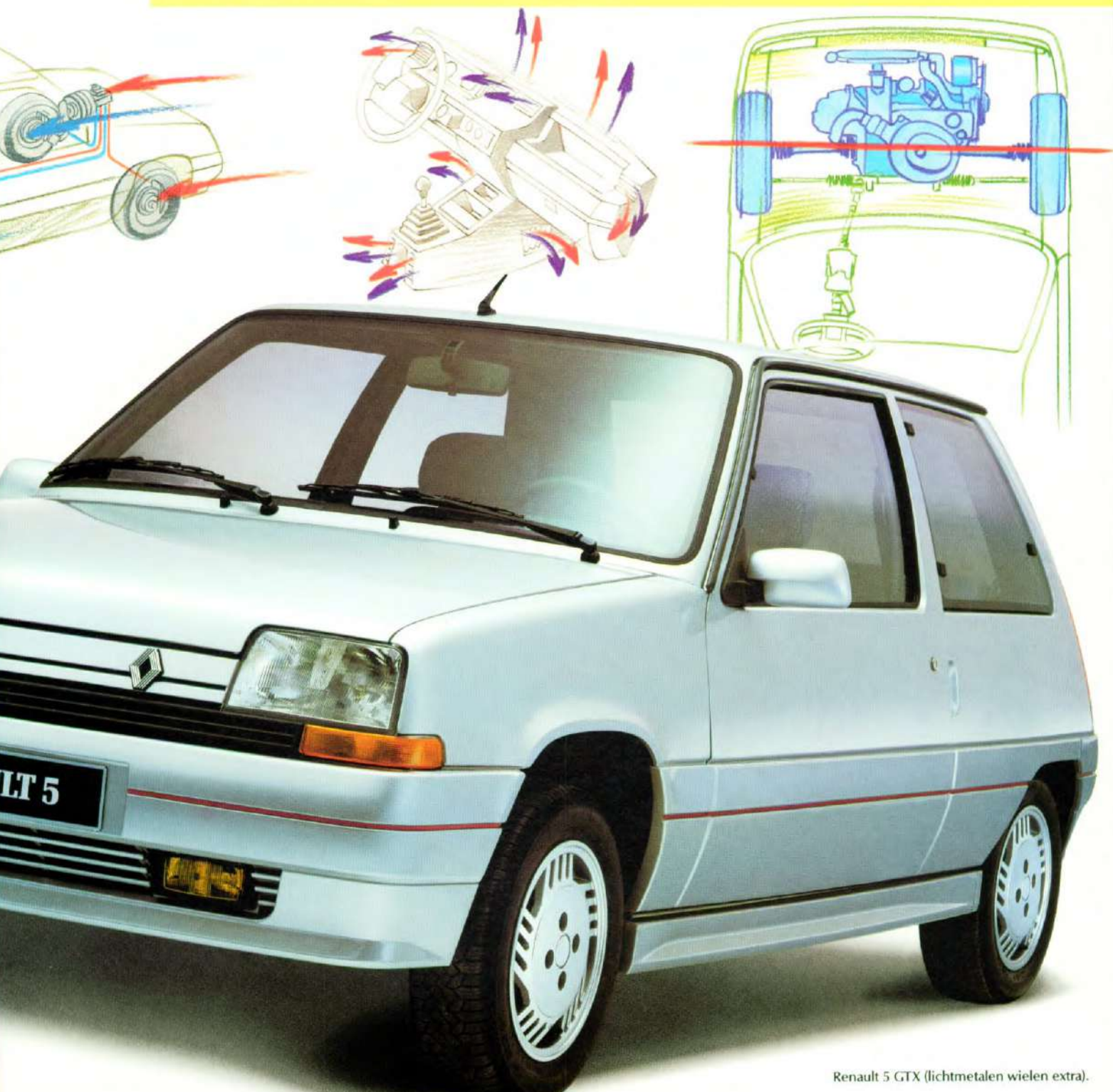

Zijn persoonlijkheid steekt de Renault 5 GTX niet onder stoelen of banken.

Zakenreizen worden plezierreizen in de comfortabele kuipstoelen, waardoor u zo fit als een hoentje arriveert om de moeilijkste transacties met succes af te kunnen ronden. En de Renault 5 GTX gaat er wat graag even tussenuit: de uitnodigende zachtheid van de exclusieve velours bekleding van stoelen en portieren spreekt voor zich, zoals ook het warme moquette tapijt op de vloer voor en achter.

Op alles voorbereid, heeft de Renault 5 GTX verlichting in het dashboardkastje en in de bagageruimte, die zelfs met de 1/3-2/3 neerklapbare achterbank naar behoefte nog vergroot kan worden.

De in de carrosseriekleur gespoten buitenspiegels zijn van binnenuit verstelbaar, een draaibaar leeslampje en een apart binnenlicht verlichten indien nodig het gehele interieur of alleen bijvoorbeeld een wegenkaart of plattegrond. Een lege accu, door nog brandende lampen bij het uitstappen, behoort tot het verleden: een geluidssignaal waarschuwt u direct.

De achterste zijruiten van de 3-deurs uitvoering kunnen worden opengezet.

Kilometers worden korter met een autoradio. In de Renault 5 GTX is die heel eenvoudig in te bouwen dankzij de uitgebreide inbouw voorbereiding, die bestaat uit een console, een antenne, ontstoring van de motor, bedrading en ruimte voor 4 luidsprekers (twee in de voorportieren en twee achterin).

De Renault 5 GTX, echt bestemd voor koplopers.



Dorpelverbreeders



De voortrein met negatieve stuurstraal geeft de Renault 5 een uiterst nauwkeurig stuurgedrag, zowel rechtuitrijdend als in bochten, en maakt hem ongevoelig voor zijwind.

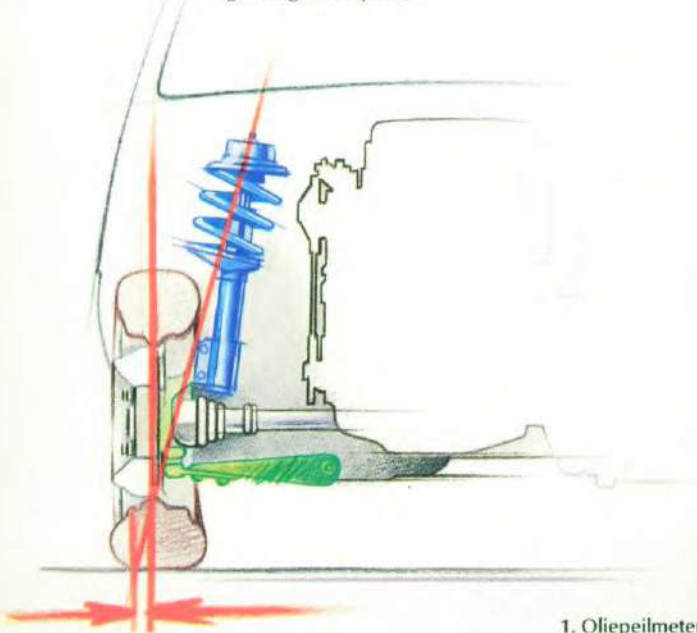

1. Oliepeilmeter.
2. Elektronische toerenteller.





Getint glas standaard



Mistlampen in de voorbumper



Luxe tot in de finesses

Renault 5 Baccara Katalysator - 3-deurs,
1721 cm³ - 87 DIN pk.

Voor wie prestige met stijl verlangt is er de Renault 5 Baccara, leverbaar in Arabica bruin, Koriander groen, Grafiet grijs (metaalkleuren) of zwart. De in de carrosseriekleur gespoten schildbumpers voor en achter, flankbeschermers, dorpelverbreeders en buitenspiegels onderstrepen zijn zuivere lijn, evenals het exclusieve ontwerp van zijn lichtmetalen wielen. De getinte ruiten beschermen de inzittenden tegen al te nieuwsgierige blikken van buitenaf.

Baccara, een naam om trots op te zijn, staat fier op

de grille, de dorpelverbreeders en achterklep geschreven.

Toch verraden het kleine, met beige leder beklede driespakige sportstuur en de met zwart leder beklede schakelknop het sportieve verlangen van deze Baccara. En dat blijkt ook wel uit de krachtige 1721 cm³ motor met bovenliggende nokkenas die 87 DIN pk levert en de Baccara een topsnelheid geeft van 180 km/h.

Pas op voor de Baccara, want hij is weg voor je het weet.

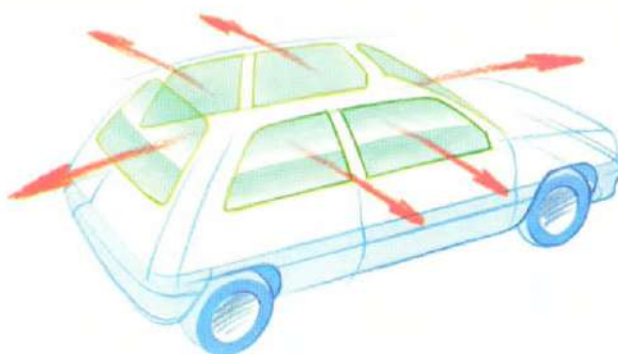

Dankzij de dwarse plaatsing van de motor is deze goed toegankelijk voor onderhoud, en blijft er in de Renault 5 meer ruimte over voor de passagiers en hun bagage. Files laten hem koud en parkeren wordt kinderspel met de stuurbekrachtiging (standaard op de Baccara).

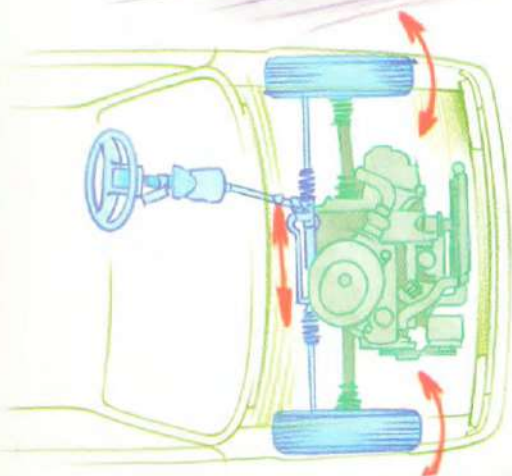





Deelbare,
neerklapbare
achterbank



Gastvrijheid schrijft de Renault 5 Baccara met een hoofdletter. De diepe voorstoelen en de achterbank zijn met elegant beige leder bekleed. Uw voeten waarderen het comfort van het moquette tapijt op de vloer dat tot in bagageruimte doorloopt. Een kledinghoes onder de hoedenplank in de verlichte bagageruimte biedt kreukvrij plaats aan uw cashmere pullovers, zijden blouses en avondkledij. Het instrumentenpaneel laat niets te raden over. Behalve de kilometerteller en de toerenteller biedt het plaats aan de motortemperatuurmeter, en aan controlelampjes voor de brandstofreserve, de handrem, de oliedruk en remblokslijtage. Olievlekken op een zomerjurk behoren tot het verleden, want het oliepeil laat zich op het instrumentenpaneel aflezen, de motorkap hoeft er niet voor omhoog.

Natuurlijk is ook de Baccara zo omgebouwd tot concertzaal. De radiovoorbereiding met antenne en bedrading, vier luidsprekerruimtes (twee in de voorportieren en twee achter) en de ontstoring, maakt inbouw van een radio wel heel aantrekkelijk. Maar omdat schoonheid en aantrekkelijkheid ook praktisch willen zijn, is de achterbank in gedeelten 1/3 - 2/3 neerklapbaar en heeft de Baccara gewoon stuurbekrachtiging, elektrisch bediende portieruiten, van binnenuit verstelbare buitenspiegels en elektrische portiervergrendeling met afstandsbediening.

Een smaakvolle vooruitgang..., dat is duidelijk.

Buitenspiegels van binnenuit verstelbaar.



Elektrische ruitbediening.



Kledinghoes onder hoedenplank



Afstandsbediening van de portiervergrendeling.





Vier torsiestaven en een turbo

Renault 5 GT Turbo - 3-deurs
1397 cm³ - 120 DIN pk

Spoiler op achterklep, verlaagd profiel, schildbumper met spoiler en mistlampen voor, spat scherm- en dorpelverbreeders en twee van binnenuit verstelbare buitenspiegels in de carrosseriekleur... sportief op alle fronten.

De Renault 5 GT Turbo tovert een renstal van 120 paarden te voorschijn, en weet ze te gebruiken. De chronometers leveren het bewijs: 8,0 sec. voor een sprintje van 0-100 km/h, en een top van 204 km/h.

Laat de turbomotor gerust de vrije teugel. Met zijn voortrein met negatieve stuurstraal, zijn speciale 4-staafs achterrein met geprogrammeerde wieluitslag plus de standaard op de lichtmetalen wielen gemonteerde, brede banden 195/55 R13H stuurt u de Renault 5 GT Turbo exact waar u hem hebben wilt.

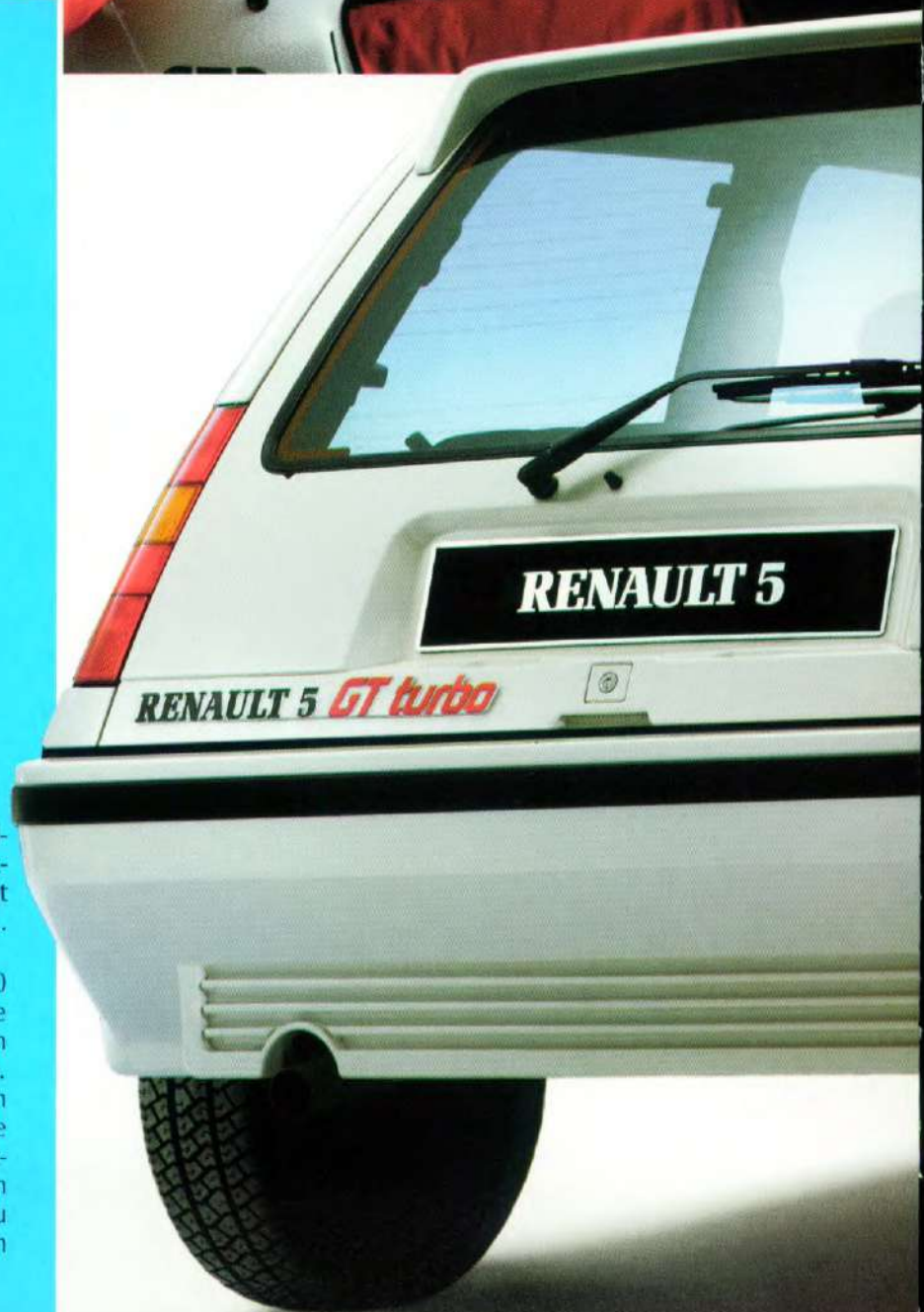

De achtertrein van de Renault 5 GT Turbo heeft 4-staafs torsievering met geprogrammeerde wieluitslag. In combinatie met de voortrein met negatieve stuurstraal zorgt dit voor een zeer stabiel koersgedrag zonder overhellen in snelle bochten.

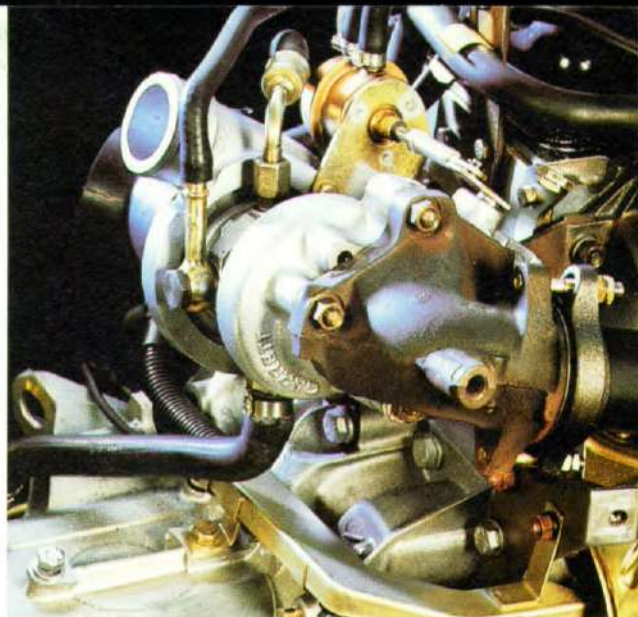
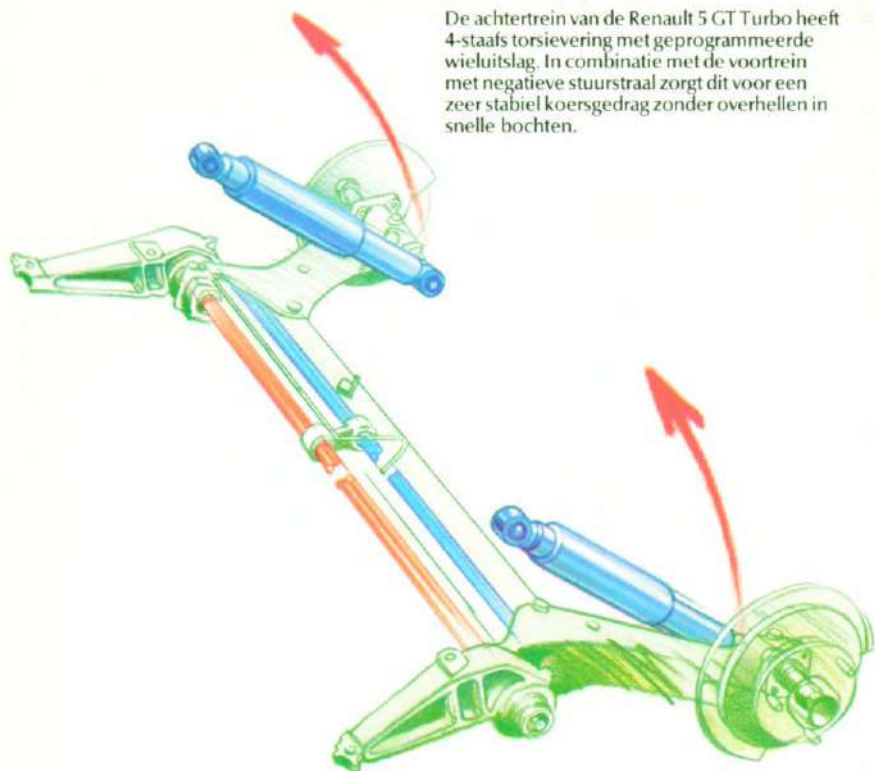

De Renault 5 GT Turbo wordt aangedreven door een 1397 cm³ motor met integraal elektronische ontsteking. De turbocompressor met tussenkoeler zorgt enerzijds voor een hoog vermogen (120 DIN pk) en anderzijds voor een bescheiden brandstofverbruik (5,7 liter bij 90 km/h*, 7,6 liter bij 120 km/h* en 8,7 liter in stadsverkeer per 100 km).

* bij constante snelheid.





Schildbumper met spoiler
en ingebouwde
mistlampen voor.
Lichtmetalen wielen.



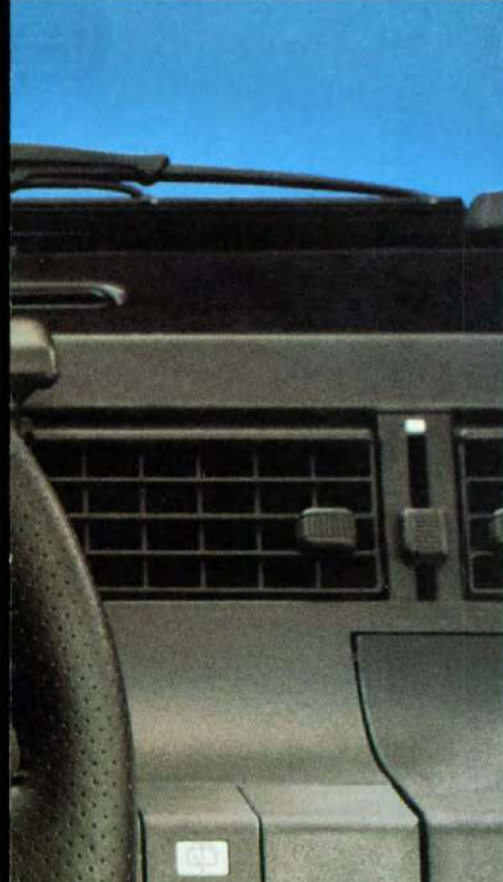

Lederen schakelknop in middenconsole met schakelaars voor ruitbediening en portiervergrendeling (extra).

Achter het stuur van dit formidabele raspaardje gezeten, voelt u direct zijn ware karakter. Het kleine, driespakige sportstuur is, evenals de knop van de korte schakelpook, gedeeltelijk met zwart leder bekleed; de piloot en zijn navigator worden stevig ondersteund door de diepe kuipstoelen, zelfs in de snelste bochten. De chauffeur heeft een uitstekend zicht op de instrumenten onder de brede anti-reflectiekap: de elektronische toerenteller, de oliedrukmeter en de turbodrukmeter laten zien dat het menens is. Het instrumentenpaneel wordt gecomplementeerd door de motortemperatuurmeter en de waarschuwingslampjes voor de brandstofreserve, de handrem en remblokslijtage (geventileerde remschijven voor, massieve achter).

Toch kan de Renault 5 GT Turbo ook heel beschaafd voor de dag komen: voor de juiste sfeer hebben de portieren nieuwe bekleding en zijn de voorstoelen en de achterbank van een bijzonder stijlvolle antracietestoffen bekleding met een rood motief voorzien.

Als extra is een achterbank leverbaar die in ongelijke delen (1/3 - 2/3) neer te klappen is, waardoor de bagageruimte naar behoefte vergroot kan worden. Ter begeleiding van het opwindende karakter van de turbomotor is een scala aan geluidsaccessoires in te bouwen.

Muziek, maestro!

De nieuwe kwaliteitsnormen

De kwaliteitscontrole

Om tegemoet te komen aan de strenge eisen bij de kwaliteitscontrole heeft Renault Automation een compleet systeem ontwikkeld om machinaal driedimensionale metingen te kunnen verrichten. Deze computergestuurde automatische meetapparatuur is uitgerust met een bewegende tastpen, waarvan het traject is opgeslagen in het geheugen, evenals de vorm die overeenkomt met elk van de te meten onderdelen. De voor het meten benodigde tijd is tot het minimum teruggebracht. Een subframe voor de motor met 43 hoofdmaten wordt op 460 punten afgetast in slechts 30 minuten.

Ontwerpen met behulp van de computer : streven naar de ideale vorm

Bij carrosserieontwerpen worden bij Renault de modernste onderzoeksmethoden gebruikt. Daarbij

ontbreekt de computer niet. Het toekomstige voertuig wordt in mathematische vorm in het geheugen opgeslagen. Zo kan de computer elk onderdeel van de carrosserie of het onderstel weergeven in ieder gewenst perspectief. Op deze wijze kunnen de ontwerpers alle elementen optimaliseren en daarna toevertrouwen aan de nieuwste generatie robots.

Comfort in alle standen

Deskundigen hebben vastgesteld wat de zogenaamde « comforthoeken » zijn van de gewrichten van het menselijk lichaam. Door het vastleggen van de reacties van mensen van verschillende lichaams lengte en gewicht werden de grenswaarden bepaald tussen comfort en ongemak. Daarna werden met behulp van bio-mechanische poppen vorm en afmetingen van de stoel geoptimaliseerd.

1397 cm³ benzinemotor

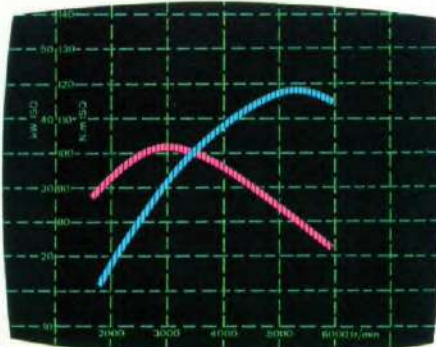

1721 cm³ benzinemotor

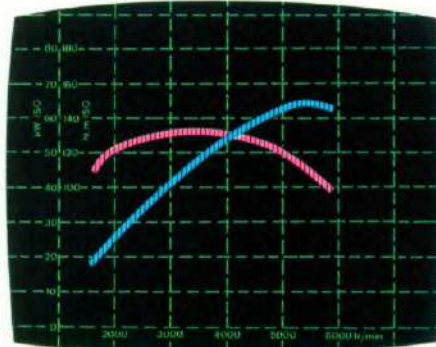

1397 cm³ Turbomotor

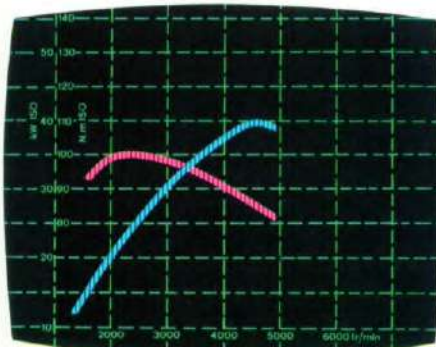
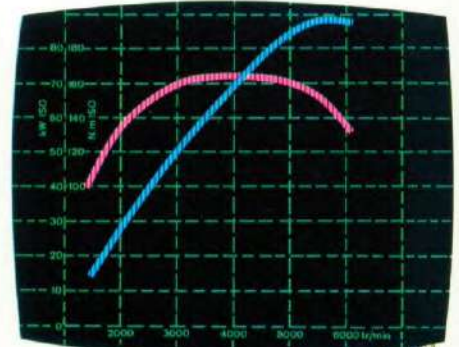

1595 cm³ Dieselmotor

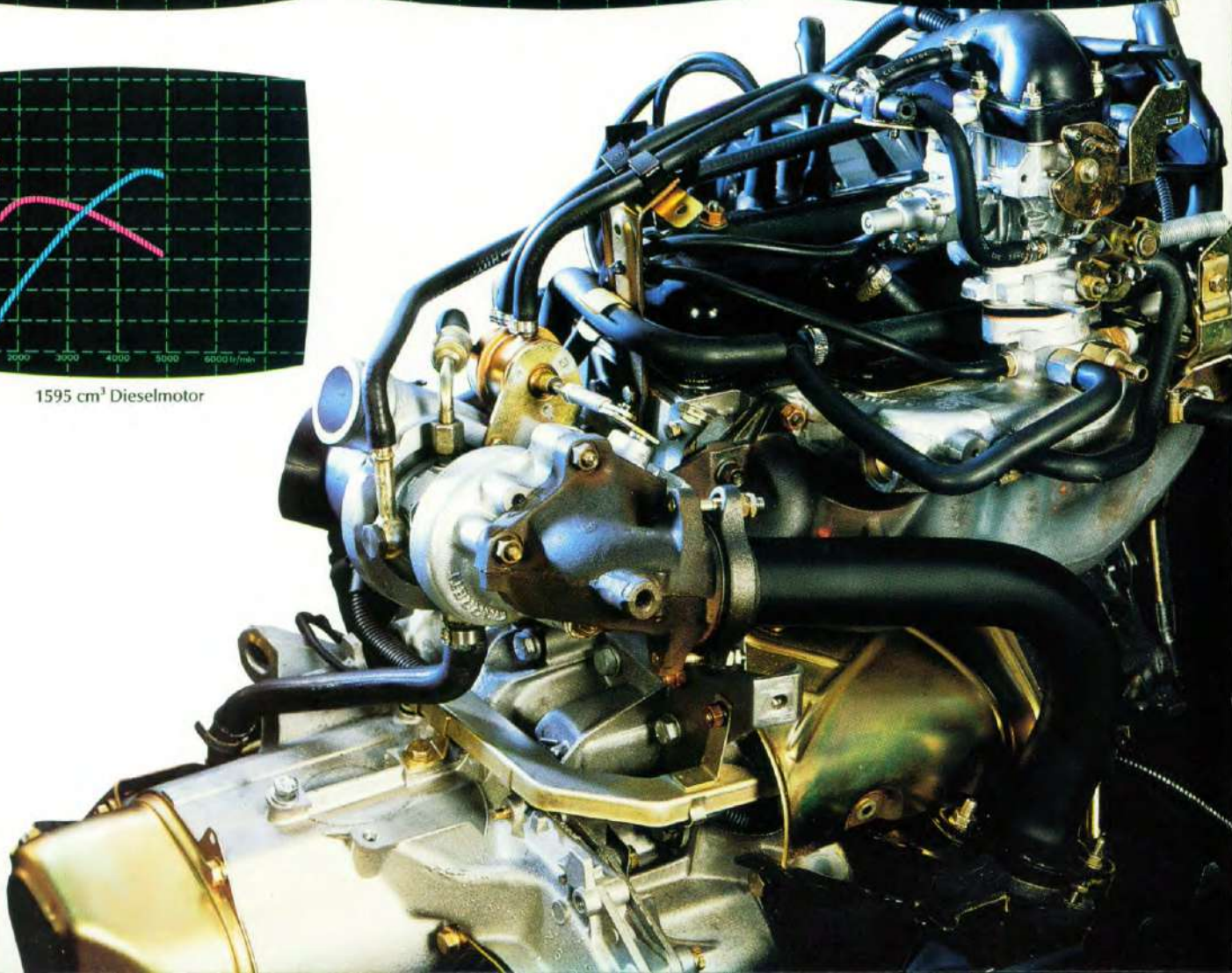

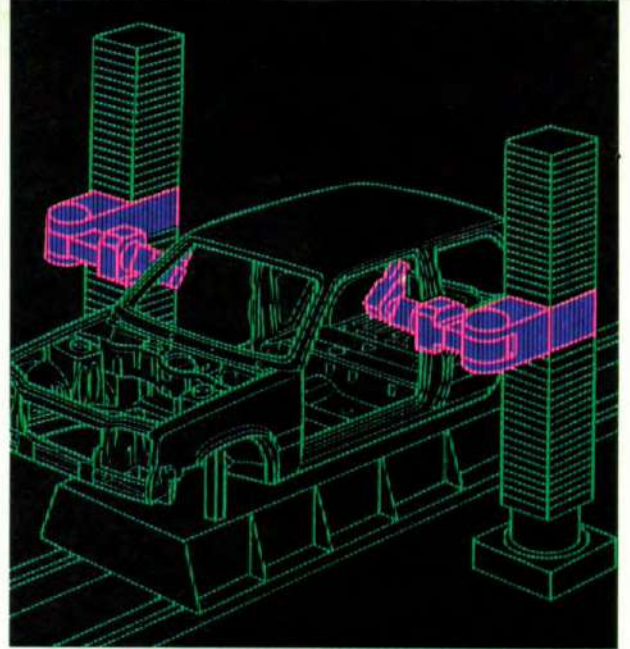
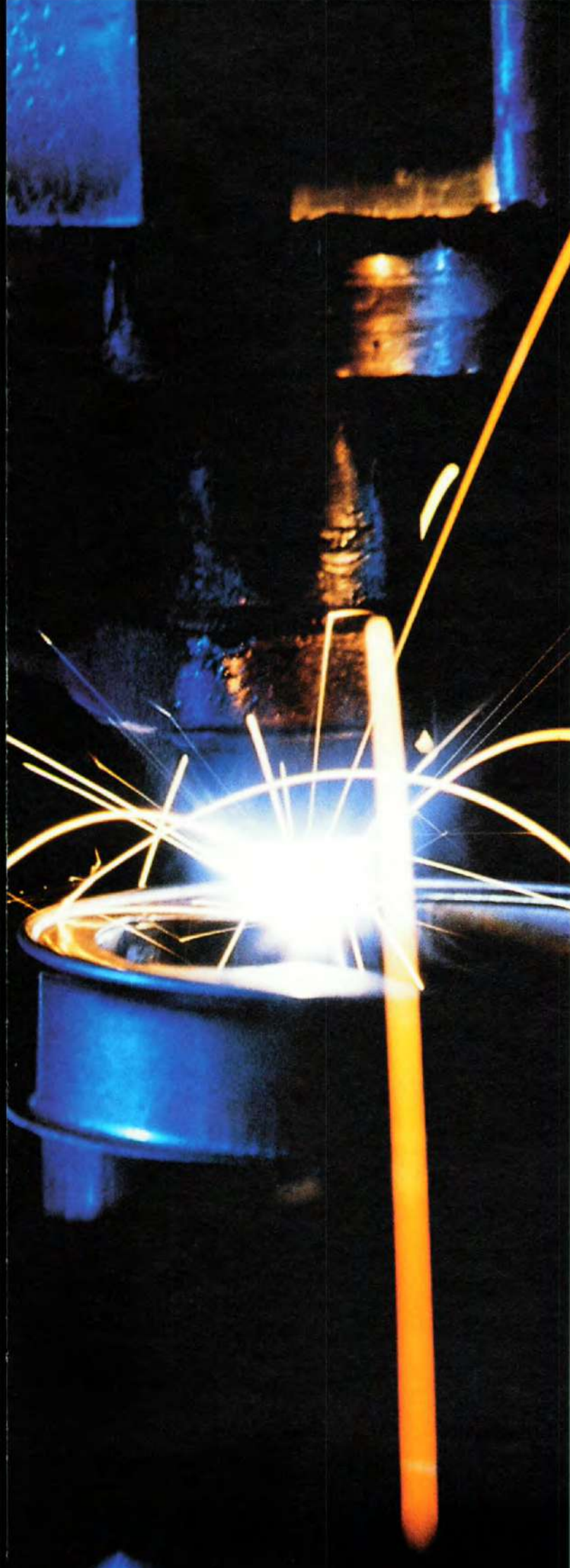

Experimenten op trilbanken en tijdens ritten, ook met passagiers waarvan de reacties werden geregistreerd, hebben uiteindelijk geleid tot deze zo comfortabel mogelijke stoelen.

Automatisering en robotisering : avant-garde technieken

De productie van de Renault modellen is voor een groot deel toevertrouwd aan de nieuwste generatie robots.

Robots voor het lassen, het spuiten, het transport van onderdelen ; zij doen het zware werk in een voor mensen ongezond milieu.

Hun concentratie en hun geheugen laten het nooit afweten. Zij controleren zichzelf voortdurend en leveren precisiewerk, dat door geen mensenhand geëvenaard kan worden.

Anti-corrosie : cataforese

Alle Renaults krijgen de meest efficiënte anti-corrosiebehandeling die er bestaat : de cataforese.

Alle voorbereidende fasen (zinkfosfaat behandeling, cataforese) worden uitgevoerd door volledige onderdompeling van de carrosserie. Al deze voorbereidingen worden voortdurend gecontroleerd : chemische controle van de dompelbaden voor oppervlakte behandeling en zinkfosfatering, controle van de dikte van de bescherm laag.

De 6 jaar Renault plaatwerkgarantie onderstreept de betrouwbare kwaliteit van de talrijke anti-corrosie behandelingen van de carrosserie.

Nog meer mogelijkheden

Om uw Renault 5 nog verder naar uw eigen wensen aan te passen, kan er een keuze worden gemaakt uit vele extra's.

Extra's die bij vele uitvoeringen zelfs al in de standaard uitrusting zijn opgenomen. Het onderstaande schema kan u deze informatie verschaffen.

1	3
2	
4	5
	6
7	8

	CAMPUS SL, SD	TR	GTS, GTD AUT.	GTX	BACCARA	GT TURBO
1 - Mistlampen geïntegreerd in de voorbumper	-	-	-	•	•	•
2 - Van binnenuit verstelbare rechter buitenspiegel in de carrosseriekleur	-	-	-	•	•	•
3 - Comfortpakket (elektr. bediening voorzijruiten + centrale deurvergrendeling met infrarood afstandsbediening)	-	-	E	E	•	E
4 - In delen (1/3 - 2/3) neerklapbare achterbank	-	E	E	•	•	E
5 - 4 lichtmetalen stijlwielen (afgebeeld : GTX, Baccara)	-	-	-	E	•	•
6 - Stuurbevestiging	-	-	-	-	•	-
7 - Zonwerend glas	-	E	E	•	•	•
8 - Wisser en sproeier op de achterraut	E	•	•	•	•	•

• = standaard uitrusting E = als extra leverbaar - = niet leverbaar

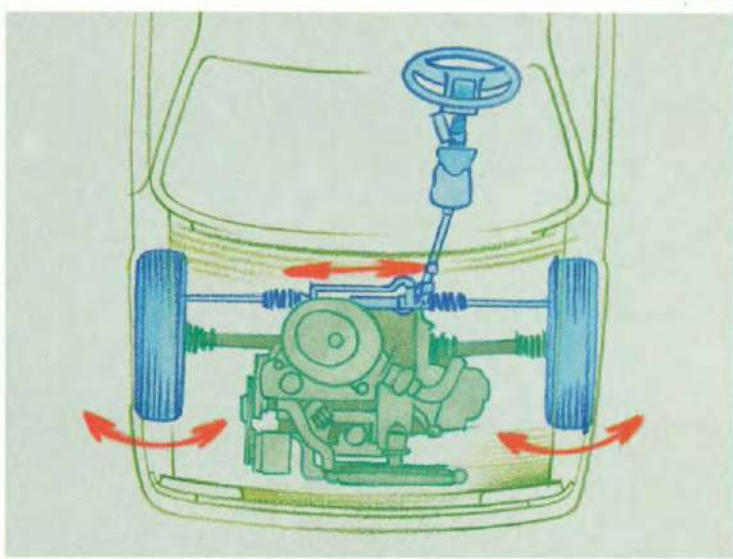

TECHNISCHE GEGEVENS MODEL 1989

VERSIE RENAULT 5	Campus S6	SL S6	TR S6	GTS S6	Automatic S6	GTX	GTX K6 Baccara K6	GT Turbo	SD - GTD
Aantal zitplaatsen	4	4	4	4	4	4	4	4	4
CONSTRUCTIE :	Voorwielaandrijving, zelfdragende carrosserie.								
GEWICHTEN :									
Aantal portieren	3	3	5	3	5	3	5	3	5
Rijklaar gewicht (leeg)	725	725	745	730	750	760	780	770	790
Max. toelaatbaar gewicht (kg)	1170	1170	1170	1200	1200	1200	1200	1230	1230
Max. toelaatbaar treingewicht (kg)	1805	1805	1820	1920	1935	1945	1960	1720	1735
Max. toelaatbaar aanhangergewicht (geremd) (kg)	650	650	650	750	750	750	750	900	900
Max. toelaatbaar aanhangergewicht (ongeremd) (kg)	362	362	372	365	375	380	390	385	395
MOTOR :	Dwarsgeplaatst, 4-takt - cilinders in lijn - gesloten koelsysteem. Tweetraps carburateur (TR - GTS - Automatic - GTX). Transistor - ontstekingsapparaat (Campus - SL). Integraal elektronische ontsteking (TR - GTS - Automatic - GTX - GT Turbo). Garrett turbocompressor met interkoeler en enkelvoudige carburateur (GT Turbo). Roterende brandstofpomp (SD, GTD) Ongeregelde katalysator (GTX K6 - Baccara K6).								
Cilinderinhoud (cm ³)	1108	1108	1397	1397	1397	1721	1721	1397	1595
Boring x slag (mm)	70 x 72	70 x 72	76 x 77	76 x 77	76 x 77	81 x 83,5	81 x 83,5	76 x 77	78 x 83,5
Compressieverhouding	8,8 : 1	8,8 : 1	9 : 1	9 : 1	9 : 1	10 : 1	9,5 : 1	7,9 : 1	22,5 : 1
Vermogen kW ISO	33	33	44	49	49	65	64	88,5	40
DIN pk	46	46	61	68	68	90	87	120	55
bij t/min	5000	5000	5250	5250	5250	5500	5500	5750	4800
Max. koppel Nm ISO	76	76	102	102	104	135	132	165	100
DIN mkg	7,9	7,9	10,6	10,6	10,8	14,06	13,7	16,8	10,4
bij t/min	3000	3000	3000	3000	3000	3500	3500	3750	2250
VERSHELLINGSBAK :									
Aantal versnellingen vooruit	4	4	5	5	3	5	5	5	5
REMSYSTEEM :									
Voorwielen	schijfremmen	schijfremmen	schijfremmen	schijfremmen	schijfremmen	geventileerde schijfremmen	geventileerde schijfremmen	geventileerde schijfremmen	schijfremmen
Achterwielen	trommelremmen	trommelremmen	trommelremmen	trommelremmen	trommelremmen	trommelremmen	trommelremmen	schijfremmen	trommelremmen
Rembekrachtiging	ja	ja	ja	ja	ja	ja	ja	ja	ja
WIELOPHANGING :	Voortrein : MacPherson type met negatieve stuurstraal, schroefveren, hydraulische telescoopschokdempers en stabilisatorstang. Achtertrein : Onafhankelijke wielophanging, wieldragarmen in lengterichting met dwarsgeplaatste torsiestaven, horizontale hydraulische telescoopschokdempers en stabilisatorstang. In lengterichting geplaatste wieldragarmen met 4 torsiestaven (GT Turbo).								
STUURINRICHTING :	Tandheugel systeem.								
Draaicirkel tussen trottoirs (m)					9,80 (3-deurs)	10 (5-deurs)			
BANDEN	145/70 R 13S	145/70 R 13S	155/70 R 13S	155/70 R 13S	155/70 R 13S	165/65 R 13T	165/65 R 13T	195/55 R 13H	155/70 R 13S
INHOUDEN :	233 tot 617 (3-deurs) of 657 (5-deurs) - met rechter buitenspiegel : 917 (3-deurs) of 957 (5-deurs)								
Kofferruimte (dm ³)	43	43	43	43	43	43	43	50	43
Brandstoftank									
PRESTATIES :									
Topsnelheid (km/h)	143	143	159	165	154	184	180	204	150
SOORT BRANDSTOF	loodvrij normaal	loodvrij normaal	loodvrij normaal	loodvrij normaal	super	super	euro loodvrij	super	diesel
BRANDSTOFVERBRUIK (liters per 100 km) :									
Bij 90 km/h constant	4,7	4,7	4,8	4,8	5,4	5,0	5,3	5,7	3,9
Bij 120 km/h constant	6,4	6,4	6,5	6,5	7,5	6,6	7,1	7,6	5,7
In stadsverkeer	7,2	7,2	8,0	8,0	7,5	9,2	10,7	8,7	5,7

S6 : schone motor zonder katalysator.

K6 : schone motor met katalysator.

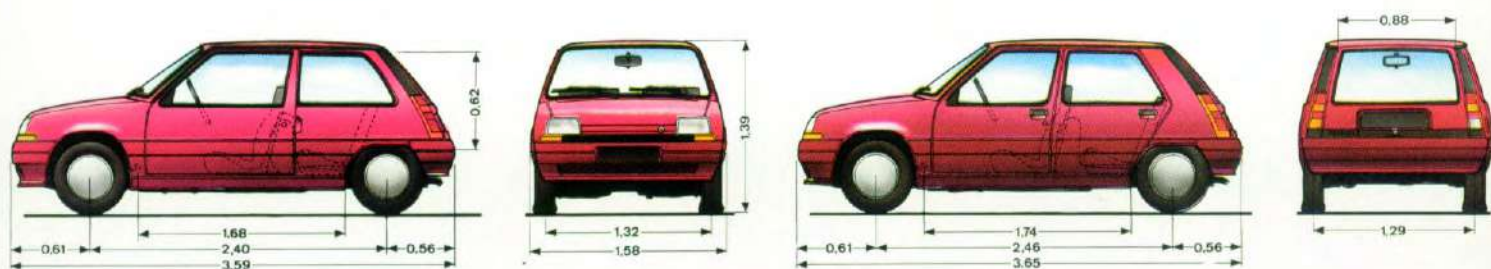

UITRUSTING RENAULT 5	CAMPUS	SL SD	TR	GTS	GTD	Automatic	GTX	Baccara	GT Turbo
UITERLIJK EN AERODYNAMICA									
5-deurs uitvoering	—	E	E	E	—	E	E	—	—
Aerodynamische schildbumpers met spoilers voor en achter gemonteerd op schokabsorberend materiaal	●	●	●	●	●	●	●	●	●
Stooflijsten aan de zijkanten	—	●	●	●	●	●	●	●	—
Dorpelverbreeders (GT Turbo : ook spatschermverbreeders)	—	—	—	—	—	—	●	●	●
Grille geheel in carrosseriekleur gespoten	●	●	●	—	—	—	—	—	●
Bovenste deel grille carrosseriekleur, onderste deel zwart	—	—	—	●	●	●	●	●	—
Striping aan de zijkanten	●	—	—	—	—	—	—	●	●
Schildbumpers, stooflijsten (behalve GT Turbo) en verbreeders in carrosseriekleur gespoten	—	—	—	—	—	—	●	●	●
4 lichtmetalen stijwielen	—	—	—	—	—	—	E	●	●
Metaalkleur lak met vernislaag	E	E	E	E	E	E	E	●	E
Zwarte lak met vernislaag	—	—	—	—	—	—	E	●	E
Parelmoermetaallak met vernislaag	—	—	—	—	—	—	—	—	E
RUITEN-VERLICHTING									
Gelijmde, gelaagde voorruit	●	●	●	●	●	●	●	●	●
Getinte ruiten rondom	—	—	E	E	E	E	●	●	●
Uitzwenkbare zijruiten achter (3-deurs)	—	—	—	●	●	●	●	●	●
Van binnenuit verstelbare buitenspiegel	—	—	●	●	●	●	—	—	—
Twee van binnenuit verstelbare buitenspiegels in carrosseriekleur	—	—	—	—	—	—	●	●	●
Achterrautverwarming	●	●	●	●	●	●	●	●	●
Halogeen koplampen (H4)	—	—	—	●	●	●	●	●	●
In voorbumper geïntegreerde mistlampen	—	—	—	—	—	—	●	●	●
Mistachterlicht	●	●	●	●	●	●	●	●	●
Achteruitrijlamp	●	●	●	●	●	●	●	●	●
Ruitewissers met 2 snelheden en tipstand en elektrische ruitesproeier	●	●	●	—	—	—	—	—	—
Ruitewissers met 2 snelheden en intervalstand en elektrische ruitesproeier	—	—	—	●	●	●	●	●	●
Achterrautwischer/sproeier	E	E	●	●	●	●	●	●	●
TECHNISCHE UITRUSTING									
5 - versnellingsbak	—	SD	●	●	●	—	●	●	●
Stuurbekrachtiging	—	—	—	—	—	—	—	●	—
Gedeeltelijk met leer bekleed stuurwiel	—	—	—	—	—	—	—	●	●
Elektronische toerenteller	—	—	—	—	—	—	●	●	●
Geluidssignaal bij vergeten verlichting	—	—	—	—	—	—	●	●	—
Waarschuingslampje minimum brandstofpeil	●	●	●	●	●	●	●	●	●
Waarschuingslampje koelwatertemperatuur	●	●	●	●	●	●	●	●	●
Koelwatertemperatuurmeter en oliepeilmeter	—	—	—	—	—	—	●	●	●
Waarschuingslampje remblokslijtage	—	—	●	●	●	●	●	●	●
Olie- en turbodrukmeter	—	—	—	—	—	—	—	—	●
Waarschuingslampje storing automatische transmissie	—	—	—	—	—	●	—	—	—
Afsluitbare tankdop	—	—	●	●	●	●	●	●	●
COMFORT									
Voorstoelen met verstelbare rugleuning	●	●	●	●	●	●	●	●	●
Hoofddeunen vóór (open op Campus, SL, SD en TR)	E	●	●	●	●	●	●	●	●
Voorstoelen met lendesteunen	—	—	—	●	●	●	●	●	●
In gedeelten (1/3 - 2/3) wegklapbare achterbank	—	—	E	E	E	E	●	●	E
Lederen bekleding	—	—	—	—	—	—	—	●	—
Kwarsklokje (analoog in TR) - aansteker	—	—	●	●	●	●	●	●	●
Comfortpakket bestaande uit : Elektrisch bediende ruiten in voorportieren en centrale portievergrendeling met afstandsbediening	—	—	—	E	E	E	E	●	E
Tapijt voor en achter	●	●	●	●	●	●	●	●	●
Opbergvak in linker voorportier	●	●	●	●	●	●	●	●	●
Opbergvak in rechter voorportier	—	—	●	●	●	●	●	●	●
Kledinghoes onder de hoedeplank	—	—	—	—	—	—	—	●	—
Verstelbare ventilatieroosters aan uiteinden van dashboard met zijruitontwaseming (vaste uitstroomopeningen voor Campus)	●	●	●	●	●	●	●	●	●
Twee verstelbare ventilatieroosters midden in dashboard (één in Campus)	●	—	—	●	●	●	●	●	●
Verwarming naar achterste zitplaatsen (verlengde console)	—	—	—	*	*	●	*	●	*
Plafondconsole met binnenlicht en leesspot	—	—	—	●	●	●	●	●	●
Verlichting in handschoenenkastje en bagageruimte	—	—	—	—	—	—	●	●	—
Console voor autoradio met bedrading	●	●	●	●	●	●	●	●	●
Radio-voorbereiding (antenne - coaxiaal kabel - ontstoring)	—	—	—	●	●	●	●	●	●
2 luidsprekerruimtes aan uiteinden dashboard (met bedrading) en achter	●	—	—	—	—	—	—	—	—
2 luidsprekerruimtes met bedrading achter	—	●	●	—	—	—	—	—	—
2 luidsprekerruimtes in voorportieren (met bedrading) en achter (GTX en Baccara ook bedrading achter)	—	—	—	●	●	●	●	●	●

● = Standaarduitrusting E = Extra leverbaar — = Niet leverbaar * = Onderdeel van comfortpakket

KLEUREN EN BEKLEDINGEN RENAULT 5



MODELLEN	KLEUREN BEKLEDINGEN	ARABICA BRUIN METALLIC VERNI 127	PERELMOER METALLIC VERNI 168	WIT 348	MISTRAL BLAUW METALLIC VERNI 428	ADMIRAAL BLAUW VERNI 455	BLEU LUMIERE METALLIC VERNI 495	GRAFJET GRUIS METALLIC VERNI 608	ZILVER METALLIC VERNI 620	ZWART VERNI 694	DONKER ROOD METALLIC VERNI 710	VULKAAN- ROOD 719	KORIANDE R GROEN VERNI 932	MINTGROEN METALLIC VERNI 983	SHETLAND GROEN 991
CAMPUS	STOF MET RODE EN GROENE STREEP			GRUIS 1				GRUIS 1	GRUIS 1			GRUIS 1		GRUIS 1	GRUIS 1
SL-SD	STOF MET DUNNE RODE, BLAUWE EN GELE STREPEN			GRUIS 2				GRUIS 2	GRUIS 2			GRUIS 2		GRUIS 2	GRUIS 2
TR	STOF			GRUIS 3	GRUIS 3	GRUIS 3		GRUIS 3	GRUIS 3			GRUIS 3		GRUIS 3	GRUIS 3
GTS, GTD, AUTOMATIC	STOF			BLAUW 4	BLAUW 4	BLAUW 4		GRUIS 5	BLAUW 4			GRUIS 5		GRUIS 5	GRUIS 5
GTX	VELOURS			BLAUW 6		BLAUW 6		GRUIS 7	BLAUW 6	GRUIS 7	GRUIS 7	GRUIS 7		GRUIS 7	
BACCARA	RUNDLEDER	BEIGE 9						BEIGE 9		BEIGE 9			BEIGE 9		
GT TURBO*	STOF MET ROOD MOTIEF		ANTRACIET 8	ANTRACIET 8			ANTRACIET 8	ANTRACIET 8	ANTRACIET 8	ANTRACIET 8		ANTRACIET 8			

* Vloertapijt : — rood bij de kleuren 168, 348, 620 en 694 — donker grijs bij de kleuren 495, 608 en 719



1



5



7



2



4



6



3



8



9

DE SERVICE VAN RENAULT GAAT STEEDS VERDER

DE KWALITEIT

Vanaf 1982 werd door Renault voor de modellen (zie de garantievoorwaarden) de nieuwe plaatwerkgarantie ingevoerd. De duur van deze garantie-periode strekte zich uit over vijf jaar. Met ingang van 1 januari 1988 is deze periode verder uitgebreid tot zes jaar waarbij de Renault rijders slechts aan heel weinig voorwaarden behoeven te voldoen.

De voornaamste is een jaarlijkse gratis controle in de werkplaats van een Renault dealer. Maar meer hierover is te vinden op het garantiebewijs van de auto.

RENAULT GARANTIE PLUS

Naast de fabrieksgarantie introduceert Renault de Garantie Plus welke u nog meer extra zekerheid geeft.

Voor een vast bedrag kunt u deze fabrieksgarantie van 12 maanden uitbreiden tot zelfs 36 maanden!

Drie jaar lang weet u precies waar u aan toe bent waardoor u niet voor onvoorziene kosten komt te staan.

Uw Renault dealer kan u alle informatie verstrekken.

RENAULT HEEFT EEN EIGEN ALARMNUMMER :

085-455045

Met deze 24 uren dienst maken de Renault dealers in Europa deel uit van de Route Service. Dat betekent dat u overal in Europa kan rekenen op de service en de hulp van de dichtstbijzijnde Renault dealer. Een plezierige zekerheid die onze Renault Service een extra dimensie geeft.

RENAULT SNEL SERVICE

Wij realiseren ons heel goed wat het voor u betekent als u niet over uw auto kunt beschikken. De Renault Snel Service is dan ook een bijzonder nuttig, een maximum prestatie in een minimum aan tijd. Bovendien zorgt de specialist, aan wie u de auto toevertrouwt, er van begin tot eind voor dat de reparatie of onderhoudsbeurt perfect wordt uitgevoerd. De efficiënte service van Renault berust op de vakbekwaamheid van de monteurs, de rationele werkmethoden, de geavanceerde apparatuur en het welvoorzien magazijn met reserve-onderdelen. De diagnoses-tations van Renault werken met ultra-moderne precisie-instrumenten die in een korte tijd vele mechanische en elektrische functies van de auto kunnen controleren. In het kader van de onderhoudscontrole worden alle onderhoudsbeurten bijgeschreven op een onderhoudskaart die bij uw auto hoort.

VASTE REPARATIETIJDEN

Voor iedere reparatie staat bij Renault een vaste tijd. Iedere Renault dealer hanteert deze tijden. Men kan u vóór de reparatie een juiste opgave verstrekken wat die u gaat kosten.

EEN VASTE VOORRAAD RESERVE-ONDERDELEN

Ieder servicepunt beschikt over een vaste voorraad reserve-onderdelen, die op peil gehouden wordt door een wijdvertakte, gedecentraliseerde distributie-organisatie. De garantie op de originele Renault-onderdelen is 1 jaar (Zie hiervoor de garantie voorwaarden).

RENAULT BOUTIQUE

U kunt zich in uw Renault helemaal thuisvoelen dankzij hetgeen de Renault-Boutique u te bieden heeft: perfecte accessoires, onderhoudsmiddelen, praktische extra's. Van aanstekers tot zonnedaken, van auto-jacks tot sponzen, uw Renault-dealer heeft alles in zijn Renault-Boutique. In die Boutique vindt u uitsluitend artikelen die met zorg door en voor Renault gekozen zijn.

Of het nu om lichtmetalen velgen, om autoradio's, om luxe auto-tapijten of om bijtjaplaak gaat, u weet zeker dat het bij uw Renault past! Bovendien vindt u in de Renault-Boutique méér dan accessoires: lijmen en kittens, lampen en bougies, kleding, smeermiddelen en onderhoudsproducten, windschermen, trekhaken... alles wat u in en om uw auto nodig heeft om er uw auto van te maken! U brengt vele honderden uren per jaar in uw Renault door. Maak er plezierige, veilige en comfortabele uren van: Renault-Boutique wijst u de weg!

VOOR LEASING: RENAULT LEASING NEDERLAND

Renault Leasing Nederland, de leasemaatschappij van Renault, is gespecialiseerd in het leasen van alle typen Renault personen- en bedrijfsauto's. Voor deskundig advies en perfect beheer van uw wagenpark kunt u bij hen terecht. Neem voor meer informatie contact op met Renault Leasing Nederland.

Nautilusweg 26, 3542 AV UTRECHT.

Telefoon (030) 45.74.11.

VOOR AUTOFINANCIERING: RENAULT FINANCIERING B.V.

Renault Financiering bv biedt u de mogelijkheid uw auto snel en diskreet via uw Renault-dealer te financieren. En zowel voor nieuwe Renaults als voor occasions heeft Renault Financiering een passende aanbieding voor u.

Vraag uw dealer ernaar; hij kan u uitgebreid adviseren omtrent alle financieringsmogelijkheden.

Of bel Renault Financiering bv: tel. (030) 45.72.88



RENAULT

De Renault-fabrieken behouden zich het recht voor om zonder voorafgaande kennisgeving haar modellen, alsmede de technische eigenschappen, uitrusting en accessoires hiervan te wijzigen.

Renault adviseert **elf** Oliën