

CUPRA  
RAVAL



MANUEL D'INSTRUCTIONS

## Données du véhicule

Modèle :
Numéro d'immatriculation :
Numéro d'identification du véhicule :
Jour d'immatriculation ou de remise du véhicule :
Partenaire SEAT / Service autorisé CUPRA :
Conseiller service :
Téléphone :

## Accusé de réception des documents et des clés du véhicule

Ont été remis avec le véhicule :	OUI	NON
Documentation de bord	<input type="checkbox"/>	<input type="checkbox"/>
Clé principale	<input type="checkbox"/>	<input type="checkbox"/>
Double de clé	<input type="checkbox"/>	<input type="checkbox"/>
Le bon fonctionnement de toutes les clés a été contrôlé	<input type="checkbox"/>	<input type="checkbox"/>
Lieu:		
Date:		
Signature du propriétaire du véhicule :		

# Merci de votre confiance

Votre nouvelle CUPRA vous permettra de bénéficier d'un véhicule pourvu d'une technologie avancée et d'équipements d'excellente qualité.

Nous vous recommandons de lire attentivement cette Notice d'utilisation pour vous y familiariser et profiter de toutes ses fonctionnalités lors de vos déplacements quotidiens.

Les informations concernant la conduite du véhicule sont accompagnées des instructions de fonctionnement et d'entretien afin de garantir votre sécurité et le maintien de la valeur de votre véhicule. Nous vous fournissons en outre de précieux conseils pratiques ainsi que des suggestions vous permettant de conduire efficacement en respectant l'environnement.

Nous vous souhaitons beaucoup de plaisir et bonne route au volant de votre véhicule.

## CUPRA

### AVERTISSEMENT

**Veillez tenir compte des avertissements importants de sécurité concernant l'airbag frontal du passager avant >>> page 64, *Positionnement et utilisation des sièges pour enfants.***

# Sommaire

## À propos de cette notice d'utilisation

### Vues d'ensemble du véhicule

Vue extérieure avant	6
Vue extérieure arrière	7
Vue intérieure	8
Vue d'ensemble (volant à gauche)	9
Vue d'ensemble (volant à droite)	10

### Informations pour le conducteur

Témoins	11
Combiné d'instruments	15
Smartlight	22
Alerte de fatigue	23
Alerte de vigilance	25
Système de détection de signalisation routière	28
Commande et affichage dans le système d'infodivertissement	32

### Sécurité

Conduite sûre	41
Position correcte des occupants du véhicule	42
Ceintures de sécurité	45
Protection proactive des passagers	52
Système d'airbags	54
Transport d'enfants en toute sécurité	62
En cas d'urgence	72

### Batterie à haute tension

Consignes de sécurité	79
Entretien de la batterie à haute tension	81
Charger la batterie à haute tension	82
Réglages de charge	92

Charge avec système domestique de gestion d'énergie	96
Câble de charge	98

### Ouverture et fermeture

Jeu de clés du véhicule	103
Clé numérique	106
Système Keyless Access	111
Verrouillage centralisé	113
Alarme antivol	118
Portes	119
Hayon	122
Commandes des glaces	123

### Volant

Volant multifonction	127
----------------------	-----

### Sièges et appui-tête

Sièges avant	129
Banquettes arrière	130
Appui-tête	132
Fonctions des sièges	134

### Feux

Éclairage du véhicule	137
Éclairage intérieur	143

### Visibilité

Systèmes d'essuie-glace avant et arrière	146
Rétroviseurs	148
Protection solaire	151

### Climatisation

Chauffage, ventilation et refroidissement	154
Climatisation stationnaire	163

### Conduite

Indications pour la conduite	167
Connecter et déconnecter le système de propulsion	176
Sélection des vitesses	180
Direction	182
Profils de conduite (Drive Profile)	183
Système de freinage	186
Systèmes d'assistance au freinage	188

### Systèmes d'aide à la conduite

Généralités	192
Capteurs et caméras d'aide à la conduite	193
Régulateur de vitesse	197
Limiteur de vitesse	198
Limiteur de vitesse avec régulation anticipative	200
Système de conduite ECO	202
Régulateur de vitesse adaptatif (ACC Adaptive Cruise Control)	203
Régulation prédictive de la vitesse et des événements	209
Système d'assistance au freinage d'urgence (Front Assist)	212
Assistant de maintien de voie (Lane Assist)	216
Assistant à la conduite (Travel Assist)	219
Assistant d'urgence (Emergency Assist)	224
Assistant de changement de voie (Side Assist)	226

### Stationnement et manœuvres

Garer le véhicule	229
Frein de stationnement électronique	230
Indications générales relatives aux systèmes de stationnement	233
Système d'aide au stationnement Plus (Park Pilot)	235

Système de stationnement automatique Intelligent Park Assist (IPA) .....	238	<b>Transport d'objets</b> .....	310	<b>Informations destinées à l'utilisateur</b> .....	389
Système de stationnement automatique Plus avec fonction à distance (My CUPRA App) ..	244	Placer les bagages et la charge .....	310	Garantie .....	389
Assistant de marche arrière (Rear View Camera) .....	248	Coffre à bagages .....	311	Informations enregistrées par les unités de contrôle .....	389
Système de vision périphérique (Top View Camera) .....	250	Équipement du coffre à bagages .....	313	Antennes du véhicule .....	393
Assistant de sortie de stationnement (Rear Cross Traffic Alert) .....	253	Galerie porte-bagages .....	314	Liquides du système de climatisation .....	393
Assistant d'ouverture des portes (Exit Warning) .....	254	Conduite avec remorque .....	316	Informations concernant le règlement de l'UE sur les substances et préparations chimiques REACH .....	395
<b>Équipement pratique</b> .....	257	Dispositif de remorquage .....	326	Informations sur matériaux et recyclage .....	395
Rangement .....	257	<b>Situations diverses</b> .....	330	Informations sur les droits d'auteur, tiers .....	397
Prises de courant .....	258	Outils de bord .....	330	Restitution et mise au rebut des véhicules en fin de vie utile .....	398
<b>Transmission de données</b> .....	260	Remplacement des balais .....	330	Déclaration de conformité .....	398
Cybersécurité .....	260	Aide au démarrage .....	332	Appareils radioélectriques .....	399
Mise à jour sans fil (Over-the-air update) ..	261	Remorquer le véhicule .....	335	<b>Données techniques</b> .....	402
CUPRA CONNECT .....	263	Fusibles .....	339	Indications sur les données techniques .....	402
Mode confidentialité .....	267	Remplacement des ampoules .....	344	Caractéristiques du moteur .....	403
Administration des utilisateurs .....	268	<b>Vérification et appoint de niveaux</b> ..	345	Dimensions .....	405
Connexions filaires .....	269	Compartiment avant .....	345	<b>Index alphabétique</b> .....	407
<b>Système d'infodivertissement</b> .....	270	Liquides et milieux opérationnels .....	349		
Se familiariser .....	270	Système de refroidissement .....	349		
Synoptique et éléments de commande .....	277	Liquide de freins .....	354		
Connexion de dispositifs mobiles .....	280	Réservoir de liquide lave-glace .....	355		
Interface du téléphone .....	284	Batterie de 12 volts .....	355		
Utilisation de technologies mobiles .....	289	<b>Roues et pneus</b> .....	361		
CUPRA Assistant .....	292	Informations importantes relatives aux roues et aux pneus .....	361		
Mode radio .....	295	Changer une roue .....	368		
Mode média .....	298	Système de contrôle de la pression des pneus .....	372		
Navigation .....	301	Réparation des pneus .....	374		
		<b>Entretien</b> .....	378		
		Service .....	378		
		Offres de service supplémentaires .....	380		
		Conservation et nettoyage du véhicule .....	380		
		Accessoires, pièces de rechange et travaux de réparation .....	386		

# À propos de cette notice d'utilisation

Cette notice d'utilisation est valable pour toutes les variantes et versions de votre modèle CUPRA. Elle décrit tous les équipements et modèles sans préciser s'il s'agit d'équipements optionnels ou de variantes de modèles. Pour cette raison, des équipements peuvent être décrits qui ne sont pas inclus dans votre véhicule ou qui ne sont disponibles que dans certains pays. Consultez l'équipement de votre véhicule dans la documentation livrée avec celui-ci, et pour obtenir des informations plus détaillées à ce sujet, adressez-vous à votre Service Spécialisé CUPRA ou partenaire SEAT.

Toutes les données apportées dans cette notice d'utilisation correspondent aux informations disponibles à la fermeture de la rédaction. Étant donné que le véhicule est développé continuellement, il est possible qu'il présente des différences par rapport aux données figurant dans cette notice. Pour cette raison, aucune réclamation ne pourra être déposée dans le cas où les données, illustrations et descriptions ne concordent pas.

Si vous vendez ou prêtez le véhicule à des tiers, veuillez systématiquement à ce que le livre de bord complet se trouve dans le véhicule. De plus, CUPRA recommande de réinitialiser le système d'infodivertissement aux réglages d'usine pour effacer toutes les données personnelles.

Certains détails des **illustrations** peuvent différer de votre véhicule et doivent être considérés comme des schémas de principe.

Sauf indication contraire, les **indications de direction** (gauche, droite, avant, arrière) figurant dans cette notice se rapportent au sens de conduite du véhicule.

Ce manuel a été rédigé pour **véhicules avec le volant à gauche**. Sur les véhicules avec le volant à droite, la disposition des commandes diffère en partie de celle indiquée sur les illustrations ou décrite dans les textes.

Les modifications techniques du véhicule ou les thèmes critiques pour la sécurité survenus après la fermeture de l'édition figureront dans un supplément joint à la documentation de bord.

® Les **marques déposées** sont signalées par le symbole ®. L'omission de ce sigle ne signifie pas qu'il ne s'agit pas d'un terme déposé.

Dans cette notice, vous pouvez accéder aux informations par le biais des index suivants :

- Index thématique avec la structure générale de la notice par chapitres.
- Index visuel, indiquant graphiquement la page où vous pouvez trouver les informations « essentielles », lesquelles sont développées dans les chapitres correspondants.
- Index alphabétique comprenant de nombreux termes et synonymes qui facilitent la recherche d'information.

### DANGER

Les textes portant ce symbole signalent des situations dangereuses qui, si elles ne sont pas prises en compte, provoqueraient la mort ou des blessures graves.

### AVERTISSEMENT

Les textes portant ce symbole signalent des situations dangereuses qui, si elles ne sont pas prises en compte, pourraient provoquer la mort ou des blessures graves.

### ATTENTION

Les textes portant ce symbole signalent des situations dangereuses qui, si elles ne sont pas prises en compte, pourraient provoquer des blessures légères ou sérieuses.

### AVIS

Les textes portant ce symbole signalent des situations qui, si elles ne sont pas prises en compte, pourraient provoquer des dommages au véhicule.

### Conseil antipollution

Les textes précédés de ce symbole contiennent des remarques relatives à la protection de l'environnement.

### Nota

Les textes précédés de ce symbole contiennent des informations supplémentaires

### Notice d'utilisation

Sur le site officiel de CUPRA, vous pourrez télécharger la version correspondante à la notice d'instructions :



• scannez le code QR ou saisissez l'adresse suivante dans votre navigateur et sélectionnez votre véhicule :

<https://www.cupraofficial.com/owners/cupra-manuals>

### Notice en version numérique dans le système d'infodivertissement <sup>1)</sup>

Lorsque les réglages d'usine sont rétablis, la Notice en version numérique est désinstallée du système d'infodivertissement.

Pour réinstaller la Notice en version numérique, procédez comme suit :

<sup>1)</sup> Selon la version.

- Appuyez sur l'icône de notifications située sur la barre supérieure du système d'infodivertissement. Une fenêtre émergente apparaîtra.
- Appuyez sur **OK** pour lancer le processus d'installation.

En cas de doute, contactez votre partenaire SEAT ou votre atelier spécialisé.

### Nota

La mise à jour de la notice numérique n'est possible que lorsque le véhicule est en mode En ligne >>> page 267. En mode Hors ligne, le contenu ne peut pas être mis à jour.

### Valable pour le marché des Pays-Bas

Seuls les Services spécialisés CUPRA peuvent réparer les véhicules CUPRA et fournir des services sous garantie.

## Vues d'ensemble du véhicule

## Vue extérieure avant

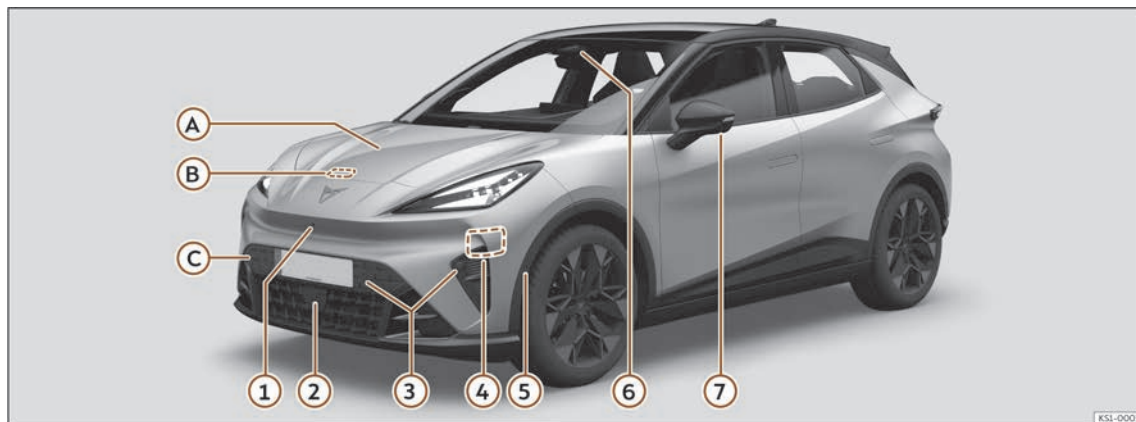

## Capteurs d'aide à la conduite &gt;&gt;&gt; page 192

- ① Caméra avant « Top View Camera ».
- ② Radar avant.
- ③ Capteurs aide au stationnement.
- ④ Radars latéraux.
- ⑤ Capteur stationnement assisté.
- ⑥ Caméra avant multifonction.
- ⑦ Caméras latérales « Top View Camera ».

## ④ Contrôle des niveaux

Liquide de freins &gt;&gt;&gt; page 354

Batterie &gt;&gt;&gt; page 355

## ⑥ Compartiment avant

Lever de déverrouillage &gt;&gt;&gt; page 348

Ouverture/Fermeture &gt;&gt;&gt; page 348

## ⑦ Remorquage du véhicule

Remorquage &gt;&gt;&gt; page 335

Œillet de remorquage &gt;&gt;&gt; page 338

## Vue extérieure arrière

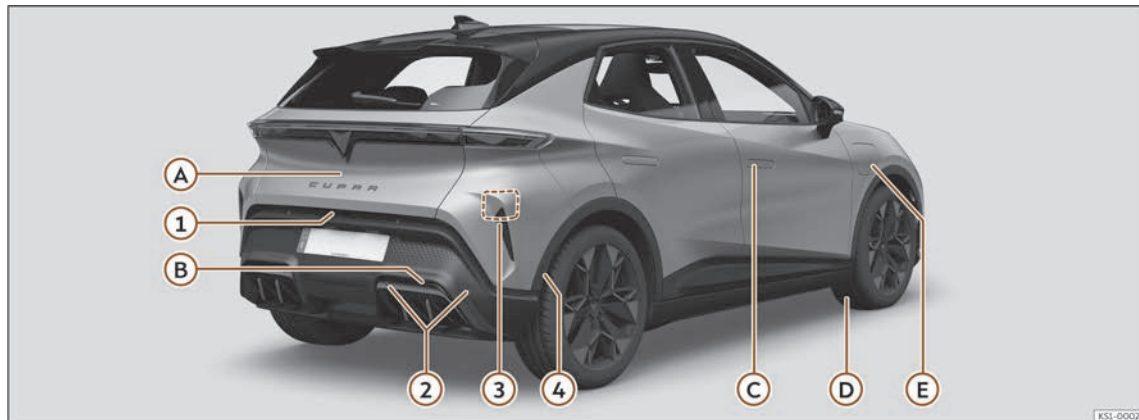

### Capteurs d'aide à la conduite >>> page 192

- ① Caméra de vision arrière.
- ② Capteurs aide au stationnement.
- ③ Radars arrière.
- ④ Capteur stationnement assisté.

### A Hayon

Ouverture de l'extérieur >>> page 123

### B Remorquage du véhicule

CEillet de remorquage >>> page 339

### C Ouverture et fermeture

Portes >>> page 119

Verrouillage centralisé >>> page 114

Verrouillage d'urgence >>> page 121

### D Instructions en cas de crevaison

Kit de crevaison >>> page 374

Changement de roue >>> page 368

### E Prise de charge

Indicateur de l'opération de charge  
>>> page 87

### Déverrouillage d'urgence >>> page 90

KSL-0002

## Vue intérieure



- ① Ancrages Isofix >>> page 66
- ② Ceintures de sécurité >>> page 46
- ③ Store pare-soleil >>> page 152
- ④ Rétroviseur intérieur >>> page 149
- ⑤ Réglage des sièges >>> page 129
- ⑥ Touche de démarrage >>> page 176
- ⑦ Airbag du passager avant >>> page 57
- ⑧ Boîte à gants >>> page 257
- ⑨ Déconnexion de l'airbag frontal du passager avant >>> page 58

## Vue d'ensemble (volant à gauche)

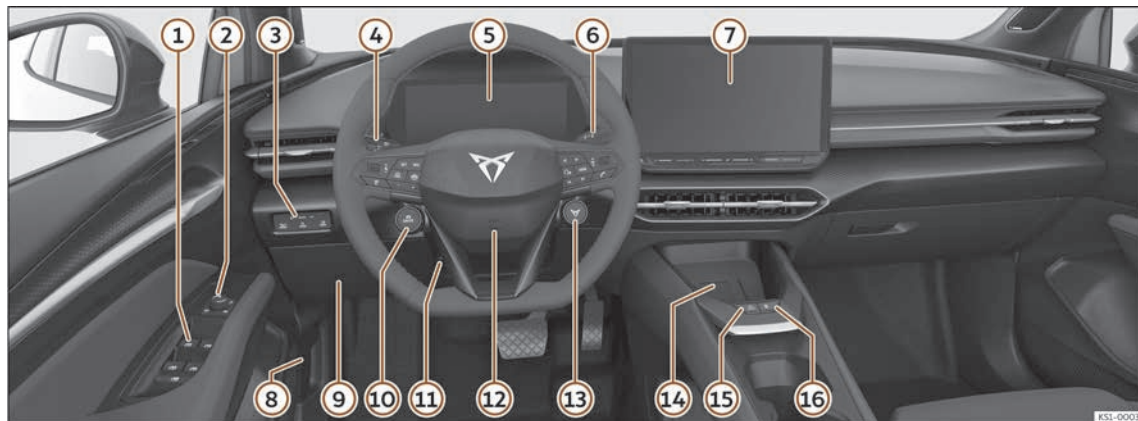

- ① Lève-vitres électriques >>> page 123
- ② Réglage des rétroviseurs extérieurs >>> page 150
- ③ Touches de l'éclairage >>> page 137
- ④ Levier des clignotants et des feux de route >>> page 139

Essuie-glaces >>> page 146

- ⑤ Tableau de bord >>> page 17
- Témoins de contrôle >>> page 11
- ⑥ Sélecteur de vitesses >>> page 180

Frein de stationnement électronique >>> page 230

- ⑦ Système d'infodivertissement >>> page 32, >>> page 270
- ⑧ Levier pour ouvrir le capot >>> page 348
- ⑨ Fusibles >>> page 339
- ⑩ Profils de conduite >>> page 183
- ⑪ Réglage du volant >>> page 128

⑫ Volant avec klaxon/Airbag conducteur >>> page 57/Commandes multifonctions >>> page 127/Leviers de récupération d'énergie >>> page 174

- ⑬ Profil de conduite CUPRA >>> page 183
- ⑭ Connectivity Box / Wireless Charger >>> page 288
- ⑮ Feux de détresse >>> page 72
- ⑯ Verrouillage centralisé >>> page 113

## Vue d'ensemble (volant à droite)

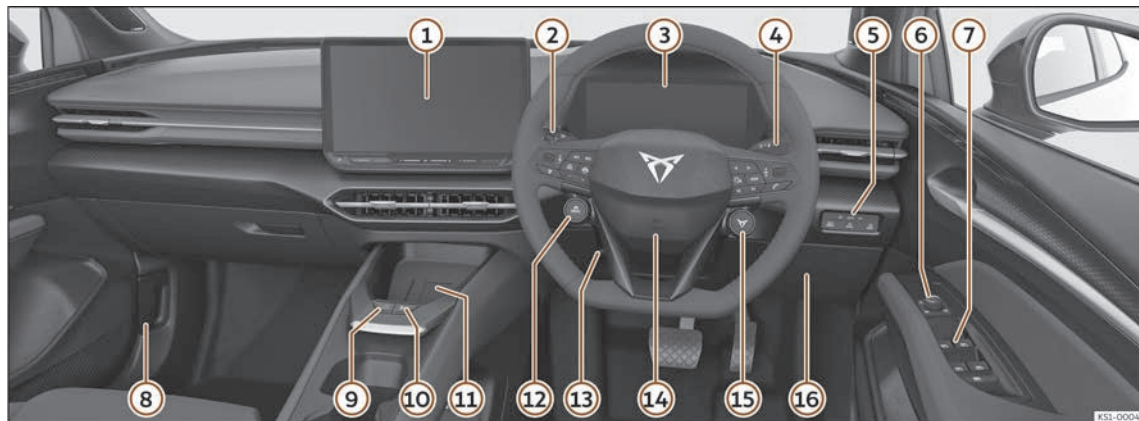

- |   |   |  |
|---|---|--|
| ① Système d'infodivertissement<br>>>> page 32, >>> page 270                                 | ⑤ Touches de l'éclairage >>> page 137                 | ⑬ Réglage du volant >>> page 128   |
| ② Levier des clignotants et des feux de route<br>>>> page 139<br>Essuie-glaces >>> page 146 | ⑥ Réglage des rétroviseurs extérieurs<br>>>> page 150 | ⑭ Volant avec klaxon/Airbag conducteur<br>>>> page 57/Commandes multifonctions<br>>>> page 127/Leviers de récupération<br>d'énergie >>> page 174 |
| ③ Tableau de bord >>> page 17<br>Témoins de contrôle >>> page 11                            | ⑦ Lève-vitres électriques >>> page 123                | ⑮ Profil de conduite CUPRA >>> page 183  |
| ④ Sélecteur de vitesses >>> page 180<br>Frein de stationnement électronique<br>>>> page 230 | ⑧ Levier pour ouvrir le capot >>> page 348            | ⑯ Fusibles >>> page 339  |
|   | ⑨ Feux de détresse >>> page 72                        |  |
|   | ⑩ Verrouillage centralisé >>> page 113                |  |
|   | ⑪ Connectivity Box / Wireless Charger<br>>>> page 288 |  |
|   | ⑫ Profils de conduite >>> page 183                    |  |

# Informations pour le conducteur

## Témoins

### Témoins d'alerte et de contrôle

Les témoins d'alerte et de contrôle peuvent s'allumer individuellement ou en combinaison et servent à avertir, signaler la présence d'une anomalie ou avertir de l'activation de certaines fonctions. Certains s'allument lorsque vous mettez le contact et doivent s'éteindre au bout d'un moment.

#### Messages d'alerte de priorité 1 :

- Le témoin d'alerte central rouge s'allume ou clignote, il peut être accompagné d'avertissements sonores ou de symboles supplémentaires. **Ne continuez pas votre route ! Danger !** Contrôlez la fonction défectueuse. Faites appel à des professionnels spécialisés le plus tôt que possible.

#### Messages d'alerte de priorité 2 :

- Le témoin d'alerte central jaune s'allume ou clignote, il peut être accompagné d'avertissements sonores ou de symboles supplémentaires. Les dysfonctionnements ou l'absence de fluides peuvent endommager le véhicule et provoquer des pannes. Vérifiez la fonction dé-

fectueuse dès que possible et, si nécessaire, contactez immédiatement un atelier spécialisé.

CUPRA recommande de vous rendre auprès d'un service officiel CUPRA.

#### Témoins d'autres couleurs :

- Vert, bleu, blanc et gris : Informations sur d'autres systèmes.

Les témoins de contrôle qui s'allument sur la commande des feux sont expliqués au chapitre >>> page 137, *Feux*.

### AVERTISSEMENT

Si les témoins d'alerte et les messages ne sont pas pris en compte, le véhicule pourrait être endommagé et arrêté dans la circulation, ou des accidents et des blessures graves pourraient en résulter.

- N'ignorez jamais les voyants d'alerte ni les messages de texte.
- Arrêtez le véhicule de manière sûre dès que possible.









#### Nota













Si plusieurs avis se déclenchent, leurs symboles s'allument pendant quelques secondes et ils restent allumés jusqu'à l'élimination de la cause.









Après avoir mis le contact, si des avertissements s'affichent concernant des dysfonctionnements existants, il n'est pas toujours possible de réaliser les réglages ni d'afficher











les informations selon la méthode indiquée. Si le dysfonctionnement persiste, faites appel à un atelier spécialisé.

CUPRA recommande de vous rendre auprès d'un service officiel CUPRA.

Symbole	Signification
	Ne continuez pas votre route !
	Témoin central d'alerte >>> page 21
	Boucler la ceinture de sécurité >>> page 46
	Frein de stationnement électronique activé >>> page 230
	Déchargement important de la batterie à haute tension >>> page 89
	Ne continuez pas votre route !
	Panne du système de freinage >>> page 187
	Ne continuez pas votre route
	Niveau du liquide de frein bas >>> page 354
	Ne continuez pas votre route !
	Le servofrein ne fonctionne pas >>> page 190

Symbole	Signification
	Prenez le contrôle du véhicule et soyez prêt à freiner ! >>> <b>page 204</b>
	 Ne continuez pas votre route ! Panne dans le système de refroidissement du moteur >>> <b>page 353</b>
	 Ne continuez pas votre route ! Anomalie dans la direction >>> <b>page 183</b>
	 Ne continuez pas votre route ! Panne du système à haute tension >>> <b>page 88</b> , >>> <b>page 181</b> , >>> <b>page 336</b>
	 Ne continuez pas votre route ! Batterie de 12 volts >>> <b>page 359</b>
	Batterie haute tension vide - Il n'est pas possible de rouler >>> <b>page 175</b>
	Il y a un risque pour la santé ! Ouvrir les glaces ! Concentration de CO2 trop élevée >>> <b>page 163</b>
	Avertissement de collision >>> <b>page 212</b>

Symbole	Signification
	Prenez immédiatement le contrôle de la direction >>> <b>page 223</b>
	Emergency Assist activé avec réglage du maintien de voie >>> <b>page 225</b>
	Emergency Assist activé sans réglage du maintien de voie >>> <b>page 225</b>
	Intervention du système de protection proactive des occupants >>> <b>page 52</b>
	Témoin central d'alerte >>> <b>page 21</b>
	Appel d'urgence limité >>> <b>page 78</b>
	Erreur : appel d'urgence >>> <b>page 77</b>
	Le conducteur n'a pas bouclé correctement sa ceinture de sécurité >>> <b>page 46</b>
	Protection proactive des passagers non disponible ou limitée dans son fonctionnement >>> <b>page 54</b>

Symbole	Signification
	Dysfonctionnement du système d'airbag ou des prétensionneurs de ceinture >>> <b>page 56</b> , >>> <b>page 56</b>
	Défaillance dans le calcul de l'autonomie >>> <b>page 89</b>
	Airbag frontal du passager avant désactivé >>> <b>page 56</b>
	Airbag frontal du passager avant activé >>> <b>page 56</b>
	Veillez contrôler les plaquettes de frein >>> <b>page 188</b>
	Freins trop chauds >>> <b>page 232</b>
	S'allume : dysfonctionnement du contrôle électronique de stabilité (ESC) >>> <b>page 191</b>
	Clignote : Régulation du contrôle électronique de stabilité (ESC) ou du contrôle de traction (ASR) >>> <b>page 191</b>
	ESC en mode Sport ou ESC désactivé manuellement >>> <b>page 190</b>
	Dysfonctionnement de l'ABS >>> <b>page 190</b>









## Témoins









Symbole	Signification
	Dysfonctionnement du servofrein »» page 190
	Dysfonctionnement du frein de stationnement électronique »» page 231
	Changement de voie assisté indisponible »» page 224
	Travel Assist indisponible »» page 223
	Dysfonctionnement de l'éclairage du véhicule »» page 143
	Feu antibrouillard arrière allumé »» page 137
	Le climatiseur ne fonctionne pas ou la concentration de CO2 ne peut pas être mesurée »» page 163
	Il y a un risque pour la santé ! Ouvrir les glaces ! Concentration de CO2 trop élevée »» page 163
	Dysfonctionnement du capteur de pluie et de luminosité »» page 148
	Dysfonctionnement de l'essuie-glace »» page 148
	Niveau de liquide lave-glace trop bas »» page 148

Symbole	Signification
	Panne de la direction »» page 183
	Panne du système de contrôle des pneus »» page 374
	Ne continuez pas votre route ! Pression des pneus faible »» page 374
	Panne du groupe motopropulseur électrique »» page 179, »» page 182
	Dysfonctionnement du verrouillage centralisé »» page 117
	Puissance réduite »» page 176
	Dysfonctionnement du son du moteur électronique (e-Sound) »» page 179
	Front Assist non disponible ou limité »» page 215
	Front Assist désactivé »» page 215
	Panne du régulateur de vitesse (GRA) »» page 198
	Limiteur de vitesse non disponible »» page 200











Symbole	Signification
	Régulateur de vitesse adaptatif (ACC) non disponible »» page 208
	Emergency Assist indisponible »» page 225
	Assistant de maintien de voie (Lane Assist) indisponible »» page 218
	Systèmes d'aide à la conduite limité en ce moment. Capteurs avant sans visibilité. »» page 218
	Assistant de maintien de voie (Lane Assist) en cours de régulation »» page 217
	Assistant de maintien de voie (Lane Assist) désactivé »» page 218
	Alerte de fatigue limitée ou non disponible »» page 25
	Défaillance dans l'alerte de vigilance du conducteur »» page 27
	L'alerte de surveillance du conducteur n'est pas disponible »» page 27
	Caméra intérieure non disponible ou avec limitations »» page 28
	Assistant d'ouverture des portes (Exit Warning) non disponible »» page 196





Symbole	Signification
	Assistant de changement de voie (Side Assist) non disponible >>> <b>page 196</b>
	Système de détection de signalisation routière limitée ou indisponible >>> <b>page 31</b>
	Assistant de sortie de stationnement (Rear Cross Traffic Alert) non disponible >>> <b>page 196</b>
	Batterie/alimentation 12 V >>> <b>page 359</b>
	Faible état de charge de la batterie haute tension >>> <b>page 89</b> Batterie à haute tension déchargée >>> <b>page 89</b>
	Dysfonctionnement de la suspension adaptative >>> <b>page 186</b>
<b>HOLD</b>	Auto Hold activé >>> <b>page 232</b>
	Clignotants >>> <b>page 143</b>
	Régulateur de vitesse (GRA) >>> <b>page 197</b>
	Limiteur de vitesse activé >>> <b>page 199</b>
	L'assistant de maintien de voie (Lane Assist) est actif. >>> <b>page 217</b>



Symbole	Signification
<b>READY</b>	Véhicule prêt à rouler >>> <b>page 177</b>
	Travel Assist activé >>> <b>page 220</b>
	Régulateur de distance (ACC) en fonctionnement, aucun véhicule détecté devant >>> <b>page 205</b>
	Régulateur de distance (ACC) en fonctionnement, véhicule détecté devant >>> <b>page 205</b>
	Véhicule en cours de charge >>> <b>page 88</b>
	Régulation en raison du tracé de la route >>> <b>page 210</b>
	Régulation en raison d'un rond-point >>> <b>page 210</b>
	Régulation en raison d'une intersection >>> <b>page 210</b>
	Régulation en raison de la fin d'une limitation de vitesse >>> <b>page 210</b>
	Régulation en raison d'une limitation de vitesse >>> <b>page 210</b>
	Régulation en raison d'un feu rouge >>> <b>page 210</b>
	Régulation en raison d'un feu vert >>> <b>page 210</b>

Symbole	Signification
	Régulation en raison d'un Stop >>> <b>page 210</b>
	Réaction à la vitesse moyenne locale >>> <b>page 210</b>
	Feux de route allumés ou appels de phares actionnés >>> <b>page 139</b>
	Assistant de feux de route activé >>> <b>page 140</b>
	Le régulateur de vitesse est connecté, mais la régulation n'est pas active >>> <b>page 197</b>
	Le limiteur de vitesse n'est pas activé >>> <b>page 199</b>
	L'assistant de maintien de voie (Lane Assist) n'est pas prêt pour régler >>> <b>page 217</b>
	Travel Assist activé, régulateur de vitesse adaptatif (ACC) activé et fonction de maintien de voie automatique passive >>> <b>page 220</b>
	Assistant de changement de voie actif, manœuvre disponible (sens de la flèche en surbrillance) >>> <b>page 222</b>

## Combiné d'instruments

Symbole	Signification
	Assistant de changement de voie actif, manœuvre non disponible >>> page 222
	Assistant de changement de voie actif, manœuvre en cours >>> page 222
	État de charge de la batterie à haute tension >>> page 18
	Température extérieure inférieure à +4 °C (+39 °F) >>> page 20
	Levez le pied de l'accélérateur >>> page 203
	À l'approche d'un carrefour à gauche >>> page 203
	À l'approche d'un carrefour à droite >>> page 203
	À l'approche d'une intersection ou d'une sortie d'autoroute >>> page 203
	À l'approche d'un rond-point >>> page 203
	À l'approche d'un carrefour >>> page 203
	À l'approche d'un virage à gauche >>> page 203

Symbole	Signification
	À l'approche d'un virage à droite >>> page 203
	À l'approche d'une limite de vitesse >>> page 203
	Assistant de feu de route activé >>> page 140
	Prenez le contrôle de la direction >>> page 223
	Système d'alerte de vitesse partiellement désactivé >>> page 32
	Front Assist en cours de connexion >>> page 214
	Avertissement de distance >>> page 212
	Profil de conduite Range >>> page 185
	Profil de conduite Comfort >>> page 185
	Profil de conduite CUPRA >>> page 185
	Profil de conduite Performance >>> page 185
	Profil de conduite Individual >>> page 185

Symbole	Signification
	Référence aux informations dans la documentation de bord >>> page 21
	Indicateur de périodicité d'entretien >>> page 22

## Combiné d'instruments

### Brève introduction

Après la mise sous tension du groupe moto-propulseur avec une batterie de 12 volts entièrement déchargée ou récemment remplacée, il est possible que certains réglages du système (tels que l'heure, la date, les réglages de confort personnalisés et les programmations) soient déréglés ou effacés. Contrôlez et corrigez ces réglages une fois que la batterie sera suffisamment chargée.

### AVERTISSEMENT

Toute distraction peut donner lieu à un accident, avec le risque de blessures que cela suppose.

- Ne touchez pas les commandes du combiné d'instruments pendant la conduite.
- Afin de réduire les risques d'accident et de blessures, arrêtez le véhicule avant de procéder à des réglages concernant les indications de l'écran du combiné d'instruments et du système d'infodivertissement.

## Combiné d'instruments numérique



- ① Autonomie restante
- ② Indications à l'écran >>> page 19.
- ③ Tachymètre
- ④ Niveau de charge de la batterie >>> page 18.
- ⑤ Positions du sélecteur de vitesses >>> page 180.

Le combiné d'instruments numérique offre un écran à cristaux liquides couleur haute résolution. En plus du tachymètre, si vous sélectionnez différents profils d'information, vous pouvez visualiser des indications des systèmes d'aide à la conduite, entre autres.

## Régler les vues

La touche **VIEW** du volant multifonction permet d'accéder à 4 modes d'affichage du combiné d'instruments.

Pour passer d'une vue à l'autre, appuyez brièvement sur la touche **VIEW**.

## Contenu des vues

Le combiné d'instruments peut afficher les contenus suivants dans chaque vue (à l'exception de la vue CUPRA qui est unique) :

- **Données de conduite** : affiche les données relatives à la conduite.
- **Autonomie** : affiche les données relatives à l'autonomie du véhicule.

**Fig. 1** Combiné d'instruments numérique sur le tableau de bord : Vue Classic

- **Navigation** : Représentation avec des indications sur l'itinéraire guidé et la vitesse. Les données des systèmes d'assistance activés sont cachées.

- **Systèmes d'assistance** : affiche les assistants de conduite actifs et de vitesse. Les données de navigation sont masquées.

Pour passer d'un contenu à l'autre, appuyez sur les touches < ou > du volant multifonction.

## Incidents sur le tableau de bord numérique

Les informations et les alertes sont affichées sur le tableau de bord numérique sous forme d'incidents. Les incidents sont affichés sur le combiné d'instruments à gauche et, après un certain temps, ils sont à nouveau masqués.

**⚠ AVERTISSEMENT**

Toute distraction du conducteur peut entraîner un accident et des blessures.

- L'utilisation du tableau de bord numérique peut détourner votre attention de la route.
- Soyez toujours attentif à la circulation et ayez un comportement responsable au volant.

## État de charge de la batterie et autonomie sur le tableau de bord numérique

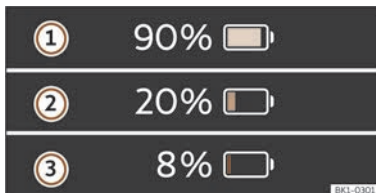

**Fig. 2** Sur le tableau de bord numérique : état de charge de la batterie

### Indication de l'état de charge de la batterie

L'état de charge actuel de la batterie haute tension est indiqué par le symbole  sur le combiné d'instruments numérique. Le symbole de la batterie sera plus ou moins plein en fonction de l'état de charge de la batterie.

### Zone de la réserve >>> fig. 2

- ① État de charge de la batterie, pourcentage de charge.
- ② Indication de la réserve (niveau d'alerte 1), pourcentage de charge.
- ③ Indication de la réserve (niveau d'alerte 2), pourcentage de charge.

Niveaux d'alerte de la zone de réserve :

**Jaune** L'état de charge de la batterie est inférieur à 20 %.

**Rouge** L'état de charge de la batterie est inférieur à 10 %.  
Rechargez la batterie à haute tension dès que possible pour éviter que le véhicule ne s'arrête >>>  !

### Indication de l'autonomie

L'autonomie du véhicule est affichée en kilomètres (km) ou en miles (mi) en fonction du réglage sélectionné.

La valeur affichée est calculée et mise à jour en fonction du style de conduite et des conditions environnementales. Pour cette raison, l'autonomie peut varier même avec la batterie à haute tension complètement chargée.

#### Nota

Si la température extérieure est très basse et que, par conséquent, la batterie à haute tension est très froide, son autonomie peut être réduite.

### Indication du temps de charge restant de la batterie

Pendant un processus de charge actif, le tableau de bord affiche le temps de charge restant jusqu'à l'état de charge souhaité. Cette information n'apparaît qu'avec le contact coupé (en appuyant sur le bouton START ENGINE STOP).

**⚠ AVERTISSEMENT**

Si vous circulez avec un niveau de charge trop faible de la batterie haute tension, le véhicule risque de s'arrêter en pleine circulation et de provoquer des accidents et des blessures graves.

- Veillez toujours à ce que l'état de charge de la batterie haute tension soit suffisant !

**⚠ AVERTISSEMENT**

Lorsque l'état de charge de la batterie haute tension atteint le niveau de réserve, certaines fonctionnalités de la conduite peuvent être modifiées comme le comportement d'accélération du véhicule.

- Adaptez toujours la vitesse et le style de conduite aux conditions de visibilité, aux conditions météorologiques, à la chaussée, à la circulation et à l'état de charge de la batterie haute tension.

### ⓘ AVIS

La perte de charge de la batterie haute tension, par exemple si le véhicule n'a pas été utilisé pendant plusieurs mois, peut endommager la batterie si la température est élevée et si le niveau de charge est très bas.

- Veillez toujours à ce que l'état de charge de la batterie haute tension soit suffisant !

### Indicateur de puissance



**Fig. 3** Sur le tableau de bord numérique : indicateur de puissance (représentation schématique).

L'indicateur de puissance indique la disponibilité de puissance actuelle du moteur électrique et la puissance de propulsion actuelle pendant la conduite.

### Système d'indication

Au moyen des segments circulaires, l'indicateur de puissance indique en permanence la disponibilité de la récupération de l'énergie de freinage >>> **fig. 3** ① (vert) et la disponibilité de propulsion >>> **fig. 3** ② (bleu).

Lorsque la section correspondante du segment atteint la marque finale, la disponibilité est illimitée. En cas de limitation, le segment est raccourci en conséquence.

La puissance de propulsion actuelle est affichée dynamiquement par une barre de couleur plus claire, soit en tant que puissance de récupération (vert clair), soit en tant que puissance de propulsion (bleu clair).

Lorsque la puissance de propulsion actuelle et la puissance disponible actuelle sont égales (la longueur des segments est égale), la limite de puissance du moteur électrique a été atteinte.

### ⓘ Nota

La limite de puissance ne peut pas être atteinte à n'importe quelle vitesse.

### Facteurs importants

Outre la vitesse du véhicule, les facteurs suivants sont également importants :

- La disponibilité de propulsion et de récupération dépend de l'état de charge de la batterie haute tension. Si l'état de charge est élevé, la récupération peut être limitée. S'il est bas, la propulsion peut être limitée.

- Si la température de la batterie haute tension est très basse ou très élevée, la puissance de propulsion disponible en général peut se voir réduite. Ceci influe sur la propulsion et sur la récupération.

### ⚠ AVERTISSEMENT

Lorsque la puissance disponible du moteur électrique est réduite ou que l'état de charge de la batterie à haute tension atteint le niveau de réserve, les propriétés de conduite peuvent varier, par exemple le comportement d'accélération du véhicule.

- Adaptez toujours la vitesse et le style de conduite aux conditions de visibilité, aux conditions météorologiques, à la chaussée, à la circulation et à l'état de charge de la batterie haute tension.

### ⓘ Nota

La limite de puissance ne peut pas être atteinte à n'importe quelle vitesse.

### Indications à l'écran

#### Indications possibles à l'écran du tableau de bord

Le tableau de bord numérique peut afficher différentes informations en fonction de l'équipement du véhicule :

- Portes, capot avant et hayon du coffre à bagages ouverts

- Messages d'alerte et d'information  
>>> page 21

- Indications de navigation
- Affichage de la température extérieure
- Indicateur de périodicité d'entretien
- Indication de l'autonomie
- Alerte de vitesse
- Alerte de vitesse des pneus d'hiver
- Panneaux reconnus par le système de détection de signalisation routière >>> page 28
- Temps de charge restant pendant la charge de la batterie haute tension

### Portes, capot avant et hayon du coffre à bagages ouverts

Après avoir déverrouillé le véhicule et en cours de conduite, l'écran du tableau de bord indique si l'une des portes, le capot avant ou le hayon du coffre à bagages est ouvert. Dans certains cas, un signal sonore retentit également.

### Affichage de la température extérieure

Si la température extérieure est inférieure à environ +4 °C (+39 °F), le « symbole du flocon de neige » s'allume également sur l'affichage de la température extérieure ❄. Ce symbole reste allumé tant que la température extérieure ne dépasse pas +6 °C (+43 °F) >>> △.

Dans les situations suivantes, la température extérieure indiquée peut être supérieure à la température réelle en raison de la chaleur émise par le moteur :

- Lorsque le véhicule est à l'arrêt.
- Lorsque le véhicule circule très lentement.

### Compteur kilométrique

Le *compteur kilométrique total* enregistre la distance totale parcourue par le véhicule

### Alerte de vitesse des pneus d'hiver

En cas de dépassement de la vitesse maximale définie, l'écran du tableau de bord affiche.

Dans le système d'infodivertissement, des réglages peuvent être effectués pour l'alerte de vitesse >>> page 38.

### Indication de l'autonomie

La distance approximative en km pouvant encore être parcourue avec le niveau actuel de charge de la batterie en conservant le même style de conduite et la même consommation est indiquée. Elle est calculée en fonction de la consommation d'énergie en cours, parmi d'autres facteurs.

## ⚠ AVERTISSEMENT

Même lorsque la température extérieure est supérieure au point de gel, certaines routes ou certains ponts peuvent geler.

- Le « symbole du flocon de neige » indique un risque de gel.
- À des températures extérieures supérieures à +4 °C (+39 °F), il peut également y avoir un risque de gel, même si le « symbole du flocon de neige » ne s'allume pas.
- Le capteur de température extérieure réalise une mesure estimative.

## i Nota

- Certaines indications sur l'écran du combiné d'instruments peuvent être masquées par un événement soudain, par exemple un appel entrant.
- En fonction de l'équipement, certains réglages et certaines indications peuvent également être réalisés ou configurés dans le système d'infodivertissement.
- Lorsque plusieurs avertissements surviennent simultanément, les symboles s'affichent successivement pendant quelques secondes. Les symboles restent allumés tant que le dysfonctionnement n'est pas résolu.
- Après avoir mis le contact, si des avertissements s'affichent concernant des dysfonctionnements existants, il n'est pas toujours possible de réaliser les réglages ni d'afficher

Les informations selon la méthode indiquée. Dans ce cas, demandez à un atelier spécialisé de réparer les pannes.

### Messages d'alerte et d'information

L'état de certaines fonctions et de certains composants du véhicule est contrôlé après avoir mis le contact et en cours de conduite. Les dysfonctionnements s'affichent sur l'écran du tableau de bord sous forme de symboles d'alerte rouges ou jaunes >>> page 11 assortis de messages et, selon le cas, d'un signal sonore. La représentation des messages et des symboles peut varier en fonction de la version du tableau de bord.

#### Alerte avec priorité 1 (en rouge)

Le symbole clignote ou s'allume (parfois accompagné de signaux sonores d'avertissement).  **Ne continuez pas votre route !** Danger ! Contrôlez la fonction défectueuse et remédiez au dysfonctionnement. Le cas échéant, faites appel à un spécialiste en mesure de vous dépanner.

#### Alerte avec priorité 2 (en jaune)

Le symbole clignote ou s'allume (parfois accompagné de signaux sonores d'avertissement). Les dysfonctionnements ou l'absence de fluides peuvent endommager le véhicule et provoquer des pannes. Vérifiez la fonction

défectueuse dès que possible. Le cas échéant, faites appel à un spécialiste en mesure de vous dépanner.

#### Référence aux informations de la notice d'utilisation



Vous trouverez de plus amples informations sur l'avertissement existant dans la notice d'utilisation.

#### Message d'information

Fournit des informations concernant les processus du véhicule.

### Heure et date

#### Régler l'heure sur le système d'infodivertissement

- Appuyez sur  >  **Réglages** >>> page 32.
- Sélectionnez l'option de menu **Date et heure**.
- Sélectionnez la source de l'heure : **Automatique** ou **Manuelle**.

L'heure et la date ne sont affichées que sur le système d'infodivertissement.

### Menu Service

Le menu Service permet d'effectuer différents réglages en fonction de l'équipement.

#### Ouvrir le menu Service

- Ouvrez le menu principal **Véhicule** du système d'infodivertissement.
- Dans le menu **Véhicule**, appuyez sur le bouton de fonction **État**.
- Ouvrez le menu souhaité et effectuez le réglage souhaité. Les fonctions activées sont en surbrillance de couleur.
- Pour revenir au menu précédent, appuyez sur le bouton Home.

#### Réinitialiser le compteur kilométrique partiel

Dans la vue **Service**, sélectionnez le menu **Compteur kilométrique partiel**.

Pour mettre la valeur à zéro, appuyez sur le bouton de fonction **O.O**.

#### Afficher le numéro d'identification du véhicule (NIV)

- Dans le menu principal  **Véhicule**, sélectionnez **Véhicule > Extérieur**. Le numéro d'identification du véhicule (NIV) s'affiche.

### Périodicité d'entretien

L'indication de la périodicité d'entretien s'affiche sur l'écran du tableau de bord et du système d'infodivertissement.

### Rappel d'entretien

Si une révision ou une inspection est nécessaire à court terme, un **rappel d'entretien** s'affiche après avoir mis le contact.

Le chiffre indiqué correspond au nombre de kilomètres pouvant encore être parcourus ou au temps restant jusqu'à la date de la prochaine révision.

### Date d'entretien

Lorsque **le moment d'effectuer un entretien ou une inspection arrive**, un signal sonore retentira après avoir mis le contact et pendant quelques secondes, il est possible qu'apparaisse à l'écran du tableau de bord le symbole de clé plate , accompagné de l'un des messages suivants :

- **Entretien maintenant !**
- **Inspection maintenant !**
- **Inspection dans xx km (mi) !**
- **Inspection dans xx jours !**

### Consulter la date des entretiens sur le système d'infodivertissement

- Ouvrez le menu principal  **Véhicule**.
- Sélectionnez le bouton de fonction **État**.
- Pour visualiser les informations sur les entretiens, sélectionnez l'option de menu **Périodicité d'entretien**.

### Remettre à zéro l'indicateur d'entretien

L'indicateur de périodicité d'entretien peut seulement être remis à zéro dans un atelier spécialisé dans le cadre d'une inspection.

#### Nota

Le message d'entretien s'éteint en quelques secondes si le groupe motopropulseur est activé ou si vous appuyez sur la touche  du volant multifonction.

## Smartlight

Smartlight est un système d'éclairage intelligent qui vous fournit des informations supplémentaires sur l'état du véhicule. Pendant la conduite, lorsque le groupe motopropulseur est activé, Smartlight transmet des informations sur la situation de conduite actuelle à l'aide de différentes couleurs et animations lumineuses.

Smartlight affiche des informations et des avertissements pour les systèmes et fonctions suivants :

- Fonctions de base.
- Navigation.
- Infodivertissement.
- Conduite et manœuvres.

#### Nota

Certaines options de sélection peuvent ne pas avoir de fonction attribuée.

Les informations affichées peuvent être modifiées et complétées par une mise à jour du logiciel (*Over-the-air update*) >>> page 261.



### Réglages du système d'infodivertissement

Certaines fonctions de Smartlight peuvent être activées ou désactivées dans les réglages du véhicule du système d'infodivertissement.

Les fonctions activées sont en surbrillance de couleur.

1. Pour revenir au menu précédent, appuyez sur .

### Intensité lumineuse

1. Appuyez sur la touche de fonction  **Véhicule** > **Intérieur** > **Smartlight**.
2. Réglez l'intensité lumineuse avec le régulateur tactile.
3. Pour revenir au menu précédent, appuyez sur .

## Alerte de fatigue

### Brève introduction



**Fig. 4** Sur l'écran du tableau de bord :  
Symbole de l'alerte de fatigue.

L'alerte de fatigue informe le conducteur si son comportement de conduite indique de la fatigue.

L'alerte de fatigue détermine le comportement de conduite du conducteur et utilise ces informations pour évaluer sa fatigue. Si le système détecte que le conducteur est fatigué, il l'indique visuellement sur l'écran du tableau de bord via un témoin de contrôle ou d'alerte en combinaison avec un message de texte supplémentaire, et il émet également un avertissement sonore >>> page 24. Le message de texte sur l'écran du tableau de bord s'affiche entre 4 et 6 secondes.

### Conditions de fonctionnement

L'alerte de fatigue n'affichera des avertissements qu'à des vitesses supérieures à 50 km/h.

#### ⚠ AVERTISSEMENT

L'alerte de fatigue ne peut pas remplacer l'attention du conducteur et ne fonctionne que dans les limites du système. L'alerte de fatigue peut donc ne pas détecter que le conducteur est fatigué dans toutes les situations et peut ne pas avertir ou le faire avec retard ou de manière indésirable. Il existe un risque d'accidents et de lésions graves, voire mortelles.

- Soyez toujours vigilant et ne faites pas exclusivement confiance au système. Le conducteur est responsable à tout moment de sa compétence pour conduire.
- Respectez les limites du système >>> page 23.
- Ne conduisez jamais un véhicule lorsque vous êtes fatigué.
- Lors de longs trajets, faites des pauses régulières et suffisantes.
- Suivez l'information à l'écran du tableau de bord et répondez selon les demandes >>> page 24.

### Limites du système qui affectent l'alerte de fatigue

L'alerte de fatigue présente des limitations en rapport avec le système. Les conditions suivantes peuvent limiter le fonctionnement de l'alerte de fatigue, ou l'empêcher complètement de fonctionner :

- Des vitesses inférieures à 50 km/h.
- Des vitesses supérieures à 130 km/h.
- La traction d'une remorque lourde ou très longue >>> page 316.
- Le conducteur est distrait.

#### 📄 Nota

L'alerte de fatigue a été conçue pour être utilisée sur les autoroutes, les routes principales et secondaires, y compris celles avec de nombreux virages, un mauvais état de la chaussée ou des travaux sur la voie, ainsi que par mauvais temps et dans des conditions de faible luminosité.

### Réinitialisation de l'alerte de fatigue

L'alerte de fatigue est réinitialisée dans les situations suivantes :

- Si le contact est coupé.
- La ceinture de sécurité du conducteur est déboutlée et la porte du conducteur est ouverte.
- Le véhicule a été arrêté pendant plus de 30 minutes.

## Conduire avec l'alerte de fatigue

### Mise en/hors fonction

Selon le pays, l'alerte de fatigue s'active chaque fois que le système de propulsion du véhicule est activé. Dans ce cas, le système d'infodivertissement affiche un résumé des fonctions et des systèmes individuels activés automatiquement dans le menu d'entrée.

Si vous le souhaitez, vous pouvez désactiver manuellement l'alerte de fatigue sur le système d'infodivertissement :

1. Ouvrez le menu principal  **Assistants**.
2. Activez ou désactivez l'alerte de fatigue dans le sous-menu correspondant >>> page 38.

### Réglage de la sensibilité

Vous pouvez régler manuellement la sensibilité de l'alerte de fatigue et influencer ainsi la rapidité de réaction du système à votre comportement au volant.

Sur le système d'infodivertissement :

1. Ouvrez le menu principal **Assistants**.
2. Ouvrez **Alerte de fatigue**.
3. Sélectionnez la sensibilité dans le sous-menu **Sensibilité** >>> page 38.

### Cacher les messages à l'aide du volant multifonction

1. Appuyez sur le bouton **OK** du volant multifonction.

## Niveau d'avertissement de l'alerte de fatigue

Si le système détecte que le conducteur est fatigué, il l'indique visuellement sur l'écran du tableau de bord via un témoin de contrôle ou d'alerte en combinaison avec un message texte supplémentaire et un avertissement sonore. L'alerte est émise sur 2 niveaux.

### Avertissement de l'alerte de fatigue - Niveau 1



Le système a détecté que le conducteur commence à se fatiguer. Une alerte sonore retentit. Un témoin de contrôle blanc et un message de texte s'affichent sur l'écran du tableau de bord. Pensez à faire une pause.

### Avertissement de l'alerte de fatigue - Niveau 2



Le système a détecté que le conducteur est de plus en plus fatigué. Une alerte sonore retentit. Un témoin d'alerte rouge et un message de texte s'affichent sur l'écran du tableau de bord. Pensez à faire une pause bientôt.

### Informations en fonction du temps



L'alerte de fatigue détecte que le conducteur a conduit pendant 4,5 heures sans interruption et sans fatigue reconnue. Un témoin de contrôle blanc et un message de texte s'affichent sur l'écran du tableau de bord. Pensez à faire une pause.

### Alerte de somnolence par le comportement oculaire

Si des signes de fatigue sont détectés, une alerte progressive est activée en fonction de la gravité de l'état.

### Alerte de sommeil



Si le conducteur ferme les yeux pendant plus de 3 secondes, le témoin rouge et le message « Sommeil détecté » s'affichent. « Reposez-vous dès que possible ». Un léger bip retentit. Si la distraction dure 3 secondes de plus, l'assistant Emergency Assist s'active.

Ce système fonctionne toujours à des vitesses supérieures à 20 km/h.

### Alerte de maladie

Si la distraction dure plus de 7 secondes, un premier message d'alerte est émis. Si elle dure plus de 12 secondes, l'assistant Emergency Assist s'active.

 Le témoin rouge et le message « État critique du conducteur » s'affichent. « Arrêtez le véhicule ». Un bip grave retentit.

Ce système fonctionne toujours à des vitesses supérieures à 20 km/h.

### Alerte d'alcoolémie



 S'il est détecté que le conducteur conduit sous les effets de drogues ou de l'alcool, un témoin blanc et le message « État inhabituel du conducteur détecté » s'affichent. « Il est recommandé d'arrêter le véhicule ». Un bip grave retentit.

### Résolution de problèmes

 La disponibilité de l'alerte de fatigue est limitée

Une alerte sonore retentit. Un témoin de contrôle jaune s'affiche avec un message textuel sur l'écran du tableau de bord. La disponibilité de l'alerte de fatigue est limitée.

- Panne ou dysfonctionnement. Désactivez et réactivez le système à propulsion du véhicule.
- Si le problème persiste, faites appel à un atelier dûment qualifié. CUPRA recommande de vous rendre chez un concessionnaire officiel.

  L'alerte de fatigue n'est pas disponible

Une alerte sonore retentit. Un témoin de contrôle jaune combiné avec le témoin central jaune s'affiche. Un message textuel s'affiche aussi sur l'écran du tableau de bord et dans le menu **Statut du véhicule**.

- Panne ou dysfonctionnement. Désactivez et réactivez le système à propulsion du véhicule. Vérifier les réglages de l'alerte de fatigue dans le système d'infodivertissement >>> page 38.
- Les limites du système ont été dépassées.
- Si le problème persiste, faites appel à un atelier dûment qualifié. CUPRA recommande de vous rendre chez un concessionnaire officiel.

## Alerte de vigilance

### Brève introduction



**Fig. 5** Sur l'écran du tableau de bord :  
Symbole de l'alerte de vigilance

L'alerte de vigilance informe le conducteur si son comportement au volant indique un manque d'attention, sur la base de la détection de son regard et du maniement des commandes du véhicule.

L'alerte de vigilance analyse les commandes de fonctionnement du véhicule afin de déterminer si le conducteur est distrait. De plus, une caméra intérieure intégrée au rétroviseur surveille en permanence l'état, le regard et les actions du conducteur.

Si le système détecte que le conducteur est distrait, il l'indique à l'écran du tableau de bord au moyen d'un témoin de contrôle ou d'un avertissement avec un message de texte complémentaire et, en fonction de la configuration, il émet aussi un avertissement sonore >>> page 27.

Le message de texte sur l'écran du tableau de bord s'affiche entre 3 et 6 secondes.

### Nota

Selon le pays, le véhicule peut être équipé de la caméra intérieure du rétroviseur qui fournit des informations supplémentaires à la fonction >>> page 194. La caméra enregistre et stocke uniquement les données nécessaires au fonctionnement du système en boucle fermée. Par conséquent, aucune information n'est envoyée en dehors du système du véhicule. Aucune donnée personnelle n'est traitée.

### Conditions de fonctionnement

Le comportement au volant n'est évalué que lorsque la vitesse est supérieure à 20 km/h.

### AVERTISSEMENT

L'alerte de vigilance ne peut pas remplacer la vigilance du conducteur et elle ne fonctionne que dans les limites du système. Il est donc possible que l'alerte de vigilance ne soit pas capable de détecter si le conducteur fait attention à toutes les situations et s'il ne réagit pas ou s'il le fait tardivement ou d'une manière inadéquate. Il existe un risque d'accidents et de lésions graves, voire mortelles.

- **Soyez toujours vigilant et ne faites pas exclusivement confiance au système. Le conducteur est responsable à tout moment de sa compétence pour conduire.**

- **Respectez les limites du système**

>>> page 26.

- **Évitez de vous distraire pendant la conduite.**

- **Réglez la configuration personnelle du véhicule avant de commencer le trajet.**

- **Suivez l'information à l'écran du tableau de bord et répondez selon les demandes**

>>> page 27.

### Nota

**En cas de panne, faites réviser le système dans un atelier dûment qualifié. CUPRA recommande de vous rendre chez un concessionnaire officiel.**

### Limites du système affectant l'alerte de vigilance

L'alerte de vigilance présente des limitations en rapport avec le système. Les conditions suivantes peuvent limiter le fonctionnement de l'alerte de vigilance, ou l'empêcher complètement de fonctionner :

- Des vitesses inférieures à 20 km/h.
- Grande distraction du conducteur due à des influences externes telles que la circulation.
- Grande distraction du conducteur due à des actions sans rapport avec le véhicule.
- Reconnaissance faciale insuffisante.
- Situations de conduite complexes nécessitant de bouger rapidement les yeux (intersections, entrée sur autoroute, etc.).
- Restrictions de la vue de la caméra intérieure (dans le rétroviseur) vers le conducteur et en particulier vers les yeux et la tête du conducteur, par exemple en raison d'un obscurcissement provoqué par des casquettes de visière, des foulards, des lunettes, et notamment des lunettes bloquant les rayons IR, ou par le pare-soleil.

- Si la caméra intérieure du rétroviseur est éblouie, par ex. par la lumière du soleil.
- Si le rétroviseur est mal réglé.
- Si le verre du rétroviseur intérieur est embué, sale ou endommagé.
- Si le conducteur adopte une position assise inappropriée.
- En cas de limitations physiques du conducteur (par ex. troubles du mouvement oculaire).

### Conduire avec l'alerte de vigilance

#### Mise en/hors fonction

Vous pouvez activer ou désactiver manuellement l'alerte de vigilance.

Sur le système d'infodivertissement :

1. Ouvrez le menu principal  **Assistants**.
2. Activez ou désactivez l'alerte de vigilance dans le sous-menu correspondant >>> page 38.
3. **OU** : Via le menu d'accès rapide à l'aide de la barre de défilement >>> page 32.

### Nota

**Selon le pays, la fonction s'active lorsque le contact d'allumage est mis.**

### Cacher les messages à l'aide du volant multi-fonction

1. Appuyez sur le bouton **OK** du volant multi-fonction.

### Témoins de contrôle et alertes du système

Si le système détecte que le conducteur est distrait, il l'indique à l'écran du tableau de bord au moyen d'un témoin de contrôle ou d'un avertissement avec un message de texte complémentaire et, en fonction de la configuration, il émet aussi un avertissement sonore.

Il existe deux types d'alertes de distraction. Le premier type d'alertes concerne les distractions continues dans le temps et le second type d'alertes concerne les avis répétés et discontinus dans le temps. Ces alertes sont décrites ci-dessous.

Si une distraction est détectée par la reconnaissance de la caméra intérieure, l'alerte est émise selon trois niveaux.

#### Alerte de vigilance - Phase 1

-  Distraction détectée. En fonction de la configuration, une alerte sonore peut retentir. Un témoin de contrôle blanc et un message de texte s'affichent sur l'écran du tableau de bord.

#### Alerte de vigilance - Phase 2

-  Distraction détectée. En fonction de la configuration, une alerte sonore peut retentir. Un témoin de contrôle rouge et un message de texte s'affichent sur l'écran du tableau de bord.

#### Alerte de vigilance - Phase 3

-  Distraction détectée. En fonction de la configuration, une alerte sonore peut retentir. Un témoin de contrôle rouge et un message de texte s'affichent sur l'écran du tableau de bord et l'alerte sonore est plus perceptible que les précédentes. La fonction Emergency Assist est également activée >>> page 224.

#### Alerte de vigilance - Distractions multiples

-  Distraction détectée. En fonction de la configuration, une alerte sonore peut retentir. Un témoin de contrôle blanc et un message de texte s'affichent sur l'écran du tableau de bord, accompagnés de l'alerte sonore. Cette alerte est émise lorsque le conducteur cumule plusieurs distractions sur une courte période de temps.

### Résolution de problèmes

#### La disponibilité de l'alerte de vigilance est limitée

Une alerte sonore retentit. Un témoin de contrôle jaune s'affiche avec un message textuel sur l'écran du tableau de bord. La disponibilité de l'alerte de vigilance est limitée.

- Panne ou dysfonctionnement. Désactivez et réactivez le système à propulsion du véhicule.
- Si le problème persiste, faites appel à un atelier dûment qualifié. CUPRA recommande de vous rendre chez un concessionnaire officiel.

#### L'alerte de surveillance n'est pas disponible

Une alerte sonore retentit. Le témoin jaune d'alerte s'allume sur le tableau de bord avec le témoin jaune central. Un message textuel s'affiche aussi sur l'écran du tableau de bord et dans le menu **Statut du véhicule. X**.

- Vérifiez les causes et les mesures correctrices décrites dans l'information de l'alerte de vigilance du conducteur >>> page 38.
- Panne ou dysfonctionnement. Désactivez et réactivez le système à propulsion du véhicule. Vérifier les réglages de l'alerte de vigilance dans le système d'infodivertissement >>> page 38.
- Les limites du système ont été dépassées.

• Si le problème persiste, faites appel à un atelier dûment qualifié. CUPRA recommande de vous rendre chez un concessionnaire officiel.

 La caméra intérieure n'est pas disponible ou elle est disponible avec des limitations

Le témoin jaune apparaît dans une fenêtre contextuelle lorsque la fonction est limitée et un signal sonore retentit lorsque la fonction n'est pas disponible. Vérifier qu'il n'y a pas d'objets dans le champ de vision de la caméra qui en limiteraient totalement ou partiellement la fonctionnalité, de sorte que le conducteur n'est pas visible.

- Erreur d'initialisation de calibrage du véhicule impossible en fonction de la vitesse.
- La caméra intérieure n'est pas disponible. Veuillez retirer l'objet qui la recouvre.
- Vision nulle (par exemple, une main ou une étiquette devant l'objectif : aucune lumière n'est détectée par le capteur).
- La caméra intérieure n'est pas disponible. Veuillez aligner correctement le rétroviseur.

## Système de détection de signalisation routière

### Breve introduction

Le système de détection des panneaux de signalisation enregistre les panneaux de signalisation standards grâce à une caméra située dans la zone centrale supérieure du pare-brise, logée dans le compartiment situé à la base du rétroviseur intérieur, et vous informe sur les limitations de vitesse, les interdictions de dépassement et les panneaux de danger qu'il reconnaît<sup>1)</sup>.

Dans ses limites, le système affiche aussi un panneau complémentaire pour indiquer par ex. des interdictions temporaires. Y compris sur des trajets sans panneaux, le système peut afficher, le cas échéant, les limites de vitesse en vigueur.

Le système de détection de signalisation routière ne fonctionne pas dans tous les pays. Tenez-en compte lorsque vous voyagez à l'étranger.

### Affichage à l'écran

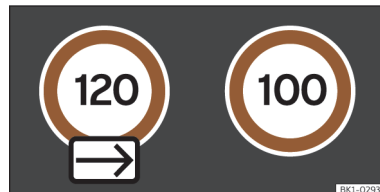

**Fig. 6** Sur l'écran du tableau de bord : exemple de limites de vitesse avec panneau supplémentaire générique.

Sur les autoroutes et les voies rapides allemandes, le système affiche les panneaux de fin d'interdiction en plus des limites de vitesse et des interdictions de dépassement. Dans les autres pays, la limite de vitesse actuellement en vigueur est affichée à la place.

Les panneaux de signalisation détectés par le système s'affichent sur l'écran du tableau de bord >>> **fig. 6** et, en fonction du système de navigation équipant le véhicule, sur le système d'infodivertissement.

### Affichage des panneaux de signalisation

Après avoir examiné et évalué les informations de la caméra, du système d'infodivertissement et es données actuelles du véhicule, le sys-

<sup>1)</sup> Non disponible sur tous les marchés.

tème affiche jusqu'à deux panneaux de signalisation valables et un panneau complémentaire >>> **fig. 6 :**

- **En premier lieu :** Le panneau actuellement valable pour le conducteur s'affiche à gauche de l'écran, par ex., une interdiction de circuler de plus de 120 km/h (75 mph).
- **En deuxième lieu :** En deuxième lieu, un autre panneau de signalisation peut être affiché, comme un panneau de danger.
- **Panneau supplémentaire :** Lorsqu'un panneau supplémentaire est détecté, par exemple pour des limites temporaires, il est affiché sous le panneau de signalisation valide.

La visualisation des signalisations de danger n'est pas disponible dans tous les pays, et, le cas échéant, le système ne peut pas détecter toutes les signalisations existantes.

### Signal de sens interdit

Le système de reconnaissance des panneaux de signalisation avertit sur le tableau de bord lorsque vous dépassez un panneau de sens interdit sur une route à sens unique ou à l'entrée d'une autoroute ou d'une route à deux voies.

### Panneaux de STOP et feux de circulation

En fonction de l'équipement, le système de reconnaissance des panneaux de signalisation peut avertir le conducteur à l'approche des panneaux de Stop et des feux de circulation.

### ⚠ AVERTISSEMENT

La technologie du système de détection de signalisation routière ne peut pas dépasser les limites imposées par les lois de la physique, et fonctionne uniquement dans les limites du système. Le confort accru offert par le système de détection de signalisation routière ne doit jamais inciter à prendre des risques. Le système ne remplace en aucun cas la vigilance du conducteur.

- Adaptez la vitesse du véhicule et votre style de conduite aux conditions météorologiques et de visibilité ainsi qu'à l'état de la chaussée et à la circulation.
- La mauvaise visibilité, l'obscurité, la neige, la pluie et le brouillard peuvent entraîner une absence d'affichage, ou un affichage incorrect, des panneaux de signalisation.
- Si le champ de vision de la caméra est sali, recouvert ou endommagé, le fonctionnement du système peut être affecté.

### ⚠ AVERTISSEMENT

Les recommandations de conduite et les panneaux de signalisation affichés sur le système de détection de signalisation routière peuvent différer de la situation réelle.

- Le système ne peut pas toujours reconnaître ni montrer correctement tous les panneaux de signalisation.

- Les panneaux de signalisation de la chaussée et les prescriptions du code de la route ont toujours priorité sur les recommandations et indications du système.

### Fonctionnement limité

Le système de détection de signalisation routière présente certaines limites. Les situations suivantes peuvent entraîner le fonctionnement limité ou le non-fonctionnement du système :

- En cas de mauvaise visibilité, par exemple en présence de neige, de pluie ou de brouillard intense.
- En cas d'éblouissement, par exemple en raison du trafic circulant en sens contraire ou des rayons du soleil.
- En cas de circulation à grande vitesse.
- Si la caméra est recouverte ou sale.
- Si les panneaux de signalisation sont entièrement ou partiellement masqués, par exemple par des arbres, de la neige, de la saleté ou d'autres véhicules.
- Si les panneaux de signalisation ne correspondent pas à la réglementation.
- Si les panneaux de signalisation sont endommagés ou courbés.
- Dans le cas des panneaux à messages variables situés sur les portiques de signalisation (indication variable des panneaux de signalisation au moyen de LED ou d'autres dispositifs d'éclairage).

- Si les cartes du système de navigation ne sont pas à jour.
- Dans le cas d'autocollants apposés sur des véhicules représentant des panneaux de signalisation, par exemple les limites de vitesse sur les camions.

### Conduire avec la fonction d'alerte de vitesse

#### Conditions de fonctionnement

La fonction d'alerte de vitesse avertit sur les vitesses supérieures à 20 km/h.

#### Mise en/hors fonction

En fonction du pays, la fonction d'alerte de vitesse s'active toujours lorsque le système de propulsion du véhicule est activé. Dans ce cas, le système d'infodivertissement affiche un résumé des fonctions et des systèmes individuels activés automatiquement dans le menu d'entrée.

Si vous le souhaitez, vous pouvez désactiver manuellement l'alerte de vitesse sur le système d'infodivertissement :

1. Ouvrez le menu **Systèmes d'assistance**.
2. Activez ou désactivez l'alerte de vitesse dans le sous-menu correspondant.

#### Activation et désactivation de l'avertissement sonore

Sur le système d'infodivertissement :

1. Ouvrez le menu **Systèmes d'assistance**.
2. Ouvrez l'**Alerte de vitesse**.
3. Activez ou désactivez l'avertissement sonore dans l'option correspondante >>> page 38.

#### Nota

L'avertissement sonore s'active lorsque le système de propulsion du véhicule est activé.

#### Réglage du seuil d'avertissement

Vous pouvez régler manuellement les seuils d'avertissement de la fonction d'alerte de vitesse.

Sur le système d'infodivertissement :

1. Ouvrez le menu **Systèmes d'assistance**.
2. Ouvrez l'**Alerte de vitesse**.
3. Pour sélectionner le niveau des seuils d'avertissement, appuyez sur < ou > dans l'option du menu **Alerte au dépassement** >>> page 38.

#### Nota

Lorsque le système de propulsion du véhicule est activé, les seuils d'avertissement de l'alerte de vitesse sont toujours rétablis à la valeur prédéfinie.

#### Activation et désactivation de l'avertissement sonore de changement de vitesse

L'avertissement de changement de vitesse informe le conducteur de manière sonore d'un changement des limites de vitesse. Si vous le souhaitez, vous pouvez désactiver manuellement l'avertissement sonore de changement.

Sur le système d'infodivertissement :

1. Ouvrez le menu **Systèmes d'assistance**.
2. Ouvrez l'**Alerte de vitesse**.
3. Activez ou désactivez l'avertissement sonore de changement dans l'option correspondante >>> page 38.

#### Cacher les messages de panne à l'aide du volant multifonction

1. Appuyez sur le bouton **OK** du volant multifonction.

#### Mode remorque

Dans les véhicules avec un attelage pour remorque installé d'usine et une remorque avec connexion électrique au véhicule, la reconnaissance des signalisations routières qui peuvent être appliquées au véhicule lorsqu'une remorque est traînée (par exemple, les limites de vitesse applicables et les signalisations d'interdiction de dépasser) peut être activée ou désactivée sur le menu de réglages du véhicule du système d'infodivertissement.

En mode remorque, la reconnaissance des limites de vitesse valables peut être réglée en fonction du type de remorque et des conditions légales spécifiques de chaque pays.

Sur le système d'infodivertissement :

1. Ouvrez le menu principal  **Assistants**.
2. Sélectionnez **Avis**.
3. Pour adapter le seuil d'alerte au mode remorque, accédez à l'option de menu « Avertissement de vitesse spécifique de la remorque ».

### Niveaux d'avertissement de la fonction d'alerte de vitesse

Si le système détecte que la vitesse maximale autorisée a été dépassée, il l'indiquera visuellement sur l'écran du combiné d'instruments en faisant clignoter la limite de vitesse détec-

tée par le système et, selon la configuration, émettra également un avertissement sonore. Un avertissement est émis à deux niveaux.



**Fig. 7** Sur l'écran du combiné d'instruments : détection d'un dépassement de la vitesse maximale autorisée (illustration).

#### Alerte de vitesse - Niveau 1

Détection d'un dépassement de la vitesse maximale autorisée. La limite de vitesse détectée par le système clignote en permanence sur le combiné d'instruments et, selon l'équipement, dans l'affichage avant >>> **fig. 7**.

#### Alerte de vitesse - Niveau 2



Détection d'un dépassement progressif de la vitesse maximale autorisée.

Une alerte sonore retentit. La limite de vitesse détectée par le système clignote en permanence sur le combiné d'instruments et, selon l'équipement, dans l'affichage avant >>> **fig. 7**.

#### Nota

- Le deuxième niveau d'avertissement est activé si la vitesse continue d'être supérieure à la limite.
- Le deuxième niveau d'avertissement est à nouveau annulé lorsque le conducteur ralentit activement.

### Résolution de problèmes

   La reconnaissance avancée de signalisation routière n'est pas disponible

Un témoin de contrôle en couleur jaune combiné avec le témoin central jaune s'affiche sur l'écran du combiné d'instruments. Un message textuel s'affiche aussi sur l'écran du tableau de bord et dans le menu **État du véhicule**.

Messages du système de détection de signalisation routière :

- « **Assistant de signalisation routière : nettoyez le pare-brise** »
  - Le pare-brise est sale dans la zone de la caméra, ou la vision de la caméra est influencée par les conditions météorologiques. Nettoyez le pare-brise >>> page 380.

- La vision de la caméra est altérée par des pièces ajoutées ou des autocollants. Gardez la zone autour de la caméra dégagée >>> page 192.

- La caméra a été déplacée ou endommagée, par exemple suite à des dommages sur le pare-brise. Vérifiez la présence de dommages visibles.

● « **Erreur : assistant de signalisation routière** »

- Dysfonctionnement du système. Faites contrôler le système par un atelier spécialisé.

● « **Alerte de vitesse indisponible actuellement** »

- La fonction d'alerte de vitesse du système de signalisation routière est défectueuse. Si le problème persiste, faites vérifier le système par un atelier spécialisé.

● « **L'assistant de signalisation routière est limité pour le moment** »

- Il n'y a pas de transmission de données par le système de navigation. Vérifiez si le système de navigation possède des cartes actuelles.

- **OU** : le véhicule se trouve dans une région non comprise sur la carte du système de navigation.

Si le problème persiste, faites vérifier le système par un atelier spécialisé.

### La reconnaissance avancée des panneaux de signalisation est en dehors de la zone d'utilisation

Un message apparaît sur l'écran du tableau de bord avec le texte « **Assistant de signalisation routière : hors de la zone d'utilisation** ».

● Aucune donnée disponible pour cette région. Le système de reconnaissance avancée des panneaux de signalisation n'est pas pris en charge dans le pays dans lequel vous circulez actuellement.



### Le système d'alerte de vitesse est partiellement désactivé

Un témoin de contrôle en couleur blanche s'affiche sur l'écran du combiné d'instruments. La configuration prédéfinie de l'alerte de vitesse a été modifiée :

● Vérifiez si l'alerte de vitesse est désactivée

>>> page 30.

● Vérifiez si l'alerte sonore est activée

>>> page 30.

● Vérifiez si le seuil d'alerte prédéfini a été modifié >>> page 30.

## Commande et affichage dans le système d'infodivertissement

### Brève introduction

Le système d'infodivertissement concentre les fonctions et systèmes importants du véhicule dans une seule unité de commande centrale, par exemple, le climatiseur, les réglages des menus, l'équipement radio ou le système de navigation.

Le nombre de menus disponibles et l'appelation des différentes options dépendent de l'électronique et de l'équipement du véhicule.

### Informations générales sur la commande

Les informations générales sur la commande du système d'infodivertissement, ainsi que sur les consignes d'avertissement et de sécurité à prendre en compte, figurent à la section >>> page 270.

### Comment naviguer dans les différents menus et les sélectionner

● Mettez le contact.

● S'il est éteint, allumez le système d'infodivertissement.

● La sélection des différents menus se fait directement sur l'écran tactile en appuyant sur du texte, des icônes ou des touches.

Si la case  est cochée, la fonction est activée.

Si vous appuyez sur la touche de menu , vous activerez toujours le dernier menu activé.

Les modifications effectuées dans les menus de réglages s'enregistrent automatiquement une fois ces menus fermés.

**Barre de défilement** : Certains menus et certaines fonctions indiquent d'autres contenus de ceux affichés à l'écran, par exemple les longues listes de réglages. Appuyez sur la barre de défilement et déplacez-la vers le bas.

### Tutoriel

La première fois que vous connectez le système d'infodivertissement, un tutoriel du système s'affichera avec une brève description des principales fonctions et du mode d'utilisation.

### Aide

Le menu **Aide** contient de plus amples informations et des conseils pour une bonne utilisation du système d'infodivertissement.

#### Nota

Après avoir activé le groupe motopropulseur avec une batterie de 12 volts profondément déchargée ou nouvellement remplacée, certains réglages du système, tels que l'heure, la date, les réglages de confort personnalisés, les programmations et les comptes d'utilisateur peuvent avoir été déréglés ou effacés. Vérifiez et corrigez ces réglages une fois que la batterie est suffisamment chargée.

#### AVERTISSEMENT

Toute distraction peut donner lieu à un accident, avec le risque de blessures que cela suppose. La commande du système d'infodivertissement peut détourner votre attention de la circulation.

## Explication des touches de fonction

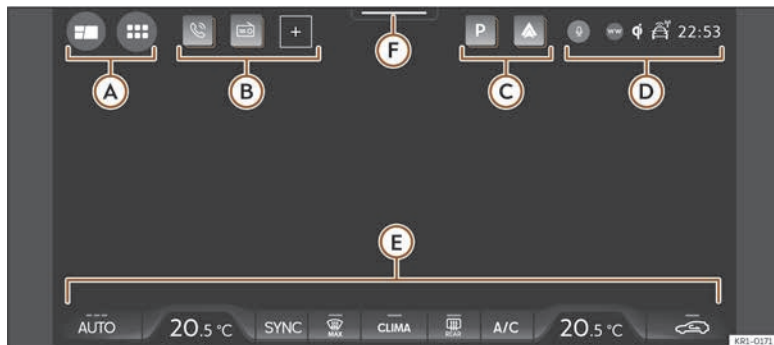

**Fig. 8** Représentation schématique : Vue d'ensemble des touches de fonction possibles à l'écran.

## Partie supérieure de l'écran

- A** Mode de visualisation du menu principal :
  - : vue initiale avec vues de widgets.
  - ■ ■ : menu principal en mode mosaïque (fonctions du système d'infodivertissement).
- B** Accès directs aux fonctions du système d'infodivertissement avec la possibilité d'ajouter ou d'enlever des fonctions.
- C** Fonctions actives qui n'apparaissent pas dans la zone **B**.

- D** Barre d'état. Barre d'informations sur l'état du système, telles que : heure, couverture du réseau téléphonique, état de charge du téléphone, état du chargeur Qi, mode de confidentialité de l'utilisateur.

## Partie inférieure de l'écran

- E** Climabar >>> page 156.

## Centre de contrôle

- F** Faites défiler vers le bas pour voir le centre de contrôle et les notifications du système >>> page 35.

## Centre de contrôle et notifications du système

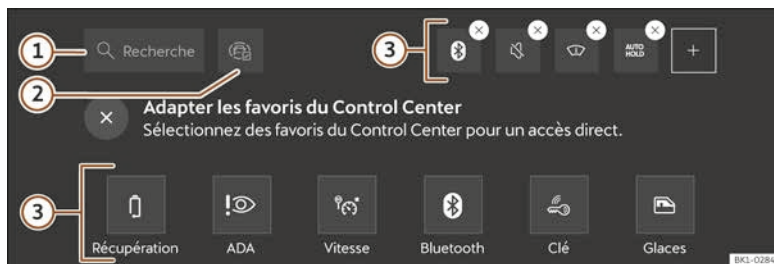

Fig. 9 Représentation schématique : centre de contrôle.



Fig. 10 Représentation schématique : notifications du centre de contrôle.

## Personnaliser le système d'infodivertissement

Vous pouvez personnaliser le système d'infodivertissement pour accéder rapidement à vos fonctions préférées :

- ① La recherche globale permet de rechercher n'importe quel élément du système. Le centre de contrôle facilite l'accès à d'autres applications ou fonctionnalités du système.
- ② Il permet de rétablir des systèmes d'assistance au conducteur.
- ③ Configuration rapide montrant quelques fonctions du système à un premier niveau. Il permet d'activer ou de désactiver des paramètres et inclut des points d'accès à des vues spécifiques.
- ④ Centre de notifications : les notifications du système et des applications sont affichées lorsqu'elles sont générées.

## Assistant de configuration initiale

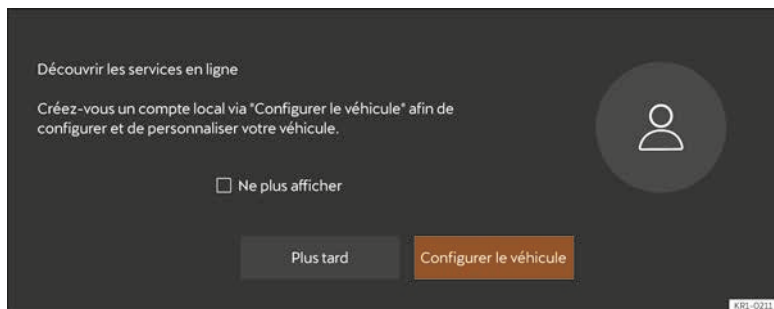

**Fig. 11** Représentation schématique : Écran de configuration initiale du système.

L'écran de bienvenue vous aidera à configurer le système du véhicule la première fois que vous y accéderez. Cette interface apparaît automatiquement chaque fois que vous vous connectez en tant qu'utilisateur invité, sauf si l'option « Ne pas afficher à nouveau » est sélectionnée.

Cet assistant devra également être complété en cliquant sur « Ajouter un utilisateur » dans l'application **Utilisateurs**.

Si la configuration initiale n'est pas faite jusqu'au bout, elle peut être reprise à partir de la notification qui apparaîtra dans le centre de notifications >>> page 35.

### Fonction principale

Cette fonction permet de créer un profil d'utilisateur afin de personnaliser l'expérience d'utilisation du système.

En associant votre utilisateur aux services CUPRA, vous pourrez accéder à des fonctionnalités connectées telles que la boutique en ligne d'applications, les services à distance et la synchronisation des préférences.

### Options disponibles

- **Connexion** : Appuyez sur cette touche pour vous connecter avec votre compte CUPRA.
  - Pour ce faire, une connexion Internet est nécessaire.
  - Permet de synchroniser vos préférences parmi différents véhicules CUPRA.

- Permet d'accéder à des fonctionnalités avancées et à des services en ligne personnalisés tels qu'App Store, la clé numérique (MDK), etc.

- Le premier utilisateur associé aux services CUPRA sera l'utilisateur principal, et jusqu'à 3 autres utilisateurs pourront être associés.

- **Passer** : Appuyez sur cette touche pour créer un profil qui ne sera sauvegardé que dans le véhicule.

- Aucune connexion à un compte CUPRA n'est requise.

- Les paramètres seront conservés uniquement sur ce véhicule.

- Ce profil ne permettra pas d'accéder aux fonctions connectées telles qu'App Store, la clé numérique (MDK), etc.

- Vous pourrez toujours vous associer ultérieurement aux services CUPRA depuis l'application **Utilisateurs > Mon profil**.

## Assistants du véhicule

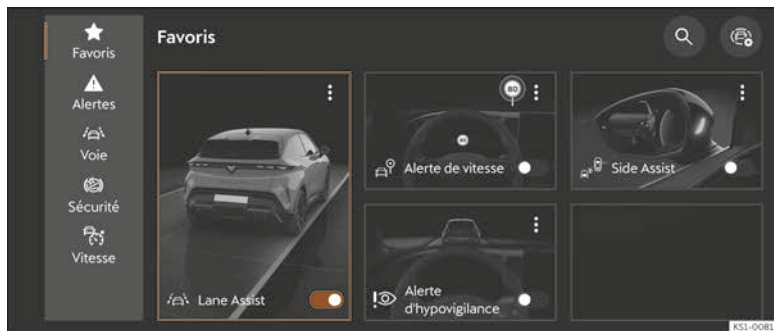

En cliquant sur  **Assistants** du menu principal, vous ouvrez le menu des assistants du véhicule où vous pouvez activer, désactiver ou ajouter à Favoris. Le nombre d'assistants dépend de la version et du pays correspondant.

#### Avertissements

- Alerte de vitesse de panneaux de signalisation routière.
- Assistant de changement de voie (Side Assist) >>> page 226.
- Alerte de vitesse spécifique de la remorque.
- Alerte de danger local.
- Alerte de vigilance.

- Alerte de fatigue.
  - Alerte de vitesse manuelle.
-  **Guidage**
- Lane Assist.
  - Changement de voie assisté.

#### Sécurité

- Assistance au freinage d'urgence.
- Avertissement de distance.
- Assistant de sortie de stationnement.
- Assistant d'urgence (Emergency Assist)

**Fig. 12** Représentation schématique : Assistants du véhicule.

#### Vitesse

- Réaction au tracé particulier de la route.
- Réaction à la vitesse maximale autorisée.
- Réaction aux feux de circulation.
- Réaction aux panneaux de stop.
- Réaction à la vitesse moyenne locale.
- Assistance de l'efficacité prédictive.

## Réglages du véhicule



**Fig. 13** Représentation schématique : Réglages du véhicule.

L'option **Véhicule** du menu principal permet d'ouvrir le menu Véhicule contenant les sous-menus suivants :

- **Véhicule** : une image du véhicule s'affiche et vous avec le choix entre l'**extérieur** et l'**intérieur** du véhicule avec leurs paramètres respectifs.
- **Éclairage** : l'éclairage intérieur du véhicule est contrôlé par les différents modes d'éclairage >>> page 145.
- **Sièges** : les différentes fonctions des sièges et leur position peuvent être contrôlées >>> page 134.

- **Service** : l'écran affiche les notifications de pannes, d'incidents, la mémorisation de la pression des pneus ou l'information de la prochaine révision >>> **fig. 13**.
- **Affichage** : l'écran affiche le contrôle du Head-up-Display (HUD) et ses fonctions, en pouvant contrôler la luminosité ou l'intensité des écrans.

## Menu de sortie



Fig. 14 Représentation schématique : menu de sortie.

Le menu de sortie permet d'effectuer des réglages pour certaines fonctions avant de quitter le véhicule. Lorsque vous coupez le contact d'allumage, le menu de sortie s'affiche sur le système d'infodivertissement.

Les entrées affichées dépendent de l'équipement et, les cas échéant, elles sont seulement disponibles dans certaines conditions. Les fonctions réglages sont, entre autres :

- Charger la batterie haute tension
- Chauffage ou climatisation stationnaire
- Surveillance de l'habitacle
- Enregistrer la manœuvre de stationnement

#### Masquer

Lorsque vous quittez le véhicule, le menu de sortie est automatiquement masqué. En fonction de l'équipement, il est également masqué au bout d'un certain temps.

- Pour cacher manuellement le menu de sortie, appuyez sur X.

#### Régler

Vous pouvez régler l'ordre des entrées affichées.

- Appuyez sur .
- Ordonnez, ajoutez ou supprimez les entrées selon vos préférences.
- Appuyez sur OK.

# Sécurité

## Conduite sûre

### La sécurité avant tout !

#### AVERTISSEMENT

- Ce chapitre comporte des informations importantes sur l'utilisation du véhicule à l'attention du conducteur et des passagers. Dans les autres chapitres de votre Livre de Bord, vous trouverez également d'autres informations que les passagers et le conducteur doivent connaître pour leur sécurité respective.
- Veuillez systématiquement à ce que la Documentation de Bord complète se trouve dans le véhicule. Cette précaution est valable en particulier lorsque vous prêtez le véhicule à un tiers ou lorsque vous le revendez.

### Avant de démarrer

Pour votre propre sécurité et celle de vos passagers, veuillez respecter les points suivants avant tout déplacement :

- Assurez-vous du bon fonctionnement de l'éclairage et des clignotants du véhicule.
- Contrôlez la pression de gonflage des pneus.
- Assurez-vous que toutes les glaces vous offrent une vue claire et dégagée vers l'extérieur.

- Attachez solidement les bagages embarqués à bord du véhicule >>> page 310.
- Assurez-vous qu'aucun objet ne vient entraver le fonctionnement des pédales.
- Réglez les rétroviseurs, le siège avant et l'appuie-tête en fonction de votre taille.
- Veillez à ce que les passagers de la banquette arrière aient placé les appuie-tête en position d'utilisation >>> page 132.
- Donnez à vos passagers les instructions nécessaires pour ajuster les appuie-tête en fonction de leur taille.
- Protégez les enfants en les asseyant dans un siège pour enfant adéquat et en ajustant correctement leur ceinture de sécurité >>> page 62.
- Adoptez une position assise correcte. Donnez également à vos passagers les instructions nécessaires pour adopter une position assise correcte >>> page 42.
- Réglez toujours correctement votre ceinture de sécurité avant de prendre la route. Donnez également à vos passagers les instructions nécessaires au réglage correct de leur ceinture >>> page 45.

### Facteurs qui influent sur la sécurité

En tant que conducteur, vous êtes responsable de vous-même et de vos passagers.

- Ne laissez pas détourner votre attention de ce qui se passe sur la route, par vos passagers ou par des conversations téléphoniques, par exemple.
- Ne prenez jamais le volant lorsque votre aptitude à conduire est diminuée (par la prise de médicaments, la consommation d'alcool ou de drogues, par exemple).
- Respectez le Code de la route et les limitations de vitesse.
- Adaptez toujours votre vitesse à l'état de la route, ainsi qu'aux conditions météorologiques et de circulation.
- Sur de longs trajets, faites des pauses à intervalles réguliers – au moins toutes les deux heures.
- Évitez si possible de prendre le volant lorsque vous êtes fatigué ou tendu.



#### AVERTISSEMENT

**Conduire sous l'emprise de l'alcool, de stupéfiants, de médicaments ou de narcotiques peut provoquer de graves accident qui peuvent entraîner la mort.**

- L'alcool, les stupéfiants, les médicaments et les narcotiques peuvent altérer de manière considérable la perception, le temps de réaction et la sécurité durant la conduite, ce qui peut entraîner la perte de contrôle du véhicule.

## Équipements de sécurité

Ne mettez pas en jeu votre sécurité ni celle des passagers. En cas d'accident, les équipements de sécurité permettent de réduire les risques de blessures. Les points suivants indiquent certains des équipements de sécurité de votre CUPRA<sup>1)</sup> :

- Ceintures de sécurité optimisées sur toutes les places.
- Prétensionneurs sur les ceintures de sécurité du conducteur, du passager avant et des places latérales de la banquette arrière.
- Limiteurs de force sur les ceintures de sécurité du conducteur, du passager avant et des places latérales de la banquette arrière.
- Témoin d'alerte rouge  et, le cas échéant, indication de l'état des ceintures de sécurité.
- Airbags frontaux pour le conducteur et le passager avant.
- Airbags latéraux pour le conducteur et le passager.
- Airbags rideaux des deux côtés du véhicule.
- Airbag central entre le conducteur et le passager avant.
- Témoin de contrôle jaune de l'airbag .
- Témoin de contrôle jaune **PASSENGER AIR BAG OFF**  sur la console du pavillon.

- Témoin de contrôle jaune **PASSENGER AIR BAG ON**  sur la console du pavillon.
- Unités de contrôle et capteurs.
- Appuie-tête optimisés et réglables en hauteur<sup>2)</sup>.
- Colonne de direction réglable.
- Points d'ancrage ISOFIX/i-Size pour les sièges enfants.
- Points de fixation pour la ceinture de fixation supérieure (Top Tether) des sièges enfants.

Les équipements de sécurité mentionnés décrits ci-dessus visent à vous protéger, vous et vos passagers, de la meilleure manière qui soit, en cas d'accident. Ces équipements de sécurité ne vous sont d'aucune utilité si vous ou vos passagers adoptez une position assise incorrecte ou si vous ne réglez ou n'utilisez pas ces équipements correctement.

**La sécurité est l'affaire de tous.**

## Position correcte des occupants du véhicule

### Position correcte sur le siège

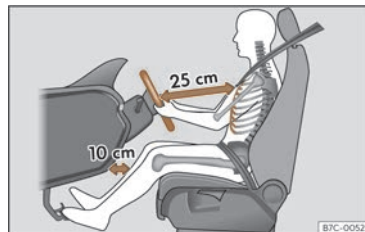

**Fig. 15** La distance correcte entre le conducteur et le volant doit être de 25 cm minimum (10 pouces).

<sup>1)</sup> En fonction de la version ou du marché.

<sup>2)</sup> Les sièges avant avec appuie-tête intégré n'ont pas besoin de réglage.

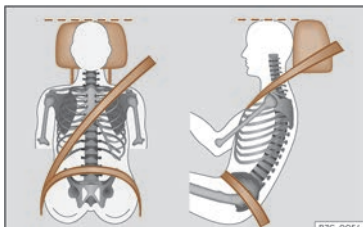

**Fig. 16** Sangle bien ajustée et appui-tête correctement réglé.

Vous trouverez ci-après les positions correctes sur le siège pour le conducteur et les passagers.

Les personnes qui, de par leur constitution physique, ne peuvent pas atteindre la position correcte sur le siège devront s'informer des dispositifs spéciaux disponibles dans un atelier spécialisé. La protection optimale de la ceinture de sécurité et de l'airbag n'est obtenue qu'en adoptant une position correcte. CUPRA vous recommande de vous adresser au service technique.

Pour votre sécurité et pour éviter des blessures en cas de freinage, de manœuvre brusque ou d'accident, CUPRA recommande les positions suivantes :

### S'applique à tous les passagers du véhicule :

- Réglez l'appui-tête de manière à ce que son bord supérieur soit, dans la mesure du possible, à la même hauteur que la partie supérieure de votre tête, le plus proche possible à la hauteur de vos yeux<sup>1)</sup> >>> page 132. Gardez la nuque le plus près possible de l'appui-tête >>> **fig. 16**.
- Gardez toujours les pieds au plancher pendant la conduite.
- Réglez et attachez toujours correctement votre ceinture de sécurité >>> page 45.

### Ce qui suit s'applique au conducteur :

- Positionnez le dossier du siège presque à la verticale afin que le dos repose complètement dessus.
- Réglez le volant de sorte qu'il se trouve à une distance d'au moins 25 cm (10 pouces) du sternum >>> **fig. 15** et que vous puissiez le tenir à deux mains sur les côtés, par l'extérieur, les bras légèrement fléchis.
- Le volant doit toujours pointer dans la direction du thorax et jamais vers le visage.
- Réglez le siège dans la longueur de manière à pouvoir actionner à fond les pédales avec les genoux légèrement fléchis et de manière à laisser une distance d'au moins 10 cm (4 pouces) entre les genoux et le combiné d'instruments >>> **fig. 16**.

- Réglez la hauteur du siège de manière à atteindre le point le plus élevé du volant.
- Maintenez toujours les pieds au niveau du plancher pour garder le contrôle du véhicule à tout moment.

### Pour le passager avant, ce qui suit s'applique également :

- Positionnez le dossier du siège presque à la verticale afin que le dos repose complètement dessus.
- Reculez le siège le plus possible vers l'arrière (minimum 25 cm entre le thorax et le combiné d'instruments). Si la distance est inférieure à 25 cm, le système d'airbag ne peut pas vous protéger correctement.

## Nombre de places

Le véhicule a **5** places, 2 à l'avant et 3 à l'arrière. Toutes les places sont équipées d'une ceinture de sécurité.

Vérifiez dans la documentation officielle le nombre d'occupants homologué pour votre véhicule.

<sup>1)</sup> Sur les sièges avec appui-tête réglable.

**⚠ Avertissement**

Le fait d'être assis dans le véhicule dans une mauvaise position peut augmenter le risque de blessures graves, voire mortelles, en cas de freinage et de manœuvres soudaines, en cas de collision ou d'accident, et en cas de déclenchement des airbags.

- Avant de démarrer, tous les occupants doivent toujours s'asseoir dans une position correcte et la maintenir tout au long du trajet. Ceci s'applique également à la mise en place de la ceinture de sécurité.
- Le nombre de personnes que vous transportez doit correspondre, au maximum, au nombre de places équipées de ceintures de sécurité dont dispose votre véhicule.
- Pour le transport des enfants, utilisez toujours un système de retenue qui est homologué et adapté à leur poids et la taille >>> page 62.
- Pendant la conduite, maintenez toujours les pieds au niveau du plancher. Ne les placez jamais, p. ex., sur le siège ou sur le combiné d'instruments, ne les sortez jamais par la fenêtre. Sinon, l'airbag et la ceinture de sécurité ne pourront offrir aucune protection ; au contraire même, ils pourraient augmenter le risque de blessures en cas d'accident.

**Risques de blessures en cas de mauvaise position assise**

Si vous ne portez pas votre ceinture de sécurité ou si vous ne l'avez pas ajustée correctement, les risques de blessures graves ou mortelles augmentent. Les ceintures de sécurité garantissent une protection optimale que si elles sont correctement placées. Le fait de s'asseoir dans une position incorrecte réduit considérablement la fonction de protection de la ceinture de sécurité et peut donc entraîner des blessures graves, voire mortelles. Le risque de blessures graves, voire mortelles, augmente surtout si, lors du déclenchement d'un airbag, celui-ci heurte un occupant du véhicule mal assis. Le conducteur est responsable de tous les passagers qu'il transporte dans le véhicule, en particulier des enfants.

Ce qui suit est un exemple d'une série de positions incorrectes pouvant être dangereuses pour les occupants du véhicule.

**Lorsque le véhicule est en mouvement :**

- Ne vous tenez jamais debout dans le véhicule.
- Ne vous tenez jamais debout sur les sièges.
- Ne vous agenouillez jamais sur les sièges.
- N'inclinez jamais le dossier du siège excessivement vers l'arrière.
- Ne vous appuyez jamais sur le combiné d'instruments.

- Ne vous allongez jamais sur la banquette arrière.
- Ne vous asseyez jamais sur la seule partie avant du siège.
- Ne vous asseyez jamais en étant tourné vers le côté.
- Ne vous penchez jamais par la fenêtre.
- Ne faites jamais dépasser les pieds au dehors.
- Ne posez jamais les pieds sur le combiné d'instruments.
- Ne posez jamais vos pieds sur le rembourrage de la banquette ou sur le dossier du siège.
- Ne vous installez jamais sur le plancher du véhicule.
- Ne vous asseyez jamais sur les accoudoirs.
- Ne voyagez jamais sans votre ceinture de sécurité et dans une autre position que la position assise sur le siège.
- Ne restez jamais dans le coffre.

**⚠ Avertissement**

Le fait d'être assis dans le véhicule dans une position incorrecte augmente le risque de blessures graves, voire mortelles, en cas d'accident, de freinage et de manœuvres soudaines.

- Tous les occupants doivent toujours être correctement assis pendant la conduite et toujours porter la ceinture de sécurité correctement mise en place.

- Les occupants du véhicule qui ne sont pas correctement assis, qui ne portent pas de ceinture de sécurité ou qui ne sont pas suffisamment éloignés de l'airbag risquent des blessures très graves, voire mortelles, en particulier si les airbags s'ouvrent et les heurtent.

## Ceintures de sécurité

### Brève introduction



**Fig. 17** Les conducteurs qui ont correctement bouclé leur ceinture de sécurité ne seront pas projetés en cas de freinage soudain.

Lorsqu'elles sont correctement positionnées, les ceintures de sécurité maintiennent les passagers dans la bonne position assise. Les ceintures de sécurité empêchent aussi les mouve-

ments incontrôlés susceptibles d'entraîner des blessures graves et réduisent le risque d'être projeté hors du véhicule en cas d'accident.

Les occupants du véhicule dont la ceinture de sécurité est correctement ajustée bénéficient dans une large mesure du fait que celle-ci absorbe l'énergie cinétique de manière optimale. La structure de la partie avant, ainsi que d'autres éléments de sécurité passive de votre véhicule, tel le système d'airbag, garantissent également une absorption de l'énergie cinétique libérée. L'énergie générée est alors plus faible et les risques de blessures sont moindres. Vous devez donc boucler votre ceinture de sécurité avant tout voyage, même pour réaliser un trajet court.

Assurez-vous aussi que vos passagers ont bouclé correctement leur ceinture. Les statistiques sur les accidents de la route ont démontré que l'usage correct de la ceinture de sécurité réduit considérablement les risques de blessures graves et augmente les chances de survie en cas d'accident. En outre, lorsqu'elle est bien ajustée, la ceinture de sécurité améliore l'effet de protection des airbags déclenchés en cas d'accident. C'est la raison pour laquelle la législation prescrit dans la plupart des pays le port des ceintures de sécurité.

Bien que votre véhicule soit équipé d'airbags, les occupants doivent boucler correctement leur ceinture de sécurité. Les airbags frontaux, par exemple, ne se déclenchent que dans certains types de collisions frontales. Les airbags frontaux ne se déclenchent pas en cas de col-

lisions frontales ou latérales légères, de collisions par l'arrière, de tonneaux ou d'accidents où la valeur de déclenchement de l'airbag programmée dans l'unité de contrôle n'a pas été dépassée.

### Consignes de sécurité importantes pour l'utilisation des ceintures de sécurité

- Bouclez toujours votre ceinture de sécurité comme décrit dans ce chapitre.
- Assurez-vous que les ceintures de sécurité peuvent être bouclées à tout moment et ne sont pas endommagées.

### ⚠ AVERTISSEMENT

- Si vous ne portez pas votre ceinture de sécurité ou si vous ne l'avez pas ajustée correctement, les risques de blessures graves ou mortelles augmentent. Les ceintures de sécurité vous protègent de façon optimale uniquement si vous les utilisez correctement.
- Il ne faut jamais utiliser une seule ceinture pour attacher deux personnes à la fois (pas même des enfants).
- Ne détachez jamais votre ceinture de sécurité tant que le véhicule est en marche – danger de mort !
- La sangle ne doit pas passer sur des objets rigides ou cassants (lunettes, stylos à bille, etc.), car cela risque de provoquer des blessures en cas d'accident.

- La sangle de ceinture de sécurité ne doit pas être coincée ou endommagée, et elle ne doit pas frotter sur des extrémités coupantes.
- Ne faites jamais passer votre ceinture de sécurité sous le bras et ne la portez jamais dans une autre position incorrecte.
- Les vêtements très amples et non attachés (manteau porté par-dessus un sweat-shirt, par exemple) gênent le bon positionnement et le fonctionnement des ceintures de sécurité.
- L'orifice d'introduction du pêne dans le boîtier de verrouillage ne doit pas être obstrué par du papier ou des matériaux semblables, sinon le pêne ne peut pas s'encliqueter correctement.
- Ne modifiez jamais le positionnement de la sangle de la ceinture de sécurité par l'utilisation de pinces, d'anneaux de fixation ou d'accessoires similaires.
- Des ceintures de sécurité effrangées ou déchirées ainsi qu'un endommagement des attaches de ceintures, de l'enrouleur automatique ou du boîtier de verrouillage risquent de provoquer de graves blessures en cas d'accident. Vous devez donc contrôler régulièrement l'état de toutes les ceintures de sécurité.
- Les ceintures de sécurité qui ont été sollicitées au cours d'un accident et sont de ce fait distendues doivent être remplacées dans un atelier spécialisé. Le remplacement peut être

nécessaire même si aucun dommage n'est visible. Les ancrages des ceintures de sécurité doivent également être vérifiés.

- N'essayez jamais de réparer vous-même les ceintures de sécurité. Ne transformez jamais les ceintures de sécurité, de quelque manière que ce soit, et ne les démontez jamais.
- La sangle d'épaule doit toujours être propre car un fort encrassement peut compromettre le fonctionnement de l'enrouleur automatique.

## Indication de bouclage des ceintures



### S'allume en rouge

Le conducteur ou l'un des passagers n'a pas bouclé sa ceinture de sécurité.

Ce témoin de contrôle  vous rappelle que vous devez boucler votre ceinture de sécurité.



### S'allume en jaune

Le conducteur n'a pas bouclé correctement sa ceinture de sécurité >>> page 48, >>> page 49

Si la ceinture de sécurité n'est pas correctement attachée lors du départ, un signal sonore retentit. Le témoin s'éteint lorsque le conducteur a correctement bouclé sa ceinture de sécurité.

Avant de démarrer :

- Réglez toujours correctement votre ceinture de sécurité avant de prendre la route.
- Indiquez également à vos passagers les instructions nécessaires pour ajuster correctement les ceintures de sécurité avant de prendre la route.
- Protégez les enfants avec un siège spécial adapté à leur taille et à leur âge >>> page 62.



**Fig. 18** Tableau de bord : indication de l'état des ceintures de sécurité.

Lors de la mise du contact d'allumage, l'indicateur d'état des ceintures >>> **fig. 18** informe le conducteur sur l'écran du tableau de bord si les passagers ont bouclé leur ceinture de sécurité respective.

En fonction de l'occupation des sièges et de l'état des ceintures, les places du véhicule s'allument en différentes couleurs :

- Allumé en gris indique que la place correspondante n'est pas occupée.
- Allumé en vert indique que la place est occupée et que le passager de cette place a bouclé sa ceinture de sécurité.
- Allumé en rouge indique que la place est occupée et que le passager de cette place n'a pas bouclé sa ceinture de sécurité.
- Allumé en orange, indique que le conducteur a mal bouclé sa ceinture de sécurité.

Si au début du trajet vous dépassez 23 km/h (14 mph) environ sans que la ceinture de sécurité du conducteur ou de l'un des passagers ne soit correctement bouclée, ou si elle se détache pendant la conduite, un signal sonore retentira pendant 92 secondes. Un témoin d'alerte clignotera également sur l'écran du tableau de bord.

Le témoin s'éteint lorsque, contact mis, le conducteur et tous les passagers ont bouclé leur ceinture de sécurité.

## Collisions frontales et lois physiques



**Fig. 19** Le conducteur n'ayant pas bouclé sa ceinture sera projeté en avant.



**Fig. 20** L'occupant de la banquette arrière non attaché est projeté en avant et vient heurter le conducteur attaché.

Les lois de la physique intervenant en cas de collision frontale sont faciles à expliquer : dès que le véhicule se déplace, une énergie est

générée à la fois sur le véhicule et les passagers : cette énergie est appelée « énergie cinétique ».

La quantité d'« énergie cinétique » dégagée dépend essentiellement de la vitesse du véhicule, de son poids et de celui de ses passagers. Plus ils sont élevés, plus l'énergie qui doit être « absorbée » en cas d'accident est grande.

La vitesse du véhicule est néanmoins le facteur prépondérant. Par exemple, si la vitesse double, passant de 25 (15 mph) à 50 km/h (30 mph), l'énergie cinétique correspondante est multipliée par quatre.

Même si vous ne roulez qu'à une vitesse de 30 (19 mph) à 50 km/h (30 mph), les forces exercées sur votre corps en cas d'accident peuvent facilement dépasser une tonne (1 000 kg). Les forces agissant sur votre corps augmentent même davantage à des vitesses plus élevées.

Les passagers qui n'ont pas attaché leur ceinture de sécurité ne sont donc pas « solidaires » du véhicule. En cas de collision frontale, ces personnes continueront à se déplacer à la vitesse à laquelle roulait le véhicule avant le choc. Cet exemple ne s'applique pas seulement aux collisions frontales ; il vaut aussi pour tous les types d'accidents et de collisions.

Même lors de collisions à vitesse réduite, les forces qui s'exercent sur le corps ne peuvent plus être retenues avec les mains. En cas de collision frontale, les passagers qui n'ont pas bouclé leur ceinture de sécurité seront proje-

tés vers l'avant de manière incontrôlable et heurteront par exemple le volant, le tableau de bord ou le pare-brise >>> **fig. 19.**

Il est indispensable que les occupants de la banquette arrière bouclent également leur ceinture de sécurité puisqu'ils pourraient être projetés sans contrôle à travers l'habitacle en cas d'accident. Si l'un des passagers de la banquette arrière ne porte pas sa ceinture bouclée, il met non seulement sa propre vie en danger, mais aussi celle du conducteur et/ou du passager avant >>> **fig. 20.**

## Attacher et détacher la ceinture de sécurité

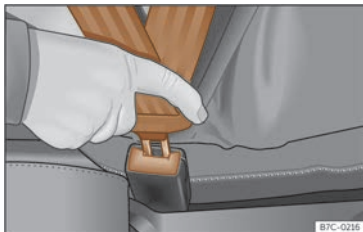

**Fig. 21** Insérer le pêne de la ceinture de sécurité dans son boîtier de verrouillage.

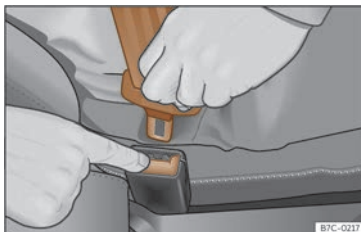

**Fig. 22** Relâcher le pêne du boîtier de verrouillage de la ceinture.

Les ceintures de sécurité portées correctement maintiennent les passagers dans la position qui les protège le plus en cas de freinage brusque ou d'accident >>> ⚠.

### Boucler la ceinture

Bouclez votre ceinture de sécurité avant chaque voyage.

- Réglez correctement le siège avant et l'appui-tête >>> page 42.
- Redressez le dossier du siège arrière à la verticale >>> ⚠.
- Tirez sur le pêne de la ceinture et placez la sangle de manière uniforme sur le buste et devant le bassin. **Ne tordez pas** la ceinture en la faisant >>> ⚠.

- Le pêne doit être inséré dans le boîtier de verrouillage du siège lui correspondant >>> **fig. 21.**
- Tirez sur la ceinture pour vérifier que le pêne est bien encastré dans le boîtier de verrouillage.

### Déboucler la ceinture de sécurité

Détachez la ceinture de sécurité uniquement lorsque le véhicule est à l'arrêt >>> ⚠.

- Appuyez sur la touche rouge du boîtier de verrouillage >>> **fig. 22.** Le pêne sera expulsé du boîtier de verrouillage.
- Accompagnez la ceinture à la main pour que la sangle s'enroule plus facilement, que la ceinture ne se torde pas et ainsi ne pas endommager la garniture.

### ⚠ AVERTISSEMENT

- La ceinture de sécurité n'assurera une protection optimale que lorsque le dossier se trouvera à la verticale et que la ceinture sera placée correctement en fonction de la taille de l'occupant.
- Détacher la ceinture de sécurité en cours de route peut provoquer des blessures graves, voire mortelles, en cas d'accident ou de freinage brusque.
- La ceinture de sécurité du passager avant, ou toute autre ceinture de sécurité non attachée, peut provoquer de graves blessures si

la ceinture se déplace des zones dures du corps vers celles plus molles (par exemple l'abdomen).

### Mise en place correcte de la sangle de la ceinture

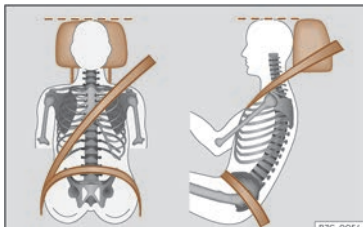

**Fig. 23** Sangle de ceinture et appui-tête correctement réglés, vus de face et de profil.

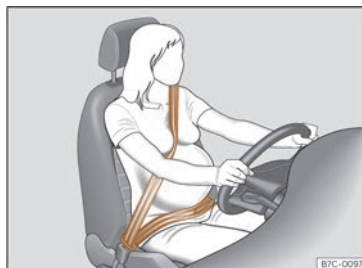

**Fig. 24** Ajustement recommandé de la sangle de ceinture de sécurité pour les femmes enceintes.

Les ceintures de sécurité offrent une protection optimale en cas d'accident et réduisent le risque de blessures graves, voire mortelles, uniquement lorsque la sangle est correctement positionnée. En outre, si la sangle est correctement positionnée, la ceinture maintiendra les passagers dans la position optimale pour que l'airbag offre la protection maximale. C'est pourquoi il faut toujours boucler sa ceinture de sécurité et s'assurer que la sangle est correctement positionnée.

Une position incorrecte sur le siège peut provoquer des blessures graves, voire mortelles >>> page 42, *Position correcte des occupants du véhicule.*

- La sangle d'épaule doit toujours passer sur le centre de l'épaule, jamais sur le cou, sur le bras, sous le bras ou derrière le dos.

- La sangle sous-abdominale de la ceinture de sécurité doit toujours passer devant le bassin et jamais sur l'abdomen.
- Placez toujours la ceinture à plat et près du corps. Si nécessaire, tirez légèrement sur la sangle de la ceinture.

Dans le cas des **femmes enceintes**, la ceinture de sécurité doit passer de manière uniforme sur le buste et à plat le plus bas possible devant le bassin pour ne pas faire pression sur le ventre ; en outre, elle doit être utilisée pendant toute la grossesse >>> **fig. 24.**

### Adapter le parcours de la sangle de la ceinture à la taille

Il est possible d'adapter le parcours de la sangle de la ceinture en réglant la hauteur des sièges avant.

#### ⚠ AVERTISSEMENT

Un mauvais positionnement de la sangle risque de provoquer des blessures graves, voire mortelles, en cas d'accident.

- La sangle d'épaule doit passer au milieu de l'épaule, jamais sur le cou ou sous le bras.
- La ceinture de sécurité doit s'appliquer bien à plat et bien serrée sur le buste.
- La sangle sous-abdominale de la ceinture de sécurité doit passer devant le bassin, jamais sur l'abdomen. La ceinture de sécurité

doit s'appliquer bien à plat et bien serrée sur le bassin. Si nécessaire, tirez légèrement sur la sangle de la ceinture.

- Dans le cas des femmes enceintes, la sangle sous-abdominale de la ceinture de sécurité doit passer le plus bas possible devant le bassin, à plat et « en contournant » le ventre >>> fig. 24.
- Ne tordez pas la sangle de la ceinture tant que vous la portez.
- Une fois la ceinture correctement placée, ne l'éloignez pas du corps avec la main.
- Ne faites pas passer la sangle de la ceinture sur des objets solides ou fragiles, par exemple des lunettes, des crayons ou des clés.
- Ne modifiez jamais le parcours de la sangle avec des pinces pour ceinture, des œillets de retenue ou similaires.

#### Nota

Les personnes qui, de par leur constitution physique, ne peuvent pas atteindre la position optimale de la sangle de la ceinture devront s'informer, auprès d'un atelier spécialisé, des dispositifs spéciaux disponibles pour obtenir la protection optimale de la ceinture et de l'airbag. CUPRA vous recommande de vous adresser au service technique.

## Enrouleur automatique, prétensionneur et limiteur de force de la ceinture

Les ceintures de sécurité du véhicule font partie du système de sécurité du véhicule >>> page 42. Ce système dispose des importantes fonctions suivantes :

### Enrouleur automatique de la ceinture

Les ceintures de sécurité des sièges du conducteur et du passager avant ainsi que celles des places latérales de la banquette arrière (et, en fonction de l'équipement, celle de la place arrière centrale également) sont équipées d'un enrouleur automatique sur la sangle d'épaule. Ce dispositif garantit une liberté totale de mouvement si l'on tire doucement sur la bande de l'épaule ou pendant la conduite normale. Cependant, l'enrouleur bloque la ceinture de sécurité si celle-ci est extraite rapidement en cas de freinage brusque, de sections montagneuses, dans les virages et lors des accélérations.

Dans des situations de conduite critiques, par ex. en cas de freinage d'urgence ou de survirage et sous-virage, la protection proactive des occupants peut tendre les ceintures de sécurité avant automatiquement si elles sont en place<sup>1)</sup>. S'il n'y a pas d'accident ou lorsque la situation critique est passée, les deux cein-

tures se détendent à nouveau. La protection proactive des occupants est à nouveau prête à fonctionner >>> page 52.

### Prétensionneur de la ceinture

Les ceintures de sécurité des sièges avant et des places latérales de la banquette arrière sont équipées de prétensionneurs.

Les prétensionneurs sont activés au moyen de capteurs en cas de collisions frontales, latérales et arrière graves et de tonneau du véhicule, et tendent les ceintures de sécurité en direction contraire à leur sortie.

Si la ceinture de sécurité est peu tendue, le prétensionneur la tendra. Cela permet d'amortir le mouvement des occupants vers l'avant et dans la direction de l'impact.

Les prétensionneurs de ceinture fonctionnent conjointement avec le système d'airbag. En cas de renversement, les prétensionneurs ne sont pas activés si les airbags rideaux ne sont pas déclenchés.

En s'activant, ils peuvent dégager une poussière fine. Ceci est entièrement normal et ne signifie pas qu'un incendie se soit produit dans le véhicule.

<sup>1)</sup> Seulement si équipé du système PreCrash.

**⚠ AVERTISSEMENT**

Les prétensionneurs de ceinture ne s'activent qu'une seule fois et, s'ils s'activent, le système doit être remplacé.

- Faites immédiatement remplacer les prétensionneurs qui se sont déclenchés et les pièces du système concernées par des pièces neuves autorisées par CUPRA pour ce véhicule.
- Confiez les réparations et modifications nécessaires au véhicule uniquement à des ateliers spécialisés et qualifiés à cet effet. Ceux-ci disposent de l'équipement de diagnostic, des informations sur les réparations et des outils nécessaires, ainsi que du personnel qualifié. CUPRA recommande un concessionnaire CUPRA.
- Ne montez jamais dans le véhicule des pièces de prétensionneurs de ceinture retirées des véhicules à la fin de leur durée de vie ou provenant d'usines de recyclage.
- Ne modifiez jamais aucun composant des prétensionneurs de ceinture.

**Tension de ceinture réversible (protection proactive des occupants)**

Dans certaines situations de conduite, une tension réversible des ceintures de sécurité peut se produire >>> page 52. Par exemple :

- en cas de freinage brusque
- en cas de survirage ou de sous-virage
- en cas de collision mineure

**Limiteur de force de la ceinture**

Les ceintures avant et latérales arrière sont équipées d'un limiteur de force. En cas d'accident, le limiteur de force de la ceinture de sécurité réduit la force que celle-ci exerce sur le corps.

**i Nota**

- Après certaines situations de conduite, les prétensionneurs réversibles des ceintures peuvent rester tendus<sup>1)</sup>. Dans ce cas, pour détendre la ceinture, enlevez-la manuellement avec le véhicule à l'arrêt et remettez-la correctement.
- Quand le véhicule ou des composants du système sont mis au rebut, il faut impérativement respecter les dispositions de sécurité correspondantes. Les ateliers spécialisés connaissent ces dispositions.

**Entretien et mise au rebut des prétensionneurs de ceinture**

Les prétensionneurs de ceinture font partie intégrante des ceintures de sécurité qui équipent les places assises de votre véhicule. Lors-

que vous effectuez des interventions sur les prétensionneurs de ceinture ou démontez et remontez des composants du système en raison d'autres réparations, la ceinture de sécurité risque d'être endommagée. Il peut s'en suivre que les prétensionneurs de ceinture ne fonctionnent pas correctement ou pas du tout en cas d'accident.

Pour ne pas compromettre l'efficacité des prétensionneurs de ceinture et empêcher que les composants démontés ne provoquent des blessures ou polluent l'environnement, il faut respecter les directives connues des ateliers spécialisés.

**⚠ AVERTISSEMENT**

La manipulation inappropriée et les réparations effectuées soi-même sur les ceintures de sécurité et les enrouleurs automatiques et prétensionneurs des ceintures peuvent augmenter le risque de blessures graves ou mortelles. Les prétensionneurs pourraient ne pas s'activer alors qu'ils le devraient, ou pourraient le faire de manière inattendue.

- Ne jamais réparer, ajuster, démonter ni monter de composants des ceintures de sécurité et de leurs prétensionneurs. Confiez toujours ces tâches à un atelier spécialisé.
- Les ceintures de sécurité et les prétensionneurs et leurs enrouleurs automatiques ne peuvent pas être réparés, et doivent être remplacés.

<sup>1)</sup> Seulement si équipé du système PreCrash.

### Conseil antipollution

Les modules de l'airbag et les prétensionneurs de ceinture peuvent contenir du perchlorate.

Tenez compte des dispositions légales pour les mettre au rebut.

## Protection proactive des passagers

### Breve introduction

La protection proactive des passagers est un système d'assistance qui active une série de mesures destinées à protéger les passagers du véhicule dans des situations de danger, mais qui ne peut pas éviter une collision.

### Fourchette de vitesses

Les fonctions de base de la protection proactive des passagers sont disponibles en marche avant dès que le véhicule roule à plus de 30 km/h (19 mph) environ.

### Indications à l'écran



Lorsque la protection proactive des passagers s'active, le témoin d'alerte rouge s'allume sur l'écran du tableau de bord.

### AVERTISSEMENT

La protection proactive des passagers ne peut pas remplacer l'attention du conducteur et ne fonctionne que dans les limites du système. La protection proactive des passagers ne peut pas détecter toutes les situations de conduite et peut ne pas réagir, ou réagir tardivement ou de manière inappropriée. Si vous n'y prêtez pas attention, il existe un risque d'accidents et de blessures graves, voire mortelles.

- Soyez toujours vigilant et ne faites pas uniquement confiance au système. Le conducteur est toujours responsable de toutes les tâches propres à la conduite.
- Tenez compte des limitations du système >>> page 53.
- Adaptez toujours la vitesse et la distance par rapport au véhicule qui vous précède en fonction de la visibilité, des conditions météorologiques, de l'état de la chaussée et de la circulation.

### Fonctions de la protection proactive des passagers

#### Fonctions de base

Lorsque le conducteur ou le passager avant porte une ceinture de sécurité, au début du voyage et en fonction de la durée du voyage et de la vitesse, la ceinture de sécurité est automatiquement prétensionnée en réduisant

son jeu autant que possible. Dans les situations de conduite critiques, par exemple en cas de freinage d'urgence ou de sous-virage et de survirage, les fonctions suivantes peuvent être activées séparément ou simultanément :

- Tension réversible des ceintures de sécurité du conducteur et du passager, s'ils les portent.
- Fermeture automatique des glaces jusqu'à ne laisser qu'une fente.
- Activation des feux de détresse.

En fonction de la gravité de la situation de conduite, les ceintures de sécurité peuvent se tendre de manière individuelle, ou toutes à la fois.

#### Fonctions supplémentaires sur les véhicules équipés de l'Assistant de freinage d'urgence (Front Assist)

Sur les véhicules équipés de l'assistant de freinage d'urgence (Front Assist), la probabilité d'une collision arrière avec le véhicule précédent est également calculée dans les limites du système. Le système peut activer la protection proactive des passagers s'il détecte qu'une collision est probable ou s'il provoque un freinage brusque.

#### Fonctions supplémentaires sur les véhicules équipés de l'Assistant de changement de voie (Side Assist)

Sur les véhicules équipés de l'assistant de changement de voie (Side Assist), la probabilité d'une collision à l'arrière par le véhicule qui suit

est également calculée dans les limites du système. Si le système détecte qu'une collision est probable à l'arrière, il peut activer la protection proactive des passagers. Si le système détecte un risque de collision, il peut activer, en plus des fonctions de base, les feux de détresse avec une fréquence de clignotement rapide.

### Fonctions supplémentaires sur les véhicules équipés de l'Assistant d'urgence (Emergency Assist)

Sur les véhicules équipés de l'assistant d'urgence (Emergency Assist), si le système ne détecte aucune activité du conducteur, il peut activer la protection proactive des passagers. Selon le niveau d'activation défini, les fonctions suivantes sont activées :

- Tension réversible brève ou permanente de la ceinture du conducteur s'il la porte.
- En fonction de l'équipement, fermeture automatique du toit en verre et des fenêtres jusqu'à ce qu'il ne reste qu'une fente.

### Fonctions supplémentaires sur les véhicules équipés de l'assistant de passage à niveau

Sur les véhicules équipés de l'assistant de passage à niveau, la probabilité d'une collision latérale avec un véhicule qui traverse la route est également calculée dans les limites du système. Si le système détecte qu'une collision latérale est probable, il peut activer la protection

proactive des passagers. Si le système détecte un risque de collision, il peut activer, en plus des fonctions de base, les feux de détresse.

### Réglage de la sélection du profil de conduite

Sur les véhicules permettant de sélectionner un profil de conduite, la protection proactive des passagers s'adapte à la configuration spéciale du véhicule du profil correspondant.

### Activation de la protection proactive des passagers

La protection proactive des passagers peut être en partie désactivée en déconnectant le contrôle de traction et/ou de stabilité, selon l'équipement du véhicule. Lorsque ces contrôles de sécurité du véhicule sont actifs (par défaut, à chaque fois qu'est mis le contact d'allumage), le système est pleinement actif.

### Limitations de la protection proactive des passagers

La protection proactive des passagers dépend des dispositions légales de la région concernée et de l'équipement du véhicule.

Dans les cas suivants, la protection proactive des passagers n'est pas disponible ou uniquement de manière limitée :

- Lorsque l'ESC, les prétensionneurs réversibles des ceintures >>> page 45 ou l'unité de contrôle de l'airbag >>> page 54 ne fonctionnent pas correctement.
- L'ASR est désactivé ou le fonctionnement de l'ESC est limité >>> page 188.
- L'assistant de freinage d'urgence (Front Assist) est défectueux ou son fonctionnement est limité.
- L'assistant de changement de voie (Side Assist) est défectueux ou son fonctionnement est limité.
- L'assistant d'urgence (Emergency Assist) est défectueux ou sa fonction est limitée.
- L'assistant de passage à niveau est défectueux ou sa fonction est limitée.
- La marche arrière n'est pas engagée.
- En cas d'objets réfléchissants, par exemple des clôtures de protection, les entrées de tunnels, de fortes pluies ou du verglas.
- Dans le cas d'animaux ou d'objets difficiles à détecter.
- En cas de chocs et de dommages au pare-chocs, au passage de roue ou au soubassement du véhicule.

## Résolution de problèmes

### Protection proactive des passagers non disponible ou limitée dans son fonctionnement



Le voyant de contrôle jaune s'allume brièvement. De plus, un message s'affiche sur l'écran du combiné d'instruments.

La protection proactive des passagers n'est pas disponible ou est limitée dans son fonctionnement.

1. Arrêtez le moteur et redémarrez-le.
2. Si le défaut persiste, confiez le véhicule à un atelier spécialisé qualifié et faites vérifier la protection proactive des passagers. CUPRA recommande un concessionnaire CUPRA.

#### Nota

En fonction de l'anomalie, des informations supplémentaires peuvent figurer dans le Statut du véhicule >>> page 39.

## Système d'airbags

### Pourquoi est-il important de boucler sa ceinture de sécurité et d'adopter une position correcte ?

Afin que les airbags puissent offrir une protection maximale lorsqu'ils se déclenchent, les occupants doivent avoir bouclé et bien ajusté leur ceinture de sécurité et être correctement assis.

Le système d'airbag ne remplace pas la ceinture de sécurité, mais fait partie intégrante du concept global de sécurité passive du véhicule. N'oubliez pas que le système d'airbag n'offre une protection optimale que si les occupants du véhicule portent correctement leur ceinture de sécurité et ont bien réglé leur appui-tête. C'est pourquoi il faut toujours boucler correctement les ceintures de sécurité, non seulement en raison des prescriptions du code de la route, mais aussi pour des questions de sécurité >>> page 45, *Ceintures de sécurité*.

L'airbag se déploie en quelques millièmes de seconde. Si vous n'êtes pas correctement assis, vous risquez de subir des blessures mortelles en cas de déclenchement de l'airbag. Pour cette raison, il est impératif que tous les occupants du véhicule adoptent une position assise correcte au cours de tout déplacement.

Un coup de frein brusque juste avant un accident peut avoir pour conséquence qu'un occupant du véhicule non attaché soit projeté en

avant dans la zone de déploiement de l'airbag. Dans ce cas, l'occupant peut être très grièvement, voire mortellement blessé par l'airbag qui se déclenche. Cette remarque concerne bien évidemment aussi les enfants.

Maintenez toujours la plus grande distance possible entre vous et l'airbag frontal. Ainsi, les airbags frontaux peuvent se déployer entièrement en cas de déclenchement et offrir une protection maximale.

Les principaux facteurs à l'origine du déclenchement des airbags sont le type de collision, l'angle de collision et la vitesse du véhicule.

La décélération qui se produit au moment de la collision et que l'unité de contrôle enregistre est décisive pour l'activation des airbags. Si la décélération survenue et mesurée pendant la collision est inférieure aux valeurs de référence prédéfinies dans l'unité de contrôle, les airbags frontaux, latéraux et/ou rideaux ne se déclenchent pas. Veuillez tenir compte du fait que les dommages apparents sur le véhicule sinistré, même s'ils sont considérables, ne constituent pas un indice déterminant de l'activation des airbags.

### AVERTISSEMENT

Un mauvais ajustement des ceintures de sécurité ainsi que toute position assise incorrecte risquent d'entraîner des blessures très graves, voire mortelles.

- Tous les occupants du véhicule, y compris les enfants, qui n'ont pas correctement bouclé leur ceinture, peuvent être grièvement, voire mortellement blessés lorsque l'airbag se déclenche. Les enfants jusqu'à l'âge de 12 ans doivent toujours voyager sur les sièges arrière. Ne transportez jamais des enfants s'ils ne sont pas protégés ou si la protection n'est pas adaptée à leur poids.

- Pour réduire les risques de blessures par un airbag qui se déclenche, ajustez toujours la ceinture de sécurité correctement >>> page 45.

### Description du système d'airbag

Le système d'airbag offre, en combinaison avec les ceintures de sécurité, une protection supplémentaire pour les occupants.

Les principaux composants du système d'airbag (en fonction de l'équipement du véhicule) sont les suivants :

- Unité de contrôle électronique
- Airbags frontaux pour le conducteur et le passager avant
- Airbags latéraux

- Airbag central pour le conducteur
- Airbags rideaux
- Témoin de contrôle  de l'airbag sur le tableau de bord >>> page 56
- Commande à clé de l'airbag frontal du passager avant
- Témoin de contrôle d'activation/désactivation de l'airbag frontal du passager avant.

Le bon fonctionnement du système d'airbags est surveillé par un dispositif électronique. Chaque fois que vous mettez le contact d'allumage, le témoin d'airbags s'allume pendant quelques secondes (autodiagnostic).

Le système est défaillant lorsque le témoin  :

- ne s'allume pas au moment où vous mettez le contact d'allumage >>> page 56,
- ne s'éteint pas environ quatre secondes après que vous ayez mis le contact d'allumage ;
- s'éteint puis se rallume après que vous ayez mis le contact d'allumage ;
- s'allume ou clignote au cours de la conduite.

Les airbags ne s'activeront pas nécessairement dans les situations suivantes :

- contact d'allumage coupé ;
- en cas de collisions arrière légères ;

- en cas de tonneau du véhicule, si les caractéristiques dynamiques mesurées par l'unité de contrôle sont trop faibles.

### AVERTISSEMENT

• Seule une parfaite position assise confère aux ceintures de sécurité et au système d'airbags leur pleine efficacité >>> page 42.

- Si le système d'airbags est en panne, faites contrôler au plus vite le système d'airbags dans un atelier spécialisé. Le système d'airbags risquerait sinon de ne pas se déclencher correctement ou de ne pas se déclencher du tout en cas d'accident.

### Activation de l'airbag

Le déploiement de l'airbag se produit en quelques millièmes de seconde, à très grande vitesse, afin de garantir une protection supplémentaire en cas d'accident. Une fine poussière peut être libérée lors du déploiement de l'airbag. Ce phénomène tout à fait normal n'est pas le signe d'un incendie à bord du véhicule.

Le système d'airbag fonctionne uniquement lorsque le contact d'allumage est mis.

Dans certaines situations particulières en cas d'accident, plusieurs airbags peuvent se déclencher en même temps.

En cas de petite collision, les airbags **ne s'activent pas**.

### Facteurs d'activation

Il est impossible de généraliser quant aux conditions qui provoquent l'activation du système d'airbag selon chaque situation. Certains facteurs jouent un rôle important, par exemple les propriétés de l'objet percuté par le véhicule (dur ou souple), l'angle d'impact, la vitesse du véhicule, etc.

La trajectoire de décélération est déterminante pour l'activation des airbags.

L'unité de contrôle analyse la trajectoire de la collision et active le système de retenue correspondant.

Les airbags ne se déclenchent pas lorsque la décélération générée et mesurée se produisant à la suite de la collision demeure en dessous des valeurs de référence programmées dans l'unité de contrôle et ce, même si le véhicule est fortement déformé à la suite de l'accident.

**En cas de collisions frontales graves, certains des systèmes d'airbags suivants (ou tous) peuvent s'activer (en fonction de l'intensité de la collision) :**

- Airbag frontal du conducteur.
- Airbag frontal du passager avant.
- Airbags rideaux.

**En cas de collisions latérale graves, certains (ou tous) des airbags suivants peuvent s'activer (en fonction de l'intensité de la collision) :**

- Airbags rideaux.
- Airbag latéral avant du côté de l'accident.
- Airbag central.

**En cas d'accident avec déclenchement de l'airbag :**

- l'éclairage intérieur s'enclenche automatiquement (si la commande pour l'éclairage intérieur est dans la position du contacteur de porte) ;
- les feux de détresse s'enclenchent automatiquement ;
- toutes les portes seront déverrouillées ;
- le système haute tension est déconnecté ;
- un appel de secours est émis.

### Témoins de contrôle du système d'airbag



#### S'allume sur le tableau de bord

Dysfonctionnement du système d'airbag ou des prétensionneurs de ceinture. Faites contrôler immédiatement le système par un atelier spécialisé.



#### S'allume sur le tableau de bord

Système d'airbag ou prétensionneurs de ceinture désactivés par un équipement de diagnostic. Rendez-vous dans un atelier spécialisé et faites-le vérifier si le système d'airbag ou de prétensionneurs de ceinture doit rester désactivé.



#### OFF S'allume sur la console de pavillon



Airbag frontal du passager avant désactivé. Vérifiez si l'airbag doit rester désactivé.





#### ON S'allume sur la console de pavillon

Airbag frontal du passager avant activé. Le témoin de contrôle s'éteint automatiquement 60 secondes après avoir mis le contact.

Lorsque le contact est mis, certains témoins d'avertissement et de contrôle s'allument pendant quelques secondes, lorsqu'un contrôle de la fonction est effectué. Ils s'éteignent après quelques secondes.

Si le témoin de contrôle du système d'airbag et des prétensionneurs de ceinture  reste allumé ou clignote, cela indique une anomalie de ce système >>> . Faites contrôler immédiatement le système par un atelier spécialisé.

Si vous avez désactivé l'airbag du passager avant, le témoin d'alerte **OFF**  reste allumé sur la console du pavillon pour vous rappeler cette désactivation. Lorsque l'airbag frontal du passager avant est désactivé, si le témoin correspondant **ne reste pas allumé**, ou s'il s'allume accompagné du témoin de contrôle  du ta-

bleau de bord, il s'agit d'un dysfonctionnement du système d'airbag >>> ⚠. Le clignotement du témoin de contrôle indique une panne du système de déconnexion de l'airbag >>> ⚠. Faites contrôler immédiatement le système par un atelier spécialisé.

### ⚠ AVERTISSEMENT

En cas de dysfonctionnement du système d'airbag et des prétensionneurs de ceinture, ces équipements peuvent se déclencher difficilement, ne pas se déclencher du tout ou même se déclencher de manière inattendue.

- Les occupants du véhicule courent des risques de blessures graves ou mortelles. Faites immédiatement contrôler le système dans un atelier spécialisé.
- Ne montez pas un siège pour enfants sur le siège du passager avant ou retirez le siège pour enfants monté ! En cas d'accident, l'airbag frontal du passager avant risquerait de se déclencher malgré le dysfonctionnement.

### ⓘ AVIS

Veuillez toujours tenir compte des témoins allumés ainsi que des descriptions et des indications correspondantes pour éviter d'endommager le véhicule ou de blesser ses occupants.

## Airbags frontaux



Fig. 25 Airbag du conducteur dans le volant.



Fig. 26 Airbag du passager avant sur le combiné d'instruments.

L'airbag frontal du conducteur est logé dans le volant et celui du passager avant se trouve dans le combiné d'instruments. Les airbags sont repérés par les monogrammes « AIR-BAG ».

Les caches des airbags se rabattent et restent attachés au volant de direction et au combiné d'instruments lorsque les airbags du conducteur et du passager avant se déclenchent, respectivement >>> fig. 25, >>> fig. 26.

Le système d'airbags frontaux offre, en complément des ceintures de sécurité, une protection supplémentaire de la tête et du buste du conducteur et du passager avant lors de collisions frontales correspondant à un accident de gravité supérieure >>> ⚠.

De plus, dans certaines collisions frontales, l'airbag rideau se déclenche des deux côtés du véhicule.

Sa conception particulière permet l'évacuation contrôlée du gaz lorsque le passager exerce une pression sur l'airbag. Ainsi, la tête et le buste sont protégés par l'airbag. Après un accident, l'airbag se dégonfle suffisamment pour dégager la vue vers l'avant.

### ⚠ AVERTISSEMENT

- Aucune autre personne, aucun animal ni aucun objet ne doit se trouver entre les passagers assis à l'avant et la zone d'action de l'airbag.
- Les airbags ne protègent que pour un accident ; une fois déclenchés, ils doivent être remplacés.

- De même, aucun objet, tel qu'un porte-gobelets ou un support de téléphone, ne doit être fixé sur les caches des modules d'airbags.

### Activer et désactiver l'airbag frontal du passager avant



**Fig. 27** Commande à clé permettant d'activer et de désactiver l'airbag du passager avant.



**Fig. 28** Dans la console du toit : témoin de contrôle de la désactivation de l'airbag du passager avant.

Désactivez l'airbag du passager avant si, à titre tout à fait exceptionnel, vous devez placer un siège pour enfants à orienter dos à la route sur le siège du passager avant.

CUPRA vous recommande d'installer le siège pour enfants sur la banquette arrière pour éviter de désactiver l'airbag du passager avant.

Lorsque l'airbag du passager avant est **désactivé**, cela signifie que seul l'airbag frontal du passager avant est désactivé. Tous les autres airbags équipant le véhicule restent opérationnels.

### Désactiver et activer l'airbag frontal du passager avant<sup>1)</sup>

- Désactivez le groupe motopropulseur.
- Ouvrez la porte côté passager avant.
- Retirez le panneton de la clé du véhicule.
- Introduisez le panneton de la clé dans la rainure prévue à cet effet de la commande de désactivation de l'airbag du passager avant >>> **fig. 27**. La clé doit entrer sur 3/4 environ de sa longueur, jusqu'à atteindre la butée.
- Tournez doucement la clé pour passer à la position **OFF** (désactiver) ou **ON** (activer). Si vous avez des difficultés, assurez-vous d'avoir introduit la clé jusqu'au bout.
- Fermez la porte du passager avant.
- Lors de la désactivation de l'airbag, vérifiez si, avec le contact mis, le témoin de contrôle **OFF** est allumé >>> **fig. 28**.
- Lors de la réactivation de l'airbag, vérifiez, avec le contact d'allumage mis, que le témoin de contrôle **OFF** n'est pas allumé et que le témoin **ON** s'allume pendant 60 secondes, puis s'éteint.

#### DANGER

Ne désactivez l'airbag que lorsque le contact d'allumage est coupé ! Sinon, vous pourriez provoquer une panne dans le système de déconnexion de l'airbag.

<sup>1)</sup> Non disponible sur tous les marchés.

### ⚠️ AVERTISSEMENT

- Le conducteur du véhicule est responsable de l'activation ou de la désactivation de l'airbag.
- Vous ne devez en aucun cas laisser la clé dans le contacteur de déconnexion de l'airbag, car cela risque de l'endommager, ou, pendant la conduite, d'activer ou de désactiver l'airbag.
- Il faut réactiver les airbags désactivés dès que possible afin qu'ils puissent recouvrer leur rôle protecteur.

### Airbag central

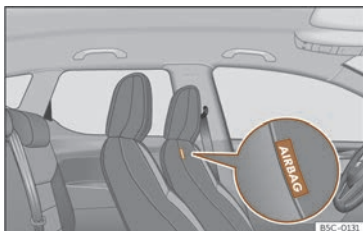

**Fig. 29** Dans le rembourrage intérieur du dossier du siège du conducteur : airbag central.



**Fig. 30** Airbag central complètement gonflé (zone de déploiement).

L'airbag central est monté pour les places avant et se trouve dans le rembourrage intérieur du dossier du siège du conducteur.

L'emplacement de l'airbag central est indiqué par l'inscription « AIRBAG » >>> **fig. 29**.

Lorsqu'il se déclenche, l'airbag central occupe la zone marquée (zone de déploiement) >>> **fig. 30**. Pour cette raison, ne posez ni ne fixez jamais d'objets dans cette zone >>> ⚠️.

L'airbag central se déclenche en cas de collision latérale ou de tonneau du véhicule, et réduire ainsi le risque que les occupants du véhicule subissent des blessures.

### ⚠️ AVERTISSEMENT

En se déclenchant, l'airbag se gonfle en quelques millièmes de seconde à grande vitesse.

- Laissez toujours libre la zone de déploiement de l'airbag central.
- Ne fixez aucun objet sur le cache ni sur la zone de déploiement de l'airbag central.
- Ne laissez pas des personnes, animaux ou autres objets s'interposer entre les passagers de la banquette arrière et la zone de déploiement de l'airbag. Assurez-vous que ceci est observé pour tous les passagers du véhicule, y compris les enfants.

- N'utilisez jamais de revêtements ou de housses qui n'ont pas été expressément autorisés pour les sièges de ce véhicule. Dans le cas contraire, l'airbag central ne pourra pas se déployer en cas de déclenchement.

### ⚠️ AVERTISSEMENT

La manipulation inappropriée des sièges du conducteur et du passager avant peut empêcher le fonctionnement correct de l'airbag central et provoquer de graves blessures.

- Ne démontez jamais les sièges avant du véhicule, et ne modifiez pas leurs composants.
- Si les côtés du dossier sont soumis à une force importante, il est possible que l'airbag central ne se déclenche pas correctement, qu'il ne se déclenche pas du tout, ou qu'il le fasse de manière inattendue.

- Confiez immédiatement à un atelier spécialisé la réparation des dégâts produits sur les tapisseries originales des sièges ou sur la couture de la zone du module de l'airbag central.

## Airbags latéraux



**Fig. 31** Airbag latéral sur le siège du conducteur et du passager avant.

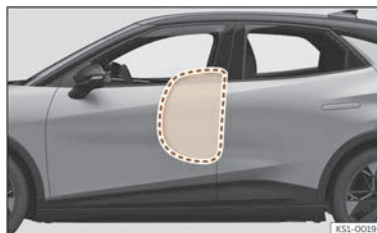

**Fig. 32** Airbag latéral complètement gonflé du côté gauche du véhicule.

Les airbags latéraux se trouvent dans les dossiers des sièges avant >>> **fig. 31**, >>> **fig. 32**.

Les emplacements de montage sont repérés par les monogrammes « AIRBAG » sur le haut du dossier des sièges ou sur les revêtements inférieurs, avec le mot AIRBAG en relief.

Le système d'airbags latéraux offre, en complément des ceintures de sécurité, une protection supplémentaire du buste lors de collisions latérales correspondant à un accident de gravité supérieure >>> **Δ**.

Lors de collisions latérales, les airbags latéraux diminuent les risques de blessures corporelles du côté exposé au choc. Outre leur fonction protectrice normale, les ceintures de sécurité maintiennent également les passagers dans une position conférant à l'airbag latéral un maximum d'efficacité en cas de collision latérale.

## ⚠ AVERTISSEMENT

- Si le conducteur et les occupants n'ont pas bouclé leur ceinture de sécurité, ou s'ils se penchent en avant pendant la conduite ou adoptent une mauvaise position assise, ils encouront un plus grand risque de blessures lors d'un accident avec déclenchement du système d'airbag
- Pour que les airbags latéraux puissent déployer leur effet protecteur maximal, la position assise correcte avec les ceintures de sécurité attachées doit toujours être conservée pendant la conduite du véhicule.
- Lors d'une collision latérale, les airbags latéraux ne fonctionnent pas si les capteurs ne mesurent pas correctement l'augmentation de pression à l'intérieur des portes lorsque l'air sort par des zones présentant des trous ou par des ouvertures du panneau de porte.
- Ne conduisez jamais si des parties des panneaux intérieurs de porte ont été démontées et qu'ils ne sont pas bien ajustés.
- Aucune autre personne, aucun animal ni aucun objet ne doit se trouver entre les occupants assis aux places gauche et droite et la zone d'action des airbags. En raison de la présence des airbags latéraux, vous ne devez fixer aucun accessoire aux portes, tel que des porte-gobelets.
- Assurez-vous que les enfants voyagent correctement assis dans leur siège et ne placent pas leur tête dans la zone de déploiement

des airbags latéraux >>> **fig. 32**, car ceux-ci pourraient les heurter et provoquer des blessures graves en cas de déclenchement.

- Ne suspendez que des vêtements légers aux patères situées dans l'habitacle. Veillez à ce que les poches de ces vêtements ne contiennent aucun objet lourd ou pointus.
- Il ne faut pas exercer une trop grande force (choc violent ou coup de pied, par exemple) sur les parties latérales des dossiers de sièges sous peine d'endommager le système. Les airbags latéraux risqueraient alors de ne plus pouvoir se déclencher !
- Il ne faut en aucun cas revêtir les sièges incorporant un airbag latéral de garnitures ou de housses de protection non explicitement homologuées pour une utilisation dans votre véhicule. Étant donné que l'airbag se déploie en sortant de la partie latérale du dossier de siège, la protection offerte par votre airbag latéral serait considérablement réduite si vous utilisiez des garnitures de sièges ou des housses de protection non homologuées.
- Tout endommagement des garnitures de sièges d'origine ou de la couture au niveau du module d'airbag latéral doit être réparé sans délai par un atelier spécialisé.
- Les airbags ne protègent que pour un accident ; une fois déclenchés, ils doivent être remplacés.
- Il est préférable de faire effectuer toutes les interventions sur les airbags latéraux ainsi que le démontage/montage de composants de ce système occasionnés par d'autres ré-

parations (le démontage du siège avant, par exemple) uniquement dans un atelier spécialisé. Sinon les airbags pourraient ne pas fonctionner.

### Airbags rideaux

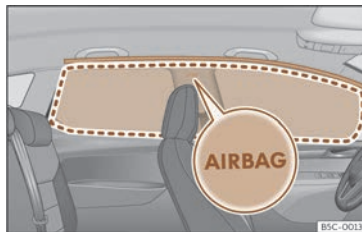

**Fig. 33** Emplacement des airbags rideaux.

Les airbags rideaux se trouvent des deux côtés de l'habitacle, au-dessus des portières >>> **fig. 33**, repérés par les monogrammes « AIRBAG ».

Le système d'airbags rideaux offre, en complément des ceintures de sécurité, une protection supplémentaire de la tête et du buste des occupants du véhicule lors de collisions latérales graves ou de renversement du véhicule >>> ⚠.

Lorsqu'il se déclenche, l'airbag rideau occupe la zone marquée (zone de déploiement) >>> **fig. 33**. C'est pourquoi il ne faut jamais déposer ou fixer des objets dans cette zone >>> ⚠.

En cas de tonneau du véhicule, de collision latérale ou de certaines collisions frontales ou arrière, les airbags rideaux se déclenchent des deux côtés.

Les airbags rideaux réduisent le risque que les passagers des sièges avant et des places arrière latérales se blessent sur la partie du corps la plus directement exposée au choc.

### ⚠ AVERTISSEMENT

- Pour que les airbags rideaux puissent déployer leur effet protecteur maximal, la position assise correcte avec les ceintures de sécurité correctement bouclées doit toujours être conservée pendant la conduite du véhicule.
- Pour raisons de sécurité, il faut obligatoirement désactiver l'airbag rideau sur les véhicules équipés d'une cloison de séparation de l'habitacle. Rendez-vous auprès du Service Technique pour réaliser cette déconnexion.
- Aucune autre personne, aucun animal ni aucun objet ne doit se trouver entre les occupants du véhicule et la zone de déploiement des airbags rideaux afin que l'airbag rideau puisse se déployer librement et exercer son effet protecteur maximal. C'est pourquoi il ne faut en aucun cas installer sur les glaces

latérales des stores pare-soleil non explicitement homologués pour une utilisation dans votre véhicule.

- Assurez-vous que les enfants voyagent correctement assis dans leur siège et ne placent pas leur tête dans la zone de déploiement des airbags rideaux >>> fig. 33, car ceux-ci pourraient les heurter et provoquer des blessures graves en cas de déclenchement.

- Ne suspendez que des vêtements légers aux patères situées dans l'habitacle. Veillez à ce que les poches de ces vêtements ne contiennent aucun objet lourd ou pointus. Par ailleurs, vous ne devez pas utiliser de cintres pour suspendre des vêtements.

- Les airbags ne protègent que pour un accident ; une fois déclenchés, ils doivent être remplacés.

- Il est préférable de faire effectuer toutes les interventions sur les airbags rideaux ainsi que le démontage/montage de composants de ce système occasionnés par d'autres réparations (par exemple, le démontage du revêtement du toit) uniquement dans un atelier spécialisé. Sinon les airbags pourraient ne pas fonctionner.

- La gestion des airbags latéraux et rideaux est réalisée à l'aide de capteurs situés à l'intérieur des portes avant. Pour ne pas gêner le fonctionnement correct des airbags latéraux et rideaux, il ne faut modifier ni les portes ni les panneaux de portes (en montant des haut-parleurs en deuxième monte, par exemple). Des dommages occasionnés sur

la porte avant pourraient gêner le fonctionnement correct du système. Toutes les interventions sur la porte avant doivent être réalisées dans un atelier spécialisé.

## Transport d'enfants en toute sécurité

### Introduction

Pour des raisons de sécurité et comme le prouvent les statistiques sur les accidents de la route, les enfants de moins de 12 ans sont, dans la plupart des cas, plus en sécurité sur la banquette arrière que sur le siège du passager avant. Les enfants doivent être installés sur la banquette arrière soit dans un siège pour enfants, soit avec les ceintures de sécurité existantes, suivant leur âge, leur taille et leur poids. Pour des raisons de sécurité, le siège pour enfants devrait être installé au milieu de la banquette arrière ou derrière le siège du passager avant.

Il va de soi que le principe physique d'un accident s'applique aussi aux enfants >>> page 47. Les muscles et l'ossature des enfants ne sont pas encore, à la différence de ceux des adultes, entièrement développés. Les enfants encourrent donc un plus grand risque de blessure.

Afin de réduire ce risque de blessure, il est permis de transporter des enfants uniquement dans des sièges qui leur sont spécialement adaptés !

Nous vous recommandons d'utiliser pour votre véhicule les systèmes de retenue pour enfants du Catalogue d'accessoires d'origine qui comportent des systèmes pour tous les âges (voir [www.cupraaccessories.com](http://www.cupraaccessories.com)).

Ces systèmes ont été spécialement conçus et homologués et sont conformes à la réglementation UN ECE R129 (i-Size).

CUPRA recommande de fixer les sièges pour enfants figurant sur le site Web en fonction de la description suivante :

- Siège enfant dos à la route (**groupe 0+ / taille de l'enfant 40-83 cm**) :

- ISOFIX et pied d'appui (Britax Römer Dualfix Pro + base Vario 5Z)

- Siège enfant dos à la route (**groupe 1 / taille de l'enfant 76-105 cm**) :

- ISOFIX et Top Tether (Britax Römer Dualfix Pro).

- Siège enfant dos à la route (**groupe 2 / taille de l'enfant 100-135 cm**) :

- Ceinture de sécurité et ISOFIX (Britax Römer KIDFIX i-Size).

En plus, vous devez utiliser le point d'accrochage du siège pour la ceinture de sécurité « Secure-Guard » et régler le système de protection contre les impacts latéraux

« SICT » (disponible selon le modèle), situé sur le dossier du siège. Réglez seulement le « SICT » le plus proche de la porte. Vous devez suivre les instructions d'utilisation du fabricant du siège enfants.

● **Siège enfant dos à la route (groupe 3 / taille de l'enfant 125-150 cm) :**

- Ceinture de sécurité et ISOFIX (Britax Römer KIDFIX i-Size).

Le groupe 3 peut utiliser le siège avec dossier ou seul le coussin sans dossier (réhausseur). Le dossier du siège pour enfants a un guide pour la ceinture de sécurité d'adultes et un appuie-tête, offrant le siège avec dossier une meilleure protection que les réhausseurs sans dossier. CUPRA recommande d'utiliser des sièges pour enfants avec dossier.

Pour la pose et l'utilisation des sièges pour enfants, respectez les dispositions légales et les consignes de leur fabricant. Veuillez impérativement lire et tenir compte de la section >>> page 64.

Nous vous conseillons de joindre la notice d'utilisation du fabricant de votre siège pour enfants à la documentation de bord et de toujours conserver ces documents à bord.

### Classification des sièges enfants



Fig. 34 Exemples de sièges pour enfants.

Seuls les sièges pour enfants homologués et adaptés à l'enfant sont autorisés.

Pour ces sièges, la norme ECE-R44 ou ECE-R129 est applicable. ECE-R signifie : Règlement de la Commission Économique pour l'Europe.

#### Sièges enfants par groupe de poids selon ECE-R44 et taille selon ECE-R129

Les sièges pour enfants sont classés en 5 groupes :

#### Groupe selon ECE-R44

Groupe 0	Jusqu'à 10 kg
Groupe 0+	Jusqu'à 13 kg
Groupe 1	De 9 à 18 kg
Groupe 2	De 15 à 25 kg
Groupe 3	De 22 à 36 kg

#### Taille de l'enfant selon ECE-R129

45-75 cm	De la naissance jusqu'à environ 12 mois.
45-87 cm	De la naissance jusqu'à environ 4 ans.
61-105 cm	Environ. De 4 mois à 4 ans
100-135 cm	Environ. De 4 à 8 ans
125-150 cm	Environ. De 4 à 12 ans

Les sièges pour enfants homologués selon la norme ECE-R44 ou ECE-R129 portent sur le siège le label de contrôle ECE-R44 ou ECE-R129 (E majuscule encadré et le numéro d'homologation en dessous).

Pour la pose et l'utilisation des sièges pour enfants, respectez les dispositions légales et les consignes de leur fabricant.

Nous vous conseillons de joindre la notice d'utilisation du fabricant de votre siège pour enfants à la Documentation de Bord et de toujours conserver ces documents à bord.

CUPRA recommande d'utiliser des sièges pour enfants du **Catalogue d'Accessoires d'Origine**. Ces sièges ont été sélectionnés et testés pour une utilisation dans nos véhicules. Chez nos revendeurs, vous pouvez acheter le siège adapté à votre modèle et à votre groupe d'âge.

### Sièges pour enfants par catégories d'homologation

Les sièges pour enfants peuvent posséder une catégorie d'homologation universelle, semi-universelle, spécifique à un véhicule (toutes selon le règlement ECE-R44) ou i-Size (selon le règlement ECE-R129).

- **Homologation universelle** : les sièges pour enfants possédant une homologation universelle peuvent être montés sur tous les véhicules. Il n'est pas nécessaire de consulter la liste des modèles. En cas d'homologation universelle pour ISOFIX, le siège pour enfants dispose également d'une ceinture de retenue supérieure (Top Tether).
- **Homologation semi-universelle** : en plus des exigences standard de l'homologation universelle, l'homologation semi-universelle exige l'installation de dispositifs de sécurité pour fixer le siège enfant ; ces dispositifs devront faire l'objet de tests supplémentaires. La liste des modèles de véhicules admettant les sièges enfant avec une homologation semi-universelle est fournie avec les sièges.

- **Homologation spécifique à un véhicule** : l'homologation spécifique à un véhicule exige un test dynamique du siège pour enfants séparément pour chaque modèle de véhicule. La liste des modèles de véhicules admettant les sièges enfant avec une homologation spécifique est fournie avec les sièges.
- **Homologation i-Size** : les sièges pour enfants disposant de l'homologation i-Size doivent respecter les exigences prescrites par le règlement ECE-R 129 en matière de montage et de sécurité. Les fabricants de sièges pour enfants pourront indiquer les sièges disposant de l'homologation i-Size pour ce véhicule.

### Positionnement et utilisation des sièges pour enfants



**Fig. 35** Autocollant de l'airbag : sur le pare-soleil du côté passager avant.



**Fig. 36** Autocollant de l'airbag : sur le cadre arrière de la porte passager avant.

### Avertissements sur le positionnement d'un siège enfant

Lorsque vous placez un siège pour enfants, tenez compte des avertissements généraux suivants, valables pour tous les sièges pour enfants, quel que soit leur système de fixation.

- Lisez et observez la notice d'utilisation du fabricant du siège pour enfants.
- Placez le siège pour enfants de préférence sur la banquette arrière, derrière le passager avant, de sorte que l'enfant puisse sortir du véhicule du côté du trottoir.
- Réglez la hauteur de la ceinture de sécurité de sorte qu'elle s'adapte naturellement au siège pour enfants, sans pli. Dans le cas de sièges pour enfants placés dans le sens contraire

de la marche, il convient d'utiliser la position la plus basse du dispositif de réglage en hauteur de la ceinture.

- Pour une utilisation correcte des sièges des places arrière, les dossiers avant doivent être réglés jusqu'à ce qu'il n'y ait plus de contact avec le siège enfant de la banquette arrière s'il est orienté dans le sens opposé à la circulation. Dans le cas de systèmes de retenue dans le sens de la marche, il faut régler le dossier avant pour qu'il n'y ait pas de contact avec les pieds de l'enfant.
- Pour un montage correct du siège enfant sur la banquette arrière, réglez ou démontez l'appuie-tête afin d'éviter tout contact avec le siège.
- Si vous souhaitez monter un siège semi-universel dont le système de fixation au véhicule fait appel à une ceinture de sécurité et un pied d'appui, ne le montez jamais sur le siège arrière central, car sa distance au sol est réduite par rapport aux autres places et le pied d'appui ne pourra pas assurer correctement la stabilité du siège pour enfants.

### Indications importantes sur l'airbag frontal du passager avant

Un autocollant contenant des informations importantes sur l'airbag du passager avant se trouve sur le pare-soleil du passager avant et/ou sur le cadre arrière de la porte passager avant >>> **fig. 35**.

Veillez tenir compte des indications de sécurité des chapitres suivants :

- Distance de sécurité de l'airbag du passager avant >>> page 54.
- Objets situés entre le passager avant et l'airbag du passager avant >>> ⚠ au chapitre *Airbags frontaux* à la page 57.

L'airbag frontal du passager avant, s'il est activé, représente un très grand danger pour un enfant s'il voyage dos à la route : le siège risque d'être percuté très violemment en cas de déclenchement de l'airbag, ce qui peut provoquer des blessures graves, voire mortelles. Les enfants jusqu'à l'âge de 12 ans doivent toujours voyager sur les sièges arrière.

Pour cette raison, nous vous recommandons vivement de faire voyager les enfants sur la banquette arrière. Il s'agit de l'emplacement le plus sûr du véhicule. Une autre solution consiste à désactiver l'airbag du passager avant à l'aide de la commande à clé >>> page 58. Utilisez un siège enfant adapté à l'âge et à la taille de l'enfant >>> page 63.

### ⚠ DANGER

- En cas d'accident, les risques de blessures graves ou mortelles sont d'autant plus importants pour l'enfant quand le siège pour enfants est monté sur le siège du passager avant.
- Si l'airbag du passager avant se déploie, il peut heurter le siège enfant et être projeté violemment contre la porte, le toit ou le dossier du siège.
- N'installez jamais un siège pour enfants dos à la route sur le siège du passager avant si l'airbag frontal du passager avant n'a pas été préalablement désactivé : danger de mort ! Toutefois, si nécessaire, l'airbag frontal du passager avant doit être désactivé >>> page 58.
- Sur les versions qui ne sont pas équipées d'un interrupteur à clé pour la déconnexion de l'airbag, vous devez vous rendre auprès d'un Service Technique pour réaliser cette déconnexion. N'oubliez pas de reconnecter l'airbag lorsqu'un adulte voudra s'asseoir sur le siège du passager avant.
- N'autorisez jamais un enfant à être transporté sans être attaché, à se tenir debout pendant la marche du véhicule ou encore à s'agenouiller sur les sièges. En cas d'accident, votre enfant serait projeté dans l'habitacle et risquerait de se blesser gravement et de mettre en danger sa vie ainsi que celle des autres occupants du véhicule.

- Ne laissez jamais un enfant seul dans son siège ou dans le véhicule.
- S'ils ne sont pas installés dans un siège pour enfants, les enfants de moins de 1,50 m ne doivent pas être attachés avec une ceinture de sécurité standard, car ils risquent d'être blessés au niveau de l'abdomen et du cou en cas de freinage brusque ou d'accident.
- Lorsque vous montez un siège enfant sur les sièges arrière, il est recommandé d'activer le système de sécurité enfant des portes >>> page 121.

## Systèmes de fixation

En fonction du pays, différents systèmes de fixation sont utilisés pour monter les sièges pour enfants en toute sécurité.

### Synthèse des systèmes de fixation

- **ISOFIX** : ISOFIX est un système de fixation normalisé permettant de fixer rapidement et de façon sûre les sièges pour enfants dans le véhicule. La fixation ISOFIX établit une union rigide entre le siège pour enfants et la carrosserie.
- Le siège pour enfants dispose de deux étriers de fixation rigides appelés connecteurs. Ces connecteurs s'encastrent dans des œillets ISOFIX situés entre la banquette et le dossier de la banquette arrière du véhicule (aux places latérales). Les systèmes de fixation ISOFIX sont

surtout utilisés en Europe >>> page 66. Le cas échéant, il est parfois nécessaire de compléter la fixation ISOFIX par une ceinture de retenue supérieure (Top Tether) ou un pied d'appui.

- **Ceinture de sécurité trois points automatique**. Dans la mesure du possible, il est préférable de fixer les sièges pour enfants avec le système ISOFIX, plutôt que de les fixer avec une ceinture de sécurité automatique à trois points d'ancrage >>> page 71.

Fixations supplémentaires :

- **Top Tether** : la ceinture supérieure de fixation est guidée au-dessus du dossier du siège arrière et est fixée à un point d'ancrage à l'aide d'un crochet. Les points d'ancrage sont situés à l'arrière du dossier du siège arrière, du côté du coffre à bagages >>> page 69. Les œillets de fixation de la ceinture Top Tether sont indiqués par un symbole en forme d'ancre.
- **Pied d'appui** : certains sièges pour enfants s'appuient sur le plancher du véhicule à l'aide d'un pied d'appui. Le pied d'appui empêche le siège pour enfants de se basculer vers l'avant en cas d'impact. Les sièges pour enfants équipés d'un pied d'appui doivent uniquement être utilisés sur le siège du passager avant et sur les places latérales du siège arrière >>> . Si vous souhaitez monter ce type de sièges, vous devez d'abord consulter la liste des véhicules admettant ces sièges ; elle figure dans le mode d'emploi du système de retenue pour enfant.

## Systèmes recommandés pour fixer les sièges pour enfants

CUPRA recommande de fixer les sièges pour enfants comme suit :

- **Sièges pour bébés ou sièges pour enfant orientés dans le sens contraire de la marche** : ISOFIX et pied d'appui ou i-Size.
- **Sièges pour enfant orientés dans le sens de la marche** : ISOFIX et Top Tether.

## AVERTISSEMENT

L'utilisation incorrecte du pied d'appui peut provoquer des blessures graves ou mortelles.

- Veillez à installer le pied d'appui de manière correcte et sûre.
- Lorsque la base du siège enfant supporte déjà le poids de l'enfant, le pied d'appui ne doit pas rester en l'air ni être complété par des objets. Assurez-vous également que la base du siège enfant repose en permanence sur la surface du siège du véhicule. Le pied d'appui du siège enfant ne doit pas lever la base du siège enfant de la surface du siège du véhicule.

## Fixation d'un siège pour enfants avec le système ISOFIX ou i-Size

La signalisation des points d'ancrage ISOFIX ou i-Size dépend de l'équipement et du pays.

Pour connaître la compatibilité des systèmes ISOFIX ou i-Size sur le véhicule, consulter le tableau suivant :

### Positions ISOFIX/i-Size du véhicule

Siège enfant	Orientation du siège pour enfants	Type de taille/ Classe d'ISO-FIX	Siège passager avant		Siège arrière latéral	Siège arrière central
			airbag activé <sup>a)</sup>	airbag désactivé <sup>b)</sup>		
Groupe 0 : jusqu'à 10 kg	Sens contraire de la marche	E/R1	X	IL	IL	X
Groupe 0+ : jusqu'à 13 kg	Sens contraire de la marche	E/R1	X	IL	IL	X
		D/R2	X	IL	IL	X
		C/R3	X	IL	IL	X
Groupe I : de 9 à 18 kg	Sens contraire de la marche	D/R2	X	IL	IL	X
		C/R3	X	IL	IL	X
	Face à la route	B/F2	IL, IUF	X	IL, IUF	X
		B1/F2X	IL, IUF	X	IL, IUF	X
		A/F3	IL, IUF	X	IL, IUF	X
Groupe II : de 15 à 25 kg <sup>c)</sup>	Face à la route	--/--	IL	X	IL	X
Groupe III : de 22 à 36 kg <sup>c)</sup>	Face à la route	--/--	IL	X	IL	X
Siège pour enfant i-Size	Sens contraire de la marche	--/R2	X	IUF	IUF	X
	Face à la route	--/B2, F2X	IUF	X	IUF	X
Réhausseur	Face à la route	--/B2, B3	IB	X	IB	X

<sup>a)</sup> Pour les sièges enfants face à la route avec airbag activé, le siège passager doit être positionné le plus loin possible de l'airbag, mais en veillant à ce que le point de fixation supérieur de la ceinture de sécurité du véhicule se trouve derrière le siège enfant.

<sup>b)</sup> Pour les sièges enfants dos à la route avec airbag désactivé, les sièges sans réglage en hauteur doivent être placés dans la position la plus reculée possible et les sièges avec réglage en hauteur doivent être placés dans la position la plus reculée et la plus basse possible.

<sup>c)</sup> Son installation sur les places avant exige l'ouverture de l'angle du dossier.

- **Type de taille** : L'indication du type selon la taille correspond au poids corporel autorisé pour le siège pour enfants. Sur les sièges pour enfants avec l'homologation universelle ou semi-universelle, le type selon la taille est indiqué sur l'étiquette d'homologation de l'ECE. L'indication du type selon la taille figure sur le siège pour enfants correspondant.
- **IUF** : Adapté pour les systèmes de retenue pour enfants ISOFIX/i-Size avec homologation « universelle » pour être utilisés dans ce groupe de masse.
- **IL** : Adapté à certains systèmes de retenue pour enfants ISOFIX qui peuvent appartenir à la catégorie spécifique à un véhicule, restreinte ou semi-universelle. Tenez compte de la liste des véhicules du fabricant du siège enfants.
- **IB** : Siège adapté pour installer un rehausser ISOFIX orienté face à la route du groupe 2/3, ainsi qu'un siège i-Size orienté face à la route pour enfants d'une taille de 100 à 150 cm.
- **X** : Position non adaptée pour systèmes de retenue pour enfants ISOFIX ou i-Size de ce groupe de poids ou de cette classe de taille.

#### Fixation du siège pour enfants avec le système ISOFIX ou i-Size

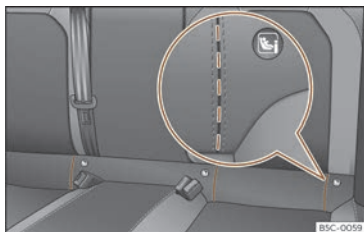

**Fig. 37** Siège arrière : fentes découpées pour accéder aux anneaux de fixation ISOFIX/i-Size.



**Fig. 38** Siège passager avant : emplacement des anneaux de fixation i-Size.

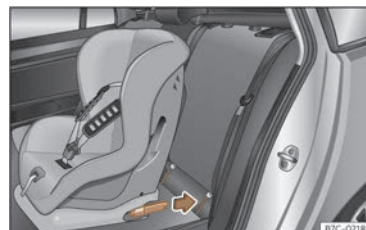

**Fig. 39** Sièges arrière : pose des sièges enfants avec le système ISOFIX.

Il est obligatoire de tenir compte des indications du fabricant du siège pour enfants.

L'emplacement des points d'ancrage ISO-FIX ou i-Size est indiqué par un symbole >>> **fig. 37**, >>> **fig. 38**<sup>1)</sup>. Sur certains véhicules, les anneaux sont fixés à l'armature de siège et à d'autres sur le plancher arrière.

<sup>1)</sup> Non disponible sur tous les marchés.

• Procédez d'abord à l'ouverture manuelle de la prédécoupe située derrière les rainures indiquées pour accéder aux œillets de fixation >>> **fig. 37.**

• Accrochez le siège pour enfants aux œillets de fixation ISOFIX ou i-Size jusqu'à ce qu'il s'encastre de manière audible >>> **fig. 39.** Si le siège pour enfants dispose d'un ancrage Top Tether, connectez-le à l'anneau respectif >>> page 69. Suivez les instructions du fabricant du siège pour enfants.

• Tirez des deux côtés du siège pour enfants afin d'assurer l'ancrage correct.

Les sièges pour enfants avec système de fixation ISOFIX ou i-Size et Top Tether peuvent être achetés dans les services techniques.

### ⚠ AVERTISSEMENT

Les anneaux de fixation sont conçus uniquement pour les sièges pour enfants équipés des systèmes ISOFIX ou i-Size et Top Tether.

- Ne fixez jamais sur les anneaux de fixation des sièges pour enfants sans système ISOFIX/i-Size ou Top Tether, des ceintures ou tout autre objet : danger de mort !
- Veillez à ce que le siège pour enfants soit bien fixé aux anneaux ISOFIX ou i-Size et Top Tether.

## Sangles de fixation Top Tether

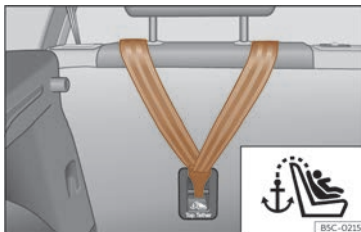

**Fig. 40** Arrière de la banquette arrière : ancrage pour la ceinture Top Tether.

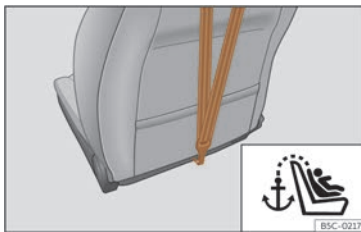

**Fig. 41** Arrière du dossier du siège du passager avant : ancrage pour la ceinture Top Tether (non disponible sur tous les marchés/versions).

Les sièges pour enfants avec système Top Tether sont équipés d'une sangle supplémentaire pour les fixer à un point d'ancrage du véhicule. Ce point d'encrage est situé à l'arrière du dossier de la banquette arrière et du passager avant<sup>1)</sup> (identifié par le symbole ) , et il procure une meilleure retenue >>> **fig. 40,** >>> **fig. 41.**

L'objectif de ce systèmes est de réduire le mouvement du siège pour enfants vers l'avant en cas de collision avant, et de réduire par conséquent le risque de blessures pouvant être causées à la tête de l'enfant après avoir heurté tout élément de l'intérieur du véhicule.

### Utilisation du Top Tether sur les sièges pour enfants orientés dos à la route

Actuellement, il existe très peu de sièges de sécurité pour enfant montés dos à la route avec Top Tether. Nous vous prions de lire attentivement et de suivre les instructions du fabricant du siège pour enfants afin de déterminer comment installer la sangle Top Tether de façon adéquate.

<sup>1)</sup> Non disponible sur tous les marchés/versions.

## Fixer la sangle de fixation

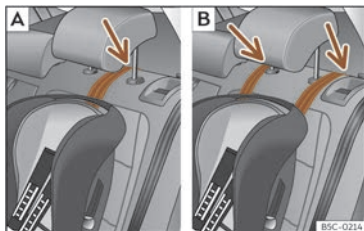

**Fig. 42** Banquette arrière : réglage et montage en fonction de la ceinture Top Tether.



**Fig. 43** Siège du passager avant : réglage et montage en fonction de la ceinture Top Tether.

- Déployez la sangle de fixation Top Tether en suivant les instructions du fabricant du siège pour enfants.

- Placez la sangle sous l'appui-tête (en fonction des instructions du siège, relevez ou retirez l'appui-tête si nécessaire) >>> **fig. 42.**

Pour des véhicules avec appui-tête intégré, passez la sangle du Top Tether par-dessus l'appui-tête ou à travers le trou de l'appui-tête comme illustré sur l'image >>> **fig. 43.**

- Faites glisser la sangle et fixez-la correctement à l'aide de l'ancrage derrière le dossier >>> **fig. 40** , >>> **fig. 41.**
- Tendez la sangle fermement en suivant les instructions du fabricant.

## Retrait de la sangle de fixation

- Détendez la sangle en suivant les instructions du fabricant.
- Appuyez sur le boîtier de verrouillage et détachez-la du support d'ancrage.

### ⚠ AVERTISSEMENT

Une mauvaise installation des sièges de sécurité augmente le risque de blessures en cas d'accident.

- N'attachez jamais la sangle de fixation à un crochet de fixation du coffre à bagages.
- Ne fixez jamais de bagages ou autres objets aux points d'ancrage inférieurs (ISOFIX) ni aux supérieurs (Top Tether).

### ⚠ AVERTISSEMENT

Les ancrages de rétention pour enfants sont conçus pour supporter les charges des systèmes de rétention pour enfants réglés correctement. Ils ne doivent en aucun cas être utilisés pour fixer des ceintures de sécurité d'adultes, des harnais ou autres articles ou équipement au véhicule.

### Fixation du siège pour enfants avec la ceinture de sécurité

Si vous souhaitez placer dans votre véhicule un siège pour enfants de la catégorie d'homologation universelle (U), vous devez vérifier que ce siège est homologué pour ce véhicule.

Vous trouverez les informations nécessaires sur l'étiquette d'homologation ECE orange du siège pour enfants.

Dans le tableau suivant, vous trouverez les différentes options de positionnement :

Siège enfant	Orientation du siège enfant	Siège passager avant		Siège arrière latéral	Siège arrière central <sup>a)</sup>
		Airbag activé <sup>b)</sup>	Airbag désactivé <sup>c)</sup>		
Groupe 0 jusqu'à 10 kg	Sens contraire de la marche	X	U	U	U
Groupe 0+ jusqu'à 13 kg	Sens contraire de la marche	X	U	U	U
Groupe I de 9 à 18 kg	Sens contraire de la marche	X	U	U	U
	Face à la route	U	X	U	U
Groupe II de 15 à 25 kg	Face à la route	U	X	U	U
Groupe III de 22 à 36 kg	Face à la route	U	X	U	U
Sièges enfants selon ECE-R129	Sens contraire de la marche	X	U	U	U
	Face à la route	U	X	U	U

X : Position non compatible pour le montage des sièges dans cette configuration.

U : Position appropriée pour le montage des sièges dans cette configuration.

- <sup>a)</sup> Dans le cas des sièges semi-universels dont le système de fixation est la ceinture de sécurité du véhicule et le pied d'appui, ne les utilisez pas sur le siège arrière central.
- <sup>b)</sup> Placez le siège passager le plus loin possible de l'airbag, mais veillez à ce que le point de fixation supérieur de la ceinture de sécurité du véhicule se trouve derrière le siège enfant.
- <sup>c)</sup> Les sièges **non réglables** en hauteur devront être reculés au maximum. Les sièges **réglables** en hauteur devront être reculés et remontés au maximum.

### Fixation du siège pour enfants avec la ceinture de sécurité

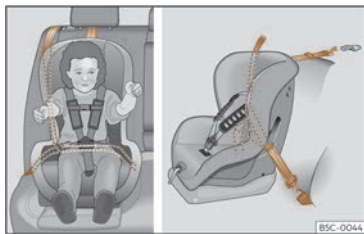

**Fig. 44** Dans les sièges arrière : montage du siège pour enfant.

- Placez la ceinture de sécurité et passez-la à travers le siège pour enfants en suivant les instructions du fabricant du siège pour enfants.
- Assurez-vous que la ceinture de sécurité n'est pas tordue.
- Insérez le pêne de la ceinture dans la fermeture correspondante du siège jusqu'à ce que vous entendiez bien comment elle s'ajuste.

### ⚠ AVERTISSEMENT

Durant la marche du véhicule, les enfants doivent être attachés par un système de retenue correspondant à leur âge, leur poids et leur taille.

- Veuillez dans tous les cas lire et respecter les informations et avertissements concernant l'utilisation des sièges pour enfant >>> page 64.

## En cas d'urgence

### Feux de détresse



**Fig. 45** Console centrale : commande des feux de détresse.

Les feux de détresse servent à attirer l'attention des autres usagers de la route sur votre véhicule en cas de danger.

Si votre véhicule doit être arrêté :

1. Garez votre véhicule à une distance de sécurité suffisante de la circulation.
2. Appuyez sur l'interrupteur pour activer les feux de détresse >>> ⚠.
3. Actionnez le frein de stationnement électronique.
4. Désactivez le groupe motopropulseur.
5. Respectez les dispositions légales de chaque pays (gilet réfléchissant, triangles d'avertissement, balise lumineuse, etc.).
6. Lorsque vous quittez le véhicule, n'oubliez jamais la clé.

Lorsque les feux de détresse sont activés, tous les clignotants du véhicule clignotent en même temps. En d'autres termes, les témoins de clignotants ◀▶ et le témoin de l'interrupteur ⚠ clignotent simultanément. Les feux de détresse fonctionnent aussi lorsque le contact d'allumage est coupé.

Avec feux de détresse connectés, il est possible de signaler le changement de direction ou de voie, par ex. pendant un remorquage, en actionnant le levier des clignotants. Les feux de détresse sont désactivés pendant ce temps.

### Avis de freinage d'urgence

Si vous freinez brusquement et en continu à une vitesse supérieure d'environ 80 km/h (50 mph), les feux stop clignotent plusieurs fois par seconde afin de prévenir les véhicules derrière vous. Si le frein reste appliqué, les feux de détresse s'allument automatiquement.

quand le véhicule s'arrête. Ceux-ci sont automatiquement désactivés lorsque le véhicule recommence à rouler.

### AVERTISSEMENT

- Un véhicule en panne représente un grand risque d'accident. Utilisez toujours les feux de détresse et un triangle de signalisation ou une balise lumineuse (en fonction du pays) pour que les autres usagers de la route remarquent votre véhicule à l'arrêt.
- Ne laissez jamais personne pouvant avoir besoin d'aide à l'intérieur du véhicule, en particulier un enfant. Ceci est spécialement important lorsque les portes sont verrouillées. Les personnes enfermées dans le véhicule peuvent être exposées à des températures très élevées ou très basses.

### Nota

- La batterie de 12 volts du véhicule se décharge si les feux de détresse restent activés durant une période prolongée (même lorsque le contact d'allumage est coupé).
- Lors de l'utilisation des feux de détresse, respectez les prescriptions du Code de la route.

## Comportement en cas d'accident ou d'incendie

### Comment agir en cas d'incendie ou d'accident

Pour votre sécurité et celle des vos passagers, tenez compte des points suivants dans l'ordre indiqué >>>  :

- Désactivez le groupe motopropulseur.
- Si possible, allumez les feux de détresse >>> page 72.
- Respectez les dispositions légales de chaque pays (gilet réfléchissant, triangles d'avertissement, balise lumineuse, etc.).
- Les cas échéant, éloignez de la zone de danger les personnes qui peuvent s'y trouver et portez les premiers secours.
- Alertez les services d'urgence. Indiquez qu'il s'agit d'un véhicule électrique.
- Attendez à une distance suffisante du lieu de l'accident l'arrivée des services de secours.
- Informez les services de secours et les personnes impliquées dans l'accident qu'il s'agit d'un véhicule électrique.
- En cas d'incendie, n'essayez pas d'éteindre le feu vous-même et ne restez pas à proximité du véhicule.

### AVERTISSEMENT

Pour votre propre sécurité, respectez absolument cette liste de vérifications. Dans le cas contraire, des accidents pourraient se produire et engendrer de graves blessures.

- Suivez toujours les opérations de la liste de vérifications et prenez toujours les mesures de sécurité d'ordre général.

### AVERTISSEMENT

En cas d'incendie, une explosion peut se produire et des substances nocives pour la santé peuvent se dégager, qui peuvent provoquer de graves blessures.

- Ne restez jamais à proximité du véhicule incendié.

### Nota

Si le système détecte un accident, la batterie haute tension se désactive automatiquement.

- Si la batterie est désactivée, contactez un atelier spécialisé pour la faire réparer.

### Nota

Après l'activation du prétensionneur d'une ceinture de sécurité ou le déclenchement d'un airbag à cause d'un accident, le véhicule est complètement déverrouillé >>> page 117 et les poignées se libèrent automatiquement >>> page 120, >>> fig. 73.

La fonction de libération automatique des poignées de porte peut être affectée. Cependant, il est toujours possible d'utiliser les poignées pour ouvrir les portes de manière mécanique >>> page 120, >>> fig. 74.

## Appel informatif, appel de dépannage et service d'appel de secours



**Fig. 46** Sur la console de pavillon : commandes pour les services vocaux.



**Fig. 47** Bouton pour appel d'urgence.

En fonction de l'équipement, il peut y avoir sur la console de pavillon un système d'appel d'urgence.

Les touches ,  et  >>> fig. 46 permettent d'exécuter les services vocaux suivants :

- Appel informatif.
- Appel de dépannage.
- Service d'appel de secours.

Une unité de contrôle montée en usine établit la connexion nécessaire.

Lorsqu'un service vocal est activé, une connexion est établie avec un correspondant téléphonique.

### Témoin de contrôle

Sur la commande se trouve un témoin de contrôle >>> fig. 46 (flèche). Indiquez les états suivants :

- **Éteint** : le service d'appel de secours n'est pas disponible.
- **Clignote en rouge, environ 20 secondes après avoir mis le contact** : le service d'appel de secours est désactivé.
- **Allumé en rouge** : panne du système. Le service d'appel de secours est disponible avec des limitations. CUPRA recommande de se rendre dans un atelier spécialisé.
- **Allumé en vert** : le service d'appel de secours est disponible, le système est prêt à fonctionner sur le véhicule.
- **Clignote en vert** : Il y a une connexion vocale active.

### Appel de dépannage

L'appel de dépannage permet de demander directement une assistance spécialisée en cas de panne.

Parallèlement à l'appel vocal, certaines données du véhicule sont transmises, par exemple son emplacement actuel.

### Appel informatif

L'appel informatif consiste à passer un appel au Service Client CUPRA S.A.

### Types d'appels de secours

- **Public** (obligatoire selon la loi) : appel de secours qui s'effectue aux services de secours du pays de circulation et dans la langue de ce pays >>> page 77.

- **Privé** : appel de secours qui s'effectue à un centre d'appels « call center CUPRA », qui améliore le service au client, par exemple réponse dans la langue sélectionnée dans le système d'infodivertissement. Le client peut décider à tout moment de couper l'*appel de secours privé* pour appeler le service de secours du pays.

### Appel de secours privé

Si le service d'appel de secours privé est disponible dans le portefeuille de services du véhicule, le service d'appel de secours s'active de manière prédéfinie pendant une période de temps limitée.

- Le service d'appel de secours peut être utilisé pour organiser l'assistance le plus vite que possible dans des situations d'urgence.
- Lorsque le service d'appel de secours s'active, une connexion est établie avec le centre d'appels de secours de CUPRA.
- Si un appel de secours est effectué manuellement ou, en cas d'accident, lorsque l'airbag se déploie ou le prétensionneur de ceinture se déclenche, les données importantes pour les appels de secours sont transmises automatiquement, par exemple, l'emplacement du véhicule.
- La personne de contact téléphonique communique dans la langue établie dans le système d'infodivertissement du véhicule. Si cette langue n'est pas disponible dans le système, l'anglais sera utilisé.

- Pour garantir le fonctionnement, même après un accident grave, des composants supplémentaires sont installés de série ; par exemple, un microphone d'appel de secours, un haut-parleur d'urgence et une batterie intégrée indépendante de la source d'alimentation intégrée.

- Le service d'appel de secours privé peut être désactivé à partir de la « Liste de services » ou en empêchant la transmission des données dans le système d'infodivertissement.

### Activer manuellement un appel d'urgence

1. Appuyez brièvement sur le cache de la touche SOS et ouvrez le cache >>> **fig. 46.**
2. Maintenez appuyée la touche d'appel d'urgence pendant quelques secondes >>> **fig. 47 ①.**

L'appel d'urgence s'active, et une connexion vocale est établie avec le centre de coordination des urgences.

Il est également possible d'activer manuellement l'appel de secours à travers le système d'infodivertissement.

Si vous appuyez accidentellement sur la touche d'appel d'urgence, interrompez immédiatement l'appel :

1. Appuyez à nouveau sur la touche d'appel d'urgence jusqu'à ce que le témoin de contrôle reste allumé en vert.



Nota

**Appuyez sur le bouton d'appel de secours >>> fig. 47 uniquement en cas d'urgence.**

### Activation automatique d'un appel de secours

L'appel d'urgence automatique s'active seulement si le contact d'allumage est mis.

La connexion avec le centre de secours de CUPRA est établie automatiquement dans les situations suivantes :

- Immédiatement après le déploiement des airbags.
- Immédiatement après l'activation du prétensionneur de la ceinture.
- En fonction de l'équipement, en cas d'intervention du système Emergency Assist.

L'appel de secours automatique ne peut pas être interrompu en appuyant sur le bouton d'appel de secours >>> **fig. 47.**

Si les demandes au centre d'appels de secours de CUPRA continuent sans réponse, les mesures de secours commencent automatiquement.

### Batterie intégrée

La batterie intégrée garantit que le système d'appel de secours reste disponible un certains temps même si la batterie de 12 volts est déconnectée ou en panne.

Si la batterie intégrée est déchargée ou en panne, un message s'affiche sur l'écran du combiné d'instruments. Adressez-vous à un atelier spécialisé et faites remplacer la batterie.

### Transmission des données de l'appel de secours

Lorsqu'un appel d'urgence est effectué, les données disponibles sont transmises au centre d'appels de secours de CUPRA afin de déterminer les mesures de secours nécessaires.

Les données sur la position du véhicule sont substituées en continu. Ainsi, le véhicule ne peut pas faire l'objet d'un suivi permanent.

Les données relatives à l'appel de secours sont traitées uniquement pour garantir le bon fonctionnement du système d'appel de secours. Le système effacera automatiquement les données associées à l'appel quelques heures après son activation.

Les données suivantes sont envoyées, entre autres :

- La position actuelle du véhicule au moment de l'activation de l'appel d'urgence.
- Numéro d'identification du véhicule (NIV).
- Type de véhicule et type de propulsion.
- Type d'activation (automatique ou manuelle).
- Type d'appel.

- Direction dans laquelle circulait le véhicule au moment de l'activation de l'appel d'urgence.
- Moment de la collision.
- Estimation du nombre d'occupants du véhicule.
- Langue sélectionnée sur le système d'infodivertissement.

### AVERTISSEMENT

Les conditions suivantes peuvent entraîner l'impossibilité de réaliser un appel de secours public ou privé, manuellement ou automatiquement, ou que ce ne soit possible que de manière limitée :

- L'appel de secours est effectué dans une zone avec peu ou pas de couverture pour téléphones portables et GPS.
- Dans des zones avec une couverture suffisante de téléphonie mobile et de GPS, le réseau mobile des fournisseurs de télécommunications n'est pas disponible. Dans ce cas, l'appel de secours, si disponible dans le véhicule, s'effectue au moyen du système d'appel d'urgence obligatoire selon la loi.
- Dans les zones avec une couverture suffisante de téléphonie mobile et par satellite, il n'y a pas de réseau mobile 2G/3G des fournisseurs de télécommunications.
- Dans certains pays, le service d'appel d'urgence peut ne pas être disponible et, en fonction de la localisation du véhicule, les

LEDS du voyant de contrôle, et même le fonctionnement des différents types d'appels, peuvent présenter un comportement spécifique.

- Il n'existe aucune licence valable pour l'utilisation du service d'appel de secours.
- Les composants du véhicule nécessaires à l'appel de secours sont endommagés ou ne reçoivent pas assez d'électricité.
- La fonction du service d'appel de secours a été désactivée via la « Liste de services » ou en empêchant la transmission des données. Dans ce cas, l'appel de secours, si disponible dans le véhicule, est dérivé au service d'appel d'urgence public automatiquement.
- Si le système d'appel d'urgence privé ne peut pas être utilisé pour des raisons techniques, il est dérivé au service d'appel d'urgence public automatiquement.
- Le contact n'est pas mis.

### Nota

Le fonctionnement du système d'appel de secours peut se voir limité s'il est monté après un système d'infodivertissement.

### Nota

Le service d'appel de secours, d'assistance et d'information n'est disponible que dans certains pays.

## Service d'appel de secours eCall, obligatoire selon la loi

En fonction de l'équipement et du pays, le véhicule peut être équipé d'un système d'appel de secours. Dans certains pays, le système gratuit d'appel de secours public est activé par défaut. L'élément de contrôle se trouve dans la console de pavillon >>> **fig. 46.**

Avec l'appel de secours, l'aide peut être organisée le plus tôt que possible dans des situations d'urgence. Une connexion vocale est établie avec un centre public de coordination de secours. La personne de contact téléphonique communique dans la langue du pays où le véhicule se trouve. Par ailleurs, les données légalement demandées et importantes pour les appels de secours sont transmises automatiquement au centre public de contrôle de secours, par exemple, l'emplacement actuel du véhicule.

La connexion nécessaire s'effectue au moyen d'une unité de contrôle installé de série. Pour garantir le fonctionnement, même après un accident grave, des composants supplémentaires sont demandés ; par exemple, un microphone d'appel de secours, un haut-parleur d'urgence et une batterie intégrée indépendante de la source d'alimentation intégrée.

### Activer un appel de secours manuellement

1. Appuyez brièvement sur le cache de la touche  et ouvrez le cache >>> **fig. 46.**
2. Maintenez appuyée la touche d'appel d'urgence pendant quelques secondes >>> **fig. 47 ①.**

L'appel d'urgence s'active, et une connexion vocale est établie avec le centre de coordination des urgences.

Si vous appuyez accidentellement sur la touche d'appel d'urgence, interrompez immédiatement l'appel :

1. Appuyez à nouveau sur la touche d'appel d'urgence jusqu'à ce que le témoin de contrôle reste allumé en vert.

#### Nota

Appuyez sur le bouton d'appel de secours >>> **fig. 47** uniquement en cas d'urgence.

### Activation automatique d'un appel de secours

L'appel d'urgence automatique s'active seulement si le contact d'allumage est mis.

La connexion avec le centre public de coordination de secours est établie automatiquement dans les situations suivantes :

- Immédiatement après le déploiement des airbags.
- Immédiatement après l'activation du prétensionneur de la ceinture.
- En fonction de l'équipement, en cas d'intervention du système Emergency Assist.

L'appel de secours automatique ne peut pas être interrompu en appuyant sur le bouton d'appel de secours >>> **fig. 47.**

Si les demandes au centre public de contrôle de secours continuent sans réponse, les mesures de secours commencent automatiquement.

## Résolution de problèmes

### Panne du service d'appel de secours

Le témoin de contrôle de la touche d'appel de secours s'allume et reste allumé en rouge. En plus, le message suivant peut apparaître sur l'écran du combiné d'instruments :

 **Erreur : Fonction d'appel de secours. Garage !**

Il y a une panne du service d'appel de secours. Alors, aucun appel de secours ne pourra être effectué.

1. Allez immédiatement dans un atelier spécialisé dûment qualifié et demandez la réparation de la panne. CUPRA recommande un concessionnaire CUPRA.

### Service d'appel de secours limité

Le témoin de contrôle de la touche d'appel de secours s'allume et reste allumé en rouge. En plus, le message suivant peut apparaître sur l'écran du combiné d'instruments :

#### Fonction d'appel de secours limitée. Garage !

Le fonctionnement du service d'appel de secours n'est disponible qu'avec des limitations. Par exemple, il ne peut établir aucune connexion de voix avec la centrale d'appels de secours de CUPRA.

1. Allez immédiatement dans un atelier spécialisé dûment qualifié et demandez la réparation de la panne. CUPRA recommande un concessionnaire CUPRA.

# Batterie à haute tension

## Consignes de sécurité

### Introduction

#### DANGER

Le réseau à haute tension du véhicule et la batterie à haute tension sont dangereux et peuvent provoquer des brûlures et autres blessures, voire une décharge électrique mortelle.

- Vous devez toujours supposer que la batterie haute tension est complètement chargée et que tous ses composants sont sous tension. Cela peut aussi être le cas lorsque le contact est coupé.
- Ne touchez jamais les câbles à haute tension ni la batterie haute tension ou ses pôles. Ne les laissez jamais entrer en contact avec des bijoux ou d'autres objets métalliques, en particulier lorsque les câbles haute tension, la batterie haute tension ou ses pôles sont endommagés.
- N'effectuez jamais de vous-même aucun type d'intervention sur le réseau à haute tension, sur les câbles ou sur la batterie à haute tension.

- N'ouvrez jamais, et n'effectuez aucun entretien ni réparation sur les composants et les pièces du réseau haute tension, et ne réparez pas ce réseau.

- N'endommagez, ne modifiez et ne séparez jamais du réseau haute tension les câbles orange à haute tension.

- N'ouvrez, ne modifiez et ne démontez jamais le cache de la batterie à haute tension.

- Les travaux sur le système de haute tension ainsi que les travaux sur les systèmes indirectement touchés par ce système, peuvent seulement être réalisés par du personnel spécialisé ayant la formation et la qualification correspondantes.

- Les travaux à proximité des câbles à haute tension et des composants à haute tension avec des outils aiguisés, qui déforment ou qui dégagent des copeaux ou des sources de chaleur, tels que de l'air chaud, le collage thermique ou les travaux de soudage, peuvent uniquement être réalisés après avoir déconnecté le courant. La déconnexion du courant à haute tension doit seulement être réalisée par du personnel spécialisé ayant la formation et la qualification correspondantes.

- Pendant tous les travaux sur le système à haute tension et sur la batterie à haute tension, les normes et les directives de CUPRA doivent être respectées.

- Les gaz émis ou dégagés par la batterie à haute tension peuvent être toxiques et inflammables.

- Les dommages sur le véhicule ou sur la batterie à haute tension peuvent donner lieu à un dégagement de gaz toxiques immédiat ou retardé. Les gaz émis peuvent également provoquer un incendie. N'inhalez jamais les gaz.

- Ne touchez jamais les liquides sortant de la batterie à haute tension et n'entrez pas en contact avec les gaz émis, en particulier s'il s'agit d'une batterie endommagée.

- En cas d'incendie, éloignez-vous de la zone de danger et appelez les pompiers.

- Indiquez toujours aux pompiers et aux services de secours que le véhicule est équipé d'une batterie à haute tension.

#### DANGER

Une intervention mal réalisée sur le système à haute tension et sur les composants à haute tension peuvent provoquer des dysfonctionnements, des accidents et des blessures.

- Les travaux sur le système à haute tension doivent seulement être réalisés par des services spécialisés autorisés, disposant de l'autorisation correspondante.

### ⚠ AVIS

Après un accident ou une collision du véhicule contre un obstacle, la batterie à haute tension doit être contrôlée par du personnel spécialisé ayant la formation et la qualification correspondantes.

### Étiquettes d'avertissement pour haute tension

#### Étiquettes d'avertissement sur le véhicule

Les parties suivantes du véhicules peuvent être identifiées avec les étiquettes d'avertissement représentées >>> fig. 48, >>> fig. 49, >>> fig. 50, >>> fig. 51 :

- Caches et capots derrière lesquels se trouvent des composants à haute tension soumis à une tension électrique.

- Tous les composants à haute tension, y compris la batterie à haute tension.
- Sous le capot avant.



Fig. 48 Étiquettes d'avertissement.



Fig. 49 Étiquettes d'avertissement.

Les étiquettes d'avertissement >>> fig. 48 et >>> fig. 49 indiquent une tension électrique élevée.



Fig. 50 Étiquettes d'avertissement.

Les parties du système à haute tension peuvent beaucoup chauffer et ne doivent pas être touchées >>> fig. 50.



Fig. 51 Étiquette d'avertissement sur la batterie à haute tension.

### >>> fig. 51

- ① Une tension élevée peut engendrer de graves blessures voire la mort. Ne touchez jamais les pôles de la batterie avec les doigts, des outils, des bijoux ou tout autre objet métallique.
- ② La batterie à haute tension contient des liquides et des solides dangereux. Si des gaz sont émis, ils peuvent provoquer de graves brûlures et la cécité. Pendant les travaux sur la batterie haute tension, portez toujours une protection oculaire et des vêtements de protection appropriés pour éviter le contact du liquide de la batterie avec la peau et les yeux. Si le liquide de la batterie entre en contact avec la peau ou les yeux, rincez les zones affectées à l'eau courant pendant au moins 15 minutes puis consultez immédiatement un médecin.
- ③ La batterie à haute tension peut prendre feu. La batterie haute tension ne doit jamais être exposée au feu, à des étincelles ni à des flammes nues. La batterie haute tension doit toujours être manipulée avec précaution pour éviter les dommages et la sortie de liquides.
- ④ La batterie haute tension doit toujours être maintenue hors de portée des enfants.
- ⑤ Vous trouverez plus d'informations et d'avertissements dans le mode d'emploi et sur la documentation de l'atelier.
- ⑥ Utilisez de l'eau pour éteindre le feu.

- ⑦ Les travaux d'entretien sur la batterie haute tension doivent être confiés exclusivement à du personnel spécialisé ayant la formation et la qualification correspondantes. N'effectuez jamais de modifications sur la batterie à haute tension. La batterie à haute tension ouverte ne doit pas entrer en contact avec l'eau ou tout autre liquide. Les liquides peuvent provoquer des courts-circuits, des décharges électriques et des brûlures.

## Entretien de la batterie à haute tension

### Indications pour l'entretien

#### Fiabilité et capacité de la batterie à haute tension

En principe, une batterie à ions de lithium est soumise à un processus de vieillissement et d'usure tout au long de sa durée de vie en raison de ses caractéristiques physiques et chimiques. Une commande correcte de la batterie haute tension contribue grandement à maintenir son état fiable à long terme et à obtenir une capacité utile ou une autonomie de la batterie élevées. Par conséquent, il est très important de respecter les indications d'entretien suivantes pour la batterie haute tension. Ces indications d'entretien sont fondamentales pour l'entretien durable de la valeur du véhicule.

Observez aussi les conditions applicables de garantie de CUPRA pour la batterie haute tension.

#### Indications d'entretien

CUPRA recommande les indications d'entretien suivantes :

- Si vous utilisez le véhicule habituellement, ne chargez pas la batterie à 100 %. Réglez une limite de charge maximale 80 % dans les réglages de charge.
- Évitez autant que possible une décharge complète de la batterie haute tension, par exemple en cas de stationnement prolongé avec un état de charge faible. L'état de charge ne doit pas descendre au-dessous 20 % pendant de longues périodes >>> ①.
- Avant de longs voyages, chargez la batterie haute tension à 100 %. Programmez l'heure de départ sur le système d'infodivertissement >>> page 93 et commencez à rouler dès que possible.
- Pour prolonger la durée de vie de la batterie haute tension, minimisez l'utilisation de la charge rapide avec du courant continu (CC).
- Dans la mesure du possible, maintenez active la fonction « Battery Care Mode » dans le menu **Réglages généraux de charge** >>> page 95.

### Temps de stationnement du véhicule

- En cas de gel, ne gardez pas le véhicule pendant plusieurs heures avec un état de charge inférieur à 40 % >>> ⓘ.
- Si le véhicule va être stationné pendant longtemps, le niveau de charge de la batterie devrait être entre 40 et 70 %.
- Évitez, dans la mesure du possible, d'exposer le véhicule à des températures inférieures à -30 °C ainsi qu'au soleil direct à haute température.
- Pour améliorer le confort et le rendement, utilisez la climatisation stationnaire (en fonction de l'équipement), surtout à des températures inférieures à -15 °C >>> page 164.

#### ⓘ AVIS

La batterie haute tension ne doit pas être utilisée comme source de courant stationnaire. Sinon, des dommages irréversibles pourraient se produire sur la batterie haute tension.

#### ⓘ AVIS

Si le véhicule est stationné longtemps avec la batterie haute tension déchargée, il se peut qu'il ne soit plus possible de la charger ou que le véhicule ne puisse pas démarrer. À long terme, des dommages irréversibles pourraient se produire sur la batterie haute tension.

- Rechargez la batterie à haute tension à intervalles réguliers.

#### ⓘ Nota

- La batterie à haute tension fournit moins de puissance lorsque la température extérieure est très basse. Si, en plus, l'état de charge est faible, la puissance peut diminuer grandement peu après avoir emprunté la route >>> page 175.
- Après avoir stationné le véhicule, le ventilateur du radiateur peut continuer à émettre des signaux sonores et à fonctionner pendant quelques minutes.

## Charger la batterie à haute tension

### Breve introduction

Vérifiez si le groupe motopropulseur est désactivé et si le câble et l'infrastructure de charge sont en parfait état.

#### Types de charge

Les types de charge suivants sont possibles pour le véhicule :

- *Charge avec courant alternatif (CA) sur une borne de charge publique ou domestique* >>> page 84 :

La charge se fait à haute puissance. La puissance de charge maximale qu'il est possible d'atteindre dépend de la borne de charge, du câble de charge utilisé et des prestations du chargeur du véhicule.

- *Charge avec du courant alternatif (CA) sur une prise de courant domestique* >>> page 84 :

L'installation électrique de l'habitation devra avoir été revue et être en parfait état de marche >>> ⓘ. En raison de la grande capacité de la batterie et de la faible puissance de cette méthode, une charge complète durera plus de 20 heures (8 heures selon le marché).

- *Charge avec du courant continu (CC) sur une borne de charge rapide* >>> page 86 :

C'est le type de charge de plus grande puissance. Le temps de charge est nettement plus court. Prenez compte des indications sur la charge fréquente avec courant continu (CC) >>> ⓘ.

#### Protection contre les dérivations de courant

Le véhicule dispose d'un dispositif contre les dérivations de courant continu (CC). Cela évite que des dérivations de courant, qui pourraient se produire pendant la charge, arrivent à l'installation électrique de la maison à travers le câble de charge.

### AVERTISSEMENT

Une mauvaise mise en charge de la batterie, le non-respect des mesures de sécurité pertinentes, ou une mauvaise utilisation de la batterie haute tension peuvent provoquer des courts-circuits, des décharges électriques, des explosions, un incendie, des brûlures, de graves blessures, et la mort.

- Respectez toujours l'ordre indiqué des opérations afin d'éviter tout risque d'électrocution et de blessures graves pouvant être provoquées par l'énergie résiduelle de l'accumulateur de charge.
- Tenez compte des indications de sécurité et de manipulation du câble de charge fourni avec le véhicule >>> page 98.
- Pour la mise en charge, n'utilisez que des prises de courant correctement installées, vérifiées et en bon état, ainsi que des installations électriques fonctionnant parfaitement. Faites contrôler régulièrement les prises de courant et l'installation électrique par du personnel technique dûment qualifié.
- N'effectuez jamais la mise en charge dans des endroits présentant des risques d'explosion. Les composants du câble de charge peuvent provoquer des étincelles et s'enflammer, ainsi que des vapeurs inflammables ou explosives.
- Protégez toujours les connecteurs de l'humidité et de l'entrée directe d'eau ou d'autres liquides.

- Pendant le processus de charge, pour des raisons de sécurité, n'effectuez aucun autre travail sur le véhicule.

- Avant de débrancher la fiche du secteur, attendez toujours la fin du processus de charge. Sinon, le câble de charge et l'installation électrique pourraient être endommagés.

### AVERTISSEMENT

Si vous circulez avec un niveau de charge trop faible de la batterie haute tension, le véhicule risque de s'arrêter en pleine circulation et de provoquer des accidents et des blessures graves.

### AVIS

La charge rapide en courant continu (CC) utilise une puissance très élevée. L'utilisation fréquente de la charge rapide peut réduire la capacité de charge de la batterie haute tension de manière permanente.

- Chargez la batterie de préférence avec du courant alternatif (CA) sur une borne de charge publique ou domestique.

### AVIS

Pendant le processus de charge, ne pas reposer ou enrouler le câble de charge sur le couvercle de charge, car cela pourrait endommager la pièce.

### Nota

- Pour charger la batterie haute tension avec du courant alternatif (CA), CUPRA recommande d'utiliser une borne de charge domestique ou d'un autre type, et de charger à la puissance maximale. Ces modalités de charge sont plus efficaces que depuis une prise de courant domestique.

- Tenez compte des données techniques sur la puissance de charge de votre véhicule. Consultez plus d'informations sur cette question auprès d'un concessionnaire spécialisé CUPRA ou de tout concessionnaire du réseau SEAT.

- La batterie haute tension ne peut être chargée que dans des bornes de charge qui répondent aux exigences du pays en question et à au moins l'une des normes suivantes :

- IEC 61851 et IEC 62196 (Europe).
- ISO 15118 (-1, -2, -3).
- SAE J1772 États-Unis, Mexique).

- Si les températures sont très basses ou très élevées, il se peut que la charge de la batterie haute tension soit limitée.

## Identification d'infrastructures de charge compatibles

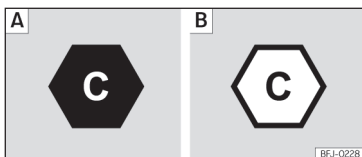

**Fig. 52** Identification du courant alternatif (CA) et de connecteur de type 2.

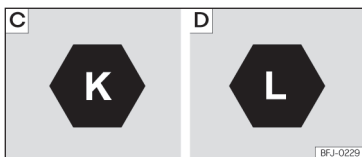

**Fig. 53** Identification du courant continu (CC) et du connecteur CCS du véhicule

## Compatibilité entre véhicules et infrastructures de charge

Les indicateurs suivants selon la norme EN 17186 indiquent si les connecteurs de charge de l'infrastructure sont appropriés pour le véhicule >>> ⚠.

Indicateurs >>> **fig. 52**

- A Sur le véhicule
- B Sur la borne de recharge

Indicateurs >>> **fig. 53**

- C Tension jusqu'à 500 volts
- D Tension jusqu'à 1000 volts.

Les indicateurs sont situés sur la prise de charge du véhicule, sur les composants de l'infrastructure de chargement locale (borne de chargement, prise de courant) et sur le câble de charge. Les indicateurs font référence à des standards de connexion charge normalisés selon la norme IEC 62196.

### ⚠ AVERTISSEMENT

Le chargement du véhicule dans des installations électrique non vérifiées peut provoquer des dommages et des blessures graves.

- S'il n'y a aucun indicateur ou si l'infrastructure de chargement n'est pas connue, consulter d'abord un expert en installations électriques.

## Charger avec courant alternatif (CA)



**Fig. 54** Ouverture de la trappe de la prise de charge.

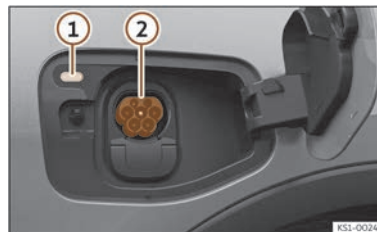

**Fig. 55** Derrière le cache de charge de la batterie sur la partie avant droite : Prise de charge.

### >>> fig. 55

- ① Indicateur de l'opération de charge.
- ② Prise de charge.

Le chargeur de batterie installé sur le véhicule transforme le courant alternatif du secteur public en courant continu.

*Borne de recharge CA ou câble de prise de courant* : La batterie à haute tension du véhicule peut être chargée en courant alternatif (CA) via la prise de charge correspondante ②.

### Brancher le câble de charge

- En premier lieu, le câble de charge doit être connecté à la prise de courant ou à la borne de recharge publique ou domestique. Il doit ensuite être totalement déroulé.
- *Câble de charge pour prises de courant domestiques* : Le dispositif de protection effectue un auto-test >>> page 100.
- Avec le véhicule déverrouillé, appuyez sur la zone indiquée de la trappe de charge de la batterie et celle-ci s'ouvrira >>> fig. 54.
- Branchez le connecteur de charge tout droit sur la prise de charge ②. Vérifiez si le connecteur de charge est complètement branché.

Le connecteur se verrouille automatiquement. La LED (indicateur de l'opération de charge) de la prise de charge clignote avec une lumière blanche >>> fig. 55 ① >>> page 87.

Vous pouvez effectuer les réglages souhaités pour la charge dans le système d'infodivertissement >>> page 92.

### Démarrage automatique du processus de charge

Si la charge programmée n'est pas activée, l'opération de charge commence immédiatement >>> page 93. L'infrastructure de recharge externe doit être active.

Dans la plupart des bornes de recharge publiques, il est nécessaire de s'authentifier pour démarrer le processus. Il est important de vérifier si l'authentification a été effectuée correctement, sinon cela pourrait entraîner un dysfonctionnement du système.

### Pendant la charge

L'indicateur du processus de charge sur la prise de charge clignote en vert ①. Le connecteur de charge est verrouillé.

Si l'indicateur de l'opération de charge s'allume en rouge, il y a une panne >>> page 87.

### Interrompre l'opération de charge

L'opération de charge peut être interrompue :

- Déverrouillez le véhicule.
- Appuyez sur la touche de fonction **Arrêter charge** du système d'infodivertissement. L'indicateur du processus de charge à côté de la prise de charge s'allume en blanc ①. Pour le

déverrouillage automatique du connecteur de charge le réglage **Libérer le connecteur autom.** doit être sélectionné dans les réglages de charge >>> page 95.

- Pour recommencer l'opération, appuyez sur le bouton de fonction **Continuer**. Le connecteur de charge se verrouille. Dans ce cas, il est nécessaire de vous identifier à nouveau sur la borne de recharge.

Pour réinitialiser l'opération de charge, il est nécessaire d'appuyer sur le bouton de fonction pour lancer l'opération de charge.

### Après la charge

Lorsque la batterie haute tension est complètement chargée, l'indicateur de l'opération de charge de la prise de charge s'allume en vert.

- Déverrouillez le véhicule.
- Débranchez le connecteur de charge de la prise de charge dans les 30 secondes.
- **OU** : si **Libérer le connecteur autom.** est activé dans les réglages de charge >>> page 95, le connecteur de charge se déverrouille automatiquement après la charge.
- Déconnectez le câble de charge de l'arrivée de courant et placez le capuchon protecteur.
- Fermez le cache de charge jusqu'en entendre qu'il s'encastre.

## Charger avec courant continu (CC)



Fig. 56 Ouverture de la trappe de la prise de charge.



Fig. 57 Derrière la trappe de la prise de charge de la batterie, à l'avant droit : prise de charge.

- ① Indicateur de l'opération de charge
- ② Prise de charge

## ③ Capuchon de protection

Le courant alternatif se transforme en courant continu en dehors du véhicule. Cela permet d'obtenir une puissance de charge considérablement plus élevée qu'avec la charge par courant alternatif (CA).

*Borne de charge rapide publique* : La batterie à haute tension peut être chargée en courant continu (CC) sur une borne de recharge appropriée. Le temps de charge est nettement plus court.

Utilisez un câble de charge de moins de 30 mètres de long.

## Brancher le câble de charge

- Déverrouillez le véhicule.
- Appuyez sur la trappe de la prise de charge de la batterie, près de la zone de la flèche, pour l'ouvrir >>> fig. 56.
- Retirez le capuchon de protection et le placez sur le dispositif d'accrochage >>> fig. 57 ③
- Branchez le connecteur de charge de la station de charge dans la prise de charge >>> fig. 57 ②

Le connecteur se verrouille automatiquement. La LED (indicateur de l'opération de charge) de la prise de charge clignote avec une lumière blanche >>> fig. 57 ① >>> page 87

## Démarrage automatique de la charge

Activez la borne de recharge >>> ①.

L'opération de charge commence immédiatement.

Dans la plupart des bornes de recharge publiques, il est nécessaire de s'authentifier pour démarrer le processus. Il est important de vérifier si l'authentification a été effectuée correctement, sinon cela pourrait entraîner un dysfonctionnement du système.

## Pendant la charge

L'indicateur du processus de charge sur la prise de charge clignote en vert >>> fig. 57 ①.

Si l'indicateur de l'opération de charge s'allume en rouge, il y a une panne >>> page 87.

## Interrompre l'opération de charge

L'opération de charge peut s'arrêter avant d'atteindre l'état de charge souhaité :

- Appuyez sur la touche de fonction **Arrêter charge** sur l'écran du système d'infodivertissement. L'indicateur du processus de charge à côté de la prise de charge s'allume en blanc >>> fig. 57 ①. Le connecteur de charge est déverrouillé.

## Après la charge

Lorsque l'état de charge souhaité est atteint, l'indicateur de l'opération de charge de la prise de charge s'allume en vert.

Après la charge, le connecteur de charge est automatiquement déverrouillé de la station de charge si l'option **Libérer le connecteur automatique** est activée dans les réglages de charge.

- Débranchez le connecteur de charge de la prise de charge.
- Placer le capuchon de protection sur la connexion inférieure de la prise de charge >>> **fig. 57** ③
- Refermez la trappe de la prise de charge de la batterie jusqu'à entendre un clic.

### ① AVIS

**Pour utiliser cette borne de recharge, tenez compte des consignes et des instructions d'utilisation du fabricant.**

### Indicateur de l'opération de charge



**Fig. 58** Sous la trappe de la prise de charge de la batterie : indicateur de l'opération de charge.

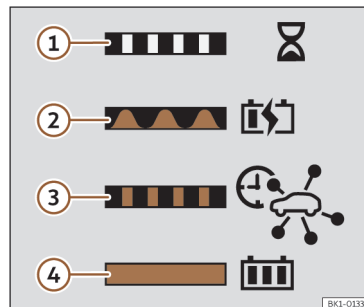

**Fig. 59** Sur le côté intérieur de la trappe de la prise de charge de la batterie : autocollant avec information relative à l'indicateur de l'opération de charge.

Un témoin LED sur la prise de charge

>>> **fig. 58** (flèche) montre l'état de l'opération de charge.

Une étiquette adhésive sur la trappe de charge de la batterie donne des informations sur la signification des témoins LED >>> **fig. 59**.

**Indications de l'opération de charge :**

#### **Le voyant LED clignote**

- Le véhicule a détecté le connecteur de charge.

**LED blanc**

● ① Clignote : établissement de la communication entre le véhicule et l'infrastructure de recharge. Le processus de charge est en cours de préparation.

● Reste allumé : aucune fonction de charge active. Dans ce cas, il sert de lumière de courtoisie pour que, en cas de faible éclairage ambiant, la trappe de chargement puisse être facilement localisée.

**LED vert**

● ② Oscillant : le véhicule est en train de se charger (processus de charge actif).

● ③ Clignotant : un processus de charge différée est en cours (ou programmé à une heure de départ et/ou à une heure préférée), mais le processus de charge n'a pas encore commencé.

● ④ Reste allumé : l'opération de charge s'est terminée sans problème.

● S'allume en alternant avec une indication rouge : charge d'urgence à puissance réduite en raison d'une erreur de reconnaissance du connecteur de charge.

**LED rouge**

● Reste allumé : il y a une panne dans le système. Le processus de charge ne peut pas être démarré ou a été interrompu.

Si l'indicateur de l'opération de charge indique en permanence une panne, demandez l'aide d'un personnel spécialisé.

**Éclairage de la prise de charge**

Dans l'obscurité, l'éclairage latéral (LED blanc) de la prise de charge peut faciliter l'orientation dans le véhicule :

**Allumé**

● Le véhicule a été débloqué.

● **OU** : Le connecteur de charge a été débranché de la prise de charge.

**Éteint**

● Après avoir déverrouillé ou verrouillé le véhicule, l'éclairage s'éteint automatiquement au bout d'un moment.

**Témoin indicateur de l'opération de charge**

Pendant le processus de charge, le témoin  s'allume sur l'écran du combiné d'instruments.

 Témoin blanc : connecteur branché, sans opération de chargement active.

 Témoin vert : connecteur branché, opération de chargement active.

**Résolution de problèmes**

 **Le système électrique ne fonctionne pas correctement. Arrêtez-vous en toute sécurité !**

Le témoin d'alerte s'allume en rouge. Un message à ce sujet s'affiche.

Dysfonctionnement du système haute tension. Les composants à haute tension peuvent être endommagés >>> .

Impossible de charger la batterie haute tension.

●  **Il est indispensable de garer le véhicule dans un endroit sûr.** Stationnez le véhicule en plein air dès que cela est possible et sûr.

● Éteignez le système de propulsion.

● Demandez l'aide d'un professionnel.

 et  **Batterie HT : risque d'incendie ! Arrêtez le véhicule en toute sécurité et sortez immédiatement. Appelez les services d'urgence.**

Le témoin d'avertissement  s'allume en rouge et s'affiche à côté d'un message de texte sur le tableau de bord, accompagné d'une alerte sonore continue.

La température de la batterie haute tension est trop élevée .

Si ce message apparaît sur le combiné d'instruments, notez >>>  et suivez les étapes ci-dessous :

1.  **Ne continuez pas votre route !** Arrêtez immédiatement le véhicule en tenant compte des conditions de circulation.

2. Choisissez un endroit sûr pour le faire à l'extérieur, loin des bâtiments, des véhicules, des auvents, des stationnements couverts ou d'endroits similaires.
3. Si possible, activez les feux de détresse.
4. Avant de quitter le véhicule, assurez-vous qu'il reste immobilisé (frein de stationnement, verrouillage de stationnement P).
5. Coupez le contact et laissez la clé de contact sur le combiné d'instruments ou à un endroit bien en vue afin que les services de secours puissent l'utiliser (par exemple, pour sortir le véhicule d'une zone dangereuse).
6. Sortez du véhicule et assurez-vous qu'il n'y a pas d'autres personnes ou animaux à bord du véhicule.
7. Assurez-vous de quitter la zone de danger avec tous les autres occupants du véhicule et que tout le monde reste dans une zone à l'abri de la circulation (par exemple, derrière le garde-corps).
8. Alertez les services d'urgence. N'essayez pas d'éteindre le feu vous-même.

Si le message est caché, le témoin d'alerte reste visible .

L'alerte sonore peut seulement être éteinte par un atelier qualifié. CUPRA recommande de vous rendre chez un concessionnaire officiel.

### Fonctions de protection en cas de panne

En cas de panne grave de la batterie à haute tension, le véhicule peut activer des fonctions de protection supplémentaires, par exemple l'allumage des feux de détresse ou le déclenchement du klaxon immédiatement après la coupure du contact.

#### DANGER

**S'il existe un risque d'incendie sur la batterie haute tension, des gaz toxiques ou des composants de la batterie haute tension peuvent s'en dégager. Il existe un risque de graves blessures, de brûlures ou de décharges électriques mortelles.**

- Stationnez le véhicule de manière sécurisée dès que possible >>> page 73, *Comportement en cas d'accident ou d'incendie.*
- Sortez du véhicule et éloignez-vous en.
- Appelez immédiatement les pompiers.

### Batterie haute tension très déchargée en raison d'en temps de stationnement prolongé

Le témoin de contrôle s'allume en rouge. Un message s'affiche.

La batterie haute tension peut s'endommager si par ex. le véhicule n'est pas utilisé pendant longtemps.

- Rechargez immédiatement la batterie à haute tension.

### Batterie haute tension déchargée

Le témoin de contrôle s'allume en jaune. Un message s'affiche.

- Rechargez immédiatement la batterie à haute tension.

### Faible état de charge de la batterie haute tension

Le témoin de contrôle s'allume en jaune. Un message s'affiche avec l'autonomie restante.

La charge de la batterie à haute tension a atteint son niveau de réserve.

- Chargez la batterie à haute tension.

### Erreur dans le calcul de l'autonomie

Le témoin de contrôle s'allume en jaune. Un message s'affiche.

Dysfonctionnement du calcul de l'autonomie. Adressez-vous à un atelier spécialisé.

### L'opération de charge n'est pas possible ou a été interrompue

L'indicateur de l'opération de charge situé à côté de prise de charge s'allume en rouge.

Avant de vous adresser à un atelier spécialisé, vous pouvez essayer les solutions suivantes :

- Rebranchez le câble de charge.
- Vérifiez si le connecteur de charge est correctement branché.

- Vérifiez si une anomalie est indiquée sur la borne de recharge ou, en fonction de l'équipement, sur le dispositif de protection du câble de charge.

Si vous ne pouvez pas résoudre l'anomalie, adressez-vous immédiatement à un atelier spécialisé.

### Le dispositif de protection du câble de charge se déconnecte

Si vous utilisez en même temps des appareils électriques dans le véhicule avec une connexion électrique indépendante, par ex. une glacière, il est possible que l'auto-test du dispositif de protection détecte une défaillance.

- Tenez compte de l'ordre ! Connectez d'abord le câble de charge à l'alimentation électrique externe puis à la prise de charge.

### Le temps de charge varie

Pendant l'opération de charge avec du courant continu (CC), le courant de charge est automatiquement réduit pour éviter que la batterie haute tension ne surchauffe.

Après plusieurs opérations de charge rapide de suite, le temps de charge se prolonge temporairement.

### DANGER

Les composants haute tension, y compris la batterie et les câbles haute tension, peuvent être sous tension et présenter des dommages. La tension du système haute tension est dangereuse et peut provoquer des brûlures, d'autres blessures et une décharge électrique mortelle.

- Ne pas toucher les composants haute tension !

### Déverrouillage d'urgence du connecteur de charge

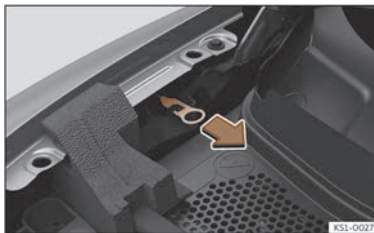

**Fig. 60** Entre l'aileron droit et la charnière du capot du moteur : Poignée de déverrouillage manuel d'urgence du connecteur de charge.

### Déverrouiller le connecteur de charge

Conditions préalables :

- Le connecteur de charge a été correctement branché.
- Le véhicule est déverrouillé.
- L'opération de charge est terminée ou a été interrompue >>> page 82.
- Lors du chargement avec du courant alternatif (CA), le réglage **Libérer connecteur autom.** est actif sur le système d'infodivertissement. >>> page 95.

Si ces conditions préalables ne sont pas remplies et qu'il est encore possible de débrancher le connecteur de charge, recourir au déverrouillage d'urgence >>> .

### Déverrouillage électrique d'urgence du connecteur de charge

Pour éviter d'effectuer un déverrouillage d'urgence manuel dans le coffre à bagages, essayez de déverrouiller électriquement le connecteur de charge en utilisant le verrouillage centralisé du véhicule.

- Déverrouillez le véhicule trois fois de suite.
- Débranchez le connecteur de charge.

### Déverrouillage manuel d'urgence du connecteur de charge

La poignée de déverrouillage manuel d'urgence est située sur le côté droit du capot avant, au-dessus de la prise de charge >>> **fig. 60.**

- Interrompez l'alimentation de courant sur la borne de recharge ou sur la prise de courant.
- Ouvrez le capot avant et fixez-le à l'aide de la tige de fixation.
- Tirez sur la poignée >>> **fig. 60.**
- Débranchez immédiatement le connecteur de charge.

#### DANGER

Si le connecteur de charge reste verrouillé de manière imprévue, la défaillance peut être due au véhicule ou à la borne de recharge-ment. Le déverrouillage d'urgence manuel peut permettre l'accès à des contacts soumis à tension. Dans ce cas, si vous touchez les contacts de la prise de charge, des brûlures et autres blessures peuvent se produire, voire une décharge électrique mortelle.

- Ne touchez jamais les contacts de la prise de charge ou du connecteur de charge.

#### Nota

Le déverrouillage d'urgence du connecteur de charge peut seulement être utilisé en cas de panne.

## Réglages de charge

### Vue d'ensemble

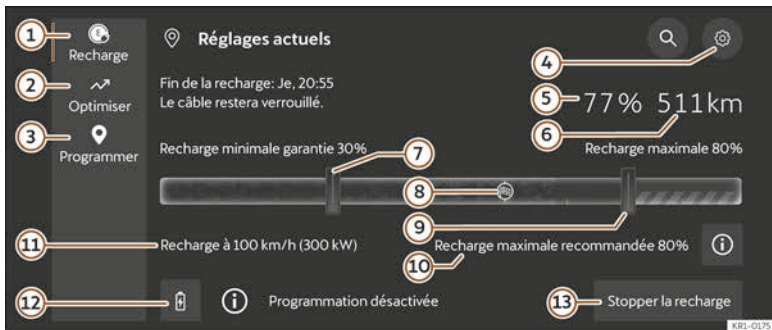

Fig. 61 Sur le système d'infodivertissement : menu principal Charge.

#### Indications dans le menu principal Charge

Certaines des indications suivantes sont seulement disponibles lorsqu'il y a une programmation de charge active >>> page 93.

- ① Programmation de la charge >>> page 93.
- ② Préchauffage de la batterie pour maximiser la puissance en charge rapide.
- ③ Localisation t des points de recharge.
- ④ Réglages généraux de charge >>> page 95.
- ⑤ État actuel de charge de la batterie haute tension.
- ⑥ Autonomie électrique actuelle.
- ⑦ Niveau de charge minimale. Visible uniquement avec un mode de charge actif, basé sur une programmation (il n'est pas visible dans le mode de charge immédiate). Il permet de modifier le niveau de charge minimal. En cas d'avoir une destination établie, il suggère le niveau de charge minimum pour atteindre la destination >>> page 93.
- ⑧ Symbole de navigation avec arrêts de charge planifiés : le niveau de charge maximale est automatiquement réglé pour le prochain arrêt suggéré.
- ⑨ Régulateur tactile du niveau de charge maximum de la batterie >>> page 93.
- ⑩ Limite de charge maximale de la batterie configurée.
- ⑪ Vitesse et puissance de charge : montre l'augmentation de l'autonomie par heure ou par minute, et la puissance de charge actuelle. La puissance de chargement dépend de l'infrastructure de chargement et de la température de la batterie haute tension. La puissance de chargement peut varier pendant le processus.

- 12 Sélectionneur de mode de charge selon la programmation pour la position actuelle du véhicule. Il n'est affiché que si une programmation a été préalablement configurée. Il fournit des informations supplémentaires sur la programmation >>> page 93.
- 13 La charge termine ou elle recommence. Visible pendant une opération de charge active.

### Indications lors du branchement du connecteur de charge

Le système d'infodivertissement affiche des informations sur le processus actuel de charge.

Fermer l'écran :

- Appuyez sur la touche de fonction X.
- **OU** : la visualisation finit automatiquement au bout de 2 minutes.
- **OU** : verrouille le véhicule.

### Modes de charge

#### Charge immédiate (réglage de charge par défaut)

1. Établissez le niveau de charge maximale de la batterie pour l'autonomie souhaitée sur le système d'infodivertissement >>> page 92.
2. Branchez le câble de charge.

3. La charge démarre automatiquement.<sup>1)</sup>

#### Charge programmée

La charge programmée est associée à une position GPS. Pour créer une charge programmée, vous devez vous trouver à l'endroit où vous souhaitez effectuer cette charge programmée, par exemple chez vous, au bureau, etc.

Pour programmer la charge, suivez les étapes ci-dessous :

1. Accédez au menu de charge **Programmer** >>> fig. 61 ①.
2. Ajoutez une nouvelle programmation de charge en fonction de votre position actuelle.
3. Configurez la programmation.
4. Retournez dans le menu de charge pour activer la programmation souhaitée.
5. Dans le bouton déroulant, sélectionnez la programmation.



Nota

- Si aucune programmation n'a été activée, le véhicule passe par défaut en charge immédiate.
- Lorsque vous quittez le lieu de la programmation et y revenez, le véhicule exécute la dernière programmation activée.
- La programmation n'est pas compatible avec les bornes de recharge à courant CC.

#### Supprimer une programmation :

1. Ouvrez le menu principal **Recharge**.
2. Appuyez sur l'onglet **Programmer**.
3. Appuyez sur le bouton **Éditer** et maintenez-le enfoncé.
4. Supprimez la programmation souhaitée .

### Réglages de charge programmée

#### Heure de départ

Cette fonction vous permet de définir l'heure et les jours où vous souhaitez que votre véhicule soit rechargé à cet endroit.

Le véhicule se recharge jusqu'au niveau maximum que vous avez défini.

Vous pouvez utiliser jusqu'à 3 heures de départ différentes et les activer ou les désactiver quand vous le souhaitez en entrant à nouveau dans la programmation.

<sup>1)</sup> Sous réserve des conditions de l'opérateur de la borne de recharge.

## Heures favorites

Cette fonction permet de définir jusqu'à quatre plages horaires dans lesquelles le véhicule donnera la priorité à la recharge. Cela est idéal si vous bénéficiez d'un tarif d'énergie à coût variable pour charger lorsque le coût de l'énergie est bas.

Modifiez les heures de début et de fin de la plage horaire en cliquant sur la plage, et définissez les heures de charge préférées en cochant la case correspondante.

## Niveaux de charge

- **Niveau de charge minimale** : Le niveau de charge minimale définit l'état de charge minimum pour une programmation enregistrée. Cette fonction permet de garantir une autonomie minimale.

1. Ouvrez dans le menu **Recharge** >>> page 92
2. Réglez le niveau de charge minimale dans la programmation.

Après la connexion électrique, le véhicule charge d'abord jusqu'au niveau de charge minimal de la batterie. Une fois cette limite atteinte, les heures préférés ou une heure de départ seront pris en compte pour la charge programmée.

- **Niveau de charge maximale** >>> fig. 61 ⑨ : Normalement, si vous utilisez le véhicule de manière habituelle, il n'est pas nécessaire de

charger complètement la batterie haute tension. Le niveau de charge maximale limite l'état de charge maximale de la batterie.

1. Déplacez le régulateur tactile sur la valeur souhaitée dans les réglages de programmation du système d'infodivertissement >>> page 92.

Le niveau de charge maximale peut aussi être adapté pendant la charge.

### Nota

Dans le menu Charge, il est possible de modifier à tout moment le niveau de charge maximum. Le niveau de charge minimum peut être modifié dans le menu de charge si vous avez sélectionné une programmation et que vous vous trouvez à l'endroit correspondant à cette programmation.

## Calibrage du niveau de charge de la batterie

Si votre véhicule est équipé d'une batterie haute tension à chimie LFP, il est nécessaire de calibrer régulièrement l'état de charge pour s'assurer qu'il s'affiche correctement.

Si les conditions sont remplies, le véhicule effectue le calibrage automatiquement et sans vous en informer. Si la configuration de la charge ne permet pas ce calibrage automatique, vous serez averti que la batterie doit être étalonnée. Le véhicule vous informera lorsque le calibrage est recommandé.

Le processus de calibrage de la batterie consiste à effectuer une charge complète à partir d'un niveau de charge faible jusqu'à une charge de 100 %. Pendant le calibrage, certains réglages de la charge sont inactifs.

Lorsque le taux de 100 % est atteint, le véhicule reste pendant un certain temps en mode calibrage avant de pouvoir être utilisé. Cette opération de calibrage peut être annulée à tout moment si vous devez utiliser le véhicule, ce qui vous obligera à effectuer à nouveau le calibrage lors de la prochain charge.

## Recommandations pour la charge avec courant alternatif (CA)

### Utilisation au quotidien :

- Une grande autonomie n'est pas nécessaire.
  - Niveau de charge maximale de la batterie : 80 % maximum.
  - Niveau de charge minimale de la batterie : 20 % minimum si la température extérieure est douce ou relativement élevée, 40 % si elle est relativement basse.

### Voyages de longue durée :

- Une grande autonomie est nécessaire.
  - Niveau de charge maximale de la batterie : 100 %.
  - Niveau de charge minimale de la batterie : 20 % minimum si la température extérieure est douce ou relativement élevée, 40 % si elle est relativement basse.

### Nota

Évitez de laisser le véhicule stationné et mettez-vous en marche immédiatement après avoir complètement rechargé la batterie.

### Options avancées

- **Réduction de la puissance de la charge alternative (CA) :** Cette option réduit le courant de charge entre 6 et 8 ampères pour éviter de surcharger le réseau domestique.
- **Déverrouiller le câble d'alimentation en courant alternatif :** Une fois l'opération de charge terminée, le connecteur est automatiquement déverrouillé.

### Climatisation

Il est possible de chauffer ou de refroidir l'habitacle du véhicule pour l'heure de départ programmée (en fonction de l'équipement).

Réglez la température souhaitée dans le menu **Climatisation stationnaire** >>> page 163.



- Sélectionnez la fonction **Charger et climatiser avant de partir** dans le menu déroulant des modes de charge.

### Nota

Dans le menu de départ, vous pouvez également sélectionner le mode de charge que vous souhaitez utiliser pour la programmation active >>> page 40.

## Réglages généraux de charge

### Ouvrir le menu Réglages généraux de charge

1. Ouvrez le menu principal **Recharge**.
2. Appuyez sur le bouton   >>> **fig. 61**.

### Réglages sur des emplacements inconnus

- Réduire la puissance de charge en courant alternatif : le courant de charge est réduit à 6 ou 8 ampères, selon le pays. Ce réglage permet de réduire la surcharge du réseau électrique lors du chargement sur une prise de courant.
- Déverrouiller le câble de courant alternatif (CA) : après la fin du processus de charge, le connecteur est automatiquement déverrouillé.

### Fonction Battery Care Mode

Il n'est pas recommandé de maintenir la batterie chargée à des niveaux près de 100 %, avec le véhicule stationné, pour assurer un bon état de la batterie (surtout dans des climats chauds).

Cette fonction configure automatiquement le niveau maximal de charge selon la température ambiante, en le configurant à 80 % lorsque la température est supérieure à 5 °C et à 90 % si la température est inférieure à 0 °C. Si la température descend de 5 °C à 0 °C, il est

limité à 90 % à partir de 0 °C. Si la température monte de 0 °C à 5 °C, il est limité à 80 % à partir de 5 °C.

Pour éviter que le véhicule reste stationné lorsqu'il fait très chaud (par ex. sous le soleil en été) avec un état de charge élevé et que la batterie puisse être usée, Battery Care Mode activera le refroidissement de la batterie pour la refroidir et la maintenir dans un état de charge de 80 % environ.

S'il faut charger la batterie à 100 %, il n'est pas nécessaire de désactiver la fonction. Configurez le niveau de charge à 100 % et la limite de charge sera automatiquement limitée à nouveau pendant la prochaine charge.

### Nota

- La configuration de charge programmée prévaut sur la configuration de « Battery Care » (le niveau de charge maximum n'est pas automatiquement réinitialisé).
- CUPRA recommande d'utiliser la fonction **Battery Care Mode** dans l'usage quotidien pour prolonger la durée de vie de la batterie haute tension.

### Fonction Plug & Charge

Plug & Charge simplifie le processus de paiement aux bornes de recharge sans avoir besoin de cartes ou de téléphones pour le faire.

À l'arrivée à une borne de recharge publique, le véhicule s'authentifie et démarre automatiquement le processus de recharge dès que le câble de recharge est branché. La fonction dépend du pays et de l'équipement.

Conditions préalables :

- Un contrat a été conclu avec un fournisseur de services d'électromobilité (MSP) compatible avec Plug & Charge et ce contrat s'active sur le véhicule via l'application My CUPRA App. Pour pouvoir modifier l'installation du contrat, l'utilisateur principal doit avoir été démarré dans le véhicule.
- La borne de charge est compatible avec la fonction Plug & Charge conformément à la norme ISO 15118.
- Avant de charger avec Plug & Charge, le mode « *Privacy* » doit être désactivé. La transmission de données et la localisation du véhicule sont actifs >>> page 267.
- Plug & Charge a été activé dans le système d'infodivertissement.

#### Nota

Si vous avez des questions sur My CUPRA App, contactez le Service Client de CUPRA.

Une fois le contrat installé dans le véhicule, il sera actif pour tous les utilisateurs (principal et additionnels). Tous les utilisateurs peuvent désactiver la fonction, mais seul l'utilisateur principal peut la réactiver.

Pour éliminer la fonctionnalité et toutes les données de Plug & Charge, vous devez rétablir les réglages d'usine du véhicule >>> page 279.

#### Charge bidirectionnelle V2L

Cette fonction vous permet, grâce à un adaptateur qui se branche sur la prise de charge du véhicule, d'alimenter de petits appareils électriques et de les utiliser avec le véhicule. La puissance maximale de sortie est de 3,6 kW à 220 V et 16 A.

La recharge bidirectionnelle V2L ne fonctionne que lorsque le véhicule est à l'arrêt et stationné.

Dans la configuration des paramètres de chargement, vous pouvez choisir l'option de décharger le véhicule uniquement lorsqu'il est déverrouillé, ou également lorsqu'il est verrouillé.

#### Nota

Cette fonction consomme de la batterie et, par conséquent, toute énergie consommée est convertie en kilomètres équivalents. Vous pouvez vérifier l'état d'utilisation dans la section Données du véhicule et l'énergie totale consommée dans la section Recharge bidirectionnelle dans les réglages du menu de charge.

## Charge avec système domestique de gestion d'énergie

### Recharge bidirectionnelle

La charge bidirectionnelle permet le transfert d'énergie de la batterie du véhicule à votre maison et vice versa.

Pour ce faire, il est nécessaire d'avoir un système de gestion d'énergie domestique et un chargeur compatible.

#### Conditions préalables

- Véhicule avec capacité nette de batterie de 77 kWh.
- Système de gestion d'énergie domestique (HEMS) et borne de charge CC bidirectionnelle compatibles.
- Il est nécessaire de créer une programmation de charge sur le système d'infodivertissement (sous-menu **Programmer**) >>> page 93.

#### Nota

Renseignez-vous auprès de personnel spécialisé sur un système domestique de gestion de l'énergie approprié. Il est recommandé d'utiliser l'équipement recommandé par CUPRA.

### Fonctionnalité

Une fois la programmation créée, il faut choisir entre les modes **Recharge bidirectionnelle** (charge et décharge) et **Décharge** (seulement décharge) dans le sélecteur déroulant du mode de charge.

#### Nota

**Si le mode de décharge est activé, le véhicule ne sera pas chargé même si le connecteur est bien connecté à la prise de charge.**

Pour limiter l'énergie transférée, définissez les niveaux de charge de la batterie dans le système d'infodivertissement. Le niveau inférieur de charge de la batterie est limité à 20 % et le niveau supérieur à 80 % pour des raisons techniques.

Les heures définies dans la programmation et les heures préférées du véhicule ne s'appliquent pas à la charge bidirectionnelle, elles seront régies par les programmations du gestionnaire d'énergie domestique.

De plus, le système de gestion d'énergie domestique peut réutiliser l'énergie de la batterie haute tension en cas de panne de courant ou pour alimenter une maison sans connexion au réseau électrique.

#### Nota

Lisez et suivez le manuel d'utilisation et les fonctions du système domestique de gestion d'énergie.

### Sélectionnez le mode de charge

1. Appuyez sur le menu déroulant des modes de charge et sélectionnez **Recharge bidirectionnelle** ou **Décharge** >>> page 92.  
L'opération de charge ou de décharge commence automatiquement.
2. Vérifiez le niveau de charge souhaité de la batterie en fonction de la programmation de la charge.

#### Nota

- Vous pouvez lire la quantité d'énergie extraite du système domestique de gestion d'énergie. Le véhicule se décharge avec une puissance maximale d'environ 10 kW.
- Cette fonction consomme de la batterie et, par conséquent, toute énergie consommée est convertie en kilomètres équivalents. Vous pouvez vérifier l'état d'utilisation dans la section Données du véhicule et l'énergie totale consommée dans la section Charge bidirectionnelle dans les réglages du menu de charge.

## Charge avec système domestique de gestion d'énergie

Cette fonction active la surveillance de la consommation domestique pour éviter des coupures d'électricité.

Le véhicule surveille la consommation domestique instantanée de courant et, avant de surcharger le réseau électrique et de provoquer une coupure d'électricité, il réduit la puissance de charge automatiquement.

### Conditions préalables

- Système domestique de gestion d'énergie compatible (HEMS).
- Borne de charge compatible.
- Une programmation a été créée dans le système d'infodivertissement de l'emplacement où la borne de charge compatible est installée.

#### Nota

Renseignez-vous auprès de personnel spécialisé sur un système domestique de gestion de l'énergie approprié. Il est recommandé d'utiliser l'équipement recommandé par CUPRA.

Pour activer la charge avec un système domestique de gestion d'énergie :

1. Accédez au menu principal **Recharge > Programmer**.
2. Créez ou éditez la programmation active pour l'emplacement où le chargeur compatible est installé.
3. Activez l'option « **Contrôler avec le système domestique de gestion d'énergie** ».

### Charge avec le surplus d'énergie solaire

Si vous disposez de panneaux solaires chez vous, le véhicule peut se recharger grâce au surplus produit. Le véhicule pourra utiliser l'énergie au lieu de l'injecter dans le réseau.

Il est nécessaire de disposer d'une capacité d'injection dans le réseau supérieure à 2 kW pour que le véhicule puisse être rechargé avec le surplus.

#### Conditions préalables

- Système domestique de gestion d'énergie compatible (HEMS).
- Borne de charge compatible.
- Un lieu de charge a été créé (routine) sur le système d'infodivertissement.
- Le véhicule est synchronisé avec l'application My CUPRA App.

#### Nota

Renseignez-vous auprès de personnel spécialisé sur un système domestique de gestion de l'énergie approprié. Il est recommandé d'utiliser un associé CUPRA.

#### Sélectionnez le mode de charge

- Appuyez sur le menu déroulant des modes de charge et sélectionnez **Recharge avec électricité solaire >>>** page 92.

L'opération de charge commence automatiquement.

#### Nota

En fonction de la puissance fournie par l'installation solaire et de la consommation électrique instantanée du foyer, l'opération de charge peut commencer avant le moment habituel, et se poursuivre plus tard. Si nécessaire, le véhicule régule automatiquement les phases de charge disponibles pour des raisons de sécurité.

## Câble de charge

### Introduction

Le type de câble de charge fourni avec le véhicule dépend essentiellement des spécifications techniques de chaque pays, par ex., des connexions du connecteur de charge aux prises de courant.

CUPRA recommande d'utiliser **exclusivement** le câble de charge fourni.

#### Remarques concernant le câble de charge

- Le traiter avec soin.
- L'enrouler et le dérouler complètement.
- Ne pas le tordre ni le plier sur des bords tranchants.
- Ne pas l'écraser et éviter que le véhicule roule dessus.
- Toujours le débrancher en tirant sur le connecteur.
- Les enfants ne peuvent pas utiliser le câble de charge.
- Tenir les animaux à l'écart du câble de charge.
- Après utilisation, le ranger en lieu sûr et sans le tordre.

#### DANGER

L'utilisation d'un câble de charge endommagé ou manipulé peut provoquer de graves blessures et des décharges électriques mortelles.

- Avant chaque utilisation, vérifiez que les connecteurs et le câble de charge ne sont pas endommagés, par exemple qu'ils ne sont pas fissurés.
- Ne démontez jamais le câble de charge ni ses composants.

- N'utilisez jamais un câble de charge endommagé ou manipulé.
- Si le câble de charge ne fonctionne pas correctement, adressez-vous à un concessionnaire spécialisé CUPRA ou à tout concessionnaire du réseau SEAT pour le faire réviser.

### AVERTISSEMENT

Un câble de charge qui n'est pas attaché ou qui est mal attaché peut être projeté dans le véhicule en cas de manœuvres brusques de conduite ou de freinage. Cela peut entraîner des accidents et des blessures graves.

- Conservez le câble de charge dans le sac correspondant fourni et accrochez le sac à l'aide du mousqueton à l'œillet avant d'arrimage du coffre à bagages >>> page 313.

### Remarques concernant les connecteurs de charge et le dispositif de protection du câble de charge

- Ne pas toucher les contacts du connecteur de charge.
- Protéger de la lumière solaire intense (températures extérieures non supérieures à 50 °C ou 122 °F).
- Ne pas les laisser tomber.

- Protéger de l'immersion dans des liquides, par ex. dans l'eau de pluie.
- Placer les capuchons protecteurs après chaque utilisation.

### AVERTISSEMENT

Le câble de charge pour prises de courant doit toujours être connecté directement à une prise de courant. Sinon, vous pourriez provoquer des dégâts dus à des incendies et des dégâts sur le câble de charge ou sur l'installation électrique domestique.

- Ne connectez jamais le câble de charge à une rallonge, un tambour de câbles, une rallonge multiprise ou un adaptateur, par ex. un adaptateur Lander, ou un temporisateur.

### AVIS

Il est possible que le câble de charge ait à être soumis à des révisions périodiques en tant qu'équipement électrique portable. Pour cela, un adaptateur d'essai est nécessaire.

### AVIS

Avant de voyager à l'étranger, informez-vous sur le câble de charge dont vous aurez besoin, et sur le courant de charge maximal permis. Si possible, utilisez le câble de charge fourni dans le pays en question.



### Conseil antipollution

Les câbles de charge doivent être éliminés dans le respect de l'environnement et ne doivent pas être jetés avec les ordures ménagères.

### Nota

Observez la capacité de charge maximale du circuit de sécurité utilisé. Si le câble de charge est branché avec d'autres consommateurs sur une prise de courant du même circuit, les fusibles du circuit pourraient sauter.

### Nettoyer le câble de charge

Nettoyer la superficie du câble de charge avec un chiffon sec ou légèrement humide >>> , >>> .

### DANGER

La tension du système haute tension est dangereuse et peut provoquer des brûlures, d'autres blessures et une décharge électrique mortelle.

- Nettoyez le câble de charge uniquement lorsqu'il est débranché.

### ⓘ AVIS

Le câble de charge peut être endommagé s'il n'est pas nettoyé correctement.

- Vous devez utiliser uniquement de l'eau, jamais de produits de nettoyage.
- Vous devez éviter que l'eau entre dans les contacts.

### Câble de charge pour bornes de rechargement en courant alternatif (CA)

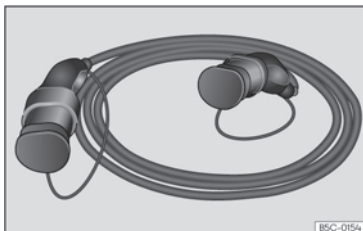

**Fig. 62** Câble de charge pour bornes de rechargement en courant alternatif (CA).

Le courant de charge maximal est de 16 ou 32 ampères, et dépend de l'équipement du véhicule et du câble de charge fourni >>> ⚠.

### ⚠ AVERTISSEMENT

Le fait de recharger la batterie à haute tension avec un câble de charge inapproprié peut provoquer des courts-circuits, de graves blessures et des électrocutions mortelles.

### ⚠ AVERTISSEMENT

Le câble de charge ne doit pas être utilisé comme rallonge. L'opération de charge peut se voir affectée.

### ⓘ AVIS

Pour utiliser la borne de rechargement, observez instructions et indications d'utilisation du fabricant.

### ℹ Nota

La charge avec un câble de charge pour 16 A n'est pas possible sur certaines bornes de charge supportant 32 A. Cela dépend de l'équipement de la borne de charge.

- Avant de charger le véhicule, informez-vous sur la technologie de chargement disponible.

### Câble de charge pour prises de courant

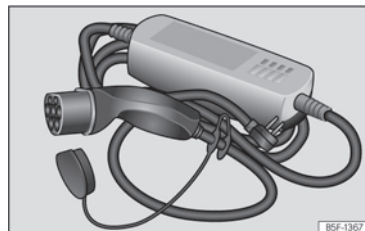

**Fig. 63** Câble de charge pour prises de courant.

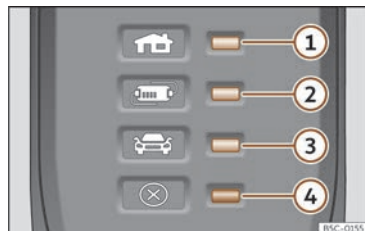

**Fig. 64** Sur le câble de charge pour prises de courant : Témoins de contrôle sur le dispositif de protection.

>>> **fig. 64:**

- ① Témoin de contrôle du connecteur et de l'alimentation.

- ② Témoin de contrôle du dispositif de protection
- ③ Témoin de contrôle du véhicule
- ④ Témoin d'alerte de panne

### Informations concernant le câble de charge

Avant d'utiliser le câble de charge, observez également les indications qui figurent sur le câble et à l'arrière du dispositif de protection.

### Dispositif de protection

Le dispositif électronique de protection >>> **fig. 64** fait que le connecteur de charge demeure sans courant tant que la prise de charge du véhicule n'est pas branchée.

### Auto-test

Lorsque le câble de charge est branché sur la prise de courant, le dispositif de protection effectue automatiquement un auto-test. Pendant ce test, tous les témoins d'alerte et de contrôle s'allument brièvement et s'éteignent l'un après l'autre. Un fois terminé, l'état opérationnel en cours s'affiche.

### Indicateurs de fonctionnement

Un ou plusieurs des témoins de contrôle >>> **fig. 64** ①, ② ou ③ s'allument en vert.

Indication >>> fig. 64	Signification
① allumé	Le câble de charge est branché au réseau électrique
①, ② allumés, ③ clignotent lentement >>> page 101	La batterie haute tension est en train de se charger.
①, ② et ③ allumés	L'opération de charge est terminée. La batterie à haute tension a été chargée.

### Régler le courant de charge

Le câble de charge limite le courant de charge selon l'alimentation de courant disponible.

Si l'alimentation de courant locale ne permet pas de charger au courant de charge maximal, le courant de charge peut être réduit en fonction de l'équipement dans les réglages de charge du système d'infodivertissement >>> page 95.

### Contrôle de température

Le contrôle de température du câble de charge s'active lorsque le câble de charge chauffe trop, par ex. parce qu'il était rangé dans un coffre à bagages exposé à des températures élevées ou à la lumière solaire intense.

Indication >>> fig. 64	Signification
①, ④ clignotent	Le connecteur pour l'habitation a beaucoup chauffé.
②, ④ clignotent	Le dispositif de protection a beaucoup chauffé.

Si l'opération de charge continue avec un courant inférieur, le témoin d'alerte >>> **fig. 64** ④ clignote en rouge en plus de l'indicateur de fonctionnement.

- Débranchez le câble de charge du réseau électrique et laissez-le refroidir.
- Si une déconnexion ou une réduction du courant de charge se produit à nouveau et que l'exposition à une source de chaleur externe ne semble pas en être la cause, notez que le témoin de contrôle vert clignote >>> **fig. 64**. Pour vérifier le câble de charge, adressez-vous à un concessionnaire spécialisé CUPRA ou à tout concessionnaire du réseau SEAT. Pour la vérification de la connexion de l'infrastructure, adressez-vous à un établissement spécialisé en installations électriques.

## Indicateurs de panne

Si le témoin d'alerte ④ rouge clignote ou s'allume sans qu'un des témoins de contrôle >>> fig. 64 ①, ② ou ③ de l'indicateur de fonctionnement soit allumé en permanence, il y a une panne.

Indication >>> fig. 64	Signification
① clignote, ④ allumé ou clignote	Panne sur l'alimentation de courant.
② clignote, ④ allumé ou clignote	Panne dans le dispositif de protection.
③ clignote, ④ allumé ou clignote	Panne du véhicule.

L'opération de charge est interrompue ou annulée.

- Suivre les indications situées sur la partie postérieure des dispositifs de protection.
- Si le problème persiste, demandez l'aide d'un professionnel.

 Nota

Si, pendant l'opération de charge, il y a une autre connexion au réseau ou si le véhicule est juste à côté de câbles haute tension, dans certains cas la charge sur une prise de courant n'est pas possible. Connexions supplémentaires au réseau :

- Connexion d'un chargeur de la batterie de 12 volts.
- Contact avec un outil de travail connecté au réseau, par ex. l'élévateur.

## Ouverture et fermeture

### Jeux de clés du véhicule

#### Clé du véhicule

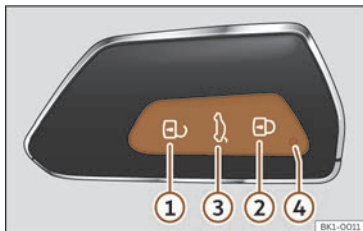

Fig. 65 Clé du véhicule.

- ① Déverrouillage du véhicule
- ② Verrouillage du véhicule
- ③ Déverrouiller uniquement le hayon du coffre.  
Appuyez sur la touche jusqu'à ce que tous les clignotants du véhicule s'allument brièvement.  
Vous disposez de 2 minutes pour ouvrir le hayon. Une fois ce temps écoulé, il se verrouillera de nouveau. D'autre part, le témoin de la clé clignotera.
- ④ Témoin de contrôle

Avec la clé du véhicule, il est possible de verrouiller et déverrouiller le véhicule à distance >>> page 115.

L'émetteur et la pile sont intégrés à la clé du véhicule. Le récepteur se trouve dans l'habitacle du véhicule. Le rayon de portée de la clé du véhicule avec une pile neuve est de plusieurs mètres autour du véhicule.

Si vous ne parvenez pas à ouvrir ou à fermer le véhicule à l'aide de la clé, vous devrez procéder à une nouvelle synchronisation de la clé >>> page 105 ou en remplacer la pile >>> page 104.

Vous pouvez utiliser plusieurs clés du véhicule.

#### Témoin de contrôle sur la clé du véhicule

Lorsque vous appuyez brièvement sur un bouton de la clé du véhicule, le témoin clignote ④ >>> fig. 65 une fois brièvement, mais si vous appuyez plus longtemps, il clignotera plusieurs fois, par exemple, lors de l'ouverture de confort.

Si le témoin de la clé du véhicule ne s'allume pas en appuyant sur le bouton, il faudra changer la pile de la clé du véhicule >>> page 104.

#### Clé de rechange

Pour obtenir une clé de rechange ou d'autres clés du véhicule, vous avez besoin du numéro de châssis du véhicule.

Chaque nouvelle clé de véhicule doit contenir une puce qui doit être codée avec les données de l'antidémarrage électronique du véhicule. Une clé de véhicule ne fonctionne pas si elle ne contient aucune puce ou si elle contient une puce non codée. Cela est également valable pour des clés spécialement fraisées pour le véhicule.

Vous pouvez obtenir les clés du véhicule ou les clés de rechange neuves chez un partenaire spécialisé CUPRA ou un partenaire officiel SEAT, dans un atelier spécialisé ou un service de clé autorisé qualifié pour créer ces clés.

Les clés neuves ou de rechange doivent être synchronisées avant utilisation >>> page 105.

#### ⚠ AVERTISSEMENT

- Ne laissez jamais d'enfants ou de personnes dépendant de l'aide d'autrui dans le véhicule car ils ne pourraient pas en sortir ni se débrouiller tous seuls en cas d'urgence.
- Toute utilisation induue de la clé du véhicule par un tiers peut entraîner l'actionnement d'un équipement électrique (lève-glaces électriques, par exemple). Risque d'accident ! Les portes du véhicule peuvent rester verrouillées avec la clé à radiocommande, ce qui complique l'accès des secours en cas d'urgence.

- Ne laissez jamais une clé du véhicule à bord. Votre véhicule risquerait d'être endommagé par des tiers, voire même volé. C'est pourquoi vous devez toujours vous munir de la clé lorsque vous quittez le véhicule.

### ⓘ AVIS

Ne laissez pas la clé à proximité de la zone du *Wireless Charger*, car cela pourrait provoquer des interférences.

### ⓘ AVIS

Toutes les clés du véhicule contiennent des composants électroniques. Protégez-les contre les dégâts, les chocs et l'humidité.

### ⓘ Nota

- Appuyez uniquement sur la touche de la clé du véhicule lorsque vous avez vraiment besoin de la fonction correspondante. Si vous appuyez sur le bouton lorsque cela n'est pas nécessaire, vous risquez de déverrouiller le véhicule involontairement ou de déclencher l'alarme. Cela est valable même si vous pensez être hors du rayon d'action.
- Le fonctionnement de la clé du véhicule peut être temporairement affecté par le chevauchement d'émissions situées à proximité du véhicule, travaillant sur la même gamme de fréquences (des émetteurs radio, des téléphones mobiles, par exemple).

- Les obstacles situés entre la clé du véhicule et le véhicule, les mauvaises conditions météorologiques et la décharge des piles diminuent la portée de la télécommande.

• Si vous appuyez sur les touches de la clé du véhicule ou sur l'une des touches du verrouillage centralisé >>> page 116 plusieurs fois de suite pendant une brève période, le verrouillage centralisé se désactive brièvement pour se protéger contre les surcharges. Le véhicule est donc déverrouillé. Bloquez-le si nécessaire.

• Votre service technique peut fournir d'autres clés avec télécommande, qui doivent être synchronisées dans le même établissement.

### Retirer le panneton de la clé



Fig. 66 Clé du véhicule : retirer le panneton.

L'intérieur de la clé du véhicule comporte un panneton servant en cas de verrouillage/déverrouillage d'urgence de la porte du conducteur >>> page 120.

• Appuyez sur le bouton >>> fig. 66 ① pour faire sortir l'anneau comme un porte-clés et pouvoir retirer le panneton ②. Si vous appuyez légèrement sur l'anneau, il restera fixe comme un porte-clés.

• Appuyez sur le bouton >>> fig. 66 ① pour déverrouiller. Maintenez le bouton enfoncé ① tout en tirant sur l'œillet dans le sens de la flèche >>> fig. 66 ② pour extraire entièrement le panneton.

### Remplacer la pile

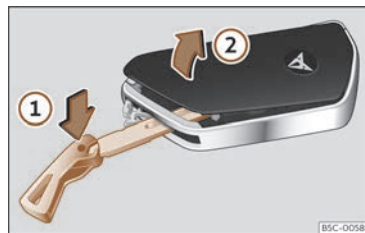

Fig. 67 Clé du véhicule : ouvrir le cache du logement de la pile.



Fig. 68 Clé du véhicule : retirer la pile.

CUPRA vous recommande de faire remplacer la pile par un atelier spécialisé.

La pile se trouve à l'arrière de la clé du véhicule, sous un couvercle.

### Remplacement de la pile

- Retirez le panneton de la clé du véhicule >>> page 104.
- Introduisez le panneton dans la rainure >>> fig. 67, appuyez dessus dans le sens de la flèche ① et détachez le cache en faisant levier ②.
- Retirez la pile du compartiment à l'aide d'un objet pointu adapté >>> fig. 68.
- Insérez la pile neuve et appuyez-la dans le logement à pile >>> ①.
- Posez le cache et appuyez-le sur le boîtier de la clé du véhicule jusqu'à ce qu'il s'encastre.

### ⚠ DANGER

Avaler une pile de 20 mm de diamètre ou toute autre pile bouton peut causer des blessures graves, voire mortelles, en un laps de temps très court.

- Maintenez la clé du véhicule et les porte-clés à pile hors de portée des enfants.
- Si vous pensez que quelqu'un a pu avaler une pile, consultez immédiatement un médecin.

### ⚠ AVIS

- Si vous ne changez pas la pile correctement, vous pouvez endommager la clé du véhicule.
- L'utilisation de piles inadéquates peut endommager la clé du véhicule. Pour cela, remplacez toujours la pile usée par une autre de taille, tension et spécifications identiques.
- Lors de la pose de la pile, vérifiez que la polarité est correcte.

### 🌿 Conseil antipollution

Débarassez-vous des piles dans le respect de l'environnement.

### Synchroniser la clé du véhicule

Si vous appuyez souvent sur le bouton hors du champ d'action, il est possible que le véhicule ne puisse plus être verrouillé ou déverrouillé avec la clé qui lui correspond. Si nécessaire, vous devrez synchroniser à nouveau la clé du véhicule comme indiqué ci-après :

- Situez-vous à proximité du véhicule.
- Appuyez brièvement deux fois à suivre sur la touche de la clé du véhicule.

OU :

- Retirez le panneton >>> page 104.
- Appuyez sur la touche de la clé
- Déverrouillez le véhicule à l'aide du panneton.
- Ouvrez la porte du conducteur. Si le véhicule est équipé de système d'alarme antivol, il se déclenchera immédiatement >>> page 118.
- Mettez le contact. *N'oubliez pas* : pour mettre le contact, déposez la clé du véhicule dans le porte-boissons de la console centrale, le plus près possible du logo Kessy >>> page 179.

Ainsi termine la synchronisation.

## Clé numérique

### Introduction

La fonction de « Téléphone portable servant de clé du véhicule » est appelée « Clé numérique CUPRA ». Cette fonction permet d'utiliser un téléphone portable approprié à la place de la clé du véhicule. Lorsque la clé numérique est activée, il est possible de verrouiller et de déverrouiller le véhicule, et de le configurer pour la conduite. Il n'est pas nécessaire que le téléphone portable ou le véhicule soit en ligne pour effectuer ces activités.

Le véhicule est livré à la sortie de l'usine sans clé numérique active. Pour pouvoir utiliser la fonction « Clé numérique CUPRA », vous devez d'abord installer et activer une ou plusieurs clés numériques >>> [page 107, Configuration du téléphone portable pour le véhicule.](#)

La communication entre le téléphone portable et le véhicule s'effectue via les technologies de communication sans fil BLE (Bluetooth Low Energy) et UWB (Ultra Wide Band). Si le téléphone portable est éteint ou ne dispose pas de BLE ou d'UWB, la fonction peut être utilisée avec la technologie de communication sans fil NFC.

L'utilisateur principal peut transférer plusieurs clés numériques à d'autres personnes. Pour ce faire, il suffit de sélectionner la fonction « Partager clé » dans le portefeuille numérique (« wallet ») du téléphone portable. Pour

partager une clé numérique, la durée et les autorisations (accès au véhicule, ou accès au véhicule et conduite) doivent être sélectionnées pendant cette opération. La clé numérique peut ensuite être partagée par courrier électronique ou par des services de messagerie. En option, il est possible de définir un mot de passe d'activation à huit chiffres, qui doit être associé à la clé numérique pour pouvoir l'utiliser.

Pour accepter la clé numérique, l'autre personne doit cliquer sur « Accepter » et suivre le reste des instructions. Si un mot de passe d'activation à huit chiffres a été défini, il doit être saisi dans le système d'infodivertissement avant que le véhicule ne soit prêt à rouler.

L'utilisateur principal peut supprimer les clés numériques via le portefeuille numérique. Si une clé numérique attribuée est supprimée par l'utilisateur principal, elle n'est active que jusqu'à ce que le véhicule soit arrêté et verrouillé. La clé numérique change alors d'état. Il est encore possible de déverrouiller le véhicule pendant environ 10 minutes. Passé ce délai, la clé numérique ne peut plus être utilisée. De plus, les utilisateurs dont la clé a été supprimé recevront une notification sous forme de message via leur portefeuille numérique. Si l'utilisateur dont la clé a été supprimée possède un compte CUPRA ID et que la clé a été attribuée à son compte, une notification peut également lui être envoyée par courrier électronique.

### AVERTISSEMENT

La perte et l'utilisation négligente ou non contrôlée d'un téléphone portable avec des clés numériques peuvent entraîner des accidents, des blessures graves et le vol du véhicule.

- Lorsque vous quittez le véhicule, prenez avec vous toutes les clés conventionnelles ou les téléphones portables et les dispositifs à clé numérique activée.

### AVERTISSEMENT

Si une clé numérique prêtée a été supprimée, le véhicule ne peut plus être déverrouillé avec cette clé numérique au terme du temps correspondant. Les personnes et les animaux se trouvant dans le véhicule ne peuvent plus en sortir lorsque le système de verrouillage SAFE est activé. Des blessures graves peuvent en résulter.

- Ne laissez jamais des personnes ou des animaux à l'intérieur du véhicule.

### Nota

- Un téléphone portable peut gérer simultanément les clés numériques de plusieurs véhicules.
- D'autres systèmes sans fil peuvent empêcher en empêchant le bon fonctionnement. Si vous remarquez des interférences, rangez

temporairement ailleurs les objets pouvant interférer, par exemple des cartes de crédit situées dans l'étui du téléphone.

- Si un téléphone portable et d'autres dispositifs ayant reçu la clé numérique via ce téléphone portable se trouvent dans le même véhicule, par exemple un téléphone portable et une smartwatch, des dysfonctionnements peuvent se produire dans certaines situations.

Si vous vendez le véhicule, les clés numériques déjà installées ne peuvent pas être cédées à l'acheteur. Dans ce cas, supprimez toutes les clés numériques. Si vous prêtez ou vendez le véhicule, informez l'utilisateur ou l'acheteur de l'existence de clés numériques >>> page 107.

Le véhicule peut être verrouillé à l'aide de clés numériques même si une autre clé appartenant à ce véhicule se trouve dedans.

### Conditions préalables

- Le véhicule est équipé de la fonction de clé numérique.
- La CUPRA ID est disponible pour un contrat CUPRA CONNECT en cours.
- La preuve de l'identité de l'utilisateur principal a été fournie >>> page 268.

- Un téléphone portable compatible est disponible avec BLE (Bluetooth Low Energy) et UWB (Ultra Wide Band) ou NFC activés. La compatibilité peut être vérifiée à l'aide de l'application My CUPRA App.

### Configuration du téléphone portable pour le véhicule

Si une clé numérique est utilisée pour la première fois, toutes les conditions requises doivent être remplies. Lorsque toutes les conditions sont remplies, un courriel contenant un lien est envoyé à l'utilisateur principal.

#### Configuration avec portefeuille numérique

1. Ouvrez l'e-mail sur le téléphone portable.
2. Cliquez sur le lien contenu dans l'e-mail sur votre téléphone portable.

Le lien est affiché sous forme de l'icône du système d'exploitation du téléphone portable correspondant.

3. Suivez les instructions sur le téléphone portable pour configurer le portefeuille virtuel.

#### Nota

L'e-mail généré automatiquement peut mettre plusieurs minutes à arriver. Vérifiez votre dossier de courrier indésirable si nécessaire.

#### Configuration avec l'application My CUPRA App

1. Ouvrez les « Réglages » dans l'application.
2. Appuyez sur « Clé numérique ».
3. Appuyez sur « Activer la clé numérique ».
4. Suivez les autres instructions.

#### Configuration dans le système d'infodivertissement

1. Appuyez sur **Clé numérique CUPRA** du système d'infodivertissement.
2. Appuyez sur **Connecter dispositif principal**.
3. Suivez les autres instructions.

### Utilisation de la clé numérique

Lorsque vous utilisez des clés numériques, suivez les instructions et les informations qui peuvent apparaître dans le système d'infodivertissement dans l'application My CUPRA App.

- Après avoir couplé l'utilisateur principal, les clés numériques peuvent être envoyées à un maximum de 4 autres personnes.
- La clé numérique peut être utilisée dans au moins 2 dispositifs.
- La durée de chaque clé numérique est limitée par la durée de CUPRA CONNECT. Pour continuer à utiliser les clés numériques, prolongez votre contrat CUPRA CONNECT.

- Chaque clé numérique est automatiquement désactivée 5 ans après son activation et doit être réactivée. En cas de changement d'utilisateur principal, cette durée est réinitialisée.
- En remettant une clé numérique, l'utilisateur principal donne au destinataire de la clé l'accès à un véhicule et, le cas échéant, l'autorisation de le conduire.

### AVERTISSEMENT

La perte et l'utilisation négligente ou non contrôlée d'un téléphone portable avec des clés numériques peuvent entraîner des accidents, des blessures graves et le vol du véhicule.

- Lorsque vous quittez le véhicule, prenez avec vous toutes les clés conventionnelles ou les téléphones portables avec clés numériques activées.

### Nota

Si des clés vous appartenant restent dans le véhicule lorsque vous le quittez, cela peut provoquer des dysfonctionnements de la serrure et être à l'origine du vol du véhicule.

### Verrouillage ou déverrouillage du véhicule

1. Approchez-vous ou éloignez-vous du véhicule avec la clé numérique préparée.

**OU :** Maintenez le dispositif préparé contre la surface du capteur de la poignée de la porte du conducteur.

### Définissez la disponibilité pour conduire avec la clé numérique

La clé numérique préparée doit se trouver dans le véhicule.

1. Activez le groupe motopropulseur.

**OU :** Placez le dispositif préparé dans le compartiment de rangement de la console centrale.

### Fonctions sur le téléphone portable

L'utilisateur principal, dont le portefeuille numérique est actif, peut exécuter les fonctions suivantes correspondant à la clé numérique :

- Attribuer et désactiver des clés numériques pour son propre véhicule.
- Transférer des clés numériques vers d'autres téléphones portables.
- Effacer ses clés numériques transférées vers d'autres téléphones portables.
- Visualiser les touches numériques actives ou assignées.

L'utilisateur principal est informé de l'expiration automatique d'une clé numérique après 5 ans.

### Fonctions de l'application My CUPRA App

Les fonctions supplémentaires suivantes sont disponibles avec l'application CUPRA :

- Gestion de l'état des cartes de service >>> page 109.
- Désactivation des cartes de service.
- Déconnexion de l'utilisateur principal.
- Visualisation de l'état du couplage.
- Visualisation de l'état d'activation de la clé numérique dans le véhicule.

### Suppression de clés

L'utilisateur principal peut supprimer une clé numérique via le portefeuille numérique du téléphone portable. Il peut également supprimer une clé numérique du système d'infodivertissement lorsque le véhicule est prêt à rouler. Une clé numérique peut être renvoyée par son destinataire via son portefeuille numérique. Pour ce faire, le véhicule doit être en ligne et arrêté en toute sécurité. Si un récepteur de clé renvoie une clé numérique via le portefeuille numérique, il n'est pas nécessaire d'arrêter le véhicule en toute sécurité.

### Transfert du rôle d'utilisateur principal vers un nouveau téléphone portable

Pour transférer des clés numériques vers un nouveau téléphone portable en tant qu'utilisateur principal, sélectionnez **Changer d'utilisateur principal** dans le système d'infodiver-

tissement et suivez les instructions. Pour ce faire, vous avez besoin du code d'activation figurant dans l'un des différents courriels envoyés lors de l'activation initiale. Pour trouver le bon courriel, tenez compte de son contenu.

### Réinitialisation aux valeurs d'usine

- Si vous réinitialisez tous les paramètres du téléphone portable, toutes les clés numériques seront également supprimées.
- Les clés numériques sont conservées lorsque la fonction **Réglages d'usine** du système d'infodivertissement est exécutée.

### Changement d'utilisateur principal pour clés numériques actives

En cas de changement d'utilisateur principal, les clés numériques déjà attribuées sont supprimées.

### Acquisition d'un véhicule avec clés numériques

Pour supprimer les clés générées actives, effectuez une réinitialisation de l'utilisateur principal ou enregistrez-vous en tant que nouvel utilisateur principal sur ce véhicule.

### Vente d'un véhicule avec clés numériques

Effectuez une réinitialisation de l'utilisateur principal.

### Désactivation des clés numériques du système d'infodivertissement

Exigences préalables :

- Le véhicule est déverrouillé à l'aide de Keyless Access ou de la clé du véhicule et le contact est mis.

Lorsque la fonction « Gérer clé mobile » est exécutée dans le système d'infodivertissement, toutes les clés numériques sont conservées. Seules les fonctionnalités BLE/UWB et NFC du véhicule sont désactivées.

La durée de la désactivation n'a pas d'incidence sur la date d'expiration des clés numériques générées.

### Carte de service

Une carte de service désactivée est livrée avec le véhicule. Elle sert de clé numérique temporaire après activation en cas de panne, lors d'une visite dans un atelier spécialisé agréé ou pour un service de stationnement. Pour utiliser la carte de service, cette dernière doit d'abord être activée dans le vide-poches pour la fonction de recharge sans fil >>> page 288. Lorsque la carte de service est activée, l'utilisateur peut verrouiller et déverrouiller le véhicule et le rendre apte à circuler.

Vous pouvez commander a posteriori une carte de service de remplacement auprès d'un concessionnaire CUPRA.

Veillez à ce que la carte de service ne soit activée que si elle doit être utilisée.

#### Nota

**Laissez la carte de service désactivée dans le véhicule afin que tous les utilisateurs de clés numériques puissent l'activer si nécessaire.**

### Activation de la carte de service

Exigences préalables :

- Votre téléphone portable d'utilisateur principal contient la clé numérique active du véhicule.

1. Déverrouillez le véhicule.
2. Placez le téléphone portable avec la clé numérique au centre de la zone marquée pour la fonction de charge sans fil dans le vide-poches.
3. Mettez le contact d'allumage avec cette clé numérique.
4. Retirez le téléphone portable du vide-poches.
5. Placez la carte de service au centre de la zone marquée pour la fonction de charge sans fil dans le vide-poches et suivez les instructions du système d'infodivertissement.

La carte de service est maintenant active.

L'utilisateur principal et les utilisateurs invités voient également dans l'application My CUPRA App que la carte de service est active.

### Conseil antipollution

Éliminez les cartes de service dont vous n'avez plus besoin d'une manière respectueuse pour l'environnement.

#### Désactivation de la carte de service

1. Déverrouillez le véhicule et mettez le contact avec la clé du véhicule ou la clé numérique.

La carte de service est maintenant désactivée et peut être réactivée et utilisée si nécessaire.

### Résolution de problèmes

#### La clé numérique n'est pas reconnue

Le système d'infodivertissement affiche le message de texte **Clé numérique non reconnue**.

- Le téléphone portable ne contient plus de clé numérique valide, cette dernière ayant expiré ou ayant été retirée.
  - Le téléphone portable ne se trouve pas dans le véhicule.
1. Vérifier que la clé numérique remplit toutes les exigences.

**OU :** Régler l'état de configuration du véhicule à l'aide de la clé du véhicule.

2. Si la panne se reproduit, contactez une entreprise spécialisée et qualifiée. CUPRA recommande de vous rendre chez un concessionnaire CUPRA.

#### Le verrouillage sans SAFE ne fonctionne pas

Pour verrouiller le véhicule avec la clé numérique sans verrouillage SAFE, désactivez la surveillance de l'habitacle dans le système d'infodivertissement.

Le verrouillage SAFE n'est pas activé pour l'opération suivante de fermeture.

Il est impossible de désactiver ultérieurement le verrouillage SAFE après avoir verrouillé avec la clé numérique.

#### Impossible d'activer l'airbag du passager avant

Cela n'est possible qu'avec la clé du véhicule.

1. Désactivation de l'airbag passager avec la clé du véhicule >>> page 58.

#### Il est impossible de verrouiller ou de déverrouiller si la batterie de 12 volts du véhicule est déchargée

Utilisez la clé du véhicule pour verrouiller ou déverrouiller lorsque la batterie de 12 volts du véhicule est déchargée.

#### Le dispositif avec la clé numérique est déchargé

Si la batterie d'un dispositif dont la clé numérique est activée est déchargée, la clé numérique peut encore être utilisée avec la fonction NFC pendant une courte période, en fonction du dispositif.

- Pour déverrouiller le véhicule lorsque le dispositif est déchargé, tenez-le à proximité de la poignée de la porte.
- Pour régler l'état de configuration à la conduite lorsque le dispositif est déchargé, placez-le dans le compartiment de rangement de la console centrale.

#### Nota

Veillez à ce que les dispositifs avec lesquels les clés numériques sont utilisées soient toujours suffisamment chargés.

La disponibilité de la fonction dépend du fabricant du dispositif. Il est impossible de garantir que la fonction sera opérationnelle comme prévu pour tous les dispositifs.

## Système Keyless Access

### Déverrouiller et verrouiller avec le système Keyless Access

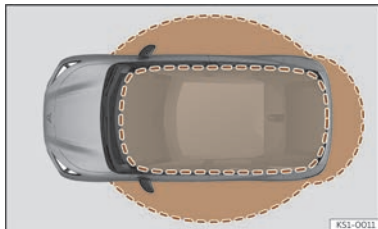

Fig. 69 Keyless Access : zones de proximité.

En fonction de l'équipement, le véhicule peut disposer du système Keyless Access. C'est un système de fermeture et de démarrage sans clé qui permet de déverrouiller ou de verrouiller le véhicule sans utiliser activement sa clé. Pour ce faire, il suffit d'approcher l'une des clés du véhicule vers la zone de détection correspondant à la tentative d'accès au véhicule.

### Configurer le système Keyless Access

Le comportement du système Keyless Access peut être ajusté dans le menu **Réglages du véhicule** du système d'infodivertissement >>> page 38.

Si la fonction Keyless Access est désactivée, son fonctionnement est limité.

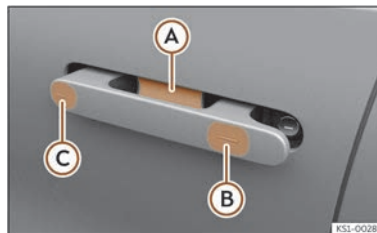

Fig. 70 Poignée de la porte : surfaces de détection.

- Ⓐ Surface de détection de déverrouillage vers l'intérieur de la poignée de porte.
- Ⓑ Surface de détection de verrouillage vers l'extérieur de la poignée.
- Ⓒ Surface de pression dans la partie extérieure de la poignée.

### Déverrouillage du véhicule

- Appuyer sur la surface extérieure de l'une des poignées avant >>> fig. 70 Ⓒ en provoquant un léger déplacement de la poignée. Tous les clignotants clignotent *deux fois* et la poignée se déploie automatiquement.

Si vous ne déverrouillez pas le véhicule pendant une période prolongée, la fonction se désactive. La fonction redeviendra active la prochaine fois que le véhicule sera déverrouillé avec la radiocommande.

### Verrouillage du véhicule

- Gare le véhicule.
- Touchez la surface de détection >>> fig. 70 Ⓑ située sur le côté extérieur de la poignée de la porte. Tous les clignotants clignotent une fois et toutes les poignées se rétractent.

Pour vérifier le verrouillage du véhicule, la fonction de déverrouillage reste désactivée pendant quelques secondes.

### Verrouillage du véhicule en s'éloignant

Le véhicule peut être verrouillé automatiquement lorsqu'on s'éloigne. Simultanément, les conditions suivantes doivent être remplies :

- La fonction s'active dans le système d'infodivertissement.
- Toutes les clés du véhicule sont hors de la zone de déverrouillage.

Tous les clignotants clignotent en même temps lorsque le verrouillage automatique a été réalisé correctement.

Le verrouillage automatique ne se produira pas s'il y a une autre clé du véhicule dans le véhicule.

Le véhicule est verrouillé uniquement si toutes les portes et le hayon arrière sont fermés. Si l'option « Avis sonore en cas de panne du verrouillage » est activée dans les réglages du véhicule, vous pouvez entendre un signal sonore qui indique qu'une porte est ouverte.

Dans les véhicules équipés du système de sécurité « Safe », lorsque le véhicule est verrouillé en s'éloignant, le verrouillage se produit sans la fonction « Safe ». Cela est indiqué à l'utilisateur au moyen d'un signal sonore. Le système de sécurité « Safe » du véhicule ne s'active qu'après un verrouillage volontaire de la poignée de porte ou avec la clé du véhicule.

Si la clé est pendant une période prolongée dans la zone de détection autour du véhicule, il est possible que les options de verrouillage en s'éloignant du véhicule et de déverrouillage en s'approchant fonctionnent de manière limitée.

### Nota

**Certains dispositifs peuvent empêcher le verrouillage. Le véhicule reste alors déverrouillé sans émettre d'avertissement sonore. Veillez toujours à ce que le véhicule soit verrouillé.**

### Nota

**Si le véhicule reste stationné pendant une période prolongée sans être utilisé, il ne peut être déverrouillé qu'au moyen de la surface du capteur située à l'intérieur de la poignée de la porte du conducteur ou avec la clé du véhicule.**

### Déverrouillage du véhicule en s'approchant

Le véhicule peut être déverrouillé en s'approchant. Pour ce faire, cette fonction doit être activée dans le système d'infodivertissement et la clé de contact doit se trouver dans la zone de proximité du véhicule.

- Le véhicule est déverrouillé lorsque la clé est détectée dans une zone proche >>> **fig. 69**. Tous les clignotants de direction s'allument deux fois et les poignées de porte autorisées se déploient.

Si le véhicule n'est pas déverrouillé pendant une période prolongée, la fonction « Déverrouillage du véhicule en s'approchant » se désactive. Cette fonction s'active à nouveau lorsque le véhicule est à nouveau verrouillé.

Lorsque la fonction de déverrouillage de certaines portes est activée dans les réglages du verrouillage centralisé dans le système d'infodivertissement, il est possible que la fonction « Déverrouillage du véhicule en s'approchant » fonctionne de manière limitée.

### Déverrouiller le hayon du coffre

Lorsque le véhicule est verrouillé et la fonction de « Keyless Access » activée, le hayon du coffre se déverrouille automatiquement lorsque vous l'ouvrez, s'il y a une clé du véhicule dans sa zone de proximité. Le hayon est à nouveau verrouillé une fois fermé.

Si le verrouillage centralisé de toutes les portes est activé et la fonction de déverrouillage en s'approchant est en « Keyless Access », le véhicule restera déverrouillé après avoir fermé le hayon. Le véhicule ne sera pas verrouillé automatiquement.

### Désactiver temporairement le système Keyless Access

La fonction de déverrouillage du système « Keyless Access » peut être temporairement désactivée :

- Verrouillez le véhicule avec la touche  de la clé du véhicule.
- Dans les 5 secondes qui suivent, touchez une fois le capteur sur la face extérieure de la poignée de porte >>> **fig. 70 (B)**. Ce faisant, ne saisissez pas la poignée. Le système Keyless Access est temporairement désactivé.
- Vérifiez la désactivation en tirant une fois sur la poignée de la porte au bout d'au moins 10 secondes. Il ne devra pas être possible d'ouvrir la porte.

La prochaine fois, le véhicule pourra seulement être verrouillé avec la clé du véhicule. Après le déverrouillage suivant, le système Keyless Access sera à nouveau activé.

### Désactiver le système Keyless Access de manière permanente

Le système Keyless Access peut également être désactivé de manière permanente dans le système d'infodivertissement.

- Sélectionnez  Véhicule > Déverrouillage et verrouillage > Kessy.

### Résolution de problèmes

#### Le système Keyless Access ne fonctionne pas

Le fonctionnement des surfaces sensibles peut être limité s'il y a de la saleté.

- Nettoyez les surfaces sensibles.

#### Tous les clignotants clignotent quatre fois

La dernière clé utilisée est encore dans le véhicule.

- Retirez la clé et verrouillez le véhicule.

#### Désactivation automatique des surfaces sensibles

Les surfaces sensibles se désactivent dans les cas suivants :

- Si le véhicule n'est pas déverrouillé ou verrouillé pendant longtemps.
  - Si l'une des surfaces sensibles est fréquemment activée de manière inhabituelle.
- Pour activer à nouveau les surfaces sensibles :
- Déverrouillez le véhicule avec la touche  de la clé du véhicule.

#### AVIS

Les surfaces sensibles des poignées des portes pourraient s'activer si elles reçoivent un jet d'eau ou de vapeur à grande pression, si une clé du véhicule valable se trouve dans la zone de proximité. Si au moins l'une des glaces est ouverte et que les surfaces sensibles de l'une des poignées sont activées en permanence, toutes les glaces se fermeront.

#### Nota

Si l'écran du combiné d'instruments affiche le message Système Keyless défectueux, il est possible que se produisent des anomalies de fonctionnement du système Keyless Access. Adressez-vous à un atelier spécialisé.

#### Nota

Si aucune clé valide du véhicule n'est présente dans le véhicule ou si le système ne la détecte pas, un avertissement s'affiche sur l'écran du combiné d'instruments. Cette situation peut se produire si un autre signal de radio (par exemple, téléphone mobile ou Wi-

reless charger, etc.) interfère avec le signal de la clé ou si la clé est couverte par un autre objet (par exemple une mallette en métal).

## Verrouillage centralisé

### Brève introduction

Le verrouillage centralisé fonctionne correctement lorsque toutes les portes, le capot avant et le hayon arrière sont complètement fermés. Si la porte du conducteur est ouverte, le véhicule ne peut pas être verrouillé avec la clé du véhicule.

#### AVERTISSEMENT

L'utilisation incorrecte du verrouillage centralisé peut entraîner des blessures graves.

- Le verrouillage centralisé verrouille toutes les portes. Un véhicule verrouillé de l'intérieur peut empêcher que les personnes non autorisées n'ouvrent les portes depuis l'extérieur et accèdent au véhicule. Cependant, en cas d'urgence ou d'accident, les portes verrouillées compliquent l'accès à l'intérieur du véhicule pour secourir les passagers.
- Ne laissez jamais seuls à l'intérieur du véhicule des enfants ou des personnes dépendant de l'aide d'autrui. La touche de verrouillage centralisé permet de bloquer toutes les portes depuis l'intérieur. De cette manière, les passagers seront enfermés à l'intérieur du

véhicule. Les personnes enfermées peuvent être exposées à des températures très élevées ou très basses.

- Selon l'époque de l'année, l'intérieur d'un véhicule fermé peut atteindre des températures très élevées ou très basses, qui peuvent entraîner de graves blessures et maladies, voire la mort, en particulier chez les jeunes enfants.

- Ne laissez jamais personne à l'intérieur d'un véhicule verrouillé. En cas d'urgence, ces personnes pourraient ne pas être en mesure de quitter le véhicule d'elles-mêmes ou de recevoir de l'aide.

## Description

Le verrouillage centralisé permet de verrouiller et de déverrouiller de manière centralisée toutes les portières, le hayon arrière et la prise de rechargement :

- De l'extérieur, à l'aide de la clé du véhicule >>> page 115.
- De l'extérieur, avec le système Keyless Access >>> page 111.
- De l'extérieur, avec le système de clé numérique >>> page 106.
- De l'intérieur, à l'aide de la touche de verrouillage centralisé >>> page 116.

## Système de verrouillage automatique en cas d'ouverture involontaire

Il s'agit d'un système de sécurité antivol qui permet d'éviter que le véhicule ne reste ouvert par inadvertance. Si le véhicule est déverrouillé et que ni les portes, ni le hayon arrière n'ont été ouverts après 45 secondes, il sera automatiquement reverrouillé.

### Verrouillage automatique (Auto Lock)

À partir d'une vitesse d'environ 15 km/h (9 mph), le véhicule se verrouille automatiquement. Lorsque le véhicule est verrouillé, le témoin de contrôle  de la touche de verrouillage centralisé s'allume en jaune.

### Déverrouillage automatique (Auto Unlock)

Après un verrouillage automatique, si l'une des conditions suivantes est remplie, le verrouillage centralisé revient à l'état antérieur à Auto Lock.

- La poignée intérieure de la porte a été actionnée. Ceci est valable si le véhicule circule à moins de 15 km/h (9 mph).
- **OU** : en cas d'accident, un airbag s'est déclenché >>> page 117.

Le déverrouillage automatique permet l'accès à l'intérieur du véhicule à des personnes tierces pour apporter leur aide si nécessaire.

## Clignotants

Lors du déverrouillage, les clignotants clignent deux fois et lors du verrouillage une fois.

Si elle ne clignote pas, ceci peut être dû au fait qu'une porte, le hayon ou le capot n'est pas fermé.

## Réglages du verrouillage centralisé

Dans le système d'infodivertissement, des réglages du verrouillage centralisé peuvent être effectués.

### Déverrouillage sélectif des portes

- Appuyez sur le bouton de fonction  > Véhicule > Extérieur > Verrouillage cent.

Vous pouvez décider lors du déverrouillage de déverrouiller **toutes** les portes, **une porte** ou **un côté** du véhicule. Le verrouillage s'effectue sur toutes les portes du véhicule indépendamment du mode de déverrouillage sélectionné.

Toutes les options déverrouillent également la trappe de la prise de charge.

Dans le réglage **Porte individuelle**, la porte du conducteur est déverrouillée :

- En appuyant une fois sur la touche  de la clé à radiocommande.
- **OU** : En la déverrouillant une fois au moyen du Keyless Access de la poignée de la porte du conducteur. Si le déverrouillage se produit sur la porte du passager avant, l'ensemble du véhicule est déverrouillé.

• **OU** : En la déverrouillant lorsqu'on s'approche à la porte du conducteur. Le déverrouillage automatique ne se produit pas en s'approchant par la porte du passager avant.

Dans le réglage **Un côté**, le côté conducteur du véhicule est déverrouillé :

- En appuyant une fois sur la touche  de la clé à radiocommande.
- **OU** : En la déverrouillant une fois au moyen du Keyless Access de la poignée de la porte du conducteur. Si le déverrouillage se produit sur la porte du passager avant, uniquement le côté du passager avant est déverrouillé.
- **OU** : En déverrouillant le côté conducteur lorsqu'on s'approche à la porte du conducteur. En déverrouillant le côté passager avant lorsqu'on s'approche à la porte du passager avant.

*Exception* : Lorsque **Porte individuelle** ou **Un côté** est sélectionné, un double actionnement du point de déverrouillage dans moins de 2 secondes provoque un déverrouillage de tout le véhicule.

Dans le réglage **toutes les portes**, une action de déverrouillage entraînera le déverrouillage de toutes les portes et du hayon.

### Nota

- **Ne laissez jamais des objets de valeur sans surveillance dans le véhicule. Même verrouillé, un véhicule n'est pas un coffre-fort !**
- **Si la LED située dans le seuil de la porte du conducteur reste allumée pendant environ 30 secondes après le verrouillage du véhicule, le système de verrouillage centralisé ou le système d'alarme antivol est perturbé. Contactez un partenaire spécialisé CUPRA, un partenaire officiel SEAT ou un atelier spécialisé pour réparer le défaut.**
- **La protection volumétrique de l'alarme antivol fonctionne parfaitement seulement si les glaces sont fermées.**

### Déverrouiller et verrouiller avec la clé du véhicule

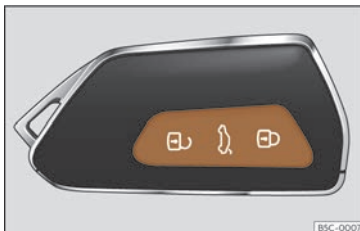





Fig. 71 Clé à télécommande : touches.

• Verrouiller : appuyez sur le bouton  >>> fig. 71.

• Verrouiller le véhicule sans le système de sécurité « Safe » : appuyez deux fois sur le bouton de verrouillage  en moins de 2 secondes.

• Déverrouiller : appuyez sur le bouton .

• Déverrouiller le hayon arrière : maintenez enfoncé le bouton .

Si vous déverrouillez votre véhicule et que vous n'ouvrez aucune porte ni le hayon dans les 45 secondes qui suivent, le véhicule se verrouille de nouveau automatiquement. Cette fonction permet d'éviter que le véhicule ne reste déverrouillé indéfiniment de façon involontaire. Ceci n'est pas valable si vous maintenez enfoncée la touche  plus d'une seconde.

### AVERTISSEMENT

Lisez et tenez compte des avertissements de sécurité >>> page 116, *Système de sécurité Safe*.

### Nota



• **Pour des raisons de sécurité, il est recommandé d'activer la clé à radiocommande uniquement lorsque votre véhicule se trouve dans votre champ de vision.**

• **Autres fonctions de la clé à radiocommande >>> page 123, *Ouverture et fermeture des vitres*.**

## Déverrouiller et verrouiller de l'intérieur



**Fig. 72** Sur la console centrale : bouton de verrouillage centralisé

- Verrouiller : appuyez sur le bouton  >>> **fig. 72.**
- Déverrouiller : appuyez à nouveau sur le bouton  >>> **fig. 72.**

Lorsque vous verrouillez votre véhicule avec la commande de verrouillage centralisé, vous devez tenir compte de ce qui suit :

- Il est impossible d'ouvrir les portes et le hayon de l'extérieur (pour des raisons de sécurité, à l'arrêt aux feux de circulation, par exemple).
- Le témoin du bouton de verrouillage centralisé s'allume lorsque toutes les portes sont fermées et verrouillées.

- Vous pouvez ouvrir chaque porte séparément de l'intérieur en tirant la poignée d'ouverture.
- En cas d'accident avec déclenchement de l'airbag, les portes verrouillées de l'intérieur se déverrouillent automatiquement pour permettre aux sauveteurs de pénétrer dans l'habitacle.

### AVERTISSEMENT

- Le bouton de verrouillage centralisé fonctionne également avec le contact coupé, sauf lorsque le système de sécurité « Safe » est activé.
- Le bouton de verrouillage centralisé est hors service si le véhicule est verrouillé de l'extérieur avec le système de sécurité activé.
- En verrouillant les portes, vous rendez plus difficile l'intervention des secours de l'extérieur. Aucune personne, et surtout pas d'enfant, ne doit se trouver à bord du véhicule.

### Nota

Votre véhicule est automatiquement verrouillé (Auto Lock) lorsque vous roulez à environ 15 km/h (9 mph) >>> page 114. Vous pouvez déverrouiller à nouveau le véhicule avec la touche  du bouton de verrouillage centralisé.

## Système de sécurité « Safe »

En fonction de l'équipement, le véhicule peut disposer du système de sécurité « Safe ».

Lorsque le véhicule est verrouillé, le système de sécurité « Safe » désactive les poignées de porte et empêche ainsi d'éventuelles tentatives d'accès au véhicule par des tiers. Les portes ne peuvent plus être ouvertes de l'intérieur >>> .

Sur le combiné d'instruments peut apparaître une indication selon laquelle le système de sécurité « Safe » est activé.

### Désactiver le système de sécurité « Safe »

Le système de sécurité « Safe » peut être désactivé de l'une des façons suivantes :

- Appuyez à nouveau sur la touche  de la clé du véhicule **dans les 2 secondes.**
- Touchez à nouveau la surface sensible à l'extérieur de la poignée de porte **dans les 2 secondes** >>> page 111.
- Mettez le contact.
- **OU** : désactivez la protection volumétrique et le système anti-soulèvement >>> page 118.

En fonction de l'équipement, avant de verrouiller le véhicule, désactivez temporairement la protection volumétrique et le système anti-soulèvement dans le menu des **Réglages du véhicule** du système d'infodivertissement >>> page 118.

Lorsque le système de sécurité « Safe » est désactivé, il faut tenir compte des conséquences suivantes :

- Le véhicule peut être déverrouillé et ouvert depuis l'intérieur à l'aide de la poignée de la porte.
- L'alarme antivol est activée >>> page 118.
- La protection volumétrique et le système anti-soulèvement sont désactivés >>> page 118.

### AVERTISSEMENT

L'utilisation du système de sécurité « Safe » de façon négligente ou peu soignée peut entraîner des blessures graves en cas d'urgence.

- Ne laissez jamais personne à l'intérieur du véhicule lorsque vous le verrouillez avec la clé. Lorsque le système de sécurité « Safe » est activé, les portes ne peuvent pas être ouvertes depuis l'intérieur !

### Résolution de problèmes

#### Dysfonctionnement du verrouillage centralisé

Le témoin de contrôle s'allume en jaune.

- Panne ou dysfonctionnement dans le fonctionnement du système de verrouillage centralisé.

#### Le témoin de contrôle reste allumé

La diode lumineuse rouge (LED) de la porte du conducteur clignote à intervalles courts puis reste allumée. Dysfonctionnement du système de verrouillage.

- Adressez-vous à un atelier spécialisé. CUPRA recommande de vous rendre chez un partenaire CUPRA.

#### Les clignotants ne clignotent pas

Si lorsque vous verrouillez le véhicule, les clignotants ne clignotent pas en guise de confirmation :

- Au moins une porte ou le hayon du coffre ne sont pas fermés, **ou**
- Le capot avant n'est pas fermé.

#### Le véhicule est automatiquement déverrouillé

Si l'une des conditions suivantes est remplie, le véhicule se verrouille automatiquement à nouveau au bout d'environ 45 secondes :

- Le véhicule a été déverrouillé mais aucune porte ni le hayon du coffre n'ont été ouverts.

#### Qu'advient-il lors du verrouillage du véhicule à l'aide d'une seconde clé

La clé à l'intérieur du véhicule est inhabilitée pour l'activation du groupe motopropulseur dès que le véhicule est verrouillé depuis l'intérieur avec une deuxième clé. Pour permet-

tre à la clé à l'intérieur du véhicule d'activer le groupe motopropulseur, appuyez sur la touche  de cette clé.

#### Déverrouillage et verrouillage après le déclenchement d'un airbag

Lorsqu'un airbag est déclenché en raison d'un accident, le véhicule se déverrouille complètement. En fonction de l'étendue des dégâts, le véhicule peut être à nouveau verrouillé après l'accident, comme indiqué ci-dessous :

- Coupez le contact d'allumage.
- Ouvrez la porte du conducteur et fermez-la à nouveau.
- Verrouillez le véhicule.

### Nota

Si la batterie de 12 volts est en partie ou complètement déchargée, ou que la pile bouton de la clé du véhicule est vide ou presque vide, il est possible que le véhicule ne puisse pas être verrouillé ou déverrouillé avec le système Keyless Access. Il est possible de déverrouiller et de verrouiller manuellement le véhicule >>> page 120.

**i** Nota

Si aucune clé du véhicule valable n'est présente dans le véhicule ou si le système ne la détecte pas, une alerte s'affichera sur le Combiné d'instruments. Cette situation peut se produire si un autre signal radio interfère avec le signal de la clé ou si la clé est couverte par un autre objet (par exemple une mallette en métal).

## Alarme antivol

### Description

En fonction de l'équipement, le véhicule peut disposer d'une alarme antivol.

L'alarme antivol surveille les portes, le capot avant et le hayon du coffre.

L'alarme antivol s'active automatiquement au verrouillage du véhicule.

Si le véhicule ne s'ouvre pas électroniquement avec une clé valable, l'alarme se déclenche et émet des signaux acoustiques et lumineux pendant environ 5 minutes maximum.

### Dans quel cas l'alarme antivol se déclenche-t-elle ?

- Si une porte déverrouillée est ouverte mécaniquement avec la clé du véhicule.
- Si le capot avant est ouvert.
- Si le hayon du coffre est ouvert.

- Si une clé du véhicule non valable est utilisée.
- En cas de mouvement à l'intérieur du véhicule (lorsque la protection volumétrique est active >>> page 118).
- Si le véhicule est relevé ou remorqué (dans des véhicules avec un système anti-remorquage >>> page 118).
- Si le véhicule est transporté par ferry ou par train (dans des véhicules avec système anti-remorquage ou protection volumétrique >>> page 118).
- Si la batterie de 12 volts est déconnectée.
- Si une remorque raccordée au système d'alarme antivol est décrochée.

### Désactiver l'alarme

- Déverrouillez le véhicule avec la touche de déverrouillage  de la clé du véhicule.
- Accéder au véhicule.
- Mettez le contact. *Veillez tenir en compte* : pour mettre le contact, placez la clé du véhicule dans la zone réservée à cet effet pour effectuer un démarrage d'urgence >>> page 179.

**i** Nota

Si la batterie de 12 volts est peu chargée ou est déchargée, l'alarme antivol ne fonctionnera pas correctement.

## Protection volumétrique et système anti-soulèvement

Si des mouvements sont détectés dans l'habitacle alors que le véhicule est verrouillé, la protection volumétrique déclenche l'alarme.

S'il est détecté que le véhicule est en train d'être élevé, le système anti-soulèvement déclenche l'alarme.

### Connecter la protection volumétrique et le système anti-soulèvement

- Verrouillez le véhicule. Lorsque l'alarme antivol est activée, la protection volumétrique et le système anti-soulèvement le sont aussi.

En fonction de l'équipement, l'utilisation d'un filet de séparation peut entraver le fonctionnement de la protection volumétrique.

### Déconnecter temporairement la protection volumétrique et le système anti-soulèvement

La protection volumétrique et le système anti-soulèvement peuvent être temporairement déconnectés dans le système d'infodivertissement :  Véhicule > Extérieur > Verrouillage centralisé > Protection volumétrique >>> page 39. La protection volumétrique et le système anti-soulèvement restent désactivés jusqu'à la prochaine fois que le véhicule est verrouillé.

La protection volumétrique et le système anti-soulèvement peuvent aussi être déconnectés dans le menu de sur le système d'infodivertissement, dans le sous-menu de sortie. Pour ce faire, le contact doit être coupé >>> page 176.

Pour éviter les fausses alarmes, désactive la protection volumétrique et le système anti-soulèvement dans les situations suivantes :

- Lorsque des personnes ou des animaux restent à l'intérieur du véhicule.
- Lorsque le véhicule doit être chargé sur un autre moyen de transport, transporté ou remorqué.
- Lorsque le véhicule doit être laissé dans un tunnel de lavage ou va être stationné sur une place de garage de deux hauteurs.

### Risque de fausses alarmes de la protection volumétrique

La protection volumétrique fonctionnera seulement si le véhicule est complètement fermé. Veuillez tenir compte des dispositions légales. Une fausse alarme peut se produire dans les situations suivantes :

- S'il y a une ou plusieurs glaces partiellement ou complètement ouvertes.
- Si des objets légers sont laissés dans le véhicule, par ex. des papiers volants ou pendant du rétroviseur intérieur.
- Si la fonction de vibration d'un téléphone portable laissé dans le véhicule s'active.

#### Nota

- Il n'est pas possible de désactiver en permanence la protection volumétrique et le système anti-soulèvement.
- Si en activant l'alarme antivol, une porte ou le hayon du coffre est encore ouvert, seule l'alarme se déclenchera. La protection volumétrique et le système anti-soulèvement ne s'activeront qu'une fois que toutes les portes et le hayon du coffre auront été fermés.
- Lorsque la protection volumétrique et le système anti-soulèvement sont désactivés, le système de sécurité « Safe » >>> page 116 est également désactivé.

## Portes

### Introduction

Les portes peuvent être verrouillées et déverrouillées manuellement, par exemple, si la clé ou le verrouillage centralisé sont abîmés.

#### AVERTISSEMENT

Effectuer une ouverture ou un verrouillage de secours sans faire attention peut entraîner des blessures graves.

- Si le véhicule est verrouillé de l'extérieur avec le système de sécurité « Safe », les portes et les vitres ne pourront pas être ouvertes de l'intérieur.

- Ne laissez jamais seuls à bord des enfants ou des personnes dépendant de l'aide d'autrui. Ils ne seraient pas à même de sortir seuls du véhicule ou de se porter secours à eux-mêmes dans une situation d'urgence.

- Selon l'époque de l'année, l'intérieur d'un véhicule fermé peut atteindre des températures très élevées ou très basses, qui peuvent entraîner de graves blessures et maladies, voire la mort, en particulier chez les jeunes enfants.

#### AVERTISSEMENT

La zone de fonctionnement des portes et du hayon est dangereuse et peut provoquer des blessures.

- Ouvrez ou fermez les portes et le hayon uniquement lorsqu'il n'y a personne sur la course.

#### AVIS

Dans certaines conditions climatiques, de la glace ou de la neige peuvent s'accumuler sur la partie inférieure avant des portes, entre le cadre et la porte ; ne les forcez pas à s'ouvrir tant que vous n'êtes pas sûr qu'elles sont exemptes de glace ou de neige.

### ! AVIS

Lorsque vous effectuez un verrouillage ou une ouverture de secours, démontez et remontez soigneusement et de manière correcte les composants afin d'éviter des dégâts dans le véhicule.

### Ouverture de portes

Votre véhicule intègre un nouveau concept de poignées extérieures.

#### Ouverture de portes depuis l'extérieur

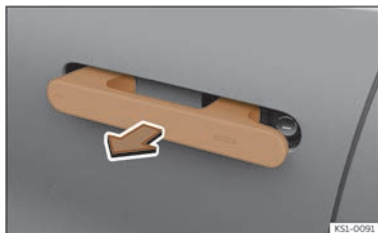

**Fig. 73** Poignées amovibles des portes.

Lorsque la serrure de la porte est déverrouillée, les poignées s'extraient et la porte peut être ouverte mécaniquement en tirant dessus comme une poignée de porte conventionnelle.

1. Déverrouillez le véhicule.
2. La poignée s'extraît automatiquement.
3. Saisissez la poignée de la porte et tirez dessus pour l'ouvrir.

### i Nota

Le nombre de poignées extraites lors d'un déverrouillage dépend de l'option sélectionnée dans les réglages du verrouillage centralisé >>> page 114.

#### Ouverture de portes en cas d'urgence

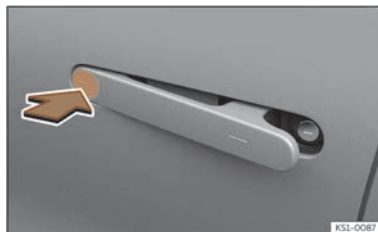

**Fig. 74** Déverrouillage d'urgence des portes

En cas d'urgence, si la batterie du véhicule est déchargée ou si le moteur de la poignée ne fonctionne plus, il est toujours possible d'extraire mécaniquement la poignée en appuyant sur sa partie avant marquée de trois points >>> **fig. 74**.

Cela dégage l'espace nécessaire pour pouvoir extraire mécaniquement la poignée.

### Déverrouillage ou verrouillage d'urgence de la porte du conducteur



**Fig. 75** Poignée de la portière du conducteur : barillet de serrure caché.

Si le système de verrouillage centralisé ne fonctionne plus, les poignées ne s'extraient pas automatiquement, mais la porte du conducteur peut être déverrouillée et verrouillée en insérant le pêne dans le barillet de la serrure.

- Retirez le panneton de la clé du véhicule >>> page 104.
- Appuyez sur la partie avant de la poignée marquée de trois points >>> **fig. 74**. Cela crée l'espace nécessaire pour pouvoir extraire mécaniquement la poignée.
- Introduisez le panneton dans le barillet de serrure et déverrouillez ou verrouillez le véhicule.

Le pêne doit être inséré en plaçant la poignée en direction de la porte arrière. Dans cette position, le pêne peut être inséré entièrement dans le barillet.

En cas de déverrouillage, continuer d'extraire mécaniquement la poignée et tirer pour ouvrir la porte.

### Particularités

- L'alarme antivol reste activée >>> page 118.
- L'alarme se déclenche en ouvrant la porte du conducteur.
- Mettez le contact. L'antidémarrage électronique détecte une clé de véhicule valable et désactive l'alarme antivol.

#### Nota

L'alarme antivol ne s'active pas lorsque le véhicule est verrouillé manuellement avec le panneton >>> page 113.

### Verrouillage d'urgence des portes sans barillet de serrure



Fig. 76 Verrouillage d'urgence de la porte.

En cas de panne du verrouillage centralisé ou de batterie déchargée, les portes sans barillet de serrure doivent être verrouillées séparément.

- Avec la porte ouverte, insérez le pêne de la clé dans la fente verticale et appuyez dans le sens de la flèche.

Une fois que vous avez fermé la porte, il n'est plus possible de l'ouvrir de l'extérieur. Vous ne pouvez déverrouiller puis ouvrir la porte simultanément de l'intérieur qu'en tirant une fois la poignée d'ouverture de la porte.

### Sécurité enfants



Fig. 77 Sécurité enfants de la porte gauche.

La sécurité enfants empêche l'ouverture des portes arrière de l'intérieur. Vous devez éviter que les mineurs n'ouvrent une porte par inadvertance lorsque le véhicule est en circulation. Cette fonction est indépendante des systèmes électroniques d'ouverture et de verrouillage du véhicule. Elle affecte exclusivement les portes arrière. Elle ne peut être activée et désactivée que de manière mécanique, comme décrit ci-après.

#### Activation de la sécurité enfants

- Déverrouillez le véhicule et ouvrez la porte sur laquelle vous désirez activer la sécurité.
- Lorsque la portière est ouverte, tournez la rainure avec la clé du véhicule dans le sens des aiguilles d'une montre pour les portières de gauche >>> fig. 77 et dans le sens contraire pour les portières de droite.

Lorsque la sécurité enfants est activée, la porte ne peut être ouverte que de l'extérieur.

### Désactivation de la sécurité enfants

- Déverrouillez le véhicule et ouvrez la porte sur laquelle vous désirez désactiver la sécurité.
- Lorsque la portière est ouverte, tournez la rainure avec la clé du véhicule dans le sens contraire des aiguilles d'une montre pour les portières de gauche >>> **fig. 77** et dans le sens des aiguilles d'une montre pour les portières de droite.

#### AVERTISSEMENT

Les portières ne peuvent pas être ouvertes depuis l'intérieur lorsque la sécurité enfants est activée. Cela signifie que des personnes peuvent rester enfermées dans le véhicule. En cas d'urgence, il est possible qu'elles ne puissent pas quitter le véhicule de manière indépendante ou échapper toutes seules.

- Ne laissez jamais d'enfants ou de personnes ayant besoin d'aide tous seuls dans le véhicule lorsque les portières sont verrouillées.

#### AVERTISSEMENT

Si des enfants, des personnes ayant besoin d'aide ou des animaux sont négligés à l'intérieur du véhicule, ils pourraient être exposés à des températures très élevées ou très faibles. Risque de lésions graves ou mortelles.

- Ne laissez jamais d'enfants, de personnes ayant besoin d'aide ou d'animaux tous seuls dans le véhicule.

## Hayon

### Brève introduction

Le hayon du coffre se déverrouille et se verrouille conjointement avec les portes.

Sur les véhicules équipés du système de verrouillage et de démarrage sans clé Keyless Access, le hayon du coffre est automatiquement déverrouillé à l'ouverture >>> **page 111**.

#### AVERTISSEMENT

Verrouiller, ouvrir ou fermer le hayon arrière de manière non appropriée ou incontrôlée peut entraîner des accidents et des blessures graves.

- Ne fermez pas le hayon en appuyant sur la lunette arrière avec la main. La glace pourrait voler en éclats et causer des blessures !

- Après avoir fermé le hayon, assurez-vous qu'il est bien verrouillé car sinon il pourrait s'ouvrir de manière inattendue lorsque le véhicule est en marche.

- N'ouvrez ou ne fermez jamais le hayon de manière imprudente ou incontrôlée, car cela pourrait provoquer des blessures graves à vous-même ou à autrui. Assurez-vous toujours que rien ni personne ne se trouve sur la trajectoire du hayon.

- Le hayon du coffre devra toujours rester fermé pendant la marche.

- N'ouvrez jamais le hayon du coffre si une charge y est fixée (vélos, par exemple). Le hayon pourrait se fermer de lui-même à cause du poids supplémentaire. Le cas échéant, tenez le hayon ou retirez la charge au préalable.

- Ne laissez jamais le véhicule sans surveillance et ne permettez pas à des enfants de jouer à l'intérieur ou à proximité de celui-ci, en particulier si le hayon arrière est ouvert. Les enfants risqueraient de s'introduire dans le coffre à bagages, fermer le hayon et rester enfermés. Un véhicule fermé à clé peut, selon la saison, chauffer ou refroidir de façon extrême et entraîner des blessures ou des maladies graves, voire la mort.

### ! AVIS

- Avant d'ouvrir ou de fermer le hayon arrière, veillez à disposer d'un espace suffisant pour l'ouvrir ou le fermer, par exemple lorsqu'une remorque est attelée ou que le véhicule se trouve dans un garage.
- N'utilisez jamais l'essuie-glace arrière ni le becquet arrière pour fixer une charge, ni pour vous tenir. Cela pourrait provoquer des dommages qui entraîneraient la rupture de l'essuie-glace arrière ou du becquet.



### i Nota

Avant de fermer le hayon, vérifiez que la clé n'est pas restée dans le coffre.

## Ouverture et fermeture du hayon arrière



**Fig. 78** Hayon arrière : ouverture de l'extérieur.

Pour déverrouiller le hayon, appuyez sur la touche  ou  de la clé du véhicule.

### Ouverture et fermeture

- *Ouvrir* : appuyez légèrement sur la poignée et levez le hayon >>> **fig. 78**.
- *Fermer* : maintenez le hayon par l'une des poignées du revêtement intérieur et fermez-le en le déplaçant vers le bas.

Si les portes sont verrouillées, le hayon du coffre à bagages est également verrouillé.

Si le hayon est ouvert ou mal fermé, un message correspondant apparaît sur l'écran du combiné d'instruments.

Le hayon se verrouille automatiquement pendant la marche.

Lorsque la température extérieure est proche du point de congélation, le mécanisme d'ouverture ne peut pas toujours lever le hayon du coffre. Levez le hayon à la main.

### i Nota



Si après avoir déverrouillé le hayon, il n'est pas ouvert dans les minutes qui suivent, il se verrouillera à nouveau automatiquement.

## Commandes des glaces

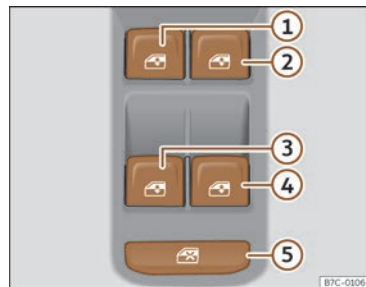
### Ouverture et fermeture des vitres



**Fig. 79** Détail de la portière du conducteur : commandes des vitres.

- Ouvrir la vitre : appuyez sur le bouton 
- Refermer la vitre : tirez sur le bouton 

### Boutons de la porte du conducteur

- 1 Fenêtre de la porte avant gauche
- 2 Fenêtre de la porte avant droite
- 3 Fenêtre de la porte arrière gauche
- 4 Fenêtre de la porte arrière droite
- 5 Commande de sécurité pour la désactivation des boutons de lève-vitres sur les portes arrière

Les éléments de commande intégrés à la porte du conducteur permettent de commander les vitres avant et arrière. Les autres portes comportent des touches séparées pour la vitre respective.

Lorsque vous garez le véhicule ou que vous le laissez sans surveillance, fermez toujours complètement les vitres >>> .

Après avoir coupé le contact d'allumage, il est encore possible d'ouvrir et de fermer les vitres pendant un court instant, avec les touches situées sur es portes, à condition que la porte du conducteur et du passager avant n'aient pas été ouvertes.

### Commande de sécurité

La commande de sécurité >>> **fig. 79**  située sur la porte du conducteur vous permet de désactiver les touches des lève-glaces sur les portes arrière.

*Commande de sécurité non enclenchée :* les touches des portières arrière sont activées.

*Commande de sécurité enclenchée :* les touches des portières arrière sont désactivées.

Le symbole de la commande de sécurité  s'allumera en jaune si les touches des portes arrière sont désactivées.

### Ouverture/fermeture confort

Lorsque le contact d'allumage est coupé, les glaces peuvent s'ouvrir et se fermer depuis l'extérieur avec la clé du véhicule :

- Maintenez enfoncée la touche de déverrouillage ou la touche de verrouillage situées sur la clé.
- Maintenez un doigt sur la superficie sensible de blocage de la poignée de la porte pendant quelques secondes jusqu'à ce que les vitres se ferment >>> **page 111**. Pour cela, la clé du véhicule doit être dans la zone de proximité.
- Pour interrompre la fonction, lâchez la touche de déverrouillage ou de verrouillage, **OU** retirez le doigt de la surface de détection.

Pour cela, il doit y avoir une clé du véhicule valable dans la zone de proximité. Une fois toutes les glaces fermées, tous les clignotants clignotent en guise de confirmation.

Dans le menu  **Véhicule > Extérieur > Lève-vitres** du système d'infodivertissement, des réglages peuvent être effectués pour l'ouverture de confort.

### Remontée et abaissement automatique

La remontée et l'abaissement automatiques permettent l'ouverture et la fermeture complètes des vitres. Pour cela, il est nécessaire de maintenir enfoncée la touche correspondante du lève-vitre.

*Pour la fonction de remontée automatique :* tirez sur la touche de la vitre correspondante vers le haut jusqu'au deuxième niveau.

*Pour la fonction de descente automatique :* appuyez sur la touche de la vitre correspondante vers le bas jusqu'au deuxième niveau.

*Interrompre le fonctionnement automatique :* appuyez ou tirez à nouveau sur la touche de la vitre correspondante.

### Rétablissement de la fonction remontée/abaissement automatiques

Si la batterie de 12 volts est déconnectée ou déchargée et que les vitres ne sont pas complètement fermées, la fonction de descente et de montée automatique des lève-vitres se désactive, et il faut la rétablir :

- Mettez le contact.
- Fermez toutes les portes et vitres.
- Tirez sur la touche de la vitre correspondante vers le haut et maintenez-la dans cette position pendant quelques secondes.

• Lâchez la touche, tirez-la à nouveau vers le haut, et maintenez-la dans cette position. La remontée et l'abaissement automatiques sont ainsi rétablis.

La fonction peut être rétablie pour une seule vitre ou pour toutes à la fois.

### AVERTISSEMENT

Lisez et tenez compte des avertissements de sécurité >>>  au chapitre *Introduction* à la page 119.

- Toute utilisation incorrecte des lève-vitres électriques peut entraîner des blessures.
- Ne fermez jamais les vitres sans faire attention ou de manière incontrôlée, car vous pourriez vous blesser gravement vous-même ou blesser un tiers. Vous devez donc vous assurer que personne ne se trouve dans la zone de fonctionnement des vitres.
- Si le contact d'allumage est mis, les équipements électriques peuvent être mis en marche et entraîner des blessures, comme par exemple, avec les lève-vitres électriques.
- Les portes du véhicule peuvent rester verrouillées avec la clé à radiocommande, ce qui complique l'accès des secours en cas d'urgence.
- C'est pourquoi vous devez toujours vous munir de la clé lorsque vous quittez le véhicule.

- Les lève-vitres sont désactivés lorsque le contact d'allumage est coupé et que l'une des portes avant est ouverte.
- Si nécessaire, désactivez les lève-vitres arrière avec la commande de sécurité. Assurez-vous ensuite qu'ils sont bien désactivés.
- Pour des raisons de sécurité, ne fermez et n'ouvrez les vitres de votre véhicule à l'aide de la clé à radiocommande que lorsque vous vous trouvez à environ 2 mètres du véhicule. Pendant que vous appuyez sur le bouton de fermeture, observez toujours les vitres pour prévenir les accidents. Le processus de fermeture s'interrompt immédiatement lorsque vous relâchez la touche.

### Nota

Si la remontée d'une vitre est difficile ou entravée par un obstacle, la vitre se rabaisse immédiatement >>> page 125. Dans ce cas, vérifiez pourquoi la vitre n'a pas pu remonter avant de tenter de la refermer.

### Dispositif anti-pincement des vitres

Le dispositif anti-pincement réduit le risque de blessures lors de la fermeture des vitres électriques.

Si une vitre rencontre une résistance ou un obstacle en se fermant, elle se rouvrira immédiatement >>> .

- Vérifiez pourquoi la vitre ne ferme pas.
- Essayez de fermer la vitre à nouveau.
- Si le processus de fermeture s'interrompt à nouveau, le dispositif anti-pincement cesse de fonctionner pendant quelques secondes.
- Si la vitre ne peut toujours pas se fermer, elle s'arrêtera dans la position correspondante. En tirant à nouveau sur la touche dans les quelques secondes qui suivent, la vitre se ferme sans le dispositif anti-pincement >>> .

### Fermer les vitres sans le dispositif anti-pincement

- Essayez de fermer à nouveau la vitre en tirant sur la touche, sans la lâcher, dans les secondes qui suivent. **La fonction anti-pincement est maintenant désactivée !**
- Si le processus de fermeture dure plus de quelques secondes, le dispositif anti-pincement se réactive. La vitre s'arrêtera à nouveau si elle rencontre une résistance ou un obstacle, et s'ouvrira à nouveau automatiquement.
- Si la vitre ne parvient toujours pas à se fermer, adressez-vous à un atelier spécialisé.

### AVERTISSEMENT

Lisez et tenez compte des avertissements de sécurité >>>  à la page 125.

- Le dispositif anti-pincement n'empêche pas la compression des doigts ou d'autres parties du corps contre le cadre de la fenêtre : risque de blessures !

### Nota

Le dispositif anti-pincement fonctionne aussi lorsque les vitres se ferment avec la fonction confort, avec la clé du véhicule.

# Volant

## Volant multifonction

### Fonctions

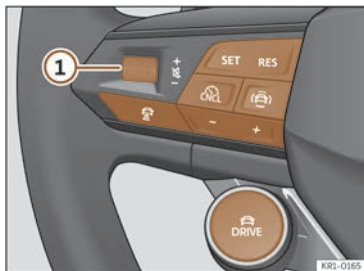

Fig. 80 Commandes au volant.

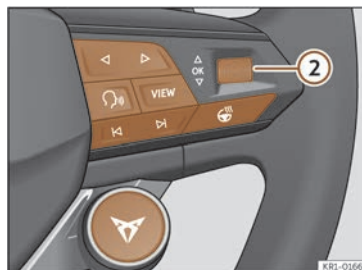





Fig. 81 Commandes au volant.



Le volant intègre des modules multifonctions à partir desquels il est possible de contrôler les fonctions audio, téléphone, navigation, commande vocale et assistant de conduite sans avoir à détourner l'attention de la conduite.

### Boutons disponibles en fonction de la version

①	<p><i>Turner</i> : Augmenter ou diminuer le volume.</p> <p><i>Appuyer dessus</i> : Couper le son.</p>
<b>SET</b>	Activer ACC/Travel Assist/Limiteur de vitesse.
<b>RES</b>	Rétablir la vitesse programmée.

	<p>Mettre l'ACC en pause</p> <p>&gt;&gt;&gt; <b>page 203</b>/Régulateur de vitesse &gt;&gt;&gt; <b>page 197</b>/Limiteur de vitesse &gt;&gt;&gt; <b>page 198</b>/Travel Assist &gt;&gt;&gt; <b>page 219</b>.</p>
	Ouvre le menu des assistants d'aide à la conduite sur le combiné d'instruments.
	Modifie la distance programmée de l'ACC.
<b>- +</b>	<p><b>+</b>: Augmenter la vitesse programmée.</p> <p><b>-</b>: Diminuer la vitesse programmée.</p>
②	<p><i>Turner</i> : Rechercher dans le menu du combiné d'instruments. En mode Navigation, tourner pour augmenter / diminuer la carte dans le combiné d'instruments numérique.</p> <p><i>Appuyer dessus</i> : Sélectionner l'option en surbrillance sur le combiné d'instruments.</p>
	Changer le menu du combiné d'instruments (précédent/suivant).
	Activer/désactiver la commande vocale.

<b>VIEW</b>	Changer les vues du combiné d'instruments numérique >>> page 17
	Activer le menu téléphone (répondre un appel, terminer un appel).
	<i>Radio</i> : Recherche de la station précédente/suivante.
	<i>Média</i> : Pression courte : passer à la plage précédente/suivante. Pression longue : retour/avance rapide.
	Activer ou désactiver le chauffage du volant >>> page 162

Boutons satellite	
 <b>DRIVE</b>	Sélection des profils de conduite >>> page 183
	Sélection du profil de conduite CUPRA >>> page 183

## Régler la position du volant

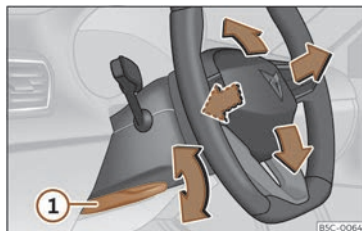

**Fig. 82** Levier sur la partie inférieure latérale de la colonne de direction.

Réglez le volant avant le voyage et uniquement lorsque le véhicule est à l'arrêt.

- Tirez le levier >>> fig. 82 ① vers le bas, déplacez le volant jusqu'à la position souhaitée et relevez le levier en position de verrouillage.

### AVERTISSEMENT

Une utilisation inadaptée du réglage de la position du volant et un réglage incorrect du volant peuvent provoquer des blessures graves, voire mortelles.

- Après avoir réglé la colonne de direction, poussez fermement le levier >>> fig. 82 ① vers le haut pour que le volant ne change pas de position accidentellement en cours de route.

- Ne réglez jamais le volant en cours de route. En cours de route, si vous sentez qu'il faut régler le volant, arrêtez-vous en toute sécurité et procédez au réglage correct.
- Le volant réglé doit toujours être orienté vers la cage thoracique et non vers le visage, afin de ne pas limiter la protection de l'airbag frontal du conducteur en cas d'accident.
- Pendant la conduite, tenez toujours le volant des deux mains par la partie extérieure (position de 9 heures et 3 heures) afin de réduire les blessures en cas de déclenchement de l'airbag frontal du conducteur.
- Ne maintenez jamais le volant dans la position de 12 heures ou d'une autre façon, par exemple par le centre. Vous pourriez souffrir de graves blessures aux bras, aux mains et à la tête en cas de déclenchement de l'airbag du conducteur.

# Sièges et appuie-tête

## Sièges avant

### Brève introduction

#### ⚠ AVERTISSEMENT

Veuillez dans tous les cas lire et respecter les informations et avertissements concernant la sécurité du chapitre >>> page 42, *Position correcte des occupants du véhicule.*

#### ⚠ AVERTISSEMENT

Le mauvais réglage des sièges peut provoquer des accidents et des blessures graves.

- Réglez les sièges uniquement lorsque le véhicule est à l'arrêt, car sinon les sièges pourraient se déplacer de manière inattendue pendant la conduite et vous pourriez perdre le contrôle du véhicule. De plus, une position incorrecte est adoptée lors du réglage.
- Réglez les sièges avant à la verticale, en longueur et en inclinaison uniquement lorsque personne ne se trouve dans la zone de réglage.
- Ne laissez aucun objet obstruer la zone des sièges.
- Ne laissez pas les zones de réglage et de verrouillage des sièges sales.

#### ⚠ AVERTISSEMENT

L'utilisation incorrecte des rembourrages et des housses pourrait entraîner l'activation accidentelle du réglage électrique du siège et provoquer le mouvement inattendu du siège pendant la conduite. Cela pourrait entraîner une perte de contrôle du véhicule, ainsi que des accidents et des blessures. De plus, des dommages matériels aux composants électriques des sièges avant peuvent survenir.

- Ne fixez et ne placez jamais de revêtements ou de housses sur les commandes électriques des sièges.
- N'utilisez jamais de revêtements ou de housses qui n'ont pas été expressément autorisés pour les sièges de ce véhicule.

#### ⚠ AVIS

Les objets à bords tranchants peuvent endommager les sièges.

- N'effleurez pas les sièges avec des objets tranchants. Les objets tranchants, tels que les fermetures éclair, les œillets de vêtements ou les ceintures peuvent endommager les surfaces. Les fermetures à velcro ouvertes peuvent aussi provoquer des dommages.

### Réglage manuel des sièges avant

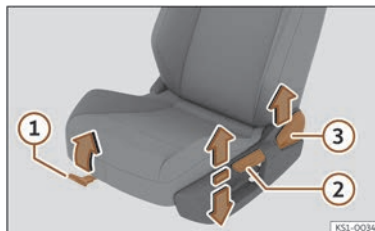

Fig. 83 Sièges avant : réglage manuel du siège.

- 1 Tirez sur le levier pour faire avancer ou reculer le siège, relâchez le levier lorsqu'il est ajusté et verrouillez le siège.
- 2 Déplacez le levier vers le haut ou le bas pour régler la hauteur du siège, si nécessaire à plusieurs reprises.
- 3 Tirez sur le levier pour régler la position du dossier en appuyant avec votre dos, relâchez le levier une fois le réglage effectué et verrouillez le dossier.

## Réglage électrique des sièges avant

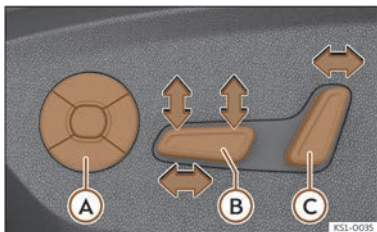

Fig. 84 Siège du conducteur : réglage électrique du siège.

- A Régler l'appui lombaire : appuyez sur la touche selon la position voulue.
- B Siège vers l'avant/l'arrière : appuyez sur la touche vers l'avant ou l'arrière.  
Siège vers le haut/le bas : appuyez sur la partie arrière de la touche vers le haut ou le bas. Pour régler l'inclinaison du coussin, appuyez sur le haut / le bas de la touche.
- C Dossier plus ou moins incliné : appuyez sur la touche vers l'avant ou l'arrière.

### ⚠ AVERTISSEMENT

Une mauvaise utilisation des sièges avant électriques ou un manque d'attention peut entraîner des blessures graves.

- Il est également possible de régler les sièges avant électriquement lorsque le contact est coupé. Ne laissez jamais un enfant ou une personne pouvant avoir besoin d'aide à l'intérieur du véhicule.
- En cas d'urgence, arrêtez le réglage électrique en appuyant sur une autre touche.

### ⚠ AVIS

Pour ne pas endommager les composants électriques des sièges, évitez de vous agencer sur les sièges ou de concentrer une charge en un point précis de l'assise ou du dossier.

### ⚠ AVIS

Lorsque le siège est dans sa position la plus haute, avec le dossier incliné vers l'avant et déplacé complètement vers l'avant, des interférences avec des éléments intérieurs du véhicule peuvent se produire. Évitez ce réglage extrême afin de ne pas endommager les composants.

### i Nota

- Si la batterie du véhicule est très déchargée, il se peut qu'il ne soit pas possible de régler électriquement le siège.
- Au moment où le véhicule est prêt à circuler, le réglage électrique des sièges est interrompu.

## Banquettes arrière

### Rabattre et lever le dossier de la banquette arrière



Fig. 85 Banquette arrière : rabattre le dossier.

Le dossier de la banquette arrière est divisé et chaque partie peut être rabattue séparément pour agrandir le coffre à bagages.

**Rabattement du dossier**

- Abaissez entièrement les appuie-tête arrière >>> page 132.
- Insérer la languette de la ceinture du côté à rabattre dans le logement du revêtement du passage de roue >>> fig. 85 (A).
- Appuyez sur la touche de déverrouillage vers l'avant en rabaisant simultanément le dossier. Le dossier arrière est débloqué quand le repère rouge est visible sur la touche de déverrouillage.

**Redressement du dossier après avoir transformé celui-ci en table**

- Maintenez la languette de la ceinture dans le logement tout en soulevant le dossier.
- Levez le dossier jusqu'à ce qu'il s'emboîte correctement dans le crantage. Le dossier est correctement emboîté lorsque le repère rouge n'est plus visible.

**⚠ AVERTISSEMENT**

Si le dossier de la banquette arrière est rabattu ou redressé de façon incontrôlée ou avec inattention, cela risque d'entraîner des lésions graves.

- Ne rabattez ni ne redressez jamais le dossier de la banquette arrière en cours de route.
- En redressant le dossier de la banquette arrière, assurez-vous de ne pas bloquer ni endommager la ceinture de sécurité.
- En rabattant ou en redressant le dossier de la banquette arrière, gardez toujours les mains, les doigts et les pieds ou d'autres parties du corps hors de la zone des rails de celui-ci.
- Pour que les ceintures de sécurité des sièges arrière offrent la protection nécessaire, toutes les parties du dossier arrière devront toujours être correctement encastrées. Ceci est particulièrement important dans le cas du siège arrière central. Si une personne s'assoie sur un siège dont le dossier n'est pas bien encastré, il sera projeté vers l'avant en même temps que le dossier en cas de freinage ou de manœuvre brusque ou d'accident.
- Un repère rouge sur la touche indique que le dossier arrière n'est pas bien emboîté. Vérifiez toujours que la marque rouge n'est pas visible quand le dossier est en position verticale.

- Quand le dossier de la banquette arrière est rabattu ou n'est pas bien encastré, personne ne doit voyager aux places correspondantes (et encore moins un enfant).

**ⓘ AVIS**

Si la ceinture de sécurité se coince lorsque vous relevez le dossier, rabattez le dossier vers le bas pour la libérer. Prenez la ceinture avec votre main et relevez le dossier en veillant à ce qu'elle ne se coince pas.

**ⓘ AVIS**

Si le dossier de la banquette arrière est rabattu ou redressé de façon incontrôlée ou avec inattention, cela risque d'entraîner des dégâts pour le véhicule et d'autres objets.

- Avant de rabattre le dossier de la banquette arrière, réglez toujours les sièges avant de manière à ce que ni les appuie-têtes ni le rembourrage du dossier arrière n'entrent en contact avec ceux-ci.

## Appui-tête

### Brève introduction

Les possibilités de réglage et le démontage des appui-tête sont décrites ci-dessous. Assurez-vous toujours que les sièges sont réglés correctement >>> page 42.

Toutes les places sont équipées d'appui-tête. L'appui-tête central arrière est uniquement destiné à la place centrale du siège arrière. Par conséquent, ne le montez pas ailleurs.

### Réglage correct de l'appui-tête<sup>1)</sup>

Réglez l'appui-tête de manière à ce que son bord supérieur soit à la même hauteur que la partie supérieure de votre tête, le plus proche possible à la hauteur de vos yeux. Gardez l'arrière de la tête aussi près que possible de l'appui-tête.

### ⚠ AVERTISSEMENT

Si vous conduisez avec l'appui-tête retiré ou mal réglé, vous augmentez le risque de blessures graves ou mortelles en cas d'accident, de freinage et de manœuvres soudaines.

- Voyagez toujours voyager avec l'appui-tête monté et réglé correctement.
- Pour réduire les risques de blessures au cou en cas d'accident, réglez correctement l'appui-tête en fonction de votre taille, en tenant compte du fait que son bord supérieur se trouve à la hauteur du sommet de la tête, le plus proche possible à la hauteur de vos yeux. Gardez l'arrière de la tête aussi près que possible de l'appui-tête et centrée.
- Ne réglez jamais l'appui-tête pendant la conduite.
- En aucun cas les passagers arrière ne voyageront avec les appui-tête en position de non-utilisation.

### ⓘ AVIS

Lors du démontage et du montage des appui-tête, ne les laissez pas heurter le revêtement intérieur du toit, le dossier du siège avant ou d'autres parties du véhicule. Sinon, des dommages peuvent survenir.

### Régler les appui-tête

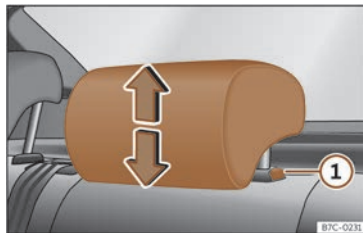

Fig. 86 Appui-tête arrière : réglage de l'appui-tête.

### Régler la hauteur des appui-tête

- Saisissez l'appui-tête des deux côtés avec les mains puis poussez-le vers le haut jusqu'à ce qu'il s'enclenche dans la position désirée. Pour le rabaisser, faites de même en appuyant sur le bouton latéral ① >>> fig. 86.
- L'appui-tête doit s'encaster correctement dans une position.

<sup>1)</sup> Sur les sièges avec appui-tête réglable.

## Démonter et monter les appuie-tête

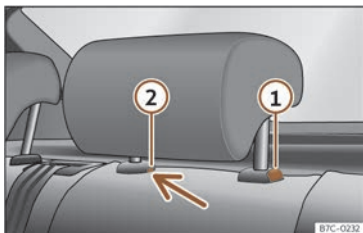

Fig. 87 Appuie-tête arrière : démontage.

### Déposez les appuie-tête arrière

Pour démonter l'appui-tête, rabattre partiellement le dossier correspondant vers l'avant.

- Déverrouillez le dossier >>> page 130.
- Déplacez l'appui-tête vers le haut, jusqu'en butée.
- Appuyez sur la touche >>> fig. 87 ① en appuyant simultanément sur le trou de la serrure ② avec un tournevis plat d'une largeur maximale de 5 mm et retirez l'appuie-tête.
- Relever le dossier jusqu'à ce qu'il s'encastre correctement.

### Monter les appuie-tête arrière

Pour installer les appuie-tête extérieurs, rabattre partiellement le dossier correspondant vers l'avant.

- Déverrouillez le dossier >>> page 130.
- Introduisez les barres de l'appuie-tête dans leurs guides jusqu'à ce qu'elles s'encastreront correctement. L'appuie-tête ne doit pas pouvoir être retiré du dossier.
- Relever le dossier jusqu'à ce qu'il s'encastre correctement.

### ⚠ AVERTISSEMENT

**Ne désinstallez les appuie-tête arrière que si vous souhaitez fixer un siège pour enfants. Si vous retirez le siège pour enfants, remplacez immédiatement les appuie-tête.**

## Fonctions des sièges

### Menu Sièges

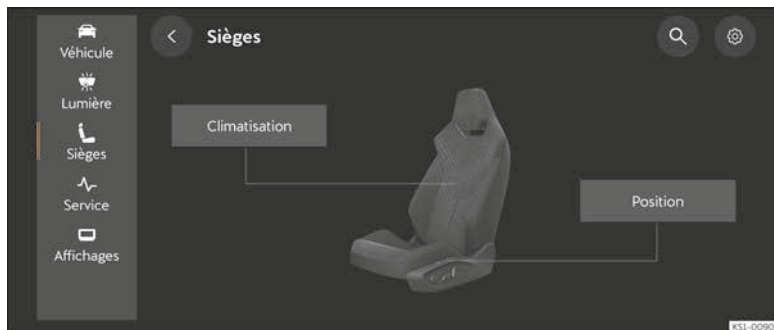

Fig. 88 Représentation schématique : menu Sièges.

Le menu **Sièges** comporte différents sous-menus en fonction de l'équipement :

#### Réglages de position

Les réglages des positions du conducteur et du passager se trouvent dans le sous-menu de réglage de sièges **Sièges** : en fonction de l'équipement :

- Easy Entry conducteur : l'activation de cette fonction permet au conducteur d'entrer et de sortir plus facilement du véhicule en déplaçant le siège lors de l'ouverture et de la fermeture de la porte.

- Easy Entry passager : l'activation de cette fonction permet au passager d'entrer et de sortir plus facilement du véhicule en déplaçant le siège lors de l'ouverture et de la fermeture de la porte.

Cette fonction est également disponible dans le menu **Véhicule > Habitacle > Sièges**.

**Climatisation des sièges >>> page 160**

#### Fonction de mémoire

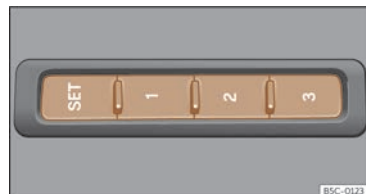

Fig. 89 Sur le côté extérieur du siège conducteur : touches de mémoire.

### Touches de présélection

Les réglages du siège du conducteur et des rétroviseurs extérieurs peuvent être enregistrés grâce aux touches de mémorisation.

Les réglages seront également enregistrés dans l'utilisateur des services en ligne<sup>1)</sup>.

### Mémoriser les réglages du siège du conducteur et des rétroviseurs extérieurs pour la marche avant

- Actionnez le frein de stationnement électronique.
- Mettez la boîte de vitesse en position neutre.
- Mettez le contact.
- Réglez le siège du conducteur et les rétroviseurs extérieurs.
- Appuyez sur la touche **SET** pendant plus de 1 seconde >>> **fig. 89**.
- Appuyez sur la touche de mémorisation sur laquelle vous souhaitez enregistrer les réglages avant que ne s'écoulent environ 10 secondes. Un signal sonore confirmera qu'ils ont été enregistrés.

### Mémoriser les réglages du rétroviseur extérieur du passager avant pour la marche arrière

- Actionnez le frein de stationnement électronique.
- Mettez la boîte de vitesse en position neutre.
- Mettez le contact.
- Appuyez sur la touche de mémorisation souhaitée.
- Engagez la marche arrière.
- Réglez le rétroviseur extérieur du passager avant de manière, par exemple, à bien voir le bord du trottoir.
- La position réglée pour le rétroviseur est automatiquement enregistrée et attribuée à la clé avec laquelle vous avez déverrouillé le véhicule.

### Activer les réglages

- Lorsque le véhicule est arrêté et le contact est mis, maintenez enfoncée la touche de mise en mémoire correspondante jusqu'à ce que vous parveniez à la position mémorisée.
  - **OU** : lorsque le contact est coupé et la porte du conducteur est ouverte, appuyez brièvement sur la touche correspondante.
- Le rétroviseur extérieur du côté passager quitte automatiquement la position mémorisée pour la marche arrière lorsque le véhi-

cule avance à une vitesse d'au moins 15 km/h (10 mph), ou lorsque la commande est tournée dans une position >>> page 150. autre que **R**.

### Initialiser la mémoire de positions des sièges

Si, par exemple, le siège du conducteur a été changé, il faut réinitialiser le système de mémorisation des positions.

La réinitialisation efface toutes les mémoires et assignations du siège à mémoire de positions. Ensuite, les touches de mémoire peuvent à nouveau être programmées.

- Ouvrez la porte du conducteur mais ne montez pas dans le véhicule.
- Effectuez les réglages des sièges depuis l'extérieur.
- Inclinez complètement le dossier du siège vers l'avant.
- Relâchez la commande de réglage de l'inclinaison et actionnez-la de nouveau jusqu'à ce qu'un signal sonore retentisse.

### Fonction Easy Entry

Selon l'équipement, la fonction Easy Entry facilite l'entrée et la sortie du conducteur et/ou du passager avant en déplaçant respectivement le siège vers l'avant ou vers l'arrière.

<sup>1)</sup> Non disponible sur tous les marchés.

La fonction est activée à l'aide des paramètres du conducteur et/ou du passager avant dans le sous-menu des réglages du menu des sièges du système d'infodivertissement.

### AVERTISSEMENT

Ajustez la fonction de mémorisation uniquement lorsque le véhicule est à l'arrêt.

### Nota

Si la porte du conducteur est ouverte 10 minutes environ après le déverrouillage du véhicule, le siège du conducteur et les rétroviseurs extérieurs ne se règlent pas automatiquement.

### Accoudoir central avant



Fig. 90 Accoudoir central avant.

Pour relever l'accoudoir, tirez dessus vers le haut dans le sens de la flèche >>> fig. 90 jusqu'au maximum, ou petit à petit en fonction de l'ouverture voulue.

Pour abaisser l'accoudoir, tirez d'abord dessus jusqu'à la butée. Ensuite, baissez-le.

### AVERTISSEMENT

L'accoudoir central avant peut entraver la liberté de mouvement des bras du conducteur et provoquer des accidents et des blessures graves.

- Gardez les rangements de l'accoudoir central toujours fermés pendant la conduite.
- Ne laissez jamais personne s'asseoir sur l'accoudoir central, pas même un enfant. Cette position est incorrecte et peut provoquer des blessures graves.

## Feux

### Éclairage du véhicule

#### Touches d'éclairage et de visibilité

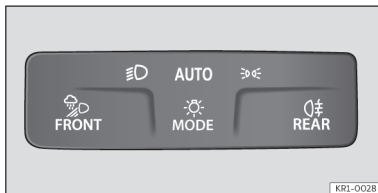

**Fig. 91** Combiné d'instruments : commande des feux.

En appuyant sur la touche , vous pouvez sélectionner parmi les fonctions suivantes (le voyant correspondant s'allume) :

 Allumer les feux de croisement.



**AUTO** Allumage automatique des feux de croisement et des feux de jour.

 Allumer les feux de stationnement. La connexion automatique des feux de conduite **AUTO** s'active à partir d'une vitesse d'environ 10 km/h (6 mph).

De même, les fonctions d'éclairage suivantes peuvent être activées en appuyant sur le symbole correspondant.

En activant la fonction, le symbole correspondant s'allume. Appuyer de nouveau sur le symbole pour désactiver la fonction.

 Allumer ou éteindre les feux pour mauvais temps. En outre, une fenêtre contextuelle avec l'option sélectionnée s'affiche temporairement dans le tableau de bord.

 Allumer ou éteindre le voyant antibrouillard. De plus, le témoin de contrôle jaune  s'allume sur le tableau de bord.

La responsabilité du réglage des projecteurs et du bon éclairage du véhicule en déplacement incombe toujours au conducteur.

#### Feu de position

Lorsque les feux de position  sont allumés, les feux de position des deux phares, certaines zones des groupes optiques arrière, l'éclairage de plaque d'immatriculation et les touches du combiné d'instruments s'allument. La connexion automatique des feux de croisement s'active à partir d'environ 10 km/h (6 mph).

#### Contrôle automatique des feux de croisement **AUTO**

Lorsque la connexion automatique des feux de croisement est connectée, l'éclairage du véhicule et l'éclairage des instruments et des commandes s'allument et s'éteignent dans les conditions suivantes :

- Le capteur de lumière détecte l'obscurité.
- L'essuie-glace est connecté depuis assez longtemps.

Lorsque les feux sont allumés, le témoin de contrôle s'allume en vert.

La connexion automatique des feux de croisement est seulement une fonction auxiliaire et elle ne peut pas toujours identifier avec suffisamment de précision toutes les situations qui se présentent pendant la conduite.

Si vous disposez de l'équipement correspondant, il est possible, dans le menu des réglages du véhicule du système d'infodivertissement, de régler le moment d'allumage automatique des projecteurs >>> page 38.

#### Fonction feux de virage

Les feux de *virage* constituent une fonction complémentaire des feux de croisement permettant d'améliorer l'éclairage latéral de la chaussée dans les virages serrés à faible vitesse.

Lorsque les feux de croisement sont connectés, des feux de virage statiques s'allument lorsque vous circulez à des vitesses supérieures à 40 km/h (25 mph) ou dans des virages très serrés.

- En tournant le volant ou en activant le cli-  
gnotant, les feux pour mauvais temps corres-  
pondants s'allument progressivement. Une fois  
le virage passé, les feux de *virage* s'éteignent  
progressivement.
- En engageant la marche arrière, les deux  
feux pour mauvais temps s'allument simulta-  
nément.

### Feux de jour

Les feux de jour peuvent augmenter la visibi-  
lité du véhicule lorsqu'il circule de jour, et s'al-  
lument automatiquement lorsque le contact d'  
allumage est mis (si la luminosité est détec-  
tée).



### Feux d'autoroute

Les feux d'autoroute ne sont pas disponibles  
sur les véhicules équipés de projecteurs LED  
High.

- **Activation** : si le véhicule dépasse 110 km/h  
(68 mph) pendant plus de 10 secondes, le fais-  
ceau lumineux des feux de croisement s'élève  
légèrement pour augmenter la distance de vi-  
sibilité du conducteur.
- **Désactivation** : dès que la vitesse du véhi-  
cule passe en dessous de 100 km/h (62 mph),  
le faisceau lumineux des feux de croisement  
retourne immédiatement à sa position nor-  
male.

### Signaux sonores pour avertir que les feux n'ont pas été éteints

Si le contact n'est pas mis et que la portière du  
conducteur est ouverte, des signaux d'avertis-  
sement retentissent dans les cas suivants pour  
vous rappeler d'éteindre la lumière.

- Lorsque les feux de stationnement sont allu-  
més >>> page 139.
- Lorsque le témoin  ou  est allumé.

Avec les feux de sortie connectés (fonction  
« Coming Home »), lorsque vous quittez le vé-  
hicule, aucun signal sonore ne retentira pour  
avertir que les feux sont allumés.

### AVERTISSEMENT

Si la voie n'est pas bien éclairée et que d'au-  
tres usagers ne voient pas le véhicule ou  
qu'ils le voient mal, cela peut provoquer des  
accidents.

- La commande automatique des feux de  
croisement (AUTO) n'allume les feux de croise-  
ment que lorsque les conditions d'éclairage  
changent, mais pas en cas de brouillard, par  
exemple.

### AVERTISSEMENT

Les feux de position ou les feux de jour ne  
sont pas assez lumineux pour éclairer suffi-  
samment la route et pour que les autres usa-  
gers de la route vous voient.

- C'est pourquoi vous devez toujours allumer  
les feux de croisement s'il pleut ou en cas de  
mauvaise visibilité.
- Il ne faut jamais circuler avec les feux de  
jour lorsque la voie n'est pas bien éclairée à  
cause des conditions climatiques ou d'éclairage.

### Nota

- Il faut respecter les dispositions légales  
propres à chaque pays concernant l'utilisa-  
tion de l'éclairage du véhicule.
- Les feux de croisement ne s'allument que  
si le contact d'allumage est mis. Lorsque  
le contact d'allumage est déconnecté, les  
feux de position se connectent automatique-  
ment.
- Le feu arrière de brouillard peut éblouir les  
véhicules qui vous suivent. Utilisez le feu ar-  
rière antibrouillard uniquement en cas de vi-  
sibilité très limitée.

### Nota

Lorsque les feux sont éteints ou en position **AUTO** ou  $\rightarrow$  et que les feux d'intempéries s'allument, les feux de croisement s'allument également quelle que soit la luminosité ambiante.

## Levier des clignotants et des feux de route

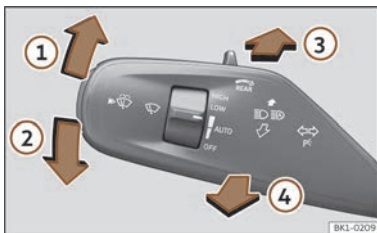

**Fig. 92** Levier des clignotants et des feux de route.

Déplacez le levier dans la position souhaitée :

- ① Clignotant droit ou feu de stationnement droit (contact d'allumage coupé).
- ② Clignotant gauche ou feu de stationnement gauche (contact d'allumage coupé).
- ③ Allumer les feux de route. Le témoin de contrôle bleu  $\text{D}$  s'allume sur le combiné d'instruments.

- ④ L'appel de phares s'active en actionnant le levier. Le témoin de contrôle  $\text{D}$  s'allume dans le combiné d'instruments.

Placez le levier dans sa position de repos pour désactiver la fonction correspondante.

### Clignotants confort

Avec le contact d'allumage, déplacez le levier jusqu'à la butée vers le haut ou vers le bas et relâchez-le. Le clignotant clignotera trois fois.

Pour désactiver le clignotement de confort à l'avance, actionnez à nouveau le levier dans la direction contraire jusqu'au point où vous sentez une résistance, puis lâchez-le.

Les clignotants confort peuvent être activés et désactivés dans le système d'infodivertissement, dans le menu des réglages du véhicule >>> page 38.

### Feux de stationnement $\text{P}$

Les feux de stationnement ne s'allument que si le contact d'allumage est coupé. Lorsque le feu en question est allumé, un signal sonore retentit tant que la portière du conducteur est ouverte.

- Coupez le contact d'allumage.
- Déplacez le levier des clignotants vers le haut ou le bas.

Lorsque les feux de stationnement sont allumés, les feux de position avant et arrière du côté correspondant et une partie des feux arrière s'allument également.

### Feux de stationnement des deux côtés

- Coupez le contact d'allumage.
- Appuyez sur le bouton  $\text{D}$  pour sélectionner  $\rightarrow$ .
- Verrouillez le véhicule de l'extérieur.

Seuls les feux de position des deux projecteurs s'allument alors, ainsi que les feux arrière.

### Déconnexion automatique des feux de position ou des feux de stationnement

Si le véhicule détecte que la batterie de 12 volts est peu chargée, déconnectez les feux de position ou ceux de stationnement, après au moins 2 heures de fonctionnement, pour qu'il soit encore possible de connecter le système de propulsion.

Si la capacité de la batterie n'est pas suffisante pour que les feux de position ou ceux de stationnement restent allumés pendant 2 heures, la batterie de 12 volts peut se décharger à tel point qu'il ne sera pas possible de connecter le système de propulsion.

**⚠ AVERTISSEMENT**

L'utilisation des clignotants de manière inappropriée, leur non-utilisation ou non-désactivation peut induire en erreur les usagers de la route. Cela pourrait entraîner un accident grave.

- Prévendez à chaque fois que vous voulez changer de voie, que vous doublez ou que vous braquez le volant en activant le clignotant suffisamment à l'avance.
- Désactivez le clignotant dès que vous avez fini la manœuvre, changé de voie, doublé ou braqué le volant.

**⚠ AVERTISSEMENT**

L'utilisation incorrecte des feux de route peut causer des accidents et des blessures graves, car les feux de route peuvent distraire et éblouir les autres conducteurs.

**i Nota**

- Un signal d'avertissement retentit si vous coupez le contact sans avoir éteint les clignotants et tant que la porte du conducteur reste ouverte. Ce signal vous rappelle que vous devez désactiver les clignotants, à moins que vous ne vouliez laisser allumés les feux de stationnement.

- Si les clignotants confort sont allumés (trois clignotements) et que le clignotant confort du côté opposé s'allume, le côté actif cesse de clignoter et le côté nouvellement sélectionné ne clignote qu'une fois.

- Le clignotant ne fonctionne que lorsque le contact d'allumage est mis. Le signal de détresse fonctionne aussi lorsque le contact d'allumage est coupé.

- Les feux de route ne peuvent être allumés que si les feux de croisement sont allumés.

- Dans des conditions météorologiques froides ou humides, les projecteurs, les feux arrière et les clignotants pourraient s'embuer temporairement. Ce phénomène est normal et n'a aucune influence sur la vie utile du système d'éclairage du véhicule.

- Si vous laissez le clignotant gauche ou droit activé et que vous coupez le contact d'allumage, les feux de stationnement ne s'allument pas automatiquement.



**Assistant de feux de route (Light Assist)**

L'assistant de feux de route évite automatiquement d'éblouir les véhicules venant dans l'autre sens ou ceux vous précédant. De plus, il détecte les zones éclairées et éteint les feux de route en passant, par exemple, dans les agglomérations.

Parmi ses restrictions, l'assistant allume ou éteint automatiquement les feux de route en fonction des conditions ambiantes et de circulation, ainsi qu'en fonction de la vitesse >>> .

**Ⓜ (A) Activation de l'assistant de feux de route**

- Mettez le contact et sélectionnez le mode **AUTO** sur la commande d'éclairage >>> **fig. 91**.
- À partir de la position de base, appuyez en avant sur le levier des clignotants et de feux de route >>> **fig. 92 ③**.

Lorsque l'assistant des feux de route est connecté, le témoin de contrôle  s'allume sur l'écran du combiné d'instruments. Lorsque les feux de route sont activés, le témoin de contrôle bleu  de feux de route s'allume sur le combiné d'instruments.

**Désactivation de l'assistant de feux de route**

- Désactivez le mode **AUTO** sur la commande d'éclairage >>> **fig. 91**.
- **OU** : avec l'assistant des feux de route activé, tirez vers l'arrière le levier des clignotants et des feux de route >>> **fig. 92 ④**.
- **OU** : si l'assistant des feux de route est activé, mais que les feux de route **ne sont pas** activés, poussez le levier des clignotants et des feux de route vers l'avant pour allumer les feux de route manuellement. Tirez le levier des cligno-

tants et des feux de route vers l'arrière pour, le moment venu, éteindre manuellement les feux de route.

- **OU** : coupez le contact.

### Limites du système

Dans les cas suivants, les feux de route doivent être éteints manuellement car l'assistant de feux de route ne les éteindra pas à temps ou ne les éteindra pas du tout :

- Sur les routes peu éclairées avec des panneaux de signalisation très réfléchissants.
- En cas de présence d'usagers de la route peu ou pas éclairés, par exemple des piétons ou des cyclistes.
- Dans des virages serrés, lorsque la circulation dans l'autre sens est en partie cachée, dans les montées ou les descentes prononcées.
- Sur les axes avec une circulation dans l'autre sens, avec la présence de rails de séparation des voies, lorsque le conducteur peut voir largement au-dessus, par exemple au volant d'un camion.
- Par temps de brouillard, en cas de neige ou de forte pluie.
- Dans des tourbillons de poussière ou de sable.
- Lorsque le pare-brise est endommagé dans le champ de vision de la caméra.

- Lorsque le champ de vision de la caméra est embué, sale ou recouvert d'autocollants, de neige ou de givre.
- Si la caméra est en panne ou si son alimentation électrique est coupée.

### ⚠ AVERTISSEMENT

Les performances de confort de l'assistant des feux de route ne doivent pas vous inciter à prendre des risques. Le système ne remplace en aucun cas la concentration du conducteur.

- Gardez toujours le contrôle des feux de route et adaptez-les aux conditions de luminosité, de visibilité et de circulation.
- Il se peut que le régulateur des feux de route ne reconnaisse pas correctement toutes les situations de conduite et qu'il fonctionne avec des limitations dans certains cas.
- Lorsque l'objectif de la caméra est sale, couvert ou endommagé, le fonctionnement du régulateur des feux de route peut être affecté. Ceci est également valable lorsque vous modifiez l'installation d'éclairage du véhicule, en faisant installer par exemple des phares supplémentaires.

### ⓘ AVIS

Prenez les points suivants en compte afin de ne pas endommager le fonctionnement du système :

- Nettoyez régulièrement l'objectif de la caméra et maintenez-le exempt de neige et de glace.
- Ne couvrez pas l'objectif de la caméra.
- Vérifiez que le pare-brise, situé dans la zone de l'objectif de la caméra, n'est pas endommagé.

### ⓘ Nota

- Les appels de phare peuvent être activés et désactivés manuellement à tout moment avec le levier des clignotants et des feux de route >>> page 139.
- Si des objets projetant de la lumière se trouvent dans la zone d'influence de la caméra, par exemple un système portable de navigation, le fonctionnement de l'assistant de feux de route peut en être affecté.

### Fonction « Coming home » et « Leaving home » (éclairage extérieur d'orientation)

Les feux « Coming Home » et « Leaving Home » éclairent l'environnement le plus proche du véhicule en montant et sortant de ce dernier en cas d'obscurité.

Ces feux sont contrôlés automatiquement à travers un capteur de lumière.

#### Allumer les feux « Leaving Home »

● Déverrouillez le véhicule (si l'activation automatique des feux de croisement **AUTO** est activée et que le capteur de luminosité détecte l'obscurité).

#### Éteindre les feux « Leaving Home »

● Ils s'éteignent automatiquement une fois écoulé le temps de retard d'extinction des feux.

● **OU** : verrouillez le véhicule.

● **OU** : appuyez sur la commande des feux autant de fois que nécessaire pour que le combiné d'instruments affiche le réglage **OFF**.

● **OU** : mettez le contact.

#### Allumer les feux « Coming Home »

● Coupez le contact d'allumage.

Les feux « Coming Home » s'allument si l'activation automatique des feux de croisement **AUTO** est activée et que le capteur de luminosité détecte l'obscurité.

Le retard d'extinction des feux commence au moment de la fermeture de la dernière porte du véhicule ou du hayon du coffre.

#### Éteindre les feux « Coming Home »

● Ils s'éteignent automatiquement une fois écoulé le temps réglé pour le retard d'extinction des feux.

● **OU** : ils s'éteignent automatiquement si, environ 30 secondes après l'activation de la fonction, une porte du véhicule ou le hayon du coffre sont toujours ouverts.

● **OU** : appuyez sur la commande des feux autant de fois que nécessaire pour que le combiné d'instruments affiche le réglage **OFF**.

● **OU** : mettez le contact.

#### Réglages de « Coming home » et « Leaving home »

Dans le menu des réglages du véhicule du système d'infodivertissement, vous pouvez régler la durée du délai d'extinction des feux, ainsi que l'activation et la désactivation de la fonction >>> page 38.

#### Réglage dynamique de la portée lumineuse des feux

La portée des phares s'adapte automatiquement à l'état de charge du véhicule lorsque ceux-ci s'allument.

#### AVERTISSEMENT

Si le réglage dynamique de la portée lumineuse des feux tombe en panne ou ne fonctionne pas correctement, les phares peuvent aveugler et distraire les autres usagers de la route. Cela peut provoquer des accidents et de graves blessures.

● Adressez-vous immédiatement à un atelier spécialisé et faites réviser le réglage de la portée lumineuse des feux.

#### Conduite à l'étranger

Le faisceau lumineux des feux de croisement est asymétrique : le côté de la route par lequel vous voyagez est éclairé plus intensément.

Lorsqu'un véhicule conçu pour un pays avec conduite à droite voyage dans un pays avec conduite à gauche (ou vice versa), il faut normalement couvrir une partie de la tulipe des phares avec des masques adhésifs ou changer le réglage des phares afin de ne pas éblouir les autres conducteurs.

Dans ces cas-là, la réglementation précise des valeurs d'éclairage qui doivent être respectées dans certains points de la distribution lumineuse. Il s'agit du « Mode de voyage ».

La répartition lumineuse des phares permet de respecter les valeurs spécifiques du « Mode de voyage » sans avoir à utiliser de masques autocollants ni à modifier les réglages.

### Nota

Le « Mode de voyage » n'est autorisé que temporairement. Si quelqu'un prévoit un long séjour dans un pays où le mode de circulation est différent, il devra se rendre chez un partenaire SEAT pour faire remplacer ses projecteurs.

## Résolution de problèmes

### ← → Témoïn de contrôle des clignotants

Le témoin de contrôle s'allume en vert.

En cas de panne d'un clignotant, le témoin de contrôle clignote deux fois plus vite.

1. Adressez-vous à un atelier spécialisé. CUPRA recommande de vous rendre chez un partenaire CUPRA.

Feux de détresse allumés >>> page 72.

### ☀ Panne de l'éclairage extérieur

Le témoin de contrôle s'allume en jaune.

Panne totale ou partielle de l'éclairage extérieur.

1. Adressez-vous à un atelier spécialisé. CUPRA recommande de vous rendre chez un partenaire CUPRA.

## Éclairage intérieur

### Éclairage du combiné d'instruments et des commandes

L'intensité d'éclairage des cadrans et des commandes peuvent être réglées dans le menu de réglages du véhicule du système d'infodivertissement >>> page 38.

L'intensité réglée s'adapte automatiquement aux changements de luminosité ambiante dans le véhicule.

Lorsque la connexion automatique du feu de croisement **AUTO** est activée, un capteur allume ou éteint automatiquement le feu de croisement, de même que l'éclairage des cadrans et des commandes, en fonction de la luminosité ambiante.

## Éclairage intérieur et de lecture



Fig. 93 Détail du revêtement du toit : éclairage avant de l'habitacle.



Allumer ou éteindre l'éclairage intérieur.



Connexion par contact de la porte.

OFF

L'éclairage intérieur s'active automatiquement lors du déverrouillage du véhicule, de l'ouverture d'une porte ou en coupant le contact. L'éclairage s'éteint quelques secondes après la fermeture de toutes les portes, lors du verrouillage du véhicule ou la mise du contact.

### Lampe de lecture

Chaque lampe de lecture est tactile ; elle s'allume et s'éteint de manière individuelle en appuyant dans la zone centrale respective. De plus, l'intensité de l'éclairage peut être réglée en fonction de la pression exercée.

Pour allumer les deux lampes ensemble, appuyer sur le symbole  >>> **fig. 93.**

### Éclairage du coffre à bagages

En ouvrant ou fermant le hayon du coffre, l'éclairage du coffre s'allume ou s'éteint.

### Éclairage du plancher

L'éclairage du plancher dans la zone inférieure du combiné d'instruments (conducteur et passager avant) s'allume lorsque les portes sont ouvertes et diminue en intensité en cours de route. Cette intensité peut être réglée dans le menu principal  **Véhicule > Éclairage d'ambiance**, puis sélectionnez le mode **Individuel** et accédez à l'onglet **Luminosité >>>** page 145.

#### Nota

Les lampes de lecture s'éteignent en verrouillant le véhicule ou quelques minutes après avoir coupé le contact. Cela empêche la batterie du véhicule de se décharger.

## Éclairage d'ambiance

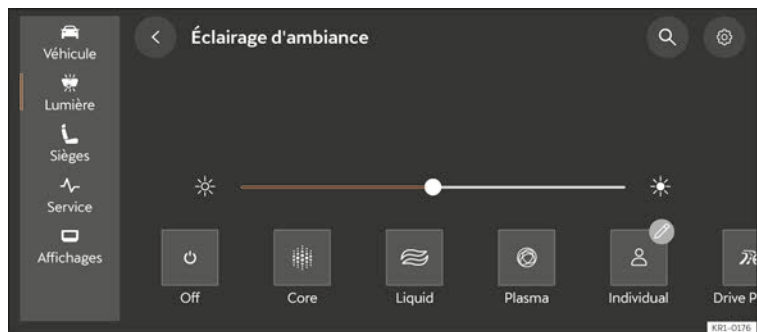

Fig. 94 Représentation schématique :  
Éclairage d'ambiance.

L'éclairage d'ambiance apporte un éclairage dans différentes zones de l'habitacle.

Il existe des versions d'**Éclairage d'ambiance** prédéfinies >>> **fig. 94**.

L'intensité de l'éclairage peut être ajustée à l'aide de la touche de fonction ✨ :

**Profil d'éclairage** Éclaire l'intérieur du véhicule en fonction du profil d'éclairage sélectionné.

**Individual** Permet de régler l'intensité et de modifier la couleur de l'éclairage d'ambiance dans différentes zones de l'habitacle.

**Off** Éteint la lumière d'ambiance.

# Visibilité

## Systèmes d'essuie-glace avant et arrière

### Levier d'essuie-glace

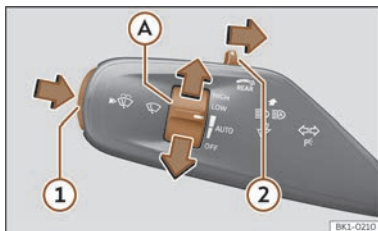

Fig. 95 Commande de l'essuie-glace avant et arrière.

Déplacez la touche **A** dans la position souhaitée :

**OFF** Essuie-glace déconnecté.

**AUTO** Balayage à intervalles de l'essuie-glace ou activation du détecteur de pluie. Le balayage intermittent de l'essuie-glace s'effectue en fonction de la vitesse à laquelle vous circulez ou de l'intensité de la pluie.

**LOW** Balayage lent.

**HIGH** Balayage rapide.

Touche **①** :

*Pression brève* : un balayage de l'essuie-glace avant est activé.

*Pression longue* : le lavage du pare-brise et le balayage de l'essuie-glace sont connectés.

La climatisation connecte le recyclage d'air pendant environ 30 secondes pour éviter que l'odeur du liquide lave-glace pénètre dans l'habitacle.

Avec le contact coupé, enfoncez pour mettre l'essuie-glaces en position d'entretien >>> page 330.

Touche **②** :

/ Déplacez la touche dans le sens de la flèche pour connecter le lavage automatique de la lunette arrière. Si vous relâchez la touche, vous revenez à la position **OFF**.

### ⚠ AVERTISSEMENT

Si vous n'ajoutez pas assez d'antigel au liquide lave-glace, celui-ci pourrait geler sur la vitre et compromettre la visibilité.

- Par températures hivernales, n'utilisez pas le système d'essuie-glace sans avoir auparavant réchauffé le pare-brise à l'aide du système de chauffage et de ventilation. Le nettoyage pour glaces pourrait sinon geler sur le pare-brise et limiter la visibilité vers l'avant.

### ⚠ AVERTISSEMENT

L'utilisation de balais d'essuie-glace usés ou sales réduit la visibilité et augmente le risque d'accidents et de blessures graves.

- Remplacez les balais d'essuie-glace dès qu'ils sont en mauvais état ou usés et qu'ils ne nettoient plus les vitres correctement >>> page 331.

### ⚠ AVIS

Avant de démarrer et avant de mettre le contact d'allumage, vérifiez les points suivants pour éviter des dommages sur la vitre, sur les balais de l'essuie-glace et sur le moteur de l'essuie-glace :

- Le levier de l'essuie-glace se trouve en position de repos.
- Vous avez retiré ou éliminé la neige et la glace de l'essuie-glace et des vitres.
- Vous avez décollé avec soin les balais d'essuie-glace qui ont été congelés. Pour cela, CUPRA recommande un aérosol antigel.

### ⚠ AVIS

N'activez pas l'essuie-glace si le pare-brise est sec. Le balayage à sec des balais de l'essuie-glace peut endommager la vitre.

### Nota

- Lorsque le véhicule s'arrête avec les essuie-glaces connectés, ceux-ci passeront immédiatement au niveau de balayage inférieur.
- Si la porte conducteur est ouverte alors que le véhicule est à l'arrêt, les essuie-glaces reviennent en position de départ et sont désactivés. Si la porte se ferme ou que le levier de l'essuie-glaces est actionnée dans les quelques secondes, l'essuie-glace se connecte à nouveau.
- En hiver, la position d'entretien des essuie-glaces peut être utile pour pouvoir mieux soulever les balais d'essuie-glace du pare-brise lorsque vous laissez le véhicule stationné >>> page 331.

## Fonctions de l'essuie-glace

### Balayage automatique de l'essuie-glace arrière

L'essuie-glace arrière s'active automatiquement lorsque, avec l'essuie-glace activé, vous engagez la marche arrière. Lorsque la marche est engagée, la connexion automatique de l'essuie-glace arrière peut être activée et désactivée dans le système d'infodivertissement, dans le menu des réglages du véhicule >>> page 38.

### Nota

Lorsqu'un obstacle se trouve sur la vitre, l'essuie-glace essaie de le balayer sur le côté. Si l'obstacle continue à bloquer l'essuie-glace, ce dernier s'arrêtera. Retirez l'obstacle et actionnez à nouveau l'essuie-glace.

## Détecteur de pluie et de luminosité

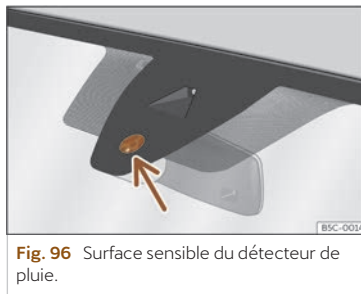

**Fig. 96** Surface sensible du détecteur de pluie.

Le détecteur de pluie activé contrôle lui-même les intervalles de balayage de l'essuie-glace en fonction de la quantité de pluie >>> .

### Fonctionnement anormal du détecteur de pluie et de luminosité

Les possibles causes d'anomalies et d'interprétations erronées *dans la zone de la surface sensible* >>> **fig. 96** du détecteur de pluie peuvent être :

- **Balais endommagés** : une pellicule d'eau sur les balais endommagés peut allonger le temps d'activation, réduire les intervalles de lavage ou provoquer un balayage rapide et continu.
- **Insectes** : la présence d'insectes peut causer l'activation de l'essuie-glace.
- **Sel déversé sur les routes** : en hiver, le sel utilisé sur les routes peut provoquer un balayage exagérément long alors que le pare-brise est presque sec.
- **Saletés** : la poussière sèche, la cire, le revêtement des glaces (effet lotus) ou les restes de détergent (station de lavage) peuvent réduire l'efficacité du détecteur de pluie, ralentir son temps de réaction ou annuler son fonctionnement. Nettoyez régulièrement la surface sensible du détecteur de pluie >>> **fig. 96** (flèche) et vérifiez l'état des balais.
- **Fissure sur le pare-brise** : l'impact d'une pierre déclenche un cycle unique de balayage lorsque le détecteur de pluie est activé. Le détecteur de pluie intègre ensuite la réduction de la surface sensible et se règle. En fonction de la taille de l'impact de la pierre, le comportement du détecteur peut varier.

**⚠ AVERTISSEMENT**

Il est possible que le capteur de pluie ne capte pas suffisamment cette dernière et qu'il n'active pas l'essuie-glace.

- Si nécessaire, activez l'essuie-glace manuellement lorsque l'eau réduit la visibilité sur le pare-brise.

**i Nota**

- Pour retirer les cires et les revêtements, nous recommandons d'utiliser un détergent pour vitres contenant de l'alcool.
- Ne mettez pas d'autocollants sur le pare-brise devant le capteur de pluie. Cela pourrait provoquer des perturbations ou des défauts de celui-ci.

**Résolution de problèmes****🛒 Niveau de liquide lave-glace trop faible**

Le témoin de contrôle s'allume en jaune. Remplir le réservoir du liquide lave-glaces le plus tôt que possible >>> page 355.

**🛒 Dysfonctionnement de l'essuie-glace**

Le témoin de contrôle s'allume en jaune.  
L'essuie-glace ne fonctionne pas.

- Coupez le contact et remettez-le.
- Si le problème persiste, faites appel à un atelier spécialisé.

**🛒 Dysfonctionnement du capteur de pluie et de luminosité**

Le témoin de contrôle s'allume en jaune.

L'essuie-glace ne se connecte pas automatiquement en cas de pluie, alors que le détecteur de pluie et de luminosité est activé.

- Coupez le contact et remettez-le.
- Si le problème persiste, faites appel à un atelier spécialisé.

**Rétroviseurs****Consignes générales de sécurité**

Les rétroviseurs extérieurs et le rétroviseur intérieur permettent au conducteur d'observer les véhicules qui circulent derrière et d'adapter son comportement au volant en conséquence.

Pour une conduite sûre, il est important que le conducteur règle correctement les rétroviseurs extérieurs et le rétroviseur intérieur avant de démarrer.

En regardant dans les rétroviseurs extérieurs et dans le rétroviseur intérieur, il n'est pas possible de voir l'ensemble de la zone située à l'arrière et sur les côtés du véhicule. Ces zones

hors du champ de vision sont appelées angle mort. Il peut y avoir d'autres usagers de la voie et des objets dans l'angle mort.

**⚠ AVERTISSEMENT**

Le réglage des rétroviseurs extérieurs et du rétroviseur intérieur pendant la conduite peut distraire le conducteur. Cela peut provoquer des accidents et de graves blessures

- Réglez les rétroviseurs extérieurs et le rétroviseur intérieur seulement lorsque le véhicule est à l'arrêt.
- Lorsque vous stationnez, changez de voie, dépassez ou tournez, observez toujours attentivement l'environnement, car il pourrait y avoir d'autres usagers de la voie ou des objets dans l'angle mort.
- Assurez-vous toujours que les rétroviseurs sont correctement réglés et que la visibilité vers l'arrière n'est pas réduite par le gel, la neige, l'embuage ou un objet.

**⚠ AVERTISSEMENT**

Si vous ne calculez pas avec précision la distance à laquelle se trouvent les véhicules qui circulent derrière vous, des accidents et de graves blessures peuvent se produire.

- Les rétroviseurs courbés (convexes ou non sphériques) augmentent le champ de vision, et les objets y apparaissent plus petits et plus éloignés.

- Les rétroviseurs courbés ne permettent pas de calculer avec précision la distance à laquelle se trouvent les véhicules qui circulent derrière vous, ce pourquoi leur utilisation lors du changement de voie pourrait provoquer des accidents et de graves lésions.
- Dans la mesure du possible, utilisez le rétroviseur intérieur pour calculer exactement la distance par rapport aux véhicules qui vous précèdent ou à d'autres objets.
- Assurez-vous toujours d'avoir assez de visibilité vers l'arrière.

### AVERTISSEMENT

Les rétroviseurs intérieurs photosensibles contiennent un liquide électrolytique qui pourrait fuir en cas de rupture du miroir.

- S'il fuit, le liquide électrolytique peut irriter la peau, les yeux et les organes respiratoires, en particulier chez les personnes asthmatiques ou souffrant de maladies similaires. Inhalez immédiatement assez d'air frais et sortez du véhicule, ou, si cela n'est pas possible, ouvrez toutes les glaces et les portes.
- Si le liquide électrolytique entre en contact avec la peau ou les yeux, rincez immédiatement la zone concernée à l'eau abondante pendant au moins 15 minutes et consultez un médecin.
- Si le liquide entre en contact avec des chaussures ou des vêtements, rincez-les immédiatement avec l'eau abondante pendant

au moins 15 minutes. Avant de réutiliser les chaussures ou les vêtements, nettoyez-les à fond.

- Si vous ingérez le liquide électrolytique, rincez-vous immédiatement la bouche à l'eau abondante pendant au moins 15 minutes. Ne provoquez pas le vomissement tant qu'un médecin ne l'a pas conseillé. Faites immédiatement appel à un médecin.

### AVIS

En cas de rupture d'un rétroviseur intérieur photosensible, du liquide électrolytique peut s'échapper. Ce liquide attaque les surfaces plastiques. C'est pourquoi vous devez l'enlever dès que possible avec une éponge humide, par exemple.

## Rétroviseur intérieur

### Rétroviseur intérieur équipé de la fonction anti-éblouissement automatique

Avec le contact d'allumage mis, les capteurs du rétroviseur mesurent l'incidence de la lumière à l'arrière et à l'avant.

Le rétroviseur intérieur s'obscurcit automatiquement en fonction des valeurs mesurées.

Lorsque l'incidence de la lumière sur les capteurs est gênée ou interrompue, par ex. par un store pare-soleil ou des objets qui pendent, le rétroviseur intérieur photosensible automatique ne fonctionne pas ou fonctionne mal. De

plus, l'utilisation de dispositifs portables de navigation fixés au pare-brise ou à proximité du rétroviseur intérieur photosensible automatique peut affecter le fonctionnement des capteurs >>> .

La fonction photosensible automatique se désactive dans certaines situations, par ex. lorsque vous engagez la marche arrière.

### AVERTISSEMENT

La lumière de l'écran des dispositifs portables de navigation peut provoquer des dysfonctionnements du rétroviseur intérieur photosensible automatique et provoquer un accident et de graves blessures.

- Le fonctionnement anormal de la fonction photosensible automatique peut faire qu'il ne soit pas possible d'utiliser le rétroviseur intérieur pour calculer exactement la distance par rapport aux véhicules qui vous précèdent ou à d'autres objets.

## Régler les rétroviseurs extérieurs

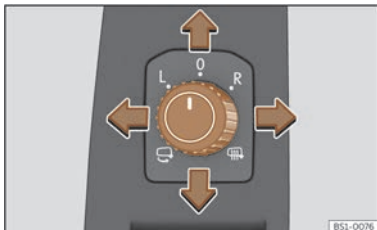

**Fig. 97** Détail de la portière du conducteur : commande du rétroviseur extérieur.

Tournez la commande vers la position correspondante.

**L/R** En déplaçant la commande vers la position désirée, réglez les rétroviseurs du côté gauche (L) et droit (R) dans la direction souhaitée.

 Le dégivrage des rétroviseurs extérieurs s'active. Le dégivrage fonctionne seulement lorsque la température ambiante est inférieure à +20 °C (+68 °F). Il démarre à pleine puissance. Au bout d'environ 2 minutes, il chauffe en fonction de la température ambiante.

 Rabattement des rétroviseurs >>> .

**O** Le rétroviseur extérieur ne peut pas être réglé, et toutes les fonctions sont désactivées.

### Activer les fonctions des rétroviseurs extérieurs

Les fonctions suivantes des rétroviseurs extérieurs peuvent être activées et désactivées sur le système d'infodivertissement, dans le menu des réglages du véhicule >>> page 38.

#### Nota

Les fonctions des rétroviseurs extérieurs sont décrites ci-après. Pour les véhicules avec le volant à gauche, la position L correspond au rétroviseur extérieur du côté du conducteur et la position R correspond au rétroviseur extérieur du côté du passager avant. Pour les véhicules avec volant à droite, suivez la procédure dans l'ordre inverse.

### Réglage synchrone des rétroviseurs extérieurs

Le réglage synchronisé des rétroviseurs règle simultanément le rétroviseur extérieur droit lorsque vous réglez le gauche.

- Tournez la commande sur la position **L**<sup>1)</sup>.
- Réglez le rétroviseur extérieur gauche. Le rétroviseur droit est alors réglé simultanément (de manière synchrone).

- Si nécessaire, corrigez le réglage du rétroviseur du côté droit : tournez la commande jusqu'à la position **R**<sup>1)</sup>.

### Rabattement des rétroviseurs extérieurs lors de la fermeture du véhicule

Lorsque le véhicule est verrouillé ou déverrouillé depuis l'extérieur, les rétroviseurs extérieurs peuvent être rabattus ou déployés automatiquement en fonction de l'équipement. Pour ce faire, la commande giratoire doit se trouver sur la position , L, R, ou O.

Si la commande giratoire des rétroviseurs extérieurs électriques est sur la position pliée, les rétroviseurs extérieurs resteront rabattus.

### Mémoriser et activer le réglage du rétroviseur extérieur du passager avant pour la marche arrière

- Déverrouillez le véhicule avec la clé à laquelle vous souhaitez affecter le réglage.
- Engagez la marche arrière.
- Réglez le rétroviseur extérieur du passager avant de manière, par exemple, à bien voir le bord du trottoir.
- Mettez la boîte de vitesse en position neutre.
- Coupez le contact d'allumage.
- La position réglée pour le rétroviseur est mémorisée et affectée à la clé.

<sup>1)</sup> Dans les véhicules avec volant à droite, suivez la procédure dans l'ordre inverse.

### Activer les réglages du rétroviseur extérieur du passager avant pour la marche arrière

- Tournez la commande des rétroviseurs extérieurs sur la position **R**<sup>1)</sup>.
- Engagez la marche arrière lorsque le contact d'allumage est mis. Le rétroviseur extérieur droit se situera sur la position mémorisée.

Le rétroviseur extérieur côté passager quitte la position mémorisée pour la marche arrière lorsque le véhicule avance à plus de 15 km/h (9 mph) environ ou si vous tournez la commande depuis la position **R** sur une autre position.

### ⚠ AVERTISSEMENT

Rabattre et déployer le rétroviseur extérieur sans prendre de précautions peut provoquer des blessures.

- Rabattez ou déployez le rétroviseur extérieur si personne ne se trouve sur le parcours du rétroviseur.
- En déplaçant le rétroviseur, veillez à ne pas coincer les doigts entre le miroir et son support.

### ⚠ AVIS

- Si vous lavez le véhicule dans une station de lavage automatique, rabattez les rétroviseurs pour éviter de les endommager.
- Les rétroviseurs extérieurs rabattables électriquement ne doivent pas être actionnés manuellement car cela pourrait endommager leur actionnement électrique.

### 🌸 Conseil antipollution

Ne laissez pas le dégivrage des rétroviseurs extérieurs allumé plus longtemps que nécessaire. Sinon, vous consommez inutilement de l'énergie.

### ℹ Nota

Si le réglage électrique des rétroviseurs est défaillant, vous pouvez régler manuellement les deux miroirs de rétroviseurs extérieurs en appuyant sur le bord.

## Protection solaire

### Pare-soleil

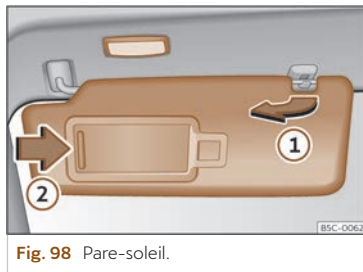

Fig. 98 Pare-soleil.

### Possibilités de réglage des pare-soleil pour le conducteur et le passager avant

- Baisser le pare-soleil vers le pare-brise.
- Le pare-soleil peut être retiré du support et rabattu contre la portière >>> fig. 98 ①.
- Basculez le pare-soleil vers la porte, en longueur vers l'arrière.

Un miroir de courtoisie, couvert par un cache, se trouve dans la pare-soleil. Lorsque l'on fait coulisser le volet ② une lumière s'allume.

La lumière s'éteint lorsque vous fermez le volet du miroir de courtoisie ou lorsque vous rabattez le pare-soleil vers le haut.

<sup>1)</sup> Dans les véhicules avec volant à droite, suivez la procédure dans l'ordre inverse.

**⚠ AVERTISSEMENT**

Les pare-soleil ouverts peuvent réduire la visibilité.

- Remplacez toujours les pare-soleils dans leurs fixations si vous n'en avez plus besoin.

**i Nota**

La lumière qui se trouve au-dessus du pare-soleil s'éteint automatiquement dans certaines conditions après quelques minutes. Cela empêche la batterie du véhicule de se décharger.

**Store pare-soleil du toit ouvrant**

**Fig. 99** Sur le revêtement intérieur du toit : bouton de fonction du store pare-soleil.

Le store pare-soleil électrique fonctionne si le contact d'allumage est mis, et peut s'ouvrir et se fermer avec le bouton du revêtement intérieur du plafond.

**Ouverture et fermeture du store pare-soleil**

• *Fonctionnement automatique* : faites glisser un doigt sur le bouton de fonction vers l'arrière (ouverture) ou vers l'avant (fermeture)

>>> **fig. 99**. Appuyez sur la touche de fonction pour arrêter la fonction automatique.

• *Fonctionnement manuel* : faites glisser un doigt sur le bouton de fonction vers l'arrière (ouverture) ou vers l'avant (fermeture) en le maintenant jusqu'à ce que le store ait atteint la position souhaitée.

**Dispositif anti-pincement du store pare-soleil**

Le dispositif anti-pincement permet de réduire le danger de contusions lors de la fermeture du store pare-soleil >>> ⚠. Si le store rencontre une résistance ou un obstacle en se fermant, il se rouvrira immédiatement.

- Vérifiez pourquoi le store ne s'est pas fermé.
- Essayez de fermer le store à nouveau.
- Si le store ne peut toujours pas se fermer en raison d'un obstacle ou d'une résistance, il se rouvrira immédiatement. Une fois ouvert, il est possible de le fermer pendant un bref instant sans le dispositif anti-pincement.
- Si le store ne parvient toujours pas à se fermer, fermez-le sans activer le dispositif anti-pincement.

**Fermer le store pare-soleil sans le dispositif anti-pincement**

- Essayez de fermer le store à nouveau.
- S'il ne se ferme toujours pas, faites glisser le bouton de fonction vers l'arrière dans les 5 secondes qui suivent, en le maintenant >>> **fig. 99** jusqu'à ce que le store se ferme complètement. **Le store se ferme sans que le dispositif anti-pincement n'intervienne !**
- Si le store ne parvient toujours pas à se fermer, adressez-vous à un atelier spécialisé.

Si vous lâchez le bouton de fonction pendant la fermeture, le store s'ouvrira automatiquement.

**Le bouton réagit différemment que prévu**

L'humidité, la saleté, la graisse, etc., peuvent limiter le fonctionnement des boutons. Assurez-vous que les boutons sont toujours propres et secs.

**⚠ AVERTISSEMENT**

Si le store pare-soleil se ferme sans le dispositif pare-soleil, de graves blessures peuvent se produire.

- Fermez toujours le store avec précaution.
- Personne ne doit se trouver sur la trajectoire du store, en particulier lorsqu'il se ferme sans le dispositif anti-pincement.

- Le dispositif anti-pincement n'empêche pas le pincement des doigts ou d'autres parties du corps contre le cadre du toit et les blessures.

# Climatisation

## Chauffage, ventilation et refroidissement

### Introduction

Le climatiseur à 2 zones chauffe, ventile, refroidit et déshumidifie l'habitacle en le traitant comme 2 zones indépendantes à climatiser (conducteur et passager avant).

La climatisation peut être allumée en appuyant sur n'importe quel bouton du menu de climatisation se rapportant directement à celle-ci (par exemple, températures, AUTO, A/C, etc.).

L'utilisation de certaines fonctions qui ne sont pas directement en rapport avec le fonctionnement de la climatisation, telles que la lunette arrière chauffée, n'exige pas l'allumage immédiat de cette climatisation.

Le rendement optimum du climatiseur est obtenu avec l'habitacle fermé. S'il y a une grande accumulation de chaleur dans l'habitacle, la ventilation peut accélérer le processus de refroidissement.

Certaines fonctions et sous-menus dépendent de l'équipement.

### Manipuler le climatiseur avec les commandes vocales

En fonction de l'équipement, certaines fonctions du climatiseur peuvent être contrôlées avec la voix >>> page 292.

### Fonction de reconnaissance de passagers

Le système de reconnaissance de passagers ajuste automatiquement la climatisation et réduit la puissance dans les zones non occupées afin d'optimiser la consommation d'énergie du véhicule.

Lorsque le système de propulsion est activé, le véhicule peut déterminer si un siège est occupé ou non par une personne.

La réduction de la climatisation est indiquée :

- **Zone du passager avant** : sur le sélecteur de température du copilote, où s'affichera **ECO** à la place de la température sélectionnée.

### Filtre à poussière et à pollen

Le système de filtrage de poussière et de pollen avec cartouche au charbon actif contribue à réduire les impuretés dans l'air entrant dans l'habitacle.

Le filtre à poussière et à pollen doit être remplacé régulièrement afin que la puissance du climatiseur ne soit pas affectée.

Si les performances du filtre diminuent plus tôt que prévu en raison de l'utilisation du véhicule dans des environnements à forte concentra-

tion d'impuretés dans l'air, il est recommandé de le remplacer sans attendre la périodicité d'entretien prévue.

### AVERTISSEMENT

L'absence d'une bonne visibilité à travers les vitres augmente le risque d'accident grave.

- **Veillez toujours à ce que les vitres soient dépourvues de gel et de neige, et qu'elles ne soient pas embuées, de manière à avoir une bonne visibilité à l'extérieur du véhicule.**
- **Ne démarrez que lorsque vous disposez d'une bonne visibilité.**
- **Assurez-vous de toujours utiliser correctement le climatiseur, ainsi que le dégivrage de la lunette arrière afin de bien voir ce qui se passe à l'extérieur.**
- **Ne laissez pas le mode de recyclage de l'air activé pendant de longues périodes. Si le système de refroidissement est désactivé et que le recyclage reste activé, les vitres peuvent s'embuer rapidement, ce qui réduit considérablement la visibilité.**
- **Désactivez le mode de recyclage de l'air quand vous n'en avez pas besoin.**

### ! AVIS

L'air qui sort des diffuseurs peut détériorer ou rendre inutilisables les aliments, médicaments ou objets sensibles à la chaleur ou au froid.

- Ne placez pas d'aliments, de médicaments ou d'autres objets sensibles au froid ou à la chaleur devant les diffuseurs d'air.

### i Nota

- Si le système de climatisation est désactivé, l'air qui entre depuis l'extérieur ne sera pas déshumidifié. Pour éviter que les vitres ne s'embuent, CUPRA recommande de laisser le système de refroidissement activé. Pour ce faire, appuyez sur la touche de fonction A/C. L'icône doit s'allumer.
- Pour éviter de nuire aux performances de chauffage ou de refroidissement et pour éviter la formation de buée sur les vitres, l'entrée d'air devant le pare-brise ne doit pas être obstruée par de la glace, de la neige ou des feuilles.
- L'air qui sort des diffuseurs et circule à travers tout l'habitacle est évacué par les ouïes de sortie d'air disposées dans le coffre à bagages à cet effet. Par conséquent, évitez d'obstruer ces ouïes avec des objets, quel que soit leur type.
- Il est conseillé de connecter le climatiseur au moins une fois par mois, afin que les joints du système se lubrifient et pour prévenir l'apparition de fuites. Si vous observez une

diminution de la puissance frigorifique, contactez un service technique pour faire contrôler le système.

## Commandes de la climatisation



Fig. 100 Représentation schématique : fonctions de climatisation.

### A Climabar

Barre fixe en bas de l'écran du système d'infodivertissement >>> fig. 100 (A) contenant les fonctions de climatisation suivantes :

**Température** Appuyez sur les mêmes numéros pour ouvrir une fenêtre contextuelle sur laquelle régler les températures au moyen des symboles  $\oplus$  ou  $\ominus$ .

**OU** : les zones tactiles ① et ② (bleue/rouge) permettent de régler la température du climatiseur >>> fig. 100. Il est également possible de modifier la température en faisant glisser le doigt de droite à gauche à l'aide des zones tactiles.

 Si le véhicule est équipé de sièges chauffants, le niveau de chauffage du siège peut être modifié en cliquant sur le symbole. Pour éteindre le chauffage, appuyez sur le bouton jusqu'à ce que le

niveau de lumière soit éteint. Il est également possible de le contrôler via le menu principal **Sièges** >>> page 160.

**OU** : en appuyant avec deux doigts simultanément sur les zones tactiles ① (pour conducteur) et ② (pour passager avant), il est possible de contrôler le chauffage des sièges.



La fonction de dégivrage/désembuage de la climatisation fait fondre le givre/disse la buée du pare-brise. L'air est asséché et le ventilateur se met à fonctionner à haute puissance.



**CLIMA** Cette touche permet d'accéder au menu de Climatisation >>> page 157.



Connectez ou déconnectez la lunette arrière avec le système à propulsion connecté. Elle se déconnecte automatiquement au bout de 10 minutes maximum. L'utilisateur devra la désactiver dès qu'elle ne présente plus de trace de buée. Pour

éviter d'endommager la batterie, le système peut temporairement désactiver la fonction. La fonction est rétablie dès que le système de gestion de l'énergie du véhicule le permet.

### Favoris (selon l'équipement)

À l'exception des températures, le chauffage des sièges , **CLIMA**,  et , tous les autres boutons de la Climabar peuvent être personnalisés comme suit :

1. Appuyez longuement sur le bouton à configurer. Un tableau avec toutes les options possibles s'affiche.
2. En sélectionnant l'une des options, le bouton sera configuré avec cette option.
3. Fermez le tableau pour revenir au menu d'infodivertissement.

## Menu Climatisation





Le menu **Climatisation** comprend les fonctions suivantes selon l'équipement :



 Activation/désactivation de la climatisation.

**SYNC** Ce dernier égalise tous les réglages de température à la valeur sélectionnée dans la zone du conducteur.

Pour désactiver la synchronisation, modifiez la valeur de la température de la zone du passager avant. Utilisez la commande de température du côté passager avant >>> **fig. 100**  pour régler une température différente.

**Diffuseurs** La couleur représentée par les flèches sur l'image de l'habitacle indique la température demandée en fonction des conditions ambiantes, et non pas la température de la sortie d'air. Le sens de la sortie d'air est sélectionné à l'aide des boutons  et .

 Activer/désactiver le recyclage manuelle de l'air ambiant >>> page 158.



 Réglage manuel du chauffage du volant avec trois niveaux de chauffage. Appuyez plusieurs fois sur la touche de fonction  jusqu'à obtenir le niveau souhaité. Pour le déconnecter, appuyez jusqu'à ce toutes les LED soient éteintes >>> page 162.

**Fig. 101** Représentation schématique : Menu climatisation.

**A/C** Connecter et déconnecter le système de climatisation.

**A/C MAX** Connecter et déconnecter la puissance maximale de la climatisation. Le mode de recyclage de l'air se connecte automatiquement et la climatisation dirige l'air automatiquement vers la partie supérieure du corps.

**AIR CARE** Le système de climatisation est équipé d'un filtre qui peut réduire les polluants et les allergènes. La fonction Air Care active le mode de recirculation et le régule automatiquement et en continu tant qu'il n'y a pas de risque de formation de buée.

 Réglage manuel de la vitesse du ventilateur en appuyant sur  ou .

**OU** : en appuyant ou en faisant glisser le doigt sur les lignes jusqu'à atteindre la vitesse souhaitée du ventilateur.

**AUTO** Dans ce mode, le système régule automatiquement la température intérieure, la vitesse du ventilateur et la répartition de l'air pour obtenir un confort thermique optimal. Le mode AUTO sera désactivé dès que la vitesse du ventilateur, la répartition de l'air, le désembuage du pare-brise ou le recyclage d'air est modifié manuellement.

En appuyant plusieurs fois sur la touche du mode AUTO, la fonction peut être réglée sur des niveaux de ventilation douce, moyenne ou forte.

### Sous-menu Smart

Sous-menu dans lequel se trouvent différentes fonctionnalités intelligentes et/ou automatiques en fonction de la version :

 **Chauffer les mains** : cette fonction ajuste automatiquement et pendant un certain temps le climatiseur pour réchauffer l'air à travers les diffuseurs frontaux.

 **Refroidir les pieds** : cette fonction ajuste automatiquement et pendant un certain temps le climatiseur pour refroidir la zone des pieds.

 **Désembuer le pare-brise** : cette fonction ajuste automatiquement et pendant un certain temps le climatiseur pour désembuer le pare-brise.

 **Chauffer les pieds** : cette fonction ajuste automatiquement et pendant un certain temps le climatiseur pour chauffer la zone des pieds.

 **Fresh Air** : cette fonction ajuste automatiquement et pendant un certain temps le climatiseur pour ventiler l'habitacle.

 **Refroidissement rapide** : cette fonction ajuste automatiquement et pendant un certain temps le climatiseur pour refroidir l'habitacle.

 **Chauffage rapide** : cette fonction ajuste automatiquement et pendant un certain temps le climatiseur pour chauffer l'habitacle<sup>1)</sup>.

### Sous-menu Réglages

Sous-menu contenant les réglages suivants :

- **Recyclage automatique de l'air ambiant** : pour activer et désactiver le recyclage automatique de l'air ambiant >>> page 158.
- **Allumage du volant chauffant en fonction de la température au début du trajet** : sélectionnez dans le menu déroulant les trois niveaux de chauffage et/ou Arrêt (Off) >>> page 162.

## Recyclage de l'air ambiant

 Le mode de recyclage de l'air ambiant évite que l'habitacle ne se remplisse d'air provenant de l'extérieur.

Si la température extérieure est très élevée, il est recommandé sélectionner le mode de recyclage de l'air ambiant manuel pendant une courte durée afin de rafraîchir l'habitacle plus rapidement.

Pour des raisons de sécurité, le recyclage de l'air ambiant se désactive lorsque vous appuyez sur  ou lorsqu'un capteur détecte que les vitres du véhicule peuvent s'embuer.

### Activation et désactivation du recyclage manuel de l'air ambiant

- Appuyez sur la touche  pour activer ou désactiver le recyclage manuel de l'air.

### AVERTISSEMENT

L'air vicié augmente la fatigue et la perte de concentration du conducteur, ce qui peut entraîner un accident grave.

- **Ne laissez jamais le ventilateur déconnecté pendant longtemps, n'utilisez pas non plus le mode de recyclage durant une période prolongée, puisque l'air de l'habitacle ne sera pas renouvelé.**

<sup>1)</sup> Disponible en fonction de l'équipement.

### AVIS

Dans les véhicules équipés d'un climatiseur, ne fumez pas lorsque le recyclage de l'air est activé. La fumée peut se déposer sur l'évaporateur du refroidissement et dans le filtre combiné actif, et produire des odeurs désagréables de manière permanente.

### Nota

Lorsque la température extérieure est très élevée, la brève connexion du mode de recyclage d'air ambiant contribue au refroidissement plus rapide de l'habitacle.

## Chauffage des sièges





**Fig. 102** Représentation schématique : menu Sièges

Les sièges avant peuvent être chauffés électriquement selon trois niveaux en fonction de l'équipement.

### Allumer le chauffage des sièges

Il y a plusieurs manières d'allumer le chauffage des sièges avant :

- Appuyez sur le symbole  qui se trouve dans : menu principal  **Sièges > Climatisation > Avant**.
- En appuyant sur le symbole  de la **Climabar >>> page 156**.
- En appuyant simultanément deux doigts sur les zones tactiles **①** (pour le conducteur) et **②** (pour le passager avant) >>> **fig. 100**.

### Gérer le chauffage des sièges

- Appuyez sur le bouton de fonction du siège correspondant pour activer le chauffage du siège à la puissance maximale.
- Appuyez plusieurs fois de suite sur le bouton de fonction du siège correspondant pour le régler sur le niveau souhaité.
- Pour désactiver le chauffage du siège, appuyez plusieurs fois sur le bouton de fonction du siège correspondant jusqu'à ce que plus aucun LED ne soit allumé.

Le chauffage du siège s'éteindra automatiquement lorsqu'aucune présence n'y est détectée. L'indication du système d'infodivertissement revient en gris au bout d'environ 2 se-

condes. Si, avec le système de propulsion encore activé, le passager avant se rassoit, le chauffage de son siège se connecte à nouveau de manière automatique.

Le chauffage du siège peut être réactivé manuellement même si personne ne s'y trouve.

### Siège chauffant intelligent

Disponible en fonction de l'équipement. Il s'agit d'une fonction intelligente qui active et régule de manière autonome le chauffage des sièges du conducteur et du passager avant, pour apporter plus de confort.

Le chauffage des sièges conducteur et passager avant est réglé indépendamment l'un de l'autre, afin d'obtenir un confort totalement adapté. De plus, dans le cas du conducteur, la fonction est personnalisable selon l'utilisateur enregistré dans le véhicule.

Pour accéder à la fonction de siège chauffant intelligent, il est nécessaire d'avoir activé au préalable le service **Personnalisation** de CUPRA CONNECT >>> page 265.

- Pour activer/désactiver la fonction, allez dans le sous-menu de chauffage de siège et appuyez sur le bouton **Chauffage automatique** situé sous l'image du siège correspondant >>> **fig. 102**.

### Nota

- **L'apprentissage du chauffage du siège ne doit pas se faire après avoir préchauffé le siège ou utilisé la climatisation stationnaire.**

La fonction de siège chauffant intelligent exige une période d'apprentissage des habitudes d'usage. Le début du processus d'apprentissage est indiqué par le texte d'information **Apprentissage en cours 0%** qui apparaîtra au-dessus du bouton d'activation/désactivation de la fonction. Au cours de ce processus, l'augmentation du pourcentage d'apprentissage sera affichée dans ce texte informatif, jusqu'à ce que 100 % d'apprentissage soit atteint.

La progression de l'apprentissage est également indiquée dans la barre de progression située autour du bouton marche/arrêt. Pendant le processus d'apprentissage, le mot « Automatique » du bouton d'activation reste affiché en blanc.

Pour un apprentissage correct des habitudes, il est nécessaire d'utiliser le niveau 3 (maximum) de chauffage du siège.

Pendant le processus d'apprentissage, il est recommandé d'utiliser le chauffage du siège à différentes températures ambiantes pour obtenir un fonctionnement optimal du chauffage du siège de manière autonome.

Une fois l'apprentissage atteint à 100 %, le mode de fonctionnement automatique est activé. Ce mode est également représenté par un A à côté du bouton du siège correspondant sur la barre de climatisation qui est toujours visible en bas de l'écran. De plus, le mot « Automatique » du bouton marche/arrêt s'allume.

Le chauffage peut être configuré à tout moment. Si le mode de fonctionnement automatique est activé, le texte **Optimisation** en cours s'affiche, où la fonction automatique prendra en compte ce nouveau apprentissage ou cette nouvelle modification que l'utilisateur a apporté(e) au chauffage du siège (par exemple, modification du niveau de chauffage, etc.).

Pour réinitialiser le processus et la période d'apprentissage, accédez au sous-menu  **Réglages > Réglages de climatisation de siège > Réinitialiser profil du conducteur/passager avant**.

Appuyez sur  pour accéder à des informations sur la fonction.

### Nota

**Pour la fonction de siège chauffant intelligent, tenez compte de ce qui suit :**

- **Le système pourra réinitialiser le processus d'apprentissage si celui-ci n'est pas satisfaisant.**
- **Un apprentissage indépendant du siège du conducteur sera nécessaire pour chaque utilisateur enregistré.**
- **L'apprentissage du siège du passager avant est indépendant de l'utilisateur enregistré actif.**
- **L'utilisation de la fonction de climatisation stationnaire avec des consommateurs électriques >>> page 163 peut affecter le temps d'apprentissage de la fonction.**

### Cas dans lesquels le chauffage des sièges ne devrait pas être activé

Si l'une des conditions suivantes se présente, n'activez pas le chauffage du siège :

- **Le siège est occupé par une personne ayant une perception limitée de la douleur ou de la température.**

- Le siège n'est pas occupé.
- Le siège est revêtu d'une housse.
- La banquette est équipée d'un siège pour enfants.
- La banquette du siège est humide ou mouillée.
- La température extérieure ou celle de l'habitacle est supérieure à +25°C (77°F).

### AVERTISSEMENT

Les enfants et les personnes qui, à cause de médicaments, d'une paralysie ou de maladies chroniques (telles que le diabète), ne perçoivent pas la douleur ou la température, ou manifestent une perception limitée, peuvent souffrir de brûlures dans le dos, sur les fesses ou les jambes en utilisant le chauffage des sièges.

- Les personnes dont la perception de la douleur et de la température est altérée ne doivent jamais utiliser le chauffage du siège.
- Si une anomalie liée au contrôle de température du dispositif est détectée, veuillez le faire réviser par un atelier spécialisé.

### AVERTISSEMENT

Si le tissu du coussin est mouillé, ceci peut affecter négativement le fonctionnement du siège chauffant et augmenter le risque de brûlures.

- Vérifier que la banquette est sèche avant d'utiliser le siège chauffant.
- Ne vous asseyez pas avec des vêtements humides ou mouillés sur le siège.
- Ne laissez pas d'objets ni de vêtements humides ou mouillés sur le siège.
- Ne versez pas de liquides sur le siège.

### AVIS

- Afin de ne pas endommager les éléments chauffants du siège, ne vous agenouillez pas sur les sièges et n'appliquez aucune pression excessive concentrée en un point sur la banquette ou le dossier.
- Les liquides, objets pointus et matériaux isolants (une housse ou un siège pour enfants, par exemple) peuvent endommager le siège chauffant.
- En cas d'odeur, désactivez immédiatement le siège chauffant et faites-le contrôler dans un atelier spécialisé.
- Si la tapisserie originale du siège a été remplacée par une autre matière, le chauffage du siège peut surchauffer ou son fonctionnement peut être limité.

### Conseil antipollution

Laissez le chauffage des sièges allumé pendant le temps nécessaire. Sinon, vous consommez inutilement de l'énergie.

### Chauffage du volant

Le niveau de chauffage sélectionné du volant est affiché sur l'écran du tableau de bord et dans le menu de climatisation.

#### Régler le chauffage du volant depuis le système d'infodivertissement

- Dans le menu Climatisation, appuyez sur le bouton de fonction de chauffage du volant . Au début, le chauffage commencera à fonctionner au niveau maximum.
- Appuyez plusieurs fois sur le bouton de fonction jusqu'à obtenir le niveau souhaité.
- Pour désactiver le chauffage du volant, appuyez plusieurs fois sur le bouton de fonction jusqu'à ce que plus aucune LED ne soit allumée.

#### Cas dans lesquels le chauffage du volant s'active et se désactive automatiquement

Si vous reconnectez le système de propulsion dans les 10 minutes suivantes environ, le chauffage du volant se connecte automatiquement au dernier niveau réglé.

### Chauffage du volant au début du trajet



Le chauffage du volant s'active automatiquement lorsque la température extérieure est basse. L'activation/désactivation de la fonction s'effectue à l'aide du sous-menu **Réglages** > **Allumage du volant chauffant en fonction de la température au début du trajet** >>> page 157.

### Désactivation automatique

Le chauffage du volant se désactive automatiquement dès que l'une des conditions suivantes est remplie :

- La consommation d'énergie électrique est trop élevée.
- Si le système de chauffage du volant est endommagé.
- Si le contact est coupé.

### Résolution de problèmes

 ou  **La concentration de CO<sub>2</sub> dans l'air de l'habitacle est trop élevée**

Le témoin de contrôle s'allume en rouge ou en jaune.

Le message suivant peut apparaître à l'écran du tableau de bord : **Danger pour la santé! Concentration de CO<sub>2</sub> élevée. Ouvrir les glaces!** ou **Danger pour la santé! CO<sub>2</sub> très élevé. Ouvrir toutes les glaces immédiatement!**

- Ouvrez immédiatement toutes les glaces.
- Faites contrôler le système par un atelier spécialisé.

 **Le climatiseur ne fonctionne pas ou la concentration de CO<sub>2</sub> ne peut pas être mesurée**

Le témoin de contrôle s'allume en jaune.

Le message suivant peut apparaître à l'écran du tableau de bord : **Le climatiseur ne fonctionne pas correctement. Rendez-vous dans un atelier.**

- Faites contrôler le système par un atelier spécialisé.

**Le système de refroidissement A/C ne peut pas être activé ou fonctionne de manière limitée**

Le mode de refroidissement A/C fonctionne lorsque le siège du conducteur est occupé.

- Connectez le ventilateur.
- Vérifiez le fusible du climatiseur >>> page 342.
- Changez le filtre combiné actif >>> page 378.
- Si le problème persiste, faites appel à un atelier spécialisé.

### Changer l'unité de température (climatisation)

Le changement d'indication de la température de degrés Celsius à Fahrenheit sur l'écran du système d'infodivertissement s'effectue en appuyant sur la touche de fonction  > **Réglages** > **Unités**.

### Eau ou vapeur sous le véhicule

Lorsque l'humidité et la température extérieure sont élevées, l'eau condensée par l'évaporateur du système de refroidissement peut goutter et former une flaque sous le véhicule. Ce phénomène est normal et n'est pas le signe d'un défaut d'étanchéité !

Lorsque l'humidité extérieure est élevée et que la température ambiante est basse, il est possible que de l'eau de condensation s'évapore lorsque la climatisation stationnaire est en marche. Dans ce cas, il est possible que de la vapeur sorte du dessous du véhicule. Cela ne veut pas dire que le véhicule ait un problème.

## Climatisation stationnaire

### Brève introduction

La climatisation stationnaire permet de refroidir, ventiler et chauffer l'habitacle avec le véhicule stationné. En hiver, le pare-brise peut

également être désembué et le givre ou la neige peuvent être retirés (s'il s'agit d'une fine couche).

La climatisation stationnaire est alimentée à travers une prise de courant si le véhicule est branché, ou sinon, par la batterie haute tension. La climatisation stationnaire peut être programmée et contrôlée dans le système d'infodivertissement et au moyen de l'application My CUPRA App, grâce à la technologie CUPRA CONNECT.

Vous pouvez consulter sur Internet les informations relatives à l'application, sa disponibilité et les conditions requises pour l'utiliser, ainsi que les dispositifs compatibles >>> page 263.

### ⓘ AVIS

Ne placez pas d'aliments, de médicaments ou d'autres objets sensibles au froid ou à la chaleur devant les diffuseurs d'air. L'air qui sort des diffuseurs peut détériorer ou rendre inutilisables les aliments, médicaments ou objets sensibles à la chaleur ou au froid.

### ⓘ Nota

Si la climatisation stationnaire est utilisée sans que le câble de charge ne soit connecté, l'autonomie du véhicule se voit réduite. À des températures extérieures extrêmes, il se peut que la puissance calorifique ou frigorifi-

fique de la climatisation stationnaire ne soit pas suffisante pour atteindre la température souhaitée.

## Utiliser la climatisation stationnaire

La climatisation stationnaire fonctionne seulement si la batterie haute tension est suffisamment chargée.

La climatisation stationnaire peut être utilisée sans le connecteur de charge branché. Dans ce cas, la climatisation stationnaire reçoit l'énergie électrique nécessaire depuis la batterie à haute tension.

### Climatiser immédiatement le véhicule garé (seulement si le conducteur est dans le véhicule)

- Coupez le contact d'allumage.
- Appuyez sur  dans le menu de sortie du système d'infodivertissement >>> page 40.



Le véhicule se climatise pendant environ 30 minutes. La fonction se déconnecte automatiquement. Pour cela, le groupe motopropulseur doit être désactivé.

Le véhicule peut être climatisé une heure avant la sortie programmée >>> page 165.

### Climatiser immédiatement le véhicule garé (seulement si le conducteur n'est pas dans le véhicule)

- Appuyez sur l'icône d'allumage immédiat  dans le système d'infodivertissement sans mettre le contact du véhicule.

### Régler la température souhaitée

- Ouvrez le menu  **Climatisation**.
- Réglez la température souhaitée à l'aide de  et .

### Désactiver la climatisation stationnaire

- Activez le groupe motopropulseur.
- **OU** : Appuyez sur le bouton d'allumage/arrêt immédiat dans l'application mobile ou depuis le site MyCUPRA.
- **OU** : Appuyez sur l'icône d'allumage/arrêt immédiat dans le système d'infodivertissement (avec le véhicule éteint). La désactivation n'est possible que lorsque la climatisation stationnaire a été allumée avec ce bouton.
- **OU** : Appuyez sur le bouton de déconnexion de la climatisation sur le menu de **Climatisation** du système d'infodivertissement (lorsque le véhicule est éteint).

### La climatisation stationnaire est automatiquement désactivée

- Au bout de 30 minutes environ, si le véhicule est climatisé par climatisation immédiate avec le contact d'allumage coupé.
- Au bout de 15 minutes si, après l'heure de départ programmée, le groupe motopropulseur n'a pas été activé.
- Lorsque l'état de charge de la batterie à haute tension baisse excessivement.

#### Nota

Lorsque la climatisation stationnaire est activée, son fonctionnement peut émettre certains bruits.

### Programmer la climatisation stationnaire

La climatisation stationnaire peut être programmée sur le système d'infodivertissement pour une heure de départ prévue. Vous pouvez programmer la température souhaitée dans l'habitacle pour l'heure de départ prévue du véhicule.

À partir de la température souhaitée, le véhicule calcule le moment où la climatisation stationnaire doit se connecter pour atteindre la température souhaitée à l'heure du départ. Le temps de préfonctionnement maximum de la climatisation stationnaire est d'environ 30 minutes avant l'heure de départ.

### Climatiser le véhicule avant le départ

- Ouvrez le menu **Climatisation stationnaire**.
- Pour ouvrir le menu de la minuterie, appuyez sur  **Départ**.
- Réglez l'heure de départ prévue.
- Activez la minuterie avec la case de vérification.

L'heure de départ programmée plus tôt est indiquée dans le menu de sortie du système d'infodivertissement et peut y être activée et désactivée >>> page 40.

### Climatisation stationnaire avec consommateurs électriques de confort supplémentaires

Si vous allez climatiser le véhicule avant le départ, vous pouvez aussi connecter automatiquement les consommateurs électriques de confort, comme le chauffage des sièges, le chauffage du volant ou le dégivrage de la lunette arrière, avant l'heure de départ. Les consommateurs électriques de confort dépendant de l'équipement ne sont activés que dans des conditions de basse température.

Pour permettre l'utilisation de ces consommateurs :

- Ouvrez le menu **Climatisation stationnaire**.
- Appuyez sur  **Climatisation**.

• Sélectionnez les places dont les consommateurs de confort doivent se connecter avec la climatisation stationnaire. Seules ces places seront climatisées avant l'heure de départ.

• Pour activer le chauffage des vitres avant l'heure de départ, activez la fonction **Chauffage automatique des vitres**.

Le temps de préfonctionnement maximum de les consommateurs électriques de confort est d'environ 10 minutes avant l'heure de départ.

En cas d'activation immédiate de la climatisation, les consommateurs électriques de confort sont également activés, en fonction de l'équipement.

### Climatiser le véhicule pendant le chargement à haute tension

Tant que la batterie haute tension du véhicule est en charge, que ce soit avec du courant alternatif (CA) ou du courant continu (CC), vous pouvez climatiser le véhicule avant l'heure de départ prévue. Ce réglage peut être effectué dans le système d'infodivertissement, dans les réglages de la charge >>> page 93.

### Activation immédiate du dégivrage de la lunette arrière

Depuis l'application My CUPRA App, il est possible d'activer et de désactiver le dégivrage de la lunette arrière, que la climatisation stationnaire soit activée ou non.

### Climatiser le véhicule après l'avoir déverrouillé

- Ouvrez le menu **Climatisation stationnaire** sur le système d'infodivertissement.
- Appuyez sur .
- Activez la case de vérification **Climatiser le véhicule après l'avoir déverrouillé** en appuyant dessus.

Le véhicule sera climatisé pendant 5 minutes dès que les portes du véhicule seront déverrouillées.

### Vérifier la programmation

Lorsque vous coupez le contact, le système d'infodivertissement affiche la minuterie suivante activée et les fonctions réglées.

# Conduite

## Indications pour la conduite

### Pédales

- Assurez-vous que les pédales peuvent être enfoncées à fond à tout moment et sans aucun obstacle.
- Assurez-vous que les pédales peuvent revenir librement à leur position initiale.
- Assurez-vous que les tapis de sol sont bien fixés pendant la marche et qu'ils n'entravent pas l'actionnement des pédales >>> ⚠.

N'utilisez que des tapis de sol qui laissent la zone du pédalier libre et ne risquent pas de glisser. Vous trouverez des tapis de sol appropriés dans un atelier spécialisé. Des éléments de fixation pour tapis de sol ont été installés au plancher.

### Portez des chaussures appropriées

Portez des chaussures qui assurent un bon maintien du pied et qui vous permettent d'avoir une bonne sensation au niveau du pédalier.

### ⚠ AVERTISSEMENT

- Lorsque l'actionnement des pédales est entravé, il peut en résulter des situations de conduite critiques.
- Ne posez jamais de tapis ou d'autres revêtements de sol sur ceux qui sont déjà installés, car cela réduit la zone du pédalier et pourrait entraver l'actionnement des pédales : risque d'accident !
- Ne déposez jamais d'objets sur le plancher du côté du conducteur. Un objet pourrait se retrouver dans la zone du pédalier et entraver l'utilisation des pédales.

### Style de conduite économique

Un style de conduite approprié permet de réduire la consommation, la pollution de l'environnement et l'usure du système de propulsion électrique, des freins et des pneus. Vous trouverez ici quelques conseils pour la protection de l'environnement et de votre budget.

### Conduisez en anticipant

Un style de conduite irrégulier réduit l'autonomie. Si vous restez attentif à la circulation, vous pouvez éviter d'accélérer et de freiner souvent. Maintenir une distance suffisante par rapport au véhicule précédent aide à conduire en anticipant.

### Utiliser la récupération de l'énergie de freinage

Si le système de conduite ECO >>> page 202 est désactivé dans le système d'infodivertissement, la position **D** est engagée et la pédale d'accélérateur n'est pas enfoncée, le véhicule roulera en roue libre.

Si l'assistance est activée sur le système d'infodivertissement, que la position **D** est connectée et que vous n'appuyez pas sur la pédale de l'accélérateur, le véhicule récupère de l'énergie automatiquement. Pendant ce temps, il s'adapte à la situation de circulation et aux conditions extérieures, comme les véhicules précédents et les limitations de vitesse. Pendant la récupération, l'énergie du véhicule en mouvement est utilisée pour charger la batterie à haute tension >>> page 173. Cela fait que le véhicule freine.

Si la pédale d'accélérateur n'est pas enfoncée en position **B** >>> page 180, *Sélecteur de vitesses*, une récupération très intense se produit.

Celle-ci augmente, en outre, si vous appuyez sur la pédale du frein.

### Évitez d'accélérer à fond

À des vitesses top élevées, la résistance au roulement et à l'aérodynamique augmente, et avec elle, la force nécessaire pour déplacer le

véhicule. Ceci réduit l'autonomie du véhicule. Ne circulez jamais à la vitesse maximale du véhicule.

### Réaliser une maintenance périodique

La maintenance périodique est indispensable pour une conduite économique, et elle augmente la durée de vie du véhicule.

### Pression des pneus

Une pression des pneus trop faible non seulement favorise l'usure des pneus, mais augmente aussi leur résistance au roulement, ce qui réduit l'autonomie du véhicule. Utilisez des pneus avec une résistance optimisée au roulement.

Adaptez la pression des pneus à la charge :

- Tenez compte des données figurant sur l'autocollant de pression des pneus >>> page 363.
- Système de contrôle des pneus >>> page 374.

### Retirer le poids inutile

Si vous videz le coffre à bagages, par ex., de chaînes à neige ou sièges pour enfants que vous n'utilisez pas avant le départ, vous pouvez réduire la consommation d'énergie.

Pour maintenir la résistance aérodynamique du véhicule la plus faible possible, retirez les accessoires extérieurs, par ex. un porte-skis, un porte-vélos ou un porte-bagages de toit lorsque vous n'en avez plus besoin.

### Économie d'énergie

Les consommateurs de confort, comme le climatiseur ou le dégivrage du pare-brise et de la lunette arrière ont besoin d'énergie provenant de la batterie haute tension. Si vous souhaitez augmenter l'autonomie du véhicule :

- Réglez des températures plus élevées en été et plus basses en hiver à l'intérieur de l'habitacle. Si la température extérieure est élevée, ventilez l'habitacle avant de démarrer.
- Utilisez la climatisation stationnaire lorsque vous chargez la batterie avec une alimentation de courant externe >>> page 163.
- Déconnectez les consommateurs de confort lorsqu'ils ont rempli leur fonction.

### AVERTISSEMENT

Adaptez toujours la vitesse et la distance de sécurité par rapport au véhicule précédent selon les conditions de visibilité, la météo, la chaussée et la circulation.

### Conseil antipollution

Les concessionnaires CUPRA peuvent vous fournir plus d'informations sur la maintenance correcte du véhicule et les pièces de rechange, par ex. des pneus neufs, spécialement efficaces du point de vue énergétique.

### Circuler avec le véhicule chargé

Pour obtenir des propriétés de conduite appropriées avec le véhicule chargé, tenez compte des points suivants :

- Placer tous les bagages en toute sécurité >>> page 310.
- Accélérez avec prudence.
- Évitez les freinages et les manœuvres brusques.
- Freinez avec plus d'avance que d'habitude.
- Dans ce cas, tenez en compte de l'information relative au porte-bagages du toit >>> page 314.

### AVERTISSEMENT

Une déplacement de la charge pourrait menacer gravement la stabilité et la sécurité du véhicule, rallonger la distance de freinage en cas de freinage à fond ou d'urgence, et provoquer des accidents ou des graves blessures.

- Fixez correctement la charge pour éviter qu'elle se déplace.
- Fixez les objets lourds avec des courroies d'amarrage ou de rubans de fixation adaptés.
- Encastrez bien les dossiers de la banquette arrière.

### ⓘ AVIS

Ne transportez pas de grandes quantités de liquide dans l'habitacle. Si le liquide fuyait, il pourrait parvenir aux connecteurs des câbles haute tension de couleur orange. Cela pourrait endommager le système électrique et la batterie haute tension.

### Circuler avec le hayon du coffre ouvert

Circuler avec le hayon du coffre ouvert être spécialement dangereux. Fixer correctement tous les objets et le hayon du coffre ouvert et prenez les mesures nécessaires.

Circuler avec le hayon du coffre ouvert augmente la résistance aérodynamique du véhicule, et par conséquent la consommation d'énergie du système de propulsion électrique. Cela réduit considérablement l'autonomie possible du véhicule. C'est pourquoi CUPRA recommande de ne pas circuler avec le hayon du coffre ouvert.

### ⚠ AVERTISSEMENT

Circuler avec le hayon du coffre déverrouillé ou ouvert peut provoquer de graves blessures.

- Circulez toujours avec le hayon du coffre fermé.
- Placez tous les objets dans le coffre en toute sécurité. Sinon, les objets non fixés pourraient sortir du coffre et blesser les usagers de la voie circulant derrière vous.
- Conduisez toujours avec soin et en particulier, en anticipant.
- Évitez les freinages et les manœuvres brusques car le hayon du coffre ouvert pourrait bouger de manière incontrôlée.
- Lorsque vous transportez des objets qui dépassent du coffre, signalez-les convenablement pour avertir les autres usagers de la voie. Veuillez tenir compte des dispositions légales.
- N'utilisez jamais le hayon du coffre pour fixer ou immobiliser les objets qui dépassent du coffre.
- Si vous avez monté un porte-bagages sur le hayon du coffre, démontez-le avec la charge lorsque vous devez circuler avec le hayon ouvert.

### ⓘ AVIS

Avec le hayon du coffre ouvert, la hauteur change et, le cas échéant, la longueur du véhicule.

### ℹ Nota

En fonction du pays, il peut être interdit de circuler avec le hayon du coffre ouvert. Observez les dispositions légales du pays en question.

### Passage à gué de chaussées inondées

Pour éviter d'endommager le véhicule lors de la traversée de routes inondées, gardez à l'esprit les points suivants :

- L'eau **ne devra** en aucun cas dépasser le bord inférieur de la carrosserie.
- Circulez à très faible vitesse.
- N'arrêtez jamais le véhicule dans l'eau, ne conduisez jamais en marche arrière et ne déconnectez jamais le groupe motopropulseur.
- Les véhicules qui circulent en direction contraire forment vagues qui peuvent élever le niveau de l'eau pour le véhicule à tel point qu'il ne soit pas possible de traverser l'eau en toute sécurité.

**⚠ AVERTISSEMENT**

Après avoir traversé des zones inondées, l'efficacité des freins peut être diminuée si les disques ou plaquettes de frein sont mouillés

>>> page 186.

**i Nota**

- La traversée de zones d'eau peut gravement endommager les composants du véhicule, tels que le groupe motopropulseur électrique, le train de roulement ou le système électrique.

- Éviter de traverser de l'eau salée (corrosion) >>> page 380.

**Voyages à l'étranger**

Le véhicule a été fabriqué pour un certain pays et respecte les dispositions d'homologation en vigueur dans ce pays au moment de la fabrication du véhicule.

Si vous allez temporairement utiliser le véhicule à l'étranger, tenez compte des indications correspondantes.

Dans certains pays ont des normes de sécurité et des dispositions spéciales que votre véhicule peut ne pas observer. Avant de voyager à l'étranger, CUPRA recommande de vous informer auprès de l'un de ses concessionnaires au sujet des dispositions légales en vigueur dans le pays de destination.

Si vous allez vendre le véhicule dans un autre pays ou que vous allez l'utiliser dans un autre pays pendant un certain temps, tenez compte des dispositions légales en vigueur dans le pays en question.

Dans certains cas, il sera nécessaire de monter ou démonter ensuite certains équipements, et de désactiver certaines fonctions. De plus, les ensembles et types de services peuvent se voir affectés. Cela peut se produire en particulier lorsque vous allez utiliser le véhicule dans une autre région climatique pendant un certain temps.

Étant données les différentes bandes de fréquences existant dans le monde, le système d'infodivertissement monté en usine pourrait ne pas fonctionner dans un autre pays.

En raison des différentes dispositions légales existantes, il se peut que dans d'autres pays la charge de la batterie haute tension sur des prises de courant soit seulement autorisée avec un courant de charge réduite. Le câble de charge limite le courant de charge en fonction de l'infrastructure utilisée. Si les réglages sont différents, la charge a lieu avec une valeur inférieure >>> page 98.

**i Nota**

- CUPRA n'assume aucune responsabilité concernant les dommages subis par le véhicule en raison de travaux insuffisants ou de l'indisponibilité des pièces de rechange originales.

- CUPRA n'assume aucune responsabilité si le véhicule ne répond pas aux exigences légales en vigueur dans d'autres pays ou s'il y répond en partie seulement.

**Fonctions du système à propulsion électrique****Génération de puissance du moteur électrique**

Le couple maximum du moteur électrique est disponible dès que la pédale de l'accélérateur est actionnée.

**Récupération de l'énergie de freinage (charge)**

Le freinage du véhicule génère de l'énergie électrique à travers le moteur électrique qui est stockée dans la batterie à haute tension >>> page 173. Cela se produit également dans une moindre mesure lorsque le véhicule se déplace par inertie ou est en phase de décélération dans une descente.

Au fur et à mesure que l'état de charge de la batterie à haute tension augmente, la récupération est réduite et, par conséquent, l'effet de freinage moteur également. Lorsque la batterie à haute tension est complètement chargée, l'énergie n'est plus récupérée et l'effet du freinage du moteur n'est pas disponible >>> ⚠.

La récupération peut être visualisée sur le combiné d'instruments ou sur l'écran du système d'infodivertissement.

### Fonction de déplacement lent

La fonction de déplacement lent consiste à circuler à petite vitesse, à environ 10 km/h (6 mph), en marche avant ou en marche arrière, sans appuyer sur la pédale de l'accélérateur. La fonction de déplacement lent est automatiquement activée :

- Lorsque le système de propulsion est connecté et que le sélecteur de vitesse est en position **D** ou **R**. Avec la fonction de conduite à une seule pédale en position **B**, la fonction de récupération d'énergie est disponible jusqu'à l'arrêt.

La fonction de déplacement lent est désactivée si :

- le sélecteur de vitesses est sur la position **N**, le frein de stationnement électronique est activé, ou la fonction Auto Hold est connectée.

### AVERTISSEMENT

Une véhicule électrique émet très peu de bruit lorsqu'il est en marche, aussi bien à l'arrêt que lorsqu'il circule. C'est la raison pour laquelle les autres usagers, comme les piétons (et les enfants) ne peuvent pas l'entendre ni le percevoir, ou seulement avec difficulté. Cela peut provoquer des accidents

et de graves blessures, par exemple dans les quartiers résidentiels, lors de manœuvres ou en circulant en marche arrière.

### AVERTISSEMENT

Tout mouvement accidentel du véhicule peut provoquer des blessures graves.

- Lorsque le système de propulsion est connecté et que le levier de sélection se trouve sur la position **D/B** ou que la marche arrière **R** est engagée, il faut arrêter le véhicule appuyant sur la pédale de frein.

### AVERTISSEMENT

Au fur et à mesure que l'état de charge de la batterie à haute tension augmente, l'effet de freinage moteur généré par la récupération de l'énergie de freinage diminue, et il peut même être complètement annulé.

- Avant de commencer une longue descente prononcée, réduisez votre vitesse.
- Sur une longue descente à la pente prononcée, réduisez la vitesse avec le frein du véhicule.

### Conduite à une pédale

La conduite à une pédale permet de freiner et d'accélérer en utilisant la pédale de l'accélérateur. Le niveau de récupération sélectionné

peut être affiché sur le combiné d'instruments numérique, en fonction de la configuration d'affichage choisie.

### Activation de la conduite à une pédale

Pour activer la Conduite à une pédale, effectuez les opérations suivantes :

1. Sélectionnez la position **B** sur le sélecteur de vitesses.

Pour freiner le véhicule jusqu'à l'arrêt complet, relâchez la pédale d'accélérateur.

**Ou :** Pour faire accélérer le véhicule, appuyez sur la pédale de l'accélérateur.

Selon la force appliquée à la pédale, la conduite à une pédale peut réagir différemment.

### Disponibilité

La conduite à une pédale est temporairement indisponible dans les cas suivants :

- En circulant avec le régulateur de distance (ACC).

### Désactivation de la conduite à une pédale

Pour désactiver la conduite à une pédale, procédez comme suit :



1. Retirer la position **B**.

### Niveaux de récupération

Les niveaux de récupération pour la conduite à une pédale peuvent être réglés dans le menu  **Véhicule** du système d'infodivertissement. Le dernier niveau de récupération d'énergie sélectionné est sauvegardé.

- Niveau de récupération **standard**.
- Niveau de récupération **élevé**.

### Avertissement de prise de contrôle du véhicule

 Si la décélération automatique fournie par la conduite à une seule pédale est insuffisante ou si les limites du système sont atteintes, un message sur le combiné d'instruments numérique vous demande de freiner. De plus, le voyant rouge ou jaune s'allume et un signal sonore retentit. Prenez le contrôle du véhicule >>> .

### Conduite efficiente

Pour obtenir le style de conduite le plus efficient possible, vous devez conduire avec le profil **Range** ou **Comfort** et le système de conduite ECO activé.

### AVERTISSEMENT

Une récupération intense peut entraîner une perte de traction et des dérapages, en particulier sur des routes glissantes. Cela peut entraîner une perte de contrôle du véhicule, des accidents et des blessures graves ou mortelles.

- N'activez la récupération intense permanente que lorsque la visibilité, les conditions météorologiques, la route et les conditions de circulation le permettent, et que la décélération du véhicule et le style de conduite ne mettent pas en danger les autres usagers de la route.

### AVERTISSEMENT

La conduite à une pédale fonctionne exclusivement dans les limites du système. La conduite à une pédale peut ne pas répondre ou être retardée. Conduisez prudemment, il existe le risque d'accidents et de blessures graves, voire mortelles.

- Vous devez à tout moment pouvoir ralentir et arrêter le véhicule.
- Soyez toujours prêt à freiner le véhicule automatiquement à tout moment.
- Soyez vigilant à tout moment et ne vous fiez pas uniquement au système. La responsabilité de toutes les tâches de conduite incombe toujours au conducteur.

- Adaptez toujours votre vitesse et la distance qui vous sépare des véhicules qui vous précèdent à la visibilité, aux conditions météorologiques, à l'état de la route et aux conditions de circulation.

- Prenez immédiatement le contrôle du véhicule si une indication de prise de contrôle par le conducteur apparaît sur l'écran du tableau de bord numérique ou si la réduction de vitesse obtenue avec la conduite à une pédale est insuffisante.

- Freinez si le véhicule commence à rouler involontairement, par exemple après que le conducteur a pris le contrôle.

### AVERTISSEMENT

Pendant la conduite à une pédale d'un véhicule chargé, l'effet de freinage dépend du niveau de freinage régénératif sélectionné. L'intervention du conducteur peut être nécessaire pour obtenir un freinage suffisant. Un freinage insuffisant peut augmenter le risque d'accident et entraîner des blessures graves, voire mortelles.

- Vous devez pouvoir ralentir et arrêter automatiquement le véhicule.
- Soyez prêt à freiner automatiquement à tout moment.
- Soyez vigilant à tout moment et ne vous fiez pas uniquement au système. La responsabilité de toutes les tâches de conduite incombe toujours au conducteur.

### Nota

- La conduite à une pédale est disponible dans tous les profils de conduite.
- Selon l'équipement, l'affichage du niveau de récupération sélectionné du mode B n'est pas disponible sur tous les écrans.
- De plus, le kilométrage est affiché dans le menu de sélection des niveaux de récupération.

### Récupération de l'énergie de freinage (charge)

En actionnant le frein du véhicule ou lorsque celui-ci se déplace par inertie ou descend une pente en phase de décélération, le moteur électrique génère de l'énergie électrique qui est stockée dans la batterie à haute tension. Le moteur électrique fonctionne alors comme un alternateur et produit un effet de freinage du moteur. Ce principe est appelé récupération de l'énergie de freinage.

L'effet de frein moteur est plus ou moins intense, selon la position du sélecteur de vitesses >>> page 180. Si la récupération est très intense, il se peut que le feu de stop du véhicule s'allume également. Au fur et à mesure que l'état de charge de la batterie à haute tension augmente, la récupération est réduite et, par conséquent, l'effet de freinage moteur également. Lorsque la batterie à haute tension est complètement chargée, l'énergie n'est plus ré-

cupérée et l'effet de freinage du moteur ne se produit plus. Si le véhicule détecte que les conditions de la chaussée ne garantissent pas une bonne adhérence des roues, la récupération de l'énergie est automatiquement réduite et, avec elle, l'effet de freinage du moteur. L'indicateur de puissance informe de la disponibilité de la récupération et de l'effet de frein moteur >>> page 19.

Le véhicule récupère de l'énergie de manière différente en fonction de la position sélectionnée du levier de vitesses et des réglages effectués dans le système d'infodivertissement :

- Position **D** sélectionnée et système de conduite ECO désactivé >>> page 202 : aucune récupération ne se produit. Il n'y a pas de niveau de récupération avec le profil **Range** ou **Confort**. Dans les profils **Performance** et **CUPRA**, les niveaux de récupération sont différents, plus élevés dans le profil **CUPRA**
- Position **D** sélectionnée et système de conduite ECO activé >>> page 202 : récupération automatique. Le niveau de récupération se sélectionne automatiquement en fonction des données de navigation et des conditions de circulation.
- Position **B** sélectionnée : récupération intense.

Le véhicule récupère de l'énergie aussi lorsque vous appuyez sur la pédale de frein.

### Système de conduite ECO

Le système de conduite ECO aide le conducteur à utiliser l'effet de freinage du moteur du véhicule de manière efficiente >>> page 202. Sélectionnez le niveau de récupération en fonction des données de navigation et des conditions de circulation.

L'assistance peut être connectée et déconnectée dans les réglages du véhicule du système d'infodivertissement.

### Conduire dans les descentes

Dans les descentes, il est recommandé de sélectionner, dans la mesure du possible, la position **B**.

Ne laissez jamais le véhicule descendre une côte sur la position neutre **N** sélectionnée.

### ⚠ AVERTISSEMENT

Au fur et à mesure que l'état de charge de la batterie à haute tension augmente, l'effet de freinage du moteur diminue, et il peut même être complètement annulé. Cela fait que les freins du véhicule sont nettement plus sollicités.

- Si vous rechargez la batterie à haute tension en altitude (par exemple, en haut d'un col de montagne), ne la rechargez jamais complètement. Ainsi, vous disposerez de l'effet de frein moteur par récupération dans la descente.

- Avant de commencer une longue descente prononcée, réduisez votre vitesse.
- Sur une longue descente à la pente prononcée, réduisez la vitesse avec le frein du véhicule.

### Récupération d'énergie avec les leviers du volant



**Fig. 103** Volant multifonction : leviers pour la récupération d'énergie.

L'énergie générée lors du freinage est stockée dans la batterie à haute tension pendant la récupération. Avec un niveau de récupération plus élevé, la force de freinage augmente aussi après avoir relâché la pédale d'accélérateur.

### Récupération automatique

- Sélectionnez le mode **D** sur le levier du sélecteur de vitesses.
- Activez le système de conduite **ECO** de récupération automatique >>> page 202.

A apparaît à l'écran du tableau de bord.

- Appuyez sur les leviers du volant + ou – pour activer temporairement la sélection manuelle du niveau de récupération d'énergie >>> **fig. 103**. La récupération automatique se réactive en appuyant sur la pédale d'accélérateur.

Avec la récupération automatique sélectionnée >>> page 202, il n'est possible d'obtenir une réaction des leviers du volant que pour le freinage.

#### Nota

Les leviers du volant ne réalisent aucune fonction dans les cas suivants :

- Pendant que l'accélérateur est actionné avec le système de conduite **ECO** activé.
- **ACC** activé.
- Lorsque la pédale d'accélérateur est relâchée, la récupération automatique règle l'intensité de récupération d'énergie de freinage en fonction de la situation de conduite actuelle.

- La récupération automatique peut s'effectuer aussi dans le mode **B** du levier du sélecteur de vitesses avec l'**ACC** connecté. A apparaît sur le tableau de bord.

### Sélectionner manuellement un niveau de récupération

- Sélectionnez le mode **D** sur le levier du sélecteur de vitesses.
- Désactivez le système de conduite **ECO** de récupération automatique >>> page 202.
- Sélectionnez le niveau de récupération d'énergie avec les leviers du volant + ou – >>> **fig. 103**.
  - Appuyez sur – pour choisir un niveau de récupération plus élevé.
  - Appuyez sur + pour choisir un niveau de récupération plus bas.

#### Nota

Si aucun niveau de récupération n'est sélectionné, le véhicule se déplacera sans freinage de récupération après avoir relâché la pédale d'accélérateur.

### Affichage à l'écran du combiné d'instruments

Récupération faible

Récupération moyenne

 Récupération forte

 Récupération automatique

Lorsque le mode de récupération manuelle est activé, un avertissement sur le niveau de récupération apparaîtra sur le tableau de bord.

Lorsque le mode **B** est sélectionné sur le levier du sélecteur de vitesses, chaque fois que la pédale d'accélérateur est relâchée, deux niveaux de récupération équivalents au niveau de récupération standard et au niveau de récupération fort sont obtenus.

Lorsque le mode de conduite **Performance** ou **CUPRA** est sélectionné, deux modes de récupération différents sont disponibles en fonction du profil sélectionné, le profil **CUPRA** étant plus puissant. Ce niveau de récupération s'active chaque fois que la pédale d'accélérateur est relâchée et il continue à être activé jusqu'à changer de mode à l'aide des leviers du volant.

### Nota

- **Plus chargée est la batterie à haute tension, moins la puissance de freinage du système de récupération sera importante.**
- **La récupération s'effectue aussi lorsque la pédale de frein est actionnée.**

### AVERTISSEMENT

La récupération forte de l'énergie de freinage peut entraîner une perte de traction ou un dérapage du véhicule, en particulier sur des routes glissantes. Cela peut provoquer la perte de contrôle du véhicule et, par conséquent, des accidents et des lésions graves ou mortelles.

- **Activez la récupération forte de l'énergie de freinage de manière continue uniquement si la visibilité, le climat, les conditions de la route et la circulation le permettent, et si d'autres utilisateurs de la route ne sont pas en danger à cause du comportement de décélération de votre véhicule et du style de conduite.**

### Résolution de problèmes

 **Il est déjà seulement possible de manœuvrer ! Faites l'appoint. Consultez le manuel**

Le témoin de contrôle s'allume en rouge pour vous avertir que la puissance du système est très limitée et que le véhicule pourra s'arrêter tôt au moyen de la route.

Le message apparaît sur le combiné d'instruments et un avertissement sonore retentit.

Les fonctions de confort de la climatisation seront limitées >>> page 154.

Cela peut se produire à cause des conditions suivantes :

- **État très bas de charge de la batterie à haute tension.**

- Le témoin de contrôle s'allume pendant la marche. À partir de ce moment, le véhicule peut être démarré **deux fois** >>> page 177.

Si les conditions de circulation le permettent, conduisez vers la droite de la route et stationnez le véhicule en toute sécurité, ou si possible, dirigez-vous vers une borne de rechargement.

- **Température et état de charge de la batterie à haute tension.**

- Le témoin de contrôle s'allume avant la connexion du système de propulsion. Il est seulement possible de manœuvrer (à une vitesse maximale de 7 km/h [4 mph]).

CUPRA recommande de charger la batterie haute tension et de préparer la voiture pour le départ >>> page 165.

### Nota

**Si vous avez prévu de partir avec des températures extérieures basses, CUPRA recommande de climatiser au préalable le véhicule encore stationné >>> page 164. Cela permet en même temps de chauffer la batterie haute tension. Cela augmente la puissance disponible.**

**Puissance limitée. Consultez le manuel**

Le témoin de contrôle s'allume en jaune pour vous avertir que la puissance a diminué de manière significative et qu'elle peut diminuer encore plus.

Le message apparaît sur le combiné d'instruments et un avertissement sonore retentit.

Les fonctions de confort de la climatisation seront limitées >>> page 154.

Le témoin de contrôle s'éteint dès que l'énergie de la batterie augmente.

Selon l'état de charge, CUPRA recommande :

- Lorsque l'état de charge est bas, la batterie à haute tension doit être chargée.
- Avec l'état de charge élevé et une température extérieure très élevée ou très basse, la batterie à haute tension refroidit et chauffe pendant la conduite. Après un certain temps, la puissance disponible augmente à nouveau.

## Connecter et déconnecter le système de propulsion

### Mettre et couper le contact

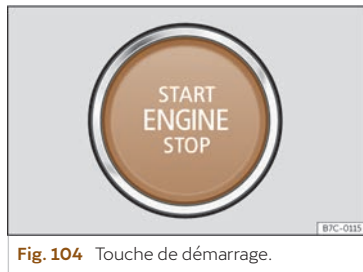

Fig. 104 Touche de démarrage.

Certaines fonctions du véhicule s'activent déjà lorsque le conducteur s'en approche avec la clé correspondante.

#### Mettre le contact d'allumage

- Appuyez sur la pédale de frein.
- **OU** : appuyez une fois sur le bouton d'allumage de contact et de démarrage. La touche d'allumage et de démarrage est située sur le côté droit de la colonne de direction.



#### Nota

Il est seulement possible de mettre le contact et d'activer le système de propulsion s'il y a une clé du véhicule valable à l'intérieur.

#### Couper le contact d'allumage

Avec le contact allumé et le véhicule à l'arrêt, appuyez une fois sur la touche d'allumage et de démarrage.

**OU** : avec le véhicule à l'arrêt et le frein de stationnement électronique activé, quittez le véhicule.

Le contact sera aussi coupé lorsque, avec le véhicule à l'arrêt, vous n'appuyez pas sur le frein et que le conducteur lâche la fermeture de la ceinture de sécurité de son siège, avec le rein électronique connecté.

#### Coupeure automatique du contact

Si le conducteur s'éloigne du véhicule en emportant la clé et en laissant le contact allumé, le contact se coupe automatiquement au bout d'un certains temps. Si le capot avant est ouvert avec le contact allumé, le contact ne se coupera pas automatiquement. Le frein de stationnement électronique est automatiquement activé lorsque vous quittez le véhicule.

Si après avoir coupé le contact, aucune clé valable n'est détectée dans l'habitacle, il n'est pas possible de reconnecter le système sans une clé valable. Le combiné d'instruments affichera une indication à ce sujet.

### Dispositif de blocage dû à la consommation d'alcool (éthylotest)

Le véhicule est préparé pour pouvoir installer un dispositif de blocage dû à la consommation d'alcool (éthylotest).

Après l'installation d'un dispositif de blocage dû à la consommation d'alcool, il sera toujours nécessaire de passer un test d'alcoolémie avant de pouvoir mettre le contact.

Certaines fonctionnalités du véhicule peuvent être limitées.

#### AVERTISSEMENT

Tout mouvement accidentel du véhicule peut provoquer des blessures graves.

- Si le sélecteur de vitesses est actionné lors de la mise du contact, le système de propulsion s'active immédiatement dans certaines circonstances >>> page 177.

#### AVERTISSEMENT

Une mauvaise utilisation des clés du véhicule ou un manque d'attention peut entraîner des accidents et des blessures graves.

- Ne laissez jamais les clés à l'intérieur du véhicule lorsque vous le quittez. Sinon, un enfant ou une personne non autorisée risquerait de verrouiller le véhicule, de connecter le système de propulsion ou le contact et d'actionner un dispositif électrique, comme les lève-glaces.

### Connecter le système à propulsion

#### Conditions requises pour connecter le système à propulsion

Le système à propulsion peut se connecter lorsque les conditions suivantes sont remplies :

- Si l'état de charge de la batterie à haute tension est suffisant.
- Si aucun câble de rechargement n'est branché.
- Si la température de la batterie à haute tension se trouve dans la fourchette normale de fonctionnement.
- Il y a une clé valable dans le véhicule.
- La ceinture de sécurité est bouclée.

#### Connecter le système à propulsion

- Avec la pédale du frein enfoncée, sélectionnez une position de la boîte de vitesses >>> page 180. La connexion du système de propulsion est indiquée par signal optique et sonore.
- S'il est impossible de connecter le système de propulsion, répétez la procédure. Si nécessaire, réalisez un démarrage d'urgence >>> page 179.

### Connexion automatique du groupe moto-propulseur

Il est possible de mettre le contact du véhicule sans appuyer sur le bouton de démarrage grâce à la détection automatique du conducteur.

1. Entrez dans le véhicule.  
La climatisation et le système d'infodivertissement sont disponibles.
2. Appuyez sur la pédale de frein.  
Le tableau de bord affiche **PARK** : véhicule allumé à l'arrêt en stationnement.
3. Sélectionnez **D** ou **R** sur le sélecteur de vitesses.

Le combiné d'instruments affiche **READY** et un signal sonore retentit : le véhicule est prêt à rouler.

#### Détecter si le groupe motopropulseur est activé ou désactivé

- Avec le système de propulsion connecté, le combiné d'instruments affiche le compteur de vitesse.
- Avec le système de propulsion inactif, le combiné d'instruments affiche l'image du véhicule.

### AVERTISSEMENT

Un véhicule électrique émet très peu de bruit lorsqu'il est en marche, aussi bien à l'arrêt que lorsqu'il circule. C'est la raison pour laquelle les autres usagers, comme les piétons (et les enfants) ne peuvent pas l'entendre ni le percevoir, ou seulement avec difficulté. Cela peut provoquer des accidents et de graves blessures, par exemple dans les quartiers résidentiels, lors de manœuvres ou en circulant en marche arrière.

### AVERTISSEMENT

Avant de quitter le véhicule, vérifiez toujours que le frein de stationnement électronique est connecté (le témoin de contrôle rouge  doit être allumé sur le tableau de bord) et que toutes les portes, les vitres, le hayon du coffre et le capot avant sont complètement fermés et verrouillés. Assurez-vous également que le véhicule est correctement arrêté.

### Activation automatique des feux de position

Si au moment de la coupure automatique du contact, les feux de croisement sont allumés, les feux de position s'allument jusqu'à ce que le véhicule soit verrouillé ou pendant environ 15 minutes maximum.

### AVERTISSEMENT

Avant de quitter le véhicule, vérifiez toujours que le frein de stationnement électronique est connecté et que toutes les portes, les glaces, le hayon du coffre et le capot avant sont complètement fermés et verrouillés.

## Désactivation du système à propulsion

Il est possible de couper le contact du véhicule sans appuyer sur le bouton de démarrage.

1. Stoppez complètement le véhicule >>> page 229. Si la fonction Auto-Hold n'est pas activée, appuyez sur la touche P du sélecteur de vitesses >>> page 230. Véhicule peut encore être conduit.
2. Descendez du véhicule (sans appuyer sur le bouton de démarrage).  
Avant de quitter le véhicule, vous devez vous assurer que le véhicule est correctement arrêté.  
Le véhicule s'éteint grâce à la détection automatique de conducteur.
3. Activez la fermeture des portes. Le tableau de bord s'éteint.

## Descendre du véhicule avec le système à propulsion connecté

Si, après avoir arrêté le véhicule, vous le quittez avec le système de propulsion connecté et une vitesse sélectionnée, le contact d'allumage et le système de propulsion se déconnectent automatiquement dans certaines conditions.

Cela permet ainsi d'éviter que le véhicule ne soit utilisé par une personne non autorisée.

Le frein de stationnement électronique s'active automatiquement >>> page 230.

Si vous souhaitez continuer la route, vous devrez connecter à nouveau l'allumage >>> page 176, par exemple en appuyant sur la pédale de frein, et le système de propulsion >>> page 177. Le cas échéant, tenez compte des indications du combiné d'instructions.

## Antidémarrage électronique

L'antidémarrage électronique empêche de pouvoir mettre en marche le système à propulsion avec une clé non autorisée, et donc, de pouvoir déplacer le véhicule.

La clé du véhicule possède une puce électronique intégrée qui désactive l'antidémarrage électronique s'il y a une clé valable dans l'habitacle.

L'antidémarrage électronique s'active automatiquement lorsqu'il n'y a plus de clé valable dans le véhicule.

C'est la raison pour laquelle le système à propulsion ne peut être mis en marche qu'avec une clé originale CUPRA correctement cryptée.

tée. Vous pouvez vous procurer ce type de clés auprès d'un concessionnaire spécialisé CUPRA ou de tout concessionnaire du réseau SEAT.

C'est la raison pour laquelle le moteur ne peut démarrer qu'avec une clé originale CUPRA correctement cryptée. Vous pouvez vous procurer ce type de clés auprès d'un concessionnaire spécialisé CUPRA ou de tout concessionnaire du réseau SEAT.

### AVIS

**Le bon fonctionnement du véhicule n'est garanti qu'avec l'utilisation de ces clés originales CUPRA.**

### e-Sound

L'e-Sound est un bruit de moteur généré électroniquement pour avertir les autres usagers de la voie publique de la présence du véhicule électrique.

Une fois le groupe motopropulseur activé, l'e-Sound est activé.

Au fur et à mesure que la vitesse augmente, l'e-Sound s'annule.

### AVERTISSEMENT

**Le volume et l'audibilité de l'e-Sound peuvent être limités s'il y a de la neige ou beaucoup de saleté dans la zone de la calandre avant. Cela peut provoquer des accidents.**

- Avant de démarrer, vérifiez que la zone de la calandre avant n'est pas très sale, et si nécessaire, nettoyez-la.
- Le conducteur devrait toujours compter sur le fait que les autres usagers de la voie ne perçoivent pas le véhicule, même si l'e-Sound est connecté.

### Résolution de problèmes

#### Défaillance du système de propulsion électrique ou du réseau haute tension de bord

Le témoin de contrôle s'allume en jaune.

Un message s'affiche à ce sujet sur le combiné d'instruments.

Il y a une défaillance du système de propulsion électrique ou du réseau haute tension de bord.

- Faites immédiatement appel à un atelier spécialisé pour vérifier le système à propulsion électrique.

Il est possible de continuer à rouler.

#### La clé du véhicule n'est pas reconnue

Le message correspondant s'affiche sur le combiné d'instruments.

Si la pile bouton de la clé du véhicule est presque ou totalement épuisée, il est possible que la clé ne soit pas reconnue.

Il faut effectuer un démarrage d'urgence :

- Placez la clé du véhicule au fond du porte-boissons de la console centrale, le plus près possible du symbole .
- Appuyez sur la pédale de frein ou sur la touche d'allumage et démarrez.
- Le contact d'allumage est mis.

#### Impossible de déconnecter le système de propulsion

Il faut effectuer une déconnexion d'urgence :

- Stoppez le véhicule.
- Appuyez deux fois sur la touche d'allumage et de démarrage en quelques secondes ou maintenez-le appuyé une fois pendant quelques secondes.
- Le système de propulsion et le contact se déconnectent.

#### L'e-Sound ne marche pas

Le témoin de contrôle s'allume en jaune et un signal sonore retentit.

Un message s'affiche à ce sujet sur le combiné d'instruments.

- Adressez-vous à un atelier spécialisé.  
Il est possible de continuer à rouler.

### Impossible de connecter le système à propulsion

Si une clé non autorisée est utilisée ou en cas de panne du système, une indication à ce sujet s'affiche sur le combiné d'instruments.

- Utilisez toujours une clé autorisée.
- Si la panne persiste, faites appel à un spécialiste en mesure de vous dépanner.

## Sélection des vitesses

### Sélecteur de vitesses

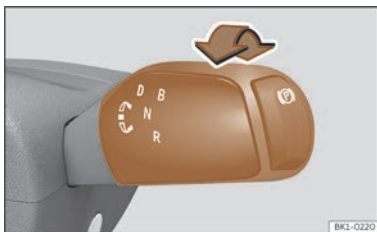

**Fig. 105** Sélecteur de vitesses avec la touche du frein de stationnement électronique.

Le véhicule possède une marche avant **D/B** et une marche arrière **R**.

Le sélecteur de vitesses est équipé d'une touche **(P)** pour le frein de stationnement électronique. Pour passer de la position neutre **N** à une autre, mettez le contact d'allumage, appuyez sur la pédale du frein et tournez le sélecteur dans la direction souhaitée >>> **fig. 105** (flèche) :

### **D** – Position permanente de marche avant

Le système de propulsion électrique se trouve sur dans programme normal (récupération automatique de l'énergie de freinage lorsque le système de conduite ECO est activé >>> page 202).

### **B** – Récupération intense de l'énergie de freinage

Récupération intense de l'énergie de freinage dans les phases de décélération >>> page 173.

### **↔** – Passage entre les positions **D** et **B**

Le passage entre les positions **D** et **B** se fait en tournant une fois le sélecteur de vitesses vers l'avant depuis la position **D/B** >>> **fig. 105**. Le sélecteur revient toujours à la position initiale. En le tournant à nouveau vers l'avant, il se remet sur la position **D**.

### **(P)** – Frein de stationnement électronique

Les roues motrices sont mécaniquement bloquées. Connectez-le seulement lorsque le véhicule est à l'arrêt >>> page 230.

### **N** – Neutre

Le système à propulsion électrique se trouve en position neutre. Aucun mouvement n'est transmis aux roues et le moteur électrique n'exerce aucun effet de freinage.

### **R** – Marche arrière

La marche arrière est sélectionnée. Sélectionnez cette position du levier uniquement lorsque le véhicule est arrêté.

### Conduire dans les descentes

Lorsque vous circulez en descente, circulez autant que possible avec la récupération de l'énergie de freinage activée >>> page 173.

### S'arrêter en côte et reprendre la montée

Lorsque, avec le système de propulsion connecté, vous arrêtez le véhicule ou démarrez en côte, vous devriez utiliser la fonction Auto-Hold >>> page 232.

Lorsque vous vous arrêtez sur une côte avec une vitesse sélectionnée, évitez toujours de reculer en appuyant sur la pédale de frein ou

en connectant le frein de stationnement électronique. Ne relâchez pas la pédale de frein avant de reprendre la montée.

### AVERTISSEMENT

Si vous sélectionnez une position inappropriée du sélecteur de vitesses, vous pouvez perdre le contrôle du véhicule et provoquer un accident et de graves blessures.

- N'accélérez jamais pendant que vous sélectionnez une position du sélecteur de vitesse.

### AVERTISSEMENT

Une accélération rapide peut supposer une perte de traction et faire patiner le véhicule, surtout sur des chaussées glissantes. Cette situation peut provoquer un accident, des blessures graves et la perte de contrôle du véhicule.

- N'accélérez rapidement que si les conditions météorologiques, routières, de visibilité et de circulation le permettent et si vous ne mettez pas en danger les autres usagers de la route avec le comportement d'accélération du véhicule et ce style de conduite.
- Adaptez toujours votre conduite aux conditions de circulation.

- Quand le système ASR est déconnecté, les roues motrices peuvent patiner, surtout si la chaussée est humide, glissante ou sale. Cela peut vous empêcher de bien diriger et contrôler le véhicule.

### AVERTISSEMENT

Si vous laissez le véhicule sans surveillance avec le système à propulsion connecté, cela peut provoquer des accidents et de graves blessures.

- Ne laissez jamais le véhicule sans surveillance avec le système à propulsion connecté.
- Coupez toujours le contact d'allumage. En faisant cela, le frein de stationnement électronique se connecte automatiquement.
- Lorsque garez le véhicule ou en sortez, vérifiez toujours que le frein de stationnement électronique est connecté.
- Avant de laisser le véhicule, vérifiez que toutes les portières, les vitres, le hayon du coffre et le capot avant sont complètement fermés et verrouillés.
- Lorsque le système de propulsion est connecté et que la position D/B ou R est sélectionnée, le véhicule doit être arrêté en appuyant sur la pédale de frein.
- N'engagez jamais la marche arrière tant que le véhicule est en mouvement.

### AVIS

- Lorsque vous vous arrêtez dans une côte avec une vitesse engagée, n'appuyez pas sur la pédale de l'accélérateur car le véhicule pourrait reculer. Appuyez sur la pédale de frein pour ne pas surcharger inutilement le système à propulsion électrique.
- Ne laissez jamais le véhicule se déplacer avec le levier sur la position neutre N, surtout lorsque le système de propulsion est déconnecté.

## Résolution de problèmes



### Groupe motopropulseur électrique surchauffé

Le témoin d'alerte s'allume en rouge.

Le groupe motopropulseur électrique a surchauffé. Un avertissement apparaît à ce sujet sur le Digital Cockpit.

-  Arrêtez le véhicule immédiatement !
- Garez le véhicule en plein air dès que cela est possible et sûr.
- Désactivez le groupe motopropulseur.
- N'ajoutez pas de liquide de refroidissement !
- Faites appel à un spécialiste en mesure de vous dépanner.

 et  L'énergie de freinage ne peut pas être récupérée

Les témoins de contrôle s'allument en jaune.

Une panne s'est produite dans la récupération de l'énergie de freinage. L'autonomie peut être réduite.

- Adressez-vous à un atelier spécialisé.

#### AVIS

Si le véhicule se déplace avec le contact coupé et le groupe motopropulseur électrique déconnecté ou avec la batterie de 12 volts déchargée pendant longtemps ou à une vitesse élevée, le groupe motopropulseur sera endommagé. Le véhicule ne pourra être remorqué que si certaines conditions sont remplies >>> page 337.

#### AVIS

La capacité de refroidissement du système est réduite en cas de montage de tout accessoire qui modifierait l'admission d'air, ou l'un des composants du système de refroidissement pourrait être endommagé. Faites appel à un spécialiste mesure de vous dépanner.

## Direction

### Informations relatives à la direction du véhicule

Pour rendre le vol du véhicule plus difficile, verrouillez toujours la direction avant de le quitter.

#### La direction

Sur les véhicules à direction électromécanique, la direction assistée se règle automatiquement en fonction de la vitesse à laquelle vous circulez, du couple de braquage du volant et de l'orientation des roues. La direction électromécanique ne fonctionne qu'avec le système à propulsion connecté.

Si la direction assistée ne fonctionne pas, ou pas correctement, vous devrez exercer nettement plus de force sur le volant pour le tourner.

#### Verrouillage électronique de la colonne de direction

La colonne de direction est verrouillée électriquement :

- Arrêtez le véhicule et activez le frein de stationnement électronique >>> page 230.
- Si le contact est mis, appuyez sur la touche d'allumage et de démarrage, ou

- Ouvrez la porte du conducteur et sortez du véhicule. Le contact d'allumage se déconnectera. La colonne de direction est verrouillée.

#### Aide au contrôle de direction

Cette aide assiste le conducteur dans les situations critiques. Elle recommande de braquer le volant pour effectuer une manœuvre de correction (contre-braquage), ce qui produit une légère rotation pour éviter le dérapage >>> .

#### AVERTISSEMENT

Si la direction assistée ne fonctionne pas, vous devrez exercer bien plus de force pour tourner le volant, ce qui peut rendre difficile le contrôle du véhicule.

- La direction assistée ne fonctionne qu'avec le système à propulsion connecté.

#### AVERTISSEMENT

L'aide au contrôle de direction aide le conducteur, avec l'ESC, à contrôler la direction du véhicule dans certaines situations critiques de conduite. Cependant, c'est au conducteur de contrôler la direction du véhicule à tout moment. L'aide au contrôle de direction ne le fait pas.

### Résolution de problèmes

#### Défaillance de la direction

Le témoin d'alerte s'allume ou clignote en rouge.

Il y a une défaillance de la direction électromécanique, ou du blocage électronique de la colonne de direction.

-  **Ne continuez pas votre route !** Faites appel à un spécialiste en mesure de vous dépanner.
- Si le témoin d'alerte **s'allume** en rouge, il est possible que la direction soit dure parce que la direction électromécanique ne fonctionne pas.
- Si le témoin d'alerte **clignote** en rouge, la colonne de direction ne peut pas être déverrouillée.
- Éviter toujours de faire remorquer le véhicule sur ses propres roues.

#### Défaillance de la direction

Le témoin de contrôle s'allume ou clignote en jaune.

La direction oppose plus de résistance ou réagit de manière plus sensible que d'habitude.

Le témoin de contrôle **s'allume et reste allumé** :

- Réactivez le groupe motopropulseur et roulez lentement sur un court trajet.

- Si le témoin de contrôle reste allumé, adressez-vous à un atelier spécialisé.

Le témoin **clignote** :

- Tournez légèrement le volant d'un côté et de l'autre.
- Coupez le contact et remettez-le.
- Tenez également compte des avertissements apparaissant sur le combiné d'instruments.
- Si le témoin de contrôle clignote toujours après avoir mis le contact d'allumage, cessez de rouler. Faites appel à un spécialiste en mesure de vous dépanner.

## Profils de conduite (Drive Profile)

### Breve introduction

Grâce aux profils de conduite, le conducteur peut adapter certaines caractéristiques des systèmes du véhicule à la situation de conduite en cours, au confort de conduite souhaité et à un style de conduite économique. Certains des systèmes qui peuvent s'adapter sont la suspension, la direction, la propulsion et le climatiseur.

En fonction de l'équipement du véhicule, il est possible de sélectionner différents profils de conduite. Le niveau d'influence des systèmes du véhicule sur les différents profils de conduite dépend de l'équipement du véhicule.

### Véhicules avec suspension adaptative (DCC)

Pendant la conduite, la suspension adaptative (DCC) ajuste en continu les amortisseurs au terrain et aux conditions de conduite en question. Ce faisant, le DCC prend aussi en compte la configuration du véhicule du profil de conduite sélectionné.



### Sélectionner un profil de conduite



**Fig. 106** Volant multifonction : Boutons DRIVE et CUPRA pour sélectionner et changer le profil de conduite.

Le profil de conduite peut être sélectionné avec le contact d'allumage mis et avec le véhicule arrêté ou en marche >>> .

### Sélectionner un profil de conduite

- Accédez au menu principal  **Drive Profile**. Les profils disponibles seront affichés.
- **OU** : Avec le système d'infodivertissement éteint, en appuyant sur l'icône **Drive Profile**, les profils de conduite disponibles apparaîtront à l'écran.
- **OU** : Appuyez sur le bouton <sup>1)</sup> du volant multifonction >>> **fig. 106** pour activer le profil de conduite **Cupra**.
- **OU** : Appuyez à plusieurs reprises sur le bouton <sup>1)</sup> du volant multifonction >>> **fig. 106** pour passer d'un profil de conduite à l'autre.

### Afficher les informations du profil de conduite

- Pour visualiser plus d'informations du profil de conduite sélectionné, appuyez sur **Information** dans le système d'infodivertissement.

#### **AVERTISSEMENT**

Le fait d'ajuster le profil de conduite pendant que vous roulez peut dévier votre attention de la route et vous faire provoquer des accidents.

- **Soyez toujours attentif à la circulation et ayez un comportement responsable au volant.**

### Kick-down

En fonction de la version, le dispositif kick-down permet l'accélération maximale avec le sélecteur de vitesses en position **D/B**, dans n'importe quel profil de conduite.

Pour cela, appuyez sur l'accélérateur à fond en dépassant le point dur. Cela permet de profiter de l'accélération maximale du véhicule.

#### **AVERTISSEMENT**

Tenez compte du fait que sur les routes verglacées ou glissantes, les roues motrices peuvent patiner lorsque vous actionnez le dispositif kick-down – risque de dérapage !

### Launch Control

La fonction Launch Control offre une expérience de conduite différente et une sensation plus sportive au démarrage.

Cette fonction n'est pas disponible sur tous les véhicules CUPRA, mais seulement sur certaines des versions les plus puissantes.

#### Conditions requises

- Le volant doit être orienté vers l'avant.
- Le profil de conduite doit être en mode CUPRA.
- Levier de sélection de vitesses doit être sur la position **D** ou **B**.

- Pour activer cette fonction, un niveau minimum de batterie est requis et le système de propulsion ne doit présenter aucun défaut.
- Cette fonction n'est pas disponible pendant le remorquage ou sur des pentes raides.

### Activer le Launch Control

1. Du pied gauche, appuyez fermement sur la pédale de frein et maintenez-la enfoncée.
2. Tout en maintenant la pédale de frein enfoncée, appuyez à fond sur la pédale de l'accélérateur du pied droit (fonction Kick-down). Vous initiez ainsi la phase de préparation du Launch Control et si vous maintenez la pédale de frein enfoncée pendant 10 secondes, un compteur avec un graphique à barres s'affiche.

Le combiné d'instruments affiche alors une fenêtre contextuelle indiquant que la fonction est activée, alors que le véhicule vibre et que la tension de la ceinture de sécurité augmente.

Des avis sonores spécifiques doivent également suivre la description ci-dessus, ainsi que le clignotement ou le mouvement de l'éclairage intérieur.

3. Après avoir rapidement relâché la pédale de frein, maintenez complètement enfoncée la pédale de l'accélérateur pour entrer dans la phase de lancement dynamique.

<sup>1)</sup> En fonction de la version.

Lors de la phase de lancement, le tableau de bord, les avis sonores et l'éclairage changeront et offriront au conducteur une expérience de conduite différente.

Après une accélération prolongée et lorsque le véhicule atteint une certaine vitesse, le Launch Control se désactive automatiquement et les réglages reviennent dans le mode CUPRA du profil de conduite.

### AVERTISSEMENT

Utilisez le programme Launch Control uniquement si l'état de la route et les conditions de circulation le permettent, et si vous ne gênez et ne mettez pas en danger les autres usagers de la route par votre style de conduite et la puissance d'accélération du véhicule. En cas d'utilisation du mode ESC Sport ou ESC OFF (s'il est disponible), les roues motrices peuvent commencer à patiner, ce qui provoque une perte d'adhérence du véhicule, en particulier sur routes glissantes. Risque d'accident !



### AVIS



En accélérant avec le système Launch Control, toutes les pièces du véhicule sont soumises à de grands efforts. Cela peut entraîner une usure accrue. Le Launch Control n'est pas disponible sur les pentes raides et n'est pas non plus recommandé lorsque le véhicule est très chargé.

### Nota

- Lorsque l'état de charge de la batterie est faible, l'activation du Launch Control est impossible.
- Après plusieurs accélérations avec le Launch Control, certains composants du véhicule peuvent être chauds. La fonction sera toujours disponible mais les performances peuvent être limitées pour éviter les dommages. Une bonne performance pourra à nouveau être obtenue après un temps de refroidissement.

## Caractéristiques des profils de conduite

Profil de conduite	Caractéristiques
 Range	Placez le véhicule dans un état de faible consommation, favorisant un style de conduite économique, en limitant la vitesse et la puissance maximale.
 Comfort	Il permet une conduite plus détendue et confortable, par exemple pour de longs trajets sur autoroute. Les prestations sont supérieures au mode <b>Range</b> <sup>a)</sup> .

Profil de conduite	Caractéristiques
 Performance	Confère au véhicule un comportement général dynamique, ce qui permet d'utiliser une conduite plus sportive.
 CUPRA <sup>b)</sup>	Il confère au véhicule un caractère remarquablement sportif, permettant d'en tirer le rendement maximal.  Si vous sélectionnez le profil de conduite CUPRA, la fonction <b>eBoost</b> est activée. Elle permet d'apporter plus de puissance lorsque vous appuyez sur la pédale de l'accélérateur.
 Individual	Permet de personnaliser la configuration. Les fonctions que vous pouvez régler dépendent de l'équipement du véhicule.

<sup>a)</sup> Sur les modèles équipés de suspension adaptative (DCC), il permet un ajustage doux du châssis.

<sup>b)</sup> En fonction de la version.

### Nota

Lorsque vous coupez et remettez le contact d'allumage, le profil de conduite Comfort est activé par défaut.

## Résolution de problèmes

### Panne sur la suspension adaptative (DCC)

Le témoin de contrôle s'allume en jaune. Le message suivant peut apparaître sur l'écran du combiné d'instruments **Panne : Amortissement**.

- Faites contrôler le système par un atelier spécialisé.

### Les profils de conduite ou les systèmes du véhicule ne se comportent pas comme prévu

- Tenez compte du fait que les différents systèmes du véhicule sont configurés selon le profil de conduite sélectionné.

## Système de freinage

### Informations sur les freins

Pendant les premiers 200 à 300 km, les **plaquettes de frein neuves** n'offrent pas leur pleine capacité de freinage et doivent encore être « rodées » >>> . **Pendant le rodage des plaquettes de frein, la distance de freinage en cas de freinage à fond ou d'urgence est plus longue** qu'après le rodage. Pendant le rodage, vous devrez éviter les freinages à fond et les situations dans lesquelles les freins sont très sollicités, par ex. circuler trop près d'un autre véhicule.

L'**usure des plaquettes de frein** dépend en grande partie des conditions dans lesquelles le véhicule est utilisé et du style de conduite. Si le véhicule est souvent utilisé dans la circulation urbaine et pour des trajets courts ou s'il est conduit de manière sportive, vous devrez faire réviser régulièrement l'épaisseur des plaquettes dans un atelier spécialisé.

Si vous circulez avec les **freins mouillés**, par exemple après avoir traversé une flaque, en cas de pluie intense ou après avoir lavé le véhicule, il est possible que la capacité de freinage soit réduite car les disques frein peuvent être mouillés, voire gelés en hiver. Le conducteur doit être préparé pour freiner avec plus d'intensité.

Si les **disques et les plaquettes de frein présentent une couche de sel**, la capacité de freinage est réduite et la distance de freinage augmente. Lorsque vous circulez sur des routes où du sel a été épandu et que vous n'avez pas freiné pendant un certain temps, il faudra limer le sel en effectuant quelques freinages avec précaution >>> . L'intensité du freinage devra être supérieure à la décélération atteinte par la récupération de l'énergie de freinage pour parvenir à limer la couche de sel par friction des plaquettes de frein.

La **corrosion** sur les disques de frein et la **saleté** des plaquettes de frein s'accroissent si le véhicule n'est pas utilisé pendant longtemps, ne parcourt pas beaucoup de kilomètres ou si les freins ne sont pas assez sollicités. Si, par l'effet de récupération de l'énergie, les freins

ne sont pas ou peu utilisés, ou en cas de corrosion, il est recommandé de nettoyer les disques et les plaquettes en freinant plusieurs fois avec plus d'intensité lorsque vous circulez à des vitesses élevées. Pour cela, sélectionnez la vitesse **N**, afin qu'en freinant, la récupération énergétique ne soit pas utilisée. Assurez-vous de ne mettre en danger aucun autre véhicule ou usager de la voie >>> .

### AVERTISSEMENT

Si vous circulez avec les plaquettes de frein usées ou le système de freinage défectueux, des accidents et des blessures graves peuvent se produire.

- Si vous soupçonnez que les plaquettes de frein sont usées ou que le système de freins est défaillant, adressez-vous immédiatement à un atelier spécialisé, faites réviser les plaquettes de frein et faites-les remplacer si elles sont usées.

### AVERTISSEMENT

Au début, la capacité de freinage des plaquettes de frein n'est pas optimale.

- Pendant les premiers 300 km, les plaquettes de frein neuves n'offrent pas leur pleine capacité de freinage et doivent encore être « rodées ». Cela peut se compenser en exerçant plus de pression sur la pédale de frein.

- Lorsque les plaquettes de frein sont neuves, conduisez avec précaution pour réduire le risque d'accidents, de blessures graves ou de perte de contrôle du véhicule.
- Ne procédez aux freinages plus forts destinés à nettoyer le système de freinage que si les conditions de circulation s'y prêtent. Ne mettez pas en danger les occupants d'autres véhicules. Risque d'accident !
- Pendant le rodage des plaquettes de frein neuves, ne circulez jamais trop près d'autres véhicules, et ne provoquez pas de situations dans lesquelles vous devrez beaucoup solliciter les freins.

### AVERTISSEMENT

Lorsque les freins sont surchauffés, leur capacité de freinage est réduite, et la distance de freinage augmente.

- Lorsque vous circulez en descente, les freins sont particulièrement sollicités et chauffent très vite.
- Avant un long trajet en descente prononcé, réduisez la vitesse et sélectionnez un niveau de récupération de l'énergie de freinage plus élevé. Vous bénéficiez ainsi de l'effet de freinage du moteur électrique et vous ne sollicitez pas autant les freins.
- Si vous faites monter ultérieurement un becquet avant, des enjoliveurs intégraux ou d'autres accessoires, veillez à ce que la ventilation par les freins ne soit pas réduite, sinon

le système de freinage risque de surchauffer. Respectez également les informations relatives au liquide de frein >>> page 354.

### AVERTISSEMENT

Les freins mouillés, gelés ou recouverts de sel freinent plus tard et prolongent la distance de freinage.

- Testez les freins avec prudence.
- Séchez et libérez toujours les freins de glace et de sel en freinant plusieurs fois avec précaution si les conditions de visibilité, climatologiques, de la chaussée et de la circulation le permettent.

### AVERTISSEMENT

Dans les manœuvres de freinage commencées automatiquement, la pédale de frein peut bouger automatiquement dans la direction d'actionnement. Ne mettez pas le pied sous la pédale de frein. Risque de blessures !

### Nota

Ne mettez jamais les freins en état de « friction » en exerçant une légère pression sur la pédale si vous n'avez pas besoin de freiner. Cela peut provoquer la surchauffe des freins, et par conséquent l'augmentation de la distance de freinage et de l'usure des

freins. Tenez également compte des remarques importantes relatives au liquide de frein >>> page 354.

### Nota

- Vérifiez régulièrement l'épaisseur des plaquettes de frein avant et visuellement à travers les orifices des jantes ou depuis le dessous du véhicule. Si nécessaire, démontez les roues pour effectuer une révision plus à fond. CUPRA recommande de se rendre chez un revendeur spécialisé CUPRA ou chez tout revendeur du réseau SEAT.
- Lorsque vous révisiez les plaquettes de frein avant, vous devriez aussi réviser les patins des freins à tambour de l'essieu arrière. La vérification s'effectue à travers un orifice prévu à cet effet à l'arrière du tambour. Pour cela, vous devez retirer un cache. CUPRA recommande de se rendre chez un revendeur spécialisé CUPRA ou chez tout revendeur du réseau SEAT.

## Résolution de problèmes

 **Dysfonctionnement du système de freinage**

Le témoin d'alerte s'allume en rouge. Un message peut également s'afficher.



**Ne continuez pas votre route !**

- Informez un atelier spécialisé et faites réviser le système de freinage.

### Indicateur d'usure des plaquettes de frein

Le témoin de contrôle s'allume en jaune.

Les plaquettes de frein avant sont usées.

- Adressez-vous immédiatement à un atelier spécialisé.
- Faites réviser **toutes** les plaquettes de frein, et faites-les remplacer si nécessaire.

## Systèmes d'assistance au freinage

### Informations relatives aux systèmes d'assistance au freinage

Les systèmes d'assistance au freinage peuvent aider le conducteur dans des situations de conduite ou de freinage critiques. Le conducteur est responsable de conduire le véhicule de manière sûre >>> .

Lorsque les systèmes d'assistance au freinage interviennent, il se peut que vous entendiez des bruits. Malgré cela, continuez de freiner avec la force nécessaire et si nécessaire, contrôlez la trajectoire du véhicule.

En fonction de l'équipement, il est possible d'effectuer des réglages pour l'ESC et l'ASR sur le véhicule.

- L'ESC, l'ABS et l'ASR peuvent seulement fonctionner correctement si les quatre roues sont équipées des pneus prévus >>> .
- Si une panne se produit sur l'ABS, l'ESC, l'ASR et l'EDS cessent aussi de fonctionner.

### Contrôle électronique de stabilité (ESC)

L'ESC contribue à réduire le risque de dérapage et à améliorer la stabilité dans certaines conditions de conduite >>> .

### Contrôle de traction (ASR)

L'ASR réduit la force motrice sur les roues qui patinent, et adapte cette force aux conditions de la chaussée. L'ASR facilite le démarrage, l'accélération et la montée de côtes >>> .

### Répartiteur électronique de la force de freinage (EBV)

La distribution électronique de la force de freinage (EBV) régule la force de freinage entre l'essieu avant et l'essieu arrière. Cela évite un freinage excessif de l'essieu arrière, et le véhicule reste stable pendant l'opération de freinage.

### Système antiblocage des freins (ABS)

L'ABS peut empêcher que les roues se bloquent lors du freinage, jusqu'à peu de temps avant que le véhicule s'arrête, et aide le conducteur à maintenir le contrôle sur la direction et sur le véhicule >>> .

### Assistant au freinage (BAS)

L'assistant au freinage (BAS) peut aider à réduire la distance de freinage. L'assistant de freinage augmente la pression qu'exerce le conducteur lorsqu'il appuie rapidement sur la pédale du frein dans des situations d'urgence.

### Blocage électronique de différentiel (EDS)

L'EDS freine automatiquement les roues qui patinent et transmet la force motrice aux autres roues motrices.

### Freinage multicollision

Le freinage multicollision provoque automatiquement un freinage si l'unité de contrôle de l'airbag détecte une collision en cas d'accident.

Conditions du freinage automatique :

- Le conducteur n'appuie pas sur la pédale de l'accélérateur.

### Stabilisation de l'attelage<sup>1)</sup>

Tenez compte du fait que l'attelage tend généralement à osciller. Lorsque la remorque transfère ses oscillations au véhicule et que l'ESC les détecte, il fera automatiquement freiner le véhicule tracteur dans les limites du système et stabilisera l'ensemble >>> page 323.

### Servofrein

Lorsque le contact est mis, la fonction servofrein amplifie la force du pied en augmentant la pression de freinage >>> .

Après avoir retiré le contact, l'assistance du servofrein est progressivement réduite. Si vous continuez de retenir le véhicule avec la pédale du frein, des messages s'affichent sur l'écran du combiné d'instruments. Dans ce cas, la fonction du servofrein est limitée.

Une fois le véhicule à l'arrêt, immobilisez-le pour éviter qu'il ne bouge >>> page 229.

### Récupération de l'énergie de freinage

Le freinage hydraulique du conducteur est combiné à l'effet de retenue du moteur électrique pour récupérer l'énergie lors du freinage.

### AVERTISSEMENT

La technologie intelligente des systèmes d'aide au freinage ne peut pas dépasser les limites imposés par les lois physiques, et fonctionne seulement dans les limites des systèmes. Circuler à grande vitesse sur des chaussées gelées, glissantes ou mouillées peut entraîner la perte du contrôle du véhicule, et de graves blessures sur le conducteur et ses passagers.

- Adaptez toujours la vitesse et le style de conduite aux conditions de visibilité, à la météo, à la chaussée et à la circulation. Ne prenez aucun risque compromettant la sécurité.
- Les systèmes d'aide au freinage ne peuvent pas éviter un accident si vous circulez trop près d'autres véhicules.
- Utilisez toujours des pneus appropriés. La stabilité de conduite dépend de l'adhérence des pneus.
- Laissez toujours libre la zone sous les pédales pour que la pédale du frein puisse bouger sans empêchements.

### AVERTISSEMENT

L'efficacité de l'ESC peut être considérablement réduite si des composants ou des systèmes touchant à la dynamique de conduite n'ont pas reçu une maintenance adéquate ou ne fonctionnent pas correctement. Cela peut se produire en particulier si des modifications sont apportées sur la suspension, ou si vous utilisez des combinaisons de jante et pneus non autorisées.

- Ne confiez les réparations et les modifications à réaliser sur le véhicule qu'à des ateliers spécialisés.
- Utilisez toujours des pneus appropriés. La stabilité de conduite dépend de l'adhérence des pneus.

### AVERTISSEMENT

Si vous circulez sans servofrein ou avec la fonction du servofrein limitée, la distance de freinage peut considérablement augmenter, et des accidents et des blessures graves peuvent se produire.

- En cas de défaillance du système de freins, le conducteur doit appuyer plus fort sur la pédale de frein car la distance de freinage augmente à cause de l'absence de l'assistance du servofrein.
- Laissez toujours libre la zone sous les pédales pour que la pédale du frein puisse bouger sans empêchements.

<sup>1)</sup> En fonction de la version.

## Activer et désactiver l'ESC et l'ASR

L'ESC s'active automatiquement en démarrant le moteur, il ne fonctionne qu'avec le moteur en marche et il intègre les systèmes ABS, EDS et ASR.

### Désactiver et activer l'ESC en mode « Sport »

L'ESC en mode « Sport » peut être activé et désactivé depuis le système d'infodivertissement en appuyant sur la touche de fonction  **Véhicule > Extérieur > Freins > Menu ESC** >>> page 38.

Activé en mode « Sport », les interventions de l'ESC pour stabiliser le véhicule, ainsi que celles du contrôle de traction (ASR), sont limitées. De plus, le témoin de contrôle  s'allume sur le tableau de bord.

### Désactiver et activer l'ESC

Selon la version, l'ESC peut être désactivé et activé via le système d'infodivertissement : appuyez sur  **Véhicule > Extérieur > Freins > Menu ESC** >>> page 38.

Lorsque l'ESC est désactivé, le contrôle de traction (ASR) est également désactivé. Pendant le freinage, l'ESC se réactivera temporairement. De plus, le témoin de contrôle  s'allume sur le tableau de bord.

## AVERTISSEMENT

L'ESC Sport devrait s'activer uniquement sur circuit fermé, et si l'adresse du conducteur le permet.

- Avec l'ESC en mode Sport, la fonction stabilisatrice est limitée afin d'offrir une conduite plus sportive. Il existe un risque de dérapage et de perdre le contrôle du véhicule.
- Si l'ESC est désactivé, la fonction de stabilité du véhicule n'est pas disponible.

## AVERTISSEMENT

Pour des raisons de sécurité, la désactivation de l'ESC n'est possible que lorsque le véhicule est à l'arrêt ou qu'il circule à une vitesse inférieure à 10 km/h (6 mph).

## Nota

Si le mode « Sport » ou « ESC OFF » est sélectionné, le régulateur de vitesse se désactive.

## Nota

Pendant la conduite en mode B, il est impossible de sélectionner la fonction « ESC OFF ». Cette restriction garantit le bon fonctionnement du système de contrôle de la stabilité dans des conditions de forte régénération. Lorsque le menu de déconnexion de l'ESC n'est pas disponible, l'option apparaît en grisé sur l'écran, indiquant qu'elle ne peut pas être sélectionnée.

## Résolution de problèmes

 **Le servofrein ne fonctionne pas**

 **Ne continuez pas votre route !**

Le témoin d'alerte s'allume en rouge.

Dans ce cas, un message s'affiche. Appuyez fort sur la pédale de frein car la distance de freinage augmentera à cause de l'absence de l'assistance du servofrein.

- Faites immédiatement appel à un spécialiste en mesure vous dépanner.

 **Une défaillance s'est produite dans le servofrein**

Le témoin de contrôle s'allume en jaune.

Pendant quelques secondes, un message s'affiche.

Si vous appuyez sur la pédale de frein, des vibrations peuvent se produire. Vous devez appuyer plus fort sur la pédale de frein car la distance de freinage augmente à cause de l'absence de l'assistance du servofrein.

- Adressez-vous à un atelier spécialisé.

 **L'ABS ne fonctionne pas correctement ou ne fonctionne pas du tout**

Le témoin de contrôle s'allume en jaune.

- Adressez-vous à un atelier spécialisé. Les freins du véhicule continuent de fonctionner dans l'ABS.



### L'ESC ou l'ASR effectue un réglage

Le témoin de contrôle clignote en jaune.



### Dysfonctionnement de l'ESC

Le témoin de contrôle s'allume en jaune. L'ESC s'est déconnecté.

Il y a une défaillance ou une panne.



- Coupez le contact et remettez-le.
- Si c'est le cas, faites un trajet court à 15-20 km/h (9-12 mph).
- Si le témoin de contrôle  reste allumé, adressez-vous à un atelier spécialisé.

### Les systèmes d'assistance au freinage font du bruit

Lorsque les systèmes d'assistance au freinage décrits interviennent, il se peut que vous entendiez des bruits.



### AVERTISSEMENT

- Lorsque vous mettez le contact, l'état du système des freins et des fonctions d'assistance de freinage est automatiquement vérifié. Les témoins de contrôle s'allument brièvement sur le combiné d'instruments et s'éteignent à nouveau. Si un témoin reste allumé de façon permanente, cela signifie qu'il y a une défaillance. Faites immédiatement appel à une assistance technique qualifiée.
- Si le témoin d'alerte du système de freinage  s'allume en même temps que le témoin de contrôle , il se peut que la fonction de régulation de l'ABS ne fonctionne pas et que, par conséquent, les roues arrière se bloquent relativement rapidement lors du freinage. Cela peut provoquer la perte de contrôle du véhicule ! Dans la mesure du possible, réduisez la vitesse et dirigez-vous lentement et avec précaution à l'atelier spécialisé le plus proche pour faire réviser le système de freins. Pendant ce trajet, évitez les freinages brusques et toute manœuvre brusque.
- Si le témoin de contrôle  ne s'éteint pas, ou s'il s'allume pendant la conduite, cela indique que la fonction ABS ne peut pas fonctionner correctement, qu'elle n'est pas disponible et qu'elle n'interviendra pas lors des freinages. Adressez-vous dès que possible à un atelier spécialisé.

# Systèmes d'aide à la conduite

## Généralités

### Conseils de sécurité

#### AVERTISSEMENT

- La responsabilité de la conduite incombe à tout moment au conducteur. Les systèmes d'assistance à la conduite ne peuvent pas remplacer l'attention du conducteur. Concentrez toute votre attention sur la conduite et soyez prêt à intervenir à tout moment.
- Utilisez les systèmes d'assistance à la conduite seulement lorsque les conditions le permettent. Le style de conduite doit toujours s'adapter aux conditions météorologiques, de visibilité, de la chaussée et de la circulation.
- Pour que des systèmes d'assistance à la conduite puissent réagir correctement, les capteurs et les caméras doivent fonctionner sans limitations. Tenez compte des notes sur les capteurs et caméras de ce chapitre.

#### Nota

- Tenez compte des normes spécifiques de chaque pays, surtout en ce qui concerne la conduite, la formation d'un couloir d'urgence, la distance de sécurité, la vitesse, la position de stationnement, la position des roues, etc. Le conducteur est l'unique responsable de toujours observer la réglementation spécifique de chaque pays.
- La zone située devant et autour des capteurs et caméras ne doit pas être couverte d'adhésifs, immatriculations ou similaires, car cela pourrait avoir une influence négative sur le fonctionnement des assistants. En cas de réparation inadéquate du véhicule ou de modifications structurelles, le fonctionnement des assistants peut se voir affecté.
- Des connaissances et des outils spécialisés sont nécessaires pour la réparation et le réglage des capteurs et caméras. Pour cette raison, il est recommandé de s'adresser à un concessionnaire spécialisé CUPRA ou à tout concessionnaire du réseau SEAT.

### Limites du système

#### AVERTISSEMENT

- Les systèmes d'assistance à la conduite ne peuvent pas dépasser les limites imposées par la physique. Selon les circonstances, il est possible qu'une collision soit inévitable.
- Les mises en garde, avertissements et les témoins de contrôle pourraient ne pas être indiqués à temps, ou être indiqués incorrectement, par ex. si un véhicule s'approche trop vite.
- Les interventions de corrections de systèmes d'assistance à la conduite (par ex. interventions sur la direction ou sur les freins) pourraient ne pas être suffisantes voire ne pas se produire, selon les circonstances. En tant que conducteur, vous devez être préparé à agir à tout moment.

#### Nota

- En raison des limites du système en ce qui concerne la détection de l'environnement, il est possible que les systèmes n'avertissent/n'interviennent pas à temps ou qu'ils le fassent bien que cela ne soit pas souhaité. De plus, il peut se produire que les systèmes auxiliaires fassent une mauvaise interprétation d'une manœuvre et avertissent le conducteur en conséquence de manière inattendue.
- Il est possible que si le mode remorquage est sélectionné, certains systèmes d'assistance réagissent avec certaines limites, de

manière inusuelle, ou ne soient pas disponibles. Veuillez tenir compte des indications relatives au mode de remorquage.

### Touche des systèmes d'aide à la conduite



**Fig. 107** Côté gauche du volant multifonction : touche pour les systèmes d'aide à la conduite (selon les versions).

La touche des systèmes d'aide à la conduite se trouvent sur le volant multifonction. Avec cette touche il est possible de connecter et déconnecter les systèmes d'aide à la conduite du menu **Assistants**.

- Appuyez sur la touche (🚗) pour ouvrir le menu **Assistants**.
- Sélectionnez le système d'aide en question. Une marque indique que le système d'aide à la conduite est sélectionné.
- Confirmez ensuite la sélection à l'aide de la touche **OK** du volant multifonction.

Les systèmes d'aide à la conduite peuvent également être activés ou désactivés dans le système dans le menu des réglages du véhicule >>> page 38 du système d'infodivertissement.

## Capteurs et caméras d'aide à la conduite

### Radar avant



**Fig. 108** Dans le pare-chocs avant : capteurs radar avant et latéraux.

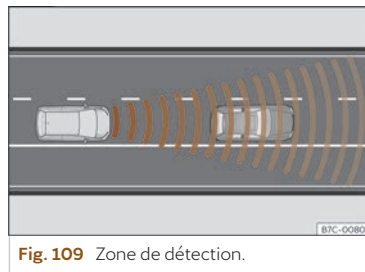

**Fig. 109** Zone de détection.

Il est possible de monter des capteurs radar sur le pare-choc avant >>> **fig. 108**.

Le radar avant détecte les objets dans sa zone de détection >>> **fig. 109** et assiste les fonctions de :

- Front Assist >>> page 212.
- Régulateur de vitesse adaptatif (ACC) >>> page 203.

Le radar peut avoir une portée de 160 m (520 pieds) en fonction des conditions climatologiques et de la voie.

Les radars latéraux >>> **fig. 108** détectent les objets dans sa zone de détection, en vue d'éviter que le véhicule heurte un véhicule qui circule transversalement lorsqu'il entre dans une intersection ou un carrefour, en aidant la fonction de :

- Assistant d'intersection >>> page 214.

### Désactivation automatique des fonctions supportées

Les capteurs avant sont automatiquement désactivés lorsque, entre autres, ils sont détectés comme étant recouverts en permanence. Cette situation peut se produire si, par exemple, il y a une couche de givre ou de neige devant le capteur.

Si le capteur est désactivé, le tableau de bord affiche temporairement le message « Aide à la conduite limitée pour le moment. Capteurs avant sans visibilité » apparaîtra temporairement au tableau de bord accompagné d'un signal sonore.

En raison de l'aveuglement des systèmes de détection avant, le témoin de chacune des fonctions ACC et Front Assist apparaîtra comme désactivé en permanence.

### ⚠ AVERTISSEMENT

- La visibilité des capteurs radar peut être réduite par la saleté ou des influences environnementales telles que la pluie, le brouillard, la neige, la boue, la poussière, les insectes, etc.
- Nettoyez la zone du capteur sur le pare-chocs comme indiqué dans >>> page 383, *Nettoyage de l'extérieur*. Lorsque le capteur radar détecte à nouveau correctement, le message de l'écran s'éteint et les fonctions sont à nouveau disponibles.

### ⚠ AVIS

- En cas de saleté ou du dérèglement des capteurs radar, il est possible que le système Front Assist ou l'assistant d'intersection émette des avertissements inutiles et intervienne sur les freins inopportunistement.
- Le fonctionnement des capteurs radar peut être affecté en cas de réflexions fortes du signal émis. Cela peut se produire dans un parking fermé, des tunnels, ou en raison de la présence d'objets métalliques (par exemple garde-corps ou des plaques utilisés dans les travaux).
- Le capteur peut se dérégler s'il reçoit un coup. Ceci peut remettre en cause l'efficacité du système ou provoquer sa déconnexion. Si vous avez l'impression que le capteur radar est endommagé ou dérégulé, déconnectez le Front Assist, l'ACC et l'Assistant d'intersection pour éviter d'éventuels dommages. Dans ce cas, faites-le régler.
- Le pare-chocs avant ne doit être peint qu'à l'aide de peintures autorisées par CUPRA. Dans le cas contraire, l'assistant d'intersection risque de fonctionner de manière limitée ou incorrecte.

### Caméra intérieure

Selon l'équipement, une caméra peut être montée dans le rétroviseur intérieur du véhicule. Cette caméra détecte le conducteur et son comportement pendant la conduite afin de prendre en charge la fonction de :

- Alerte de vigilance >>> page 25.

### ⚠ AVIS

Afin de ne pas affecter le fonctionnement de la caméra du rétroviseur intérieur, tenez compte des points suivants :

- Ne couvrez pas l'objectif de la caméra.
- Réglez correctement le rétroviseur.

### Caméra avant



Fig. 110 Sur le pare-brise : aire de champ visuel de l'assistant de maintien de voie.

En fonction de l'équipement, il est possible de monter sur le véhicule une caméra avant sur le pare-brise avant. Cette caméra détecte les limites (lignes) de la voie pour assister les fonctions :

- Système d'avertissement de maintien de voie (Lane Assist) >>> page 216.
- Assistant à la conduite (Travel Assist) >>> page 219.
- Assistant d'urgence (Emergency Assist) >>> page 224.

### Désactivation automatique des fonctions supportées

La caméra avant se déconnecte automatiquement lorsque, entre autres, elle est détectée comme étant couverte en permanence. Cette situation peut se produire si, par exemple, elle est recouverte d'une couche de neige ou de givre.

Si la caméra est désactivée, le message « **Systèmes d'aide à la conduite limités en ce moment** » apparaîtra temporairement sur le tableau de bord. « **Capteurs avant sans visibilité** » apparaîtra temporairement au tableau de bord accompagné d'un signal sonore.

En raison de l'aveuglement des systèmes de détection avant, le témoin de chacune des fonctions Lane Assist, Travel Assist et de reconnaissance des panneaux de signalisation apparaîtra comme désactivé en permanence.

**⚠ AVIS**

Prenez les points suivants en compte afin de ne pas endommager le fonctionnement des systèmes :

- Nettoyez régulièrement l'objectif de la caméra et maintenez-le exempt de neige et de glace.
- Ne couvrez pas l'objectif de la caméra.
- Vérifiez que le pare-brise n'est pas endommagé dans la zone du champ de vision de la caméra.

### Radar arrière



**Fig. 111** Vue arrière du véhicule : zones des capteurs radar.

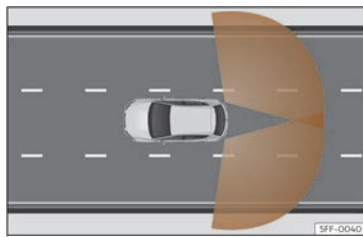

**Fig. 112** Zones de détection des capteurs.

Les capteurs radars arrière sont situés à gauche et à droite derrière le pare-chocs arrière et ne sont pas visibles depuis l'extérieur >>> **fig. 111**. Les capteurs contrôlent l'angle mort ainsi que le trafic provenant de la partie arrière du véhicule >>> **fig. 112**.

Fonctions qu'elle assiste :

- Assistant de changement de voie (Side Assist) >>> page 226.
- Assistant de sortie de stationnement (Rear Cross Traffic Alert) >>> page 253.
- Assistant d'ouverture des portes (Exit Warning) >>> page 254.

### Désactivation automatique des fonctions supportées

Les capteurs radars arrière sont automatiquement déconnectés, par exemple lorsque le système détecte que l'un d'entre eux a été

recouvert de manière permanente. Cette situation peut survenir notamment si une couche de neige ou de givre recouvre les capteurs.

Le message correspondant s'affiche sur l'écran du tableau de bord.

### Témoins de contrôle



Fonction d'assistance au changement de voie (Side Assist) non disponible



Fonction d'assistance de sortie de stationnement (Rear Cross Traffic Alert) non disponible.



Assistant d'ouverture des portes (Exit Warning) non disponible

### ! AVIS

- Les capteurs radars du pare-chocs arrière peuvent être endommagés ou déplacés s'ils subissent un choc, par exemple lors d'un stationnement ou d'une sortie de stationnement. Par conséquent, le système pourra se désactiver ou du moins limiter ses fonctions.

- Afin de garantir le bon fonctionnement des capteurs radars, nettoyez la neige et la glace du pare-chocs arrière et ne le recouvrez pas.

- Le pare-chocs arrière ne doit être peint qu'à l'aide de peintures autorisées par CUPRA. Dans le cas contraire, l'assistant de changement de voie risque de fonctionner de manière limitée ou incorrecte.

- Le champ de vision des capteurs radar peut être affecté, par exemple par des feuilles, la neige, un brouillard épais ou de la poussière. Nettoyez la zone avant des capteurs.

- N'utilisez jamais l'assistant de changement de voie ni l'assistant de sortie de stationnement si les capteurs du radar sont sales.

- Le fonctionnement du radar peut aussi être affecté si la visibilité des capteurs est entravée par des objets tels que porte-vélos ou porte-bagages.

### Capteurs à ultrasons

Les pare-chocs sont équipés de capteurs à ultrasons intégrés, pour les fonctions suivantes :

- Système de stationnement automatique

>>> page 238

- Aide au stationnement Plus >>> page 235.

### ! AVIS

- Les dégâts sur la calandre, le pare-chocs, le passage de roue et les soubassements peuvent modifier l'orientation des capteurs. Cela peut affecter le fonctionnement de l'aide au stationnement. Faites contrôler le fonctionnement chez un atelier spécialisé.

- Une plaque d'immatriculation dont les dimensions dépassent l'emplacement prévu ou une plaque d'immatriculation courbée ou déformée peut entraîner de fausses détections ou la perte de visibilité des capteurs.

### i Nota

- Pour assurer un fonctionnement correct, maintenez les capteurs propres, exempts de neige et de glace, et ne les recouvrez pas d'adhésif ou d'autres objets.

- Si vous nettoyez les capteurs avec un équipement à haute pression ou à vapeur, procédez à un nettoyage très rapide et maintenez toujours une distance supérieure à 10 cm.

- Certains accessoires montés à l'avant du véhicule, tels que les supports pour plaque minéralogique publicitaire, peuvent entraver le fonctionnement de l'aide au stationnement.

### Caméras de vision périphérique



**Fig. 113** Sur le pare-chocs arrière : emplacement de la caméra de l'assistant de marche arrière.

En fonction de l'équipement de votre véhicule, il peut comporter 1 à 4 caméras qui assistent les fonctions suivantes :

- Système de vision périphérique (Top View Camera) >>> page 250.
- Rear View Camera >>> page 248.

#### **⚠ AVERTISSEMENT**

L'intégration d'un support pour plaque minéralogique peut interférer sur l'affichage de l'écran en raison de la possibilité de réduction du champ de vision de la caméra.

#### **ⓘ AVIS**

- Pour garantir le bon fonctionnement du système, veillez à conserver la caméra propre, exempte de neige et de gel, et ne la recouvrez pas d'autocollants ni d'autres objets. Vous pouvez nettoyer la caméra en actionnant l'essuie-glace.
- N'utilisez jamais de produit d'entretien abrasif pour nettoyer l'objectif de la caméra.
- N'utilisez jamais de l'eau tiède ou chaude pour enlever la neige ou le givre sur l'objectif de la caméra. Vous risqueriez d'endommager l'objectif.

## Régulateur de vitesse

### Brève introduction

Le régulateur de vitesse (GRA) aide à maintenir une vitesse constante ajustée par vous-même.

### Fourchette de vitesses

Le régulateur de vitesse est disponible lorsque le véhicule circule en marche avant à une vitesse supérieure à 20 km/h (15 mph) environ.

### Conduire avec le régulateur de vitesse

La vitesse enregistrée peut être dépassée à tout moment, par ex. pour doubler. La régulation est interrompue pendant l'accélération et reprend ensuite, avec la vitesse enregistrée.

### Indications à l'écran

Lorsque le régulateur de vitesse est connecté, l'écran du tableau de bord affiche la vitesse enregistrée et l'état du système :



S'allume en gris.  
Le régulateur de vitesse est sélectionné, mais la régulation n'est pas active.



S'allume en vert.  
Le régulateur de vitesse est sélectionné et la régulation est activée.

Si aucune vitesse n'est enregistrée, l'écran du tableau de bord affiche --- à la place de la vitesse.

#### **⚠ AVERTISSEMENT**

S'il n'est pas possible de circuler avec une distance de sécurité suffisante et à une vitesse constante, l'utilisation du régulateur de vitesse peut provoquer des accidents et produire de graves blessures.

- N'utilisez jamais le régulateur de vitesse en cas de circulation dense, si vous ne disposez pas de la distance de suffisante, sur des sections escarpées, avec de nombreux virages ou sur une chaussée glissante (par exemple, en cas de neige, de verglas, de pluie ou sur des graviers), ni sur des routes inondées.
- Utilisez le régulateur de vitesse seulement sur des voies goudronnées et sur sol dur.

- Adaptez toujours la vitesse et la distance de sécurité par rapport au véhicule qui vous précède en fonction de la visibilité, des conditions météorologiques, de l'état de la chaussée et de la circulation.
- Afin d'éviter que la vitesse ne soit réglée contre votre volonté, déconnectez toujours le régulateur de vitesse lorsque vous avez fini de l'utiliser.
- Il est dangereux d'utiliser une vitesse enregistrée au préalable lorsqu'elle est excessive pour les conditions actuelles de la chaussée, de la circulation ou climatologiques.

### Utiliser le régulateur de vitesse



**Fig. 114** Sur le volant multifonction : boutons permettant d'actionner le régulateur de vitesse.

#### Activer

- Appuyez sur la touche .

Sélectionnez ensuite « Régulateur de vitesse » dans le menu d'assistants d'aide à la conduite.

La régulation n'a pas encore lieu.

#### Démarrer la régulation

- Pendant la marche, appuyez sur la touche SET.

Le régulateur de vitesse enregistre et régule la vitesse actuelle.

#### Régler la vitesse

Pendant que le régulateur de vitesse régule, la vitesse mémorisée peut être ajustée :

- RES + 1 km/h (1 mph)
- SET - 1 km/h (1 mph)
- + + 10 km/h (5 mph)
- - 10 km/h (5 mph)

#### Interrompre la régulation

- Appuyez brièvement sur la touche  ou sur la pédale de frein.

La vitesse reste enregistrée.

#### Remettre le régulateur

- Appuyez sur la touche RES.

Le régulateur de vitesse reprend la vitesse enregistrée et la régule.

## Résolution de problèmes

### Panne du régulateur de vitesse

Le témoin de contrôle s'allume en jaune.

Fonctionnement anormal. Déconnectez le régulateur de vitesse et adressez-vous à un atelier spécialisé.

### La régulation s'interrompt automatiquement

- Le véhicule a dépassé pendant un temps prolongé la vitesse enregistrée.
- Aucun rapport de vitesses n'a été sélectionné pour marche avant.
- Un système d'assistance au freinage est intervenu, par ex. l'ASR ou l'ESC.
- Le Front Assist a freiné le véhicule.
- Si le problème persiste, déconnectez le régulateur de vitesse et adressez-vous à un atelier spécialisé.

## Limiteur de vitesse

### Brève introduction

Le limiteur de vitesse aide à ne pas dépasser une vitesse enregistrée par vous-même.

### Fourchette de vitesses

Le limiteur de vitesse est disponible pour des trajets en marche avant à partir de 30 km/h (20 mph) environ.

### Conduire avec le limiteur de vitesse

La limitation de vitesse peut être interrompue à tout moment en appuyant à fond sur la pédale de l'accélérateur et, en fonction de votre équipement, au-delà du point de résistance. Dès que la vitesse enregistrée est dépassée, le témoin de contrôle vert clignote et il est possible qu'un signal acoustique d'avertissement retentisse. La vitesse reste enregistrée.

La régulation s'active à nouveau lorsque vous circulez à une vitesse inférieure à la vitesse enregistrée.

### Indications à l'écran

Lorsque le limiteur de vitesse est sélectionné, l'écran du combiné d'instruments affiche la vitesse enregistrée et l'état du système :



#### S'allume en gris

Le limiteur de vitesse est sélectionné, mais la régulation n'est pas active.



#### S'allume en vert

Le limiteur de vitesse est sélectionné et la régulation est activée.

### ⚠ AVERTISSEMENT

Afin d'éviter que la vitesse ne soit réglée contre votre volonté, déconnectez toujours le limiteur de vitesse lorsque vous avez fini de l'utiliser.

- Le limiteur de vitesse ne dispense pas le conducteur de sa responsabilité de circuler à la vitesse adéquate. Ne conduisez pas à grande vitesse si cela n'est pas nécessaire.
- L'utilisation du limiteur de vitesse dans des conditions météorologiques défavorables est dangereuse et peut provoquer de graves accidents, par ex. par aquaplanage, neige, gel, feuilles mortes, etc. Utilisez le limiteur de vitesse uniquement lorsque l'état de la chaussée et les conditions météorologiques le permettent.

### Utiliser le limiteur de vitesse



**Fig. 115** Sur le volant multifonction : boutons permettant d'actionner le limiteur de vitesse.

#### Activer

- Appuyez sur la touche
- Sélectionnez ensuite la case « **Limiteur de vitesse** » dans le menu d'aide à la conduite en faisant défiler la molette droite du volant multifonction et appuyez sur **OK** du volant multifonction.

La régulation n'a pas encore lieu.

#### Démarrer la régulation

- Pendant la marche, appuyez sur la touche **SET**.

La vitesse actuelle est enregistrée comme vitesse limite.

## Régler la vitesse

La vitesse enregistrée peut être ajustée :

**RES** + 1 km/h (1 mph)

**SET** - 1 km/h (1 mph)

+ + 10 km/h (5 mph)

- - 10 km/h (5 mph)

## Interrompre la régulation

- Appuyez sur la touche .

La vitesse reste enregistrée.

## Remettre le régulateur

- Appuyez sur la touche **RES**.

Le limiteur s'activera à nouveau lorsque vous circulez à une vitesse inférieure à la vitesse enregistrée.

## Résolution de problèmes

**LIM** Le limiteur de vitesse n'est pas disponible

Le témoin de contrôle s'allume en jaune.

- Dysfonctionnement. Déconnectez le limiteur de vitesse et adressez-vous à un atelier spécialisé.

## La régulation s'interrompt automatiquement

- Vous avez désactivé le Contrôle électronique de stabilité (ESC) ou le Contrôle de traction du véhicule (ASR).

- Les freins ont surchauffé. Attendez que les freins refroidissent et vérifiez à nouveau le fonctionnement.

- Si le problème persiste, faites appel à un atelier spécialisé.

Pour des raisons de sécurité, le limiteur de vitesse se déconnecte complètement seulement lorsque le conducteur cesse d'appuyer à un moment sur l'accélérateur ou désactive le système manuellement.

## Limiteur de vitesse avec régulation anticipative

### Breve introduction

Le limiteur de vitesse avec régulation anticipative adapte automatiquement une vitesse maximale que vous avez enregistrée aux limitations de vitesse détectées.

Le limiteur de vitesse avec régulation anticipative est une extension du limiteur de vitesse qui utilise le système de détection des panneaux de signalisation >>> page 28 et les données de navigation du système d'infodivertissement.

Le limiteur de vitesse avec régulation anticipative est disponible en fonction de l'équipement, mais pas dans tous les pays.

### AVERTISSEMENT

La technologie intelligente du limiteur de vitesse avec régulation anticipative ne peut pas dépasser les limites imposées par les lois physiques, et fonctionne seulement dans les limites du système. Évitez à tout moment que la plus grande assurance conférée par cette technologie ne vous fasse prendre des risques pouvant compromettre votre sécurité. Si le limiteur de vitesse avec régulation anticipative est utilisé de manière négligente ou involontaire, des accidents et de graves blessures peuvent se produire. Le système ne remplace en aucun cas la vigilance du conducteur.

- Adaptez toujours la vitesse à la visibilité, aux conditions météorologiques, à l'état de la chaussée et de la circulation.

- Soyez toujours attentif aux conditions de circulation et aux abords du véhicule.

- Soyez toujours prêt à adapter vous-même la vitesse. Si le système de détection de panneaux de circulation ne fonctionne pas correctement ou si les données de navigation ne sont pas mises à jour, le véhicule peut modifier la vitesse de manière inattendue et soudaine ou faire qu'elle ne soit pas adaptée aux conditions de circulation. De plus, la vitesse régulée par le système peut ne pas correspondre à votre style de conduite.

- **Soyez toujours prêt à adapter vous-même la vitesse.** Si vous conduisez sans itinéraire guidé actif, si vous sortez de l'itinéraire calculé par le système de navigation ou si la localisation du véhicule ne peut pas être déterminée correctement en absence de données précises fournies par le GPS, le véhicule peut modifier la vitesse de manière inattendue et soudaine ou faire qu'elle ne soit pas adaptée aux conditions de circulation.
- **Utilisez toujours des données de navigation mises à jour.**
- **Respectez toujours la vitesse maximale autorisée.** Dans le cas de limitations de vitesse non incluses dans les données de navigation, il se peut que la vitesse maximale autorisée soit dépassée.

### Nota

Tenez également compte des informations relatives au limiteur de vitesse importantes pour la sécurité >>> page 198.

### Limitations de la régulation anticipative

Outre les limitations du système de détection de signalisation routière >>> page 28, le limiteur de vitesse avec régulation anticipative présente les limitations suivantes inhérentes au système :

- Le limiteur de vitesse avec régulation anticipative reconnaît seulement la signalisation routière qui montre une limitation de vitesse.
- La signalisation routière montrant indirectement une limitation de vitesse, par ex. les panneaux d'entrée dans des localités, est seulement reconnue à partir des données de navigation.
- Si vous êtes averti d'une limitation de vitesse à partir des données de navigation et que le système de détection de signalisation routière ne l'a pas détectée, la vitesse indiquée sera réglée sur la dernière vitesse enregistrée.
- Le limiteur de vitesse avec régulation anticipative n'est pas disponible en cas de limitations de vitesse inférieures à environ 30 km/h (environ 20 mph) détectées. Dans ce cas, un message s'affiche sur l'écran du combiné d'instruments.
- Le limiteur de vitesse avec régulation anticipative cesse de limiter la vitesse aux entrées et sorties d'autoroute pour vous permettre de prendre le contrôle en fonction des besoins de la route et de la circulation.

### Activer la régulation anticipative

Le limiteur de vitesse avec régulation anticipative peut être activé dans le système d'infodivertissement, dans le menu des assistants.

### Conduire avec la régulation anticipative

- Activez la régulation anticipative dans le menu « Assistants de vitesse » >>> page 38.
  - Activez le limiteur de vitesse et démarrez la régulation >>> page 198.
  - Lorsque le système reconnaît une nouvelle limite de vitesse, un avertissement apparaît sur le tableau de bord. Cette vitesse est mémorisée dans le limiteur.
-  Le système a reconnu une nouvelle limite de vitesse et régule en fonction de celle-ci.

### Indication de régulation en cours



Régulation en raison d'un rond point.



Régulation en raison d'une intersection.



Régulation du fait d'un tracé particulier de la route.

### Interrompre l'adaptation de la vitesse

- Appuyez sur **RES** du volant multifonction ou relâchez et appuyez deux fois sur l'accélérateur. La dernière vitesse enregistrée est reprise.

- Appuyez sur la touche **SET** du volant multifonction. La vitesse actuelle est prise.

- Appuyez sur la touche  du volant multifonction. Le système passe à un état passif.

#### Adapter la vitesse annoncée au moyen des touches du volant multifonction

**RES** + 1 km/h (1 mph)

**SET** - 1 km/h (1 mph)

+ + 10 km/h (5 mph)

- - 10 km/h (5 mph)

Si la vitesse annoncée est excessivement adaptée, la régulation anticipative de la vitesse est interrompue.

#### Nota

- Lorsqu'une limitation de vitesse est recon nue, la régulation anticipative adapte également la vitesse enregistrée même si le limiteur de vitesse n'est pas en train de réguler.
- Si la vitesse à laquelle vous circulez est supérieure à la limite de vitesse détectée par le système de détection de signalisation routière, un avis s'affiche sur l'écran du tableau de bord.
- Lors d'une incorporation à une autoroute sans limitation de vitesse, la vitesse recommandée est automatiquement gardée comme vitesse souhaitée.

## Résolution de problèmes

**Un message s'affiche pour indiquer que le limiteur de vitesse avec régulation anticipative n'est pas disponible actuellement ou ne fonctionne pas dans votre pays**

- Si ce message s'affiche pendant un temps prolongé et que le limiteur de vitesse avec régulation anticipative est disponible dans votre pays, adressez-vous à un atelier spécialisé.

#### Nota

En fonction de l'anomalie en question, des informations supplémentaires peuvent figurer dans État du véhicule >>> page 39.

## Système de conduite ECO



**Fig. 116** Indications du système de conduite ECO (représentation schématique).

L'assistant ECO vous aide à conduire de manière prévoyante et avec une faible consommation d'énergie au moyen d'indications qui se superposent au combiné d'instruments numérique en fonction de la situation.

À l'approche, par exemple, d'une intersection, d'un rond-point ou d'un tronçon à vitesse limitée, le symbole  est affiché avec un évènement sur le combiné d'instruments numérique >>> **fig. 116**.

Dès que vous suivez l'indication et que vous levez le pied de l'accélérateur, le véhicule adapte, en fonction du profil de conduite choisi et de la distance à l'évènement, la récupération d'énergie de freinage et la vitesse.

Le système de conduite ECO utilise les données de trajet du système d'infodivertissement et les capteurs de certains systèmes d'aide. S'il n'y a aucun guidage de destination actif, l'itinéraire le plus probable est utilisé.

En appuyant sur l'accélérateur, vous pouvez annuler l'intervention de l'assistance à tout moment.

Le système d'infodivertissement peut être activée et désactivée sur le système d'infodivertissement, dans les réglages des systèmes d'aide >>> page 38.

Le système de conduite ECO se désactive temporairement si :

• Le profil de conduite **Performance** ou **CUPRA** est utilisé.

• Vous circulez avec le régulateur de distance (ACC).

Lorsque ces conditions n'existent plus, l'assistance est réactivée si elle est activée dans les réglages des systèmes d'aide.

Le système de conduite ECO est disponible en fonction de l'équipement, et pas dans tous les pays.

### Symboles

 Levez le pied de l'accélérateur

 À l'approche d'un carrefour à gauche

 À l'approche d'un carrefour à droite

 À l'approche d'une intersection ou d'une sortie d'autoroute

 À l'approche d'un rond-point

 À l'approche d'un carrefour

 À l'approche d'un virage à gauche

 À l'approche d'un virage à droite

 À l'approche d'une limite de vitesse, par exemple.

 À l'approche d'un feu de circulation.

 À l'approche d'un Stop.

### ⚠ AVERTISSEMENT

Le système utilise la récupération d'énergie au freinage pour réduire la vitesse et n'active pas le frein du véhicule.

• Soyez toujours prêt à freiner si la décélération ne suffit pas.

### ⚠ AVERTISSEMENT

Le système ne remplace en aucun cas la vigilance du conducteur.

• Adaptez toujours la vitesse et le style de conduite aux conditions de visibilité, à la météo, à la chaussée et à la circulation.

• Les panneaux de signalisation de la chaussée et les prescriptions du code de la route ont toujours priorité sur les conseils de conduite écologique.

### Nota

• L'aspect des symboles peut varier légèrement en fonction de l'équipement et du modèle. Une mise à jour du système permet de modifier ou d'ajouter des symboles.

• Lorsque le système est actif, le système de conduite ECO peut également augmenter la récupération sans qu'aucune indication ne s'affiche. Cela peut se produire par exemple si vous relâchez la pédale de l'accélérateur lorsqu'un véhicule circule devant vous. Dans ce cas, la récupération de l'énergie s'adapte au véhicule qui précède, sans qu'aucune indication ne s'affiche.

## Régulateur de vitesse adaptatif (ACC Adaptive Cruise Control)

### Brève introduction

Le régulateur de vitesse adaptatif (ACC - Adaptive Cruise Control) maintient une vitesse constante ajustée par le conducteur. À l'approche d'un autre véhicule qui circule devant, l'ACC le détecte et adapte automatiquement la vitesse en maintenant une distance configurable par le conducteur.

### Mon véhicule est-il équipé d'ACC ?

Votre véhicule dispose d'ACC s'il dispose du menu de configuration dans le système d'infodivertissement.

### Fourchette de vitesses

Vous pouvez régler une vitesse entre 20 km/h (15 mph) et la vitesse maximale du véhicule.

L'ACC arrive à freiner le véhicule jusqu'à l'arrêt complètement devant un véhicule à l'arrêt.

### Conduire avec l'ACC

Vous pouvez annuler la régulation de l'ACC à tout moment. Si vous freinez, la régulation s'interrompt. Si vous accélérez, la régulation s'interrompt pendant que dure l'accélération et reprend ensuite.

### Demande d'intervention du conducteur

 L'ACC est sujet à certaines limitations propres du système, c'est-à-dire que dans certaines circonstances, le conducteur devra réguler lui-même la vitesse et la distance par rapport à d'autres véhicules. Dans ce cas-là, il sera indiqué, sur l'écran du tableau de bord, que **vous devez intervenir** en freinant et un avertissement sonore retentira.

### Capteur radar

L'ACC utilise la technologie du radar avant. Lisez les indications concernant sa maintenance et ses limitations >>> page 192.

### AVERTISSEMENT

La technologie incluant l'ACC ne peut dépasser les limites propres du système ni celles imposées par les lois de la physique. S'il est utilisé de manière négligente ou involontaire, il risque de provoquer un accident ou des lésions graves. Le système ne remplace en aucun cas la vigilance du conducteur.

- Soyez toujours vigilant et prêt à accélérer ou à freiner à tout moment.
- Si vous appuyez sur la pédale de l'accélérateur, l'ACC cessera d'agir. Par conséquent, il ne freinera pas et ne demandera aucune intervention de freinage.
- Adaptez toujours la vitesse et la distance de sécurité par rapport au véhicule précédent selon les conditions de visibilité, la météo, la chaussée et la circulation.
- N'utilisez pas l'ACC en cas de mauvaise visibilité, dans les sections escarpées, avec de nombreux virages ou une faible adhérence.
- N'utilisez pas l'ACC en tout-terrain ou sur des routes non goudronnées.
- Le système peut ne pas réagir à temps face à des obstacles immobiles (par exemple la queue d'un embouteillage), surtout à des vitesses élevées. Réagissez suffisamment à l'avance pour éviter une situation de risque.
- Le système peut ne pas réagir face à des véhicules à l'arrêt sur la même voie. Dans ce cas, réagissez vous-même suffisamment à l'avance.

- Le système ne réagit pas face à des personnes, des animaux ou des véhicules qui traversent, ou qui s'approchent en direction contraire.
- En cas de circulation avec une roue de secours, l'ACC pourrait se déconnecter automatiquement. Désactivez le système avant de prendre la route.
- Freinez immédiatement si l'ACC ne ralentit pas suffisamment.
- Freinez immédiatement lorsqu'une indication d'intervention du conducteur s'affiche à l'écran du tableau de bord.
- Si le véhicule continue d'avancer involontairement après la demande d'intervention du conducteur, freinez.

### Nota

Si l'ACC ne fonctionne pas comme indiqué dans ce chapitre, ne l'utilisez pas et rendez-vous dans un atelier spécialisé. Il est recommandé de se rendre chez un concessionnaire spécialisé CUPRA ou chez tout revendeur du réseau SEAT.

## Commande de l'ACC



**Fig. 117** Sur l'écran du tableau de bord : ACC actif.



**Fig. 118** Sur le volant multifonction : bouton de commande de l'ACC.

>>> **fig. 117**

- ① Véhicule précédent détecté. S'allumera si la distance est réglée par rapport à celui-ci.

- ② Distance sélectionnée.

### Activer

- Appuyez sur la touche du volant multifonction >>> **fig. 118**.
- Sélectionnez ensuite la case « **ACC (Régulateur de vitesse adaptatif)** » dans le menu d'assistants à la conduite en actionnant la molette droite du volant multifonction et appuyez sur **OK** du volant multifonction.

L'ACC n'est pas encore réglé (standby).

### Démarrer la régulation

L'activation du système ACC implique l'activation automatique de l'ESC et du contrôle de traction (ASR).

- Pour commencer le réglage, appuyez sur la touche **SET** >>> **fig. 118**.

L'ACC mémorise la vitesse actuelle et maintient la distance réglée. Si la vitesse actuelle est hors de la fourchette de vitesses prédéfinie, l'ACC ajuste la vitesse minimale à la limite la plus proche de la fourchette.

En fonction de la situation de conduite, les témoins de contrôle suivants s'allument :



#### S'allume en vert

ACC connecté, aucun véhicule détecté à l'avant.



#### S'allume en vert

ACC connecté, véhicule précédent détecté.

Lorsque l'ACC est en Standby, les témoins de contrôle s'allument en gris.

### Mémorisation de la vitesse

**RES** + 1 km/h (1 mph)

**SET** - 1 km/h (1 mph)

+ + 10 km/h (5 mph)

- - 10 km/h (5 mph)

### Programmation du niveau de distance

La distance peut être réglée sur 5 niveaux, de très courte à très longue :

- Appuyez sur la touche puis sur la touche + ou - >>> **fig. 118**.

- Vous pouvez aussi appuyer sur la touche autant de fois que nécessaire, jusqu'à ajuster la distance souhaitée.

Tenez compte des dispositions légales sur la distance minimale de sécurité de chaque pays.

### Interrompre la régulation (standby)

- Appuyez brièvement sur la touche .

>>> **fig. 118** ou sur la pédale de frein.

Le témoin de contrôle ACC s'affiche en gris ; la vitesse et la distance sont mémorisées.

Si vous déconnectez le contrôle de traction ou l'ESC, la régulation d'ACC est automatiquement interrompue.

### Remettre le régulateur

- Appuyez sur la touche **RES**. L'ACC régule selon la dernière vitesse et le dernier niveau de distance réglés.
- **OU** : Appuyez sur la touche **SET** pour régler selon la vitesse actuelle.

### Dépasser la vitesse réglée par ACC

Pendant la marche avec ACC actif, le conducteur peut augmenter la vitesse en appuyant sur la pédale de l'accélérateur. Le réglage de l'ACC est interrompu jusqu'à ce que la pédale de l'accélérateur >>> ⓘ soit relâchée.

### ⚠ AVERTISSEMENT

Avant de démarrer, vérifiez que la route est dégagée. Le capteur radar ne détecte parfois pas les potentiels obstacles de la route. Cela risque d'entraîner un accident et de graves lésions. Appuyez si nécessaire sur la pédale de frein.

### ⓘ AVIS

Si vous augmentez la vitesse au moyen de la pédale de l'accélérateur, lorsque vous la relâchez, l'ACC pourrait ne pas être capable de régler la vitesse ou la distance de manière sécurisée en raison des limitations du système.

- Soyez prêt à réagir si la situation l'exige.

### Situations de conduite spéciales



**Fig. 119** Sur l'écran du tableau de bord : ACC activé, véhicule circulant à gauche détecté.

Tenez compte des limitations et des avertissements décrits au début de ce chapitre >>> page 203, *Brève introduction*.

### Éviter les dépassements par la droite<sup>1)</sup>

Si un véhicule est détecté sur la voie gauche, circulant à une vitesse inférieure à celle établie par le conducteur, le véhicule freinera dans les limites de confort du système, pour éviter de le doubler par la droite >>> **fig. 119**.

Vous pouvez annuler ce réglage en appuyant sur la pédale de l'accélérateur.

La fonction agit à partir de 80 km/h (50 mph). Cette fonction peut ne pas être disponible dans certains pays.

### Dépassements

Si vous activez le clignotant pour un dépassement, l'ACC réduit la distance par rapport au véhicule qui précède pour vous assister dans le dépassement. La vitesse de croisière établie ne sera pas dépassée.

La fonction agit à partir de 80 km/h (50 mph). Cette fonction peut ne pas être disponible dans certains pays.

### Fonction Stop&Go

L'ACC peut freiner le véhicule jusqu'à l'arrêt complet lorsque le véhicule précédent s'arrête.

L'ACC reste actif et montre pendant quelques secondes sur le tableau de bord le message **ACC opérationnel**. Vous pouvez prolonger ou réactiver cet avertissement en appuyant sur le

<sup>1)</sup> Ou par la droite, dans les pays à circulation à gauche.

bouton **RES**, ou en prenant le volant, si votre véhicule est équipé de Travel Assist. Pendant ce temps, la conduite reprendra automatiquement si le véhicule précédent avance.

Pour commencer à conduire lorsque le message **ACC prêt à démarrer** n'est plus affiché, après que le véhicule qui vous précède a repris la conduite :

- Appuyez brièvement sur la pédale de l'accélérateur.
- **OU** : appuyez sur touche **RES** du volant multifonction.
- **OU** : prenez le volant si votre véhicule est équipé de Travel Assist.

### Véhicules immobiles

L'ACC peut réagir en cas de véhicules à l'arrêt, à condition de les détecter à temps. L'ACC freine de manière confortable jusqu'à s'arrêter derrière le véhicule, dans les limites du système.

### ⚠ AVERTISSEMENT

Si sur l'écran du tableau de bord apparaît le message **ACC opérationnel** et que le véhicule précédent se met en marche, votre véhicule se mettra en marche automatiquement. Dans ce cas, il est possible que les éventuels obstacles se trouvant sur la voie ne soient pas détectés. Cela peut entraîner des accidents et des blessures graves.

- Vérifiez toujours la voie avant chaque début de marche, et si nécessaire, freinez le véhicule.

### Limites du système ACC

Les limites du système ACC font qu'il n'est pas approprié dans toutes les situations >>> **Δ** au chapitre *Brève introduction* à la page 204.

Si vous utilisez cette fonction, CUPRA vous recommande de prendre toutes les précautions dans les cas suivants >>> **Δ** :

- Pluie, neige ou brouillard intense.
- Dans la traversée de tunnels.
- En présence de travaux.
- Sur des trajets sinueux, par ex. sur des routes de montagne.
- Sur des trajets en tout-terrain.
- Dans des parkings couverts.
- Sur des voies avec des objets métalliques intégrés, par ex. des voies de train ou de tramway.
- Sur des voies avec du gravier.

Faites spécialement attention lorsque vous utilisez l'ACC dans les situations suivantes :

### Dans des virages

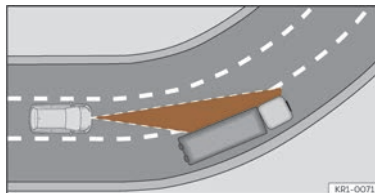

Fig. 120 Véhicule à l'abord d'un virage.

L'ACC pourrait ne pas détecter dans un virage le véhicule précédent, ou pourrait réguler la distance par rapport à des véhicules qui se trouvent sur d'autres voies >>> **fig. 120**.

### Véhicules hors de la zone du capteur

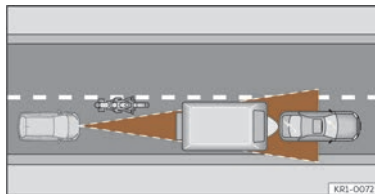

Fig. 121 Motocycliste circulant à l'avant hors du rayon d'action du capteur radar.

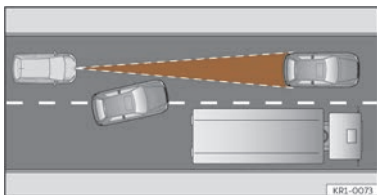

Fig. 122 Changement de voie d'un véhicule.

Dans les situations suivantes, l'ACC pourrait ne pas réagir, réagir tard, ou de manière inopportune :

- Véhicules circulant de manière non alignée ou en dehors de la zone de détection du capteur, par exemple, des motos >>> fig. 121.
- Véhicules changeant de voie pour aller sur la vôtre, à courte distance de votre véhicule >>> fig. 122.
- Véhicules portant des charges ou accessoires qui dépassent sur les côtés, à l'arrière ou sur la partie supérieure.

### Objets non détectés

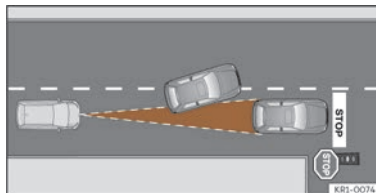

Fig. 123 Véhicule tournant et un autre arrêté.

La fonction ACC détecte et réagit uniquement face à des véhicules qui se déplacent dans la même direction. Par conséquent, il ne détecte pas :

- Personnes
- Animaux
- Véhicules circulant en direction contraire ou traversant transversalement
- Autres obstacles immobiles

### ⚠ AVERTISSEMENT

Si vous utilisez l'ACC dans les situations mentionnées, des accidents et des blessures graves peuvent se produire, et vous pourriez commettre des infractions légales.

## Résolution de problèmes

### 🚦 ACC non disponible

Le voyant de contrôle s'allume en jaune :

- Le capteur radar est sale ou dérégulé. Tenez compte des indications décrites au début de ce chapitre >>> page 193
- Vérifiez la présence de panne ou de dysfonctionnement. Coupez le contact d'allumage du véhicule et remettez-le au bout de quelques minutes.
- Si le problème persiste, faites appel à un atelier spécialisé.

### L'ACC ne fonctionne pas comme attendu

- Assurez-vous que le capteur radar remplit les conditions de bon fonctionnement >>> page 193.
- Si les freins surchauffent, le réglage est automatiquement interrompu. Attendez qu'ils refroidissent et vérifiez à nouveau le fonctionnement.

Il est possible que l'ACC ne réagisse pas dans les conditions suivantes :

- La pédale de l'accélérateur ou du frein est actionnée.
- Aucune vitesse n'est engagée, ou la vitesse engagée est R.
- Le véhicule circule en marche arrière.

- L'ESC est en marche.
- Le conducteur n'a pas attaché la ceinture de sécurité.
- Un feu de stop du véhicule est en panne.
- Un feu de stop de la remorque est en panne.
- Le frein à main est actionné.
- Le véhicule circule sur une pente excessive.

## Régulation prédictive de la vitesse et des événements

### Introduction

La régulation prédictive de la vitesse adapte la vitesse aux limitations de vitesse détectées et au tracé de la route (virages, intersections, ronds-points, feux tricolores, etc.).

La régulation prédictive de la vitesse est une fonction supplémentaire de l'ACC >>> page 203 qui utilise le système de détection des panneaux de circulation >>> page 28 et les données de navigation du système d'infodivertissement.

La régulation prédictive de la vitesse et des événements est disponible en fonction de l'équipement, mais pas dans tous les pays.

### AVERTISSEMENT

La technologie intelligente de la régulation prédictive de la vitesse et des événements ne peut pas aller au-delà des limites imposées par les lois de la physique et elle fonctionne uniquement dans les limites du système. Évitez à tout moment que la plus grande assurance conférée par cette fonction ne vous fasse prendre des risques pouvant compromettre votre sécurité. L'utilisation négligente ou involontaire du système peut entraîner des accidents et des blessures graves. Le système ne remplace en aucun cas la vigilance du conducteur.

- Adaptez toujours la vitesse à la visibilité, aux conditions météorologiques, à l'état de la chaussée et de la circulation.
- Soyez toujours attentif aux conditions de circulation et aux abords du véhicule.
- Soyez toujours prêt à adapter vous-même la vitesse. Si le système de détection de panneaux de circulation ne fonctionne pas correctement ou si les données de navigation ne sont pas mises à jour, le véhicule peut modifier la vitesse de manière inattendue et soudaine ou faire qu'elle ne soit pas adaptée aux conditions de circulation. De plus, la vitesse régulée par le système peut ne pas correspondre à votre style de conduite.
- Soyez toujours prêt à adapter vous-même la vitesse. Si vous conduisez sans itinéraire guidé actif, si vous sortez de l'itinéraire calculé par le système de navigation ou si la localisation du véhicule ne peut pas être déter-

minée correctement en absence de données précises fournies par le GPS, le véhicule peut modifier la vitesse de manière inattendue et soudaine ou faire qu'elle ne soit pas adaptée aux conditions de circulation.

- Utilisez toujours des données de navigation mises à jour.
- Respectez toujours la vitesse maximale autorisée. Dans le cas de limitations de vitesse non incluses dans les données de navigation, il se peut que la vitesse maximale autorisée soit dépassée.

### Nota

Tenez également compte des informations relatives à l'ACC importantes pour la sécurité >>> page 203.

### Limitations de la régulation prédictive de la vitesse

Outre les limitations du système de détection des panneaux de circulation >>> page 28 et les limitations de l'ACC, la régulation prédictive de la vitesse présente les limitations suivantes inhérentes au système :

- La régulation prédictive de la vitesse ne reconnaît que les panneaux de circulation indiquant une limitation de vitesse. Par exemple, la régulation prédictive de vitesse ne prend pas en compte les règles de priorité.

- La signalisation routière montrant indirectement une limitation de vitesse, par ex. les panneaux d'entrée dans des localités, est seulement reconnue à partir des données de navigation.
- Sur les routes non incluses dans les données de navigation, ou incluses avec peu de précision, la régulation prédictive de vitesse n'est pas disponible.
- Si une limitation de vitesse est notifiée dans la base de données de navigation sans être détectée par le système de détection de panneaux de circulation, la vitesse indiquée sera celle enregistrée pour la dernière fois.
- La régulation prédictive de vitesse n'est pas disponible en cas de limitation de vitesse inférieure 20 km/h environ (15 mph).

### Activer la régulation prédictive de la vitesse et des événements

Dans le système d'infodivertissement, dans le menu des assistants, vous pouvez régler séparément le type d'événement face auquel le véhicule doit réagir >>> page 38 :

- Réaction au tracé particulier de la route.
- Réaction aux vitesses autorisées.
- Réaction aux panneaux de Stop.
- Réaction aux feux de circulation.
- Réaction à la vitesse moyenne locale.

Pour disposer de « Réaction à la vitesse moyenne locale », vous devez activer le **Travel Assist avec données en ligne >>> page 219**. Ces données permettront également d'améliorer la capacité de reconnaissance de tous les autres types de régulation prédictive de l'ACC.

### Conduite avec la régulation prédictive de la vitesse

- Connectez l'ACC >>> page 205.
- Ajustez la distance et la vitesse.
- Activez la régulation prédictive de la vitesse.

Dès que le système détecte une limitation de vitesse ou un tracé particulier de la route, il fait apparaître un avis sur le tableau de bord. Cet avis indique la raison et la vitesse à laquelle le véhicule sera régulé du fait de cette limitation.

#### Indication de la volonté d'effectuer un virage

Si le clignotant qui indique le désir d'effectuer un virage s'active, la régulation prédictive de la vitesse peut réduire la vitesse lors du prochain virage disponible.

La régulation prédictive de la vitesse ne détecte pas la volonté d'effectuer un virage dans les situations suivantes :

- Si elle reconnaît une ligne discontinue dans la direction indiquée par le clignotant activé.
- Le clignotant ne s'active pas avec le temps suffisant.

#### Indication de régulation en cours

-  Régulation du fait d'une limitation de vitesse.
-  Régulation en raison de la fin de la limitation de vitesse.
-  Régulation en raison d'un rond point.
-  Régulation en raison d'une intersection.
-  Régulation du fait d'un tracé particulier de la route.
-  Régulation en raison d'un feu rouge.
-  Régulation en raison d'un feu vert.
-  Régulation en raison d'un STOP.
-  Réaction à la vitesse moyenne locale.

En cas de régulation du fait d'une limitation de vitesse, la vitesse détectée sera gardée en tant que nouvelle vitesse souhaitée. En cas de régulation du fait d'un tracé particulier de la

route, le véhicule accélérera à nouveau après avoir franchi ce tracé particulier et reprendra la vitesse qui était mémorisée.

Les vitesses de régulation dans les virages dépendent du profil de conduite >>> page 183.

### Interrompre l'adaptation de la vitesse

- Pendant l'avis, appuyez sur la touche **RES**.
- Pendant la régulation, appuyez sur la touche **SET**.

### Adapter la vitesse annoncée

La vitesse annoncée ne peut être adaptée qu'en cas de régulation du fait d'une limitation de vitesse.

### Volant multifonction :

**RES** + 1 km/h (1 mph)

**SET** - 1 km/h (1 mph)

+ + 10 km/h (5 mph)

- - 10 km/h (5 mph)

Si la vitesse indiquée est excessivement adaptée, la régulation prédictive de la vitesse est interrompue.

### Nota

- Lorsqu'une limitation de vitesse est détectée, la régulation prédictive de la vitesse adapte également la vitesse gardée même si l'ACC est éteint. Cependant, elle n'est pas régulée.

- Si la vitesse à laquelle vous circulez est considérablement supérieure à la limite de vitesse détectée par le système de détection de signalisation routière, un avis s'affiche sur l'écran du tableau de bord.

- En cas d'incorporation sur une autoroute sans limitation de vitesse, la vitesse recommandée est automatiquement gardée comme vitesse souhaitée. Si une vitesse plus élevée avait déjà été gardée pour une autoroute sans limitation de vitesse, cette vitesse est prise en compte à la place de la vitesse recommandée.

### Résolution de problèmes

Un message s'affiche pour indiquer que la régulation prédictive de vitesse n'est pas disponible actuellement ou ne fonctionne pas dans votre pays.

- Si ce message s'affiche pendant longtemps et que la régulation prédictive de la vitesse est disponible dans votre pays, faites appel à un atelier spécialisé.

### Nota

En fonction de l'anomalie en question, des informations supplémentaires peuvent figurer dans Statut du véhicule. X >>> page 39.

### Passer d'un système à un autre d'aide à la conduite

En fonction de l'équipement, vous pouvez passer aux systèmes d'aide à la conduite suivants :

- Régulateur de vitesse adaptatif ACC.
  - Régulateur de vitesse.
  - Limiteur de vitesse.
1. Appuyez sur la touche **@** du volant multifonction et faites glisser la roue droite jusqu'à sélectionner le système d'assistance souhaité.
  2. Appuyez sur la touche **OK** pour confirmer la sélection.

## Système d'assistance au freinage d'urgence (Front Assist)

### Brève introduction

L'objectif du système est d'éviter les collisions frontales avec des objets se trouvant sur la trajectoire du véhicule, ou d'en minimiser les conséquences.

Le Front Assist détecte des utilisateurs différentes de la route, ainsi que d'autres véhicules, piétons, bicyclettes et motos, à l'aide d'une caméra située en haut du pare-brise et de trois capteurs radar situés à l'avant du véhicule >>> page 193.

En fonction de plusieurs facteurs et de la gravité de la situation, le système intervient par étapes.

Il avertit tout d'abord le conducteur, et si ce dernier ne réagit pas, ou pas suffisamment, il actionne un freinage autonome d'urgence ou une manœuvre pour éviter l'obstacle, en fonction des conditions décrites ci-dessous.

Le système peut être désactivé en appuyant sur la pédale de l'accélérateur ou en braquant fermement le volant.

En fonction de l'équipement du véhicule et du pays, le Front Assist peut également inclure les fonctions suivantes :

- Protection contre piétons >>> page 213
- Protection contre cyclistes >>> page 213
- Assistant d'esquive >>> page 213
- Assistant de braquage >>> page 213
- Assistant d'intersection >>> page 214

### ⚠ AVERTISSEMENT

- **Le Front Assist est une fonction d'aide à la conduite qui ne remplace en aucun cas la vigilance du conducteur.**
- **Le Front Assist ne peut dépasser les limites imposées par les lois de la physique ni remplacer le conducteur pour conserver le contrôle du véhicule et réagir face à une situation d'urgence potentielle.**
- **Après une alerte d'urgence du Front Assist, soyez immédiatement attentif à la situation et essayez d'éviter la collision de la meilleure manière possible.**

### Niveaux d'alerte et assistance au freinage

Le Front Assist intervient à partir de 5 km/h (3 mph). En fonction de différentes conditions (vitesse du véhicule, vitesse et type d'objet re-

connu, etc.), certaines étapes décrites ci-dessous sont omises pour optimiser le comportement du système.

### Avertissement de distance de sécurité



Si le système détecte que le véhicule circule trop près du véhicule précédent, il en avertit le conducteur par le biais de cette indication sur l'écran du combiné d'instruments.

Le moment de l'alerte varie en fonction du comportement du conducteur, de la vitesse du véhicule, et de la vitesse relative entre les deux.

L'alerte de la distance de sécurité est activée à partir de 65 km/h (40 mph) environ.

### Alerte préventive



Si le système détecte une collision éventuelle avec le véhicule ou l'objet précédent, il avertit le conducteur au moyen d'un signal sonore et d'une indication sur l'écran du combiné d'instruments.

Le moment de l'avertissement varie en fonction des conditions de circulation et du comportement du conducteur. En même temps, il prépare le véhicule pour un freinage d'urgence éventuel >>> ⚠ au chapitre *Brève introduction* à la page 212.

Lorsque le Front Assist est connecté, les indications à l'écran des autres fonctions peuvent être masquées.

### Avertissement critique

Si le conducteur ne réagit pas à l'**alerte pré-ventive**, le système peut intervenir activement sur les freins en exerçant un bref freinage pour le prévenir du danger de collision imminent.

### Freinage automatique

Si le conducteur ne réagit pas non plus à l'**alerte critique**, le système peut déclencher un freinage d'urgence autonome en augmentant progressivement le freinage en fonction de la gravité de la situation.

### Assistance au freinage d'urgence du conducteur

Si, après l'alerte critique, le conducteur commence à freiner mais que le système détecte qu'il n'actionne pas suffisamment le frein, l'intensité de freinage sera augmentée. Cet assistant de freinage ne se produit que si la pédale de frein est fermement enfoncée.

### AVERTISSEMENT

- Le système ne peut pas empêcher la collision dans certains cas, même s'il peut considérablement en minimiser les conséquences en réduisant la vitesse et l'énergie de l'impact.
- Les interventions automatiques sur les freins du Front Assist peuvent être interrompues en appuyant sur la pédale de accélérateur ou en tournant le volant.

- Le Front Assist peut faire décélérer le véhicule jusqu'à son arrêt complet. Cependant, le système de freinage n'arrête pas le véhicule définitivement. Appuyez sur la pédale de frein !

### Reconnaissance de piétons et de cyclistes

Le système reconnaît les piétons et les cyclistes circulant dans la même voie et dans le même sens, ainsi que des piétons et des cyclistes coupant la trajectoire du véhicule perpendiculairement.

La technologie de reconnaissance de piétons et de cycliste ne peut pas aller au-delà des limites imposées par la physique, et elle fonctionne uniquement dans les limites du système. La responsabilité du freinage dépend toujours du conducteur.

La reconnaissance de piétons et de cyclistes peut générer des alertes indésirables et provoquer des interventions non voulues sur les freins, par exemple en cas de capteur radar obstrué ou si le champ de vision de la caméra est sale.

Soyez toujours prêt à maîtriser le véhicule à tout moment.

La fourchette de vitesse de fonctionnement de la reconnaissance de piétons et cyclistes est inférieure à celle du Front Assist.

### Assistant d'évitement

Cet assistant aide le conducteur à éviter un obstacle dans des conditions critiques.

Une fois que Front Assist a activé une alerte critique, si le conducteur a l'intention d'éviter l'objet, l'assistant l'aidera en corrigeant la trajectoire du véhicule. S'agissant d'un système d'aide et non d'un système autonome, le conducteur doit initier et achever la manœuvre.

Ce système est activé entre 30 km/h (20 mph) et 150 km/h (90 mph) environ.

### Limitations

Ce système ne réagit pas en cas d'objets ou d'animaux coupant perpendiculairement la trajectoire du véhicule. Le conducteur doit également tenir compte des restrictions de base du Front Assist >>> page 214.

### Assistant de braquage

Cet assistant peut éviter la collision avec un véhicule venant sur la voie contraire en freinant le véhicule quand le conducteur a l'intention de tourner le volant.

Ce système est activé **jusqu'à 25 km/h** (15 mph).

### Limitations

La fonction d'assistant de braquage est disponible si on a indiqué l'intention de braquage au moyen de l'activation préalable du clignotant que l'on a tourné le volant et que l'on a commencé la trajectoire de braquage.

Il ne s'active qu'en présence de véhicules se trouvant sur la trajectoire du conducteur (non en présence d'animaux, de personnes, etc.).

Le conducteur doit également tenir compte des restrictions de base du Front Assist >>> page 214.

### Assistant d'intersection

L'assistant d'intersection peut éviter que le véhicule heurte un véhicule qui circule transversalement lorsqu'il entre dans une intersection ou un carrefour.

S'il existe un risque de collision en sortant d'une sortie ou en entrant à un carrefour, l'assistant d'intersection peut émettre une alerte visuelle et sonore et freiner le véhicule. Cela peut réduire le risque d'accident.

### Indications

À faible vitesse, l'écran d'aide au stationnement affiche la circulation transversale détectée au moyen de segments en couleurs.



**Fig. 124** Sur le système d'infodivertissement : affichage de l'assistant d'intersection.

**Segment jaune** : L'assistant d'intersection a détecté une circulation transversale. Faites attention et préparez-vous pour freiner.

**Segment rouge** : L'assistant d'intersection a détecté une éventuelle collision avec la circulation transversale. Freinez !

En fonction de la situation, les flèches en couleurs sont montrées également sur le tableau de bord. Elles indiquent la direction depuis laquelle la circulation transversale s'approche.

### Fourchette de vitesses

L'assistant d'intersection est disponible dans une fourchette de vitesses de 0 km/h (0 mph) à environ 65 km/h (40 mph).

### Limitations

L'assistant d'intersection ne réagit pas face à des utilisateurs de la route qui sont cachés derrière des structures ou d'autres utilisateurs de la route. Les utilisateurs de la route qui sortent d'un endroit où ils sont cachés peuvent être détectés en retard.

Gardez toujours à l'esprit les limites de base du système Front Assist >>> page 214.

### Limites du système

Le Front Assist possède certaines limites inhérentes au système. Ainsi, dans certaines circonstances, certaines réactions peuvent être inopportunes du point de vue du conducteur. C'est pourquoi il faut être toujours attentif pour intervenir si nécessaire.

**Les conditions suivantes peuvent empêcher le système Front Assist de réagir ou ralentir ses réactions :**



L'indication s'affichera sur l'écran du tableau de bord pendant les premiers instants après avoir mis le contact et pris la route, à cause du calibrage automatique du système.

### Objets non reconnus

- Les véhicules circulant hors de la portée des capteurs à courte distance du véhicule.
- Les véhicules changeant soudainement de voie de circulation.

- Les piétons en partie ou totalement cachés.
- Certains objets comme des murs, des pylônes, des clôtures, des arbres ou des portes de garage.
- La charge et les accessoires des autres véhicules qui dépassent sur les côtés, à l'arrière ou vers le haut de ces derniers.
- Les piétons ou cyclistes arrêtés ou qui s'approchent en sens inverse.
- En cas d'éblouissement par le soleil ou d'obscurité totale.
- Au niveau des entrées et sorties des tunnels.
- Dans les situations de conduite complexes (comme les flots de circulation, des intersections avec voies de changement de sens, etc.), le Front Assist peut avertir et intervenir sur les freins sans que cela ne soit nécessaire.

Pour plus d'informations, consultez la section >>> page 192, *Limites du système*.

### Restrictions de fonctionnement

Dans les cas de figure suivants, le Front Assist peut ne pas fonctionner, ou fonctionner de manière limitée ou inopportune.

- Si le capteur radar ou la caméra avant est désactivé(e) ou en panne.
- Si le capteur radar ou la caméra avant est sale ou obstrué(e).
- Dans les virages serrés ou les trajectoires complexes.
- Si l'accélérateur est actionné fermement ou à fond.
- Si l'ESC est en cours de réglage ou en panne.
- Si plusieurs feux stop du véhicule ou de la remorque à branchement électrique sont en panne.
- Si le véhicule circule en marche arrière.
- En cas de tempête de neige ou de fortes pluies.

### Activation et désactivation manuelle de la fonction

Les indicateurs du Front Assist apparaissent sur l'écran du combiné d'instruments.

Le Front Assist est activé à la mise du contact. Au démarrage du véhicule, le Front Assist peut ne pas être disponible pendant quelques instants, le temps de l'initialisation du système. Pendant cette phase, l'icône suivante apparaîtra sur l'écran du combiné d'instruments .

Quand le Front Assist est désactivé, la fonction d'alerte préventive et l'avertissement de distance le sont également.

CUPRA recommande de laisser le Front Assist activé, sauf dans les cas de figure décrits au point page 216, *Désactiver temporairement le Front Assist*.

### Activer et désactiver le Front Assist

Contact mis, le Front Assist peut être désactivé ou activé comme suit :

- Via le système d'infodivertissement : menu principal  **Assistants > Assistants de freinage > Front Assist >>>** page 38.
- **OU** : Sélectionnez l'option correspondante du menu avec la touche des systèmes d'aide à la conduite >>> page 193.



L'indication s'affichera sur le combiné d'instruments lorsque le Front Assist est désactivé.

À chaque démarrage du véhicule, le Front Assist sera réactivé.

### Activer ou désactiver l'avertissement de distance

L'avertissement de distance peut être activé ou désactivé depuis le système d'infodivertissement à l'aide du menu principal  **Assistants > Assistants de freinage > Front Assist >>>** page 38.

À chaque démarrage du véhicule, l'avertissement de distance sera réactivé.

CUPRA recommande de laisser l'avertissement de distance activé, sauf dans les cas de figure décrits au point page 216, *Désactiver temporairement le Front Assist*.

### Activer ou désactiver les assistants d'esquive, de braquage et d'intersection

Les assistants d'esquive et de braquage peuvent être activés ou désactivés depuis le système d'infodivertissement à l'aide du menu principal  **Assistants > Assistants de freinage > Front Assist >>>** page 38.

À chaque démarrage du véhicule, les assistants d'esquive, de braquage et d'intersection seront réactivés.

CUPRA recommande de laisser les assistants d'esquive et de braquage activés, sauf dans les cas de figure décrits au point page 216, *Désactiver temporairement le Front Assist*.

### Désactiver temporairement le Front Assist

Dans les situations suivantes, il est recommandé de désactiver le système Front Assist du fait des limitations de ce système :

- Quand le véhicule est remorqué.
- Quand le véhicule se trouve sur un banc d'essais à rouleaux.
- Quand le capteur radar ou la caméra avant est en panne.
- Si le capteur radar ou la caméra reçoit un impact violent.
- S'il intervient plusieurs fois inutilement.
- Si le capteur radar ou la caméra avant est temporairement recouvert(e) par un accessoire.

- Lorsque le véhicule est chargé dans un moyen de transport.
- Si le pare brise est endommagé à un endroit qui gêne la vision de la caméra avant.

## Assistant de maintien de voie (Lane Assist)

### Introduction

L'assistant de maintien de voie (Lane Assist) aide le conducteur à rester dans sa voie dans les limites physiques du système. Cette fonction n'est pas adaptée ni conçue pour maintenir automatiquement le véhicule dans la voie.

La caméra située sur le pare-brise permet à l'assistant de maintien de voie de détecter les limites de délimitation de la voie. Si le véhicule s'approche trop des lignes de délimitation de la voie, le système avertit le conducteur à travers un mouvement correctif du volant. Le conducteur peut annuler à tout moment l'action correctrice de la direction.

Lorsque un clignotant est activé, aucun avertissement n'est émis dans le sens indiqué, car l'assistant de maintien de voie comprend que vous souhaitez changer de voie.

### Limites du système

Utilisez l'assistant de maintien de voie uniquement sur les autoroutes et les grands axes en bon état.

Le système n'est pas disponible dans les conditions suivantes :

- Lorsque la vitesse est inférieure à 60 km/h (35 mph) environ.
- Lorsque le système ne détecte aucun marquage de voie au sol.
- Dans les virages serrés.
- Temporairement, dans des situations de conduite très dynamique.
- Si le conducteur rectifie avec fermeté une intervention du système.
- Si une délimitation de voie est dépassée malgré l'intervention du système.
- Si le conducteur ne réagit pas à une demande d'intervention.

### AVERTISSEMENT

**La technologie intelligente de l'assistant de maintien de voie ne peut pas dépasser les limites imposées par les lois de la physique et par sa nature même. Une utilisation inappropriée ou incontrôlée de l'assistant de maintien de voie peut provoquer des accidents et de graves blessures. Le système ne peut en aucun cas remplacer la vigilance du conducteur ni ses manœuvres au volant.**

- Adaptez toujours la vitesse et la distance de sécurité aux véhicules que vous suivez, aux conditions de visibilité, aux conditions météorologiques, à l'état de la chaussée et à la circulation.

- Laissez toujours les mains sur le volant pour pouvoir intervenir à tout instant. Il revient toujours au conducteur de rester dans sa voie.

- L'assistant de maintien de voie ne détecte pas toutes les marques de la chaussée. Les chaussées, les structures de ces dernières ou les objets en mauvais état peuvent être détectés de manière équivoque, comme des marques sur la chaussée, dans certains cas. Compensez immédiatement toute intervention non souhaitée du système.

- Observez les indications du combiné d'instruments et intervenez en conséquence si les conditions de circulation le permettent.

- Dans les situations suivantes, des interventions non souhaitées du système peuvent se produire ou le système peut ne pas intervenir du tout. Dans ces cas de figure, le conducteur doit apporter une attention particulière et, le cas échéant, déconnecter temporairement le système d'alerte de maintien de voie :

- Dans des conditions de conduite très dynamique.
- En cas de conditions météorologiques adverses ou sur une route en mauvais état.
- En passant dans des zones de travaux.
- Dans le cas d'une chaussée irrégulière ou d'un passage à gué.

- Observez toujours avec attention les alentours du véhicule et adoptez une conduite proactive.

- Lorsque l'objectif de la caméra est sale, couvert ou endommagé, le fonctionnement de l'assistant de maintien de voie peut être affecté.

### Conduite avec l'assistant de maintien de voie



**Fig. 125** Sur l'écran du combiné d'instruments : indications de l'assistant de maintien de voie.

- ① Ligne jaune : Le système intervient en assistant du côté représenté.
- ② Ligne blanche : Ligne de voie détectée. Le système est préparé pour intervenir sur le côté montré. Lorsque la ligne est grise, la ligne de voie est détectée mais le système est à l'état passif ou indisponible pour intervenir.

En fonction de l'équipement, l'écran du combiné d'instruments peut aussi afficher d'autres détails de la ligne de délimitation de la voie détectée à cet instant par la caméra, par ex. des marques discontinues au sol.

### Témoins de contrôle



#### S'allume en gris

Assistant de maintien de voie connecté à l'état passif et indisponible pour le guidage.



#### S'allume en vert

Assistant de maintien de voie activé et disponible.



#### S'allume en jaune

L'assistant de maintien de voie intervient en modifiant la direction.

### Activation ou désactivation de l'assistant de maintien de voie

Dans certains pays, l'assistant de maintien de voie (Lane Assist) s'active chaque fois que le contact est mis. L'état de connexion est montré dans le menu **Assistants** du système d'infodivertissement. L'activation et la désactivation peuvent être effectuées aussi dans ce menu.

Le système d'avertissement de maintien de voie est prêt à intervenir de manière active à partir d'une vitesse d'environ 65 km/h (40 mph) et s'il détecte les marquages de voie au sol (état du système : activé).

Lorsqu'un clignotant est actionné, le système passe temporairement à l'état passif dans la direction indiquée, restant disponible pour agir dans la direction opposée.

Si le conducteur tourne brusquement le volant, le système passe provisoirement au mode passif.



Lorsque le Lane Assist est déconnecté, le témoin jaune de déconnexion s'allume sur le combiné d'instruments (selon le pays).

#### Nota

Si le problème dans le système persiste, le Lane Assist peut se déconnecter automatiquement.

### Mode réduit

Il est possible de sélectionner le mode réduit du Lane Assist dans le menu **Assistants** du système d'infodivertissement. Le mode réduit permet au conducteur, en fonction de l'équipement et dans certaines situations, de dépasser les limites de la voie dans laquelle il roule sans intervention du système.

Si la fatigue du conducteur est détectée, le mode réduit est désactivé et ne peut être réactivé qu'après l'arrêt du véhicule.

### Demande d'intervention du conducteur

Si la direction n'est pas corrigée manuellement, le système avertit le conducteur par un message apparaissant à l'écran du tableau de bord et à l'aide d'avis sonores.

En absence de réaction du conducteur, le système passe à l'état passif.

En fonction de l'équipement, l'assistant d'urgence (Emergency Assist) est activé.

Indépendamment des manœuvres effectuées sur le volant, à l'aide d'un message sur l'écran du tableau de bord et des avis sonores, le système avertit également le conducteur pour qu'il revienne au milieu de la voie si la correction de la direction dure plus longtemps que ce qui serait raisonnable.

### Vibrations du volant

Lorsque le véhicule avec Lane Assist activé dépasse une limite de voie détectée, une vibration peut se produire sur le volant.

### Résolution de problèmes

#### L'assistant de maintien de la voie n'est pas disponible

Le témoin de contrôle s'allume en jaune. De plus, un message s'affiche à l'écran du tableau de bord.

- Vérifiez la présence de panne ou de dysfonctionnement. Déconnectez le système de propulsion et reconnectez-le.

- Le champ de vision de la caméra est sale. Nettoyez le pare-brise >>> page 380.

- La visibilité de la caméra est réduite par des accessoires ou des autocollants.

Si le champ de vision de la caméra est affecté par de la saleté, de la neige, des accessoires, des autocollants ou autres, le message temporaire suivant peut apparaître au tableau de bord, accompagné d'un avertissement sonore :

«  Aide à la conduite limitée pour le moment. Capteurs avant sans visibilité. »

Consultez les informations à ce sujet dans la rubrique « *Capteurs et caméras d'aide à la conduite* » >>> page 193.

« **Lane Assist disponible de manière limitée** »

Le message d'information peut s'afficher dans l'une des situations suivantes :

- En cas de problème dans un ou plusieurs des capteurs de détection du trafic proche.

- En cas de problème avec le système d'alerte de vigilance.

Veillez tenir compte des avis et alertes affichés dans la section « *Capteurs et caméras d'aide à la conduite* » >>> page 193.

### Le système se comporte différemment que prévu

- La caméra a été mal ajustée ou est endommagée, par exemple suite à des dommages sur le pare-brise. Vérifiez la présence de tout dommage visible.
- Ne montez aucun objet sur le volant.

Si le problème persiste, faites appel à un atelier spécialisé.

#### Nota

Après avoir mis le contact d'allumage, plusieurs secondes peuvent se passer avant qu'une défaillance soit détectée sur le système.

#### Nota

Lorsque l'assistant de maintien de voie n'est pas disponible, l'assistant d'urgence (Emergency Assist) et l'assistant à la conduite (Travel Assist) ne le sont pas non plus.

## Assistant à la conduite (Travel Assist)

### Brève introduction

L'assistant à la conduite (Travel Assist) associe le régulateur de vitesse adaptatif (ACC) à la fonction de maintien de voie automatique.

Dans les limites du système, le véhicule peut rester à une distance du véhicule qui vous précède prédéfinie par le conducteur et maintenir la position de préférence dans la voie.

Travel Assist utilise les mêmes capteurs que le régulateur de vitesse adaptatif (ACC) et que l'assistant de maintien de voie (Lane Assist). Par conséquent, lisez attentivement les informations relatives à l'ACC >>> page 203 et au Lane Assist >>> page 216 et tenez compte des limitations de ces systèmes et des indications qui y figurent.

### Comment savoir si le véhicule est équipé de Travel Assist

Le véhicule dispose de Travel Assist si lorsque la touche  du volant multifonction est appuyée, l'option Travel Assist s'affiche.

### Fourchette de vitesses

Travel Assist régule la vitesse à partir de 0 km/h (0 mph). La vitesse de consigne peut être réglée à partir de 20 km/h (15 mph).

### Conduire avec Travel Assist

Travel Assist contrôle automatiquement la pédale de l'accélérateur, les freins et la direction. De plus, Travel Assist peut, dans la limite de ses possibilités, ralentir le véhicule jusqu'à le stopper derrière un autre arrêté et reprendre automatiquement la marche.

Vous pouvez désactiver à tout moment l'assistant à la conduite.

### Indications à l'écran



**Fig. 126** Sur l'écran du tableau de bord : visualisation avec le régulateur actif (représentation schématique).

- ① La couleur des marques de voie indique l'état de la fonction de maintien de voie automatique.
  - Vert : fonction de maintien de voie automatique activée.
  - Gris : fonction de maintien de voie passive.
- ② Distance réglée.  
En fonction de l'équipement, l'écran du tableau de bord peut aussi afficher d'autres détails, par exemple des marquages au sol discontinus et des véhicules circulant à l'avant.

Des témoins de contrôle indiquent l'état du système sur l'écran du tableau de bord :



Témoin vert : Travel Assist activé, régulateur de vitesse adaptatif et fonction de maintien de voie automatique activés.



Témoin partiellement vert : Travel Assist activé, régulateur de vitesse adaptatif activé et fonction de maintien de voie automatique en mode passif.



Témoin gris : Travel Assist désactivé, sans régulateur.

### Demande d'intervention du conducteur

Si vous relâchez le volant, le système vous demandera, après quelques secondes, de reprendre la maîtrise de la direction en affichant un avis sur l'écran du tableau de bord et en émettant des signaux sonores.

S'il ne réagit pas, Travel Assist se désactive.

À sa place, en fonction de l'équipement, l'assistant d'urgence (Emergency Assist) s'active.

### Travel Assist avec données en ligne

Le Travel Assist avec données en ligne utilise les données des cartes en ligne pour améliorer son fonctionnement (selon l'équipement, et non disponible dans tous les pays ni sur tous les marchés).

De cette manière, il est possible d'augmenter la disponibilité du Travel Assist dans certaines situations de conduite, par ex. lorsque la signalisation horizontale est incomplète ou manquante d'un côté de la route.

Conditions requises :

- Votre abonnement à CUPRA CONNECT est activé.
- Votre abonnement à CONNECTED TRAVEL ASSIST est activé.
- Vous êtes associé en mode confidentiel pour le partage des données et de la localisation.
- Il y a une connexion Internet.
- Le Travel Assist est activé et vous empruntez un axe pour lequel il existe suffisamment de données sur les véhicules qui l'ont déjà emprunté.

#### Nota

Pour un meilleur fonctionnement du CONNECTED TRAVEL ASSIST, il est recommandé d'activer le consentement à l'« Innovation et développement du véhicule » dans la section « Autorisation du véhicule » de My CUPRA App.

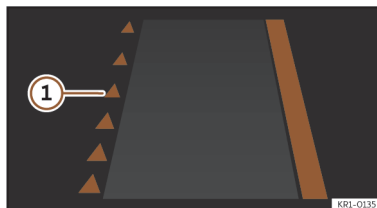

Fig. 127 Représentation pendant l'utilisation des données en ligne.

- ① Ligne avec triangles : limite de la voie représentée à travers les données en ligne.

### AVERTISSEMENT

La technologie intelligente de Travel Assist ne peut pas dépasser les limites imposées par les lois de la physique et fonctionne uniquement dans les limites du système. L'utilisation négligente ou involontaire de Travel Assist peut entraîner des accidents et des blessures graves. Le système ne remplace en aucun cas la vigilance du conducteur.

- Tenez compte des limites du système et des indications du régulateur de vitesse adaptatif (ACC) et de l'assistant de maintien de voie (Lane Assist).
- Adaptez toujours la vitesse et la distance par rapport au véhicule qui vous précède en fonction de la visibilité, des conditions météorologiques, de l'état de la chaussée et de la circulation.

- N'utilisez jamais Travel Assist si la visibilité est mauvaise, dans de fortes pentes, avec de nombreux virages ou sur une chaussée glissante (par exemple, en cas de neige, de verglas, de pluie ou sur des graviers), ni sur des routes inondées.
- N'utilisez jamais Travel Assist hors des routes, ou sur des routes non-goudronnées. Travel Assist est conçu uniquement pour les routes goudronnées.
- Travel Assist ne réagit pas face à des personnes ou des animaux, ni face à des véhicules qui croisent perpendiculairement le véhicule ou s'approchent de lui en sens contraire sur la même voie.
- Freinez immédiatement si Travel Assist ne ralentit pas suffisamment.
- Freinez immédiatement lorsque apparaît une indication à ce sujet sur l'écran du tableau de bord ou si Travel Assist ne réduit pas assez la vitesse.
- Freinez lorsque, après une indication de freinage, par exemple, le véhicule roule sans que cela ne soit voulu.
- Dans la mesure du possible, ne conduisez pas avec des gants. Le système pourrait interpréter que vous ne tenez pas le volant.
- Gardez toujours les mains sur le volant pour pouvoir contrôler la direction à tout moment. Le conducteur est toujours responsable de maintenir le véhicule sur sa voie.
- Soyez toujours prêt à adapter vous-même la vitesse.



### Nota

Les services en ligne fournis et activés à travers CUPRA CONNECT (selon l'équipement et le pays) peuvent améliorer le fonctionnement de Travel Assist lorsqu'une connexion à Internet est établie.

## Utiliser Travel Assist



Fig. 128 Côté gauche du volant multifonction.

### Connecter et démarrer la régulation

L'activation de la fonction Travel Assist s'effectue au moyen du menu d'aides à la conduite affiché sur le combiné d'instruments.

1. Appuyez sur la touche du volant multifonction.
2. Sélectionnez ensuite l'option **Travel Assist** dans le menu.

En fonction de la situation de conduite, le véhicule passe aux états suivants du système Travel Assist :

- Si l'ACC réglait préalablement, le Travel Assist maintient la vitesse actuelle et la distance prédéfinie avec le véhicule précédent.

Lorsque les marques de la voie sont détectées, le véhicule se maintient simultanément sur la voie à travers des mouvements de la direction.

- Si l'ACC ne réglait pas préalablement, le Travel Assist reste sélectionné mais à l'état passif (sans réguler).

Appuyez sur la touche **SET**.

Le Travel Assist change l'état du système actif selon la situation de conduite.

Le témoin de contrôle correspondant à la situation de conduite s'allume à l'écran du combiné d'instruments. Un message s'affiche également.

### Interrompre la régulation

1. Appuyez brièvement sur la touche .
  - OU : appuyez sur la pédale de frein.
 La distance ajustée reste enregistrée.

### Changer à ACC ou à limiteur de vitesse

1. Appuyez sur la touche du volant multifonction.
2. Sélectionnez ensuite l'option **ACC** ou **Limiteur** dans le menu.

Le véhicule passe de Travel Assist à l'état du système ACC ou à limiteur de vitesse qui correspond à la situation de conduite.

### Effectuer d'autres réglages

Pour le reste, le Travel Assist se contrôle comme l'ACC >>> page 205.

### Utilisation du changement de voie assisté

Le changement de voie assisté utilise le même système de capteurs que l'assistant de changement de voie (Side Assist). Par conséquent, lisez attentivement les informations concernant Side Assist >>> page 226 et observez les limites du système et les notes qui y sont indiquées.

L'activation du clignotant sur une autoroute, si les conditions préalables sont remplies et qu'aucun véhicule n'a été détecté à proximité, permet que le véhicule puisse changer de voie de manière assistée.

### Conditions préalables

Le changement de voie assisté est seulement disponible, selon l'équipement du véhicule, pendant que vous conduisez vers l'avant sur les autoroutes de plusieurs voies incluses dans les données de navigation du système d'infodivertissement et à partir d'environ 65 km/h.

Travel Assist doit aussi être activé.

### Indications à l'écran

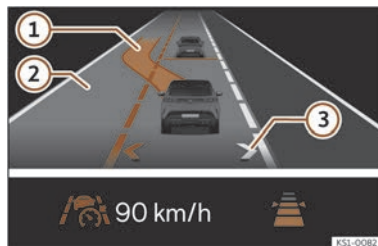

**Fig. 129** Sur l'écran du tableau de bord : affichage du changement de voie assisté (représentation graphique).

- ① Étoile verte sur la voie de dépassement : changement de voie en cours.
- ② Voie contiguë en surbrillance : le changement de voie est possible sur le côté respectif.
- ③ Les flèches sur la voie du véhicule indiquent que la fonction de changement de voie assisté est activée :
  - *Flèche grise* : le changement de voie sur le côté respectif de la voie est impossible.
  - *Flèche blanche* : le changement de voie sur le côté respectif de la voie est possible.

Selon la situation de conduite, les symboles suivants s'éclairent également sur le tableau de bord :

- 🚗 Assistant de changement de voie actif, manœuvre non disponible.
- 🚗 Assistant de changement de voie actif, manœuvre disponible (sens de la flèche en surbrillance).
- 🚗 Assistant de changement de voie actif, manœuvre en cours.

### Activation et désactivation du changement de voie assisté

Vous pouvez activer et désactiver le changement de voie assisté dans le menu **Assistants** du système d'infodivertissement.

1. Accédez à l'assistant dans le menu **Guidage**.
2. Activez et désactivez le changement de voie assisté.

#### Nota

Si une panne se produit sur le système, le changement de voie assisté peut être automatiquement déconnecté ou interrompu pendant le changement de voie.

### Activer le changement de voie assisté pendant la conduite

Une fois les conditions préalables accomplies et la vitesse programmée établie avec la touche

#### SET :

1. Appuyez à nouveau sur la touche **SET**.

Ainsi, le changement de voie assisté est activé. Les flèches de votre propre voie sur l'écran du tableau de bord s'affichent en gris >>> **fig. 129** ②

### Changer de voie

Si le système n'a détecté aucun objet dans le champ de détection du système de capteurs et qu'un changement de voie assisté est possible vers une voie adjacente, la voie correspondante s'affiche sur l'écran du tableau de bord à côté de la voie sur laquelle se trouve le conducteur. La flèche du côté de la voie correspondante s'affiche en blanc >>> **fig. 129** ②.

1. Si vous actionnez le clignotant confort sur le côté souhaité, le véhicule change de voie. Un message s'affiche également.

Pendant le changement de voie, le véhicule active automatiquement le clignotant du côté correspondant. Une fois le changement de voie terminé, le clignotant s'éteint automatiquement.

### AVERTISSEMENT

**Le système de capteurs ne peut pas détecter de manière fiable tous les objets des alentours, et fonctionne exclusivement dans les limites du système. Si vous utilisez le changement de voie assisté de manière irresponsable, des accidents et des blessures graves peuvent se produire. Le système ne peut pas remplacer la vigilance du conducteur.**

- **Avant de changer de voie, assurez-vous qu'il est sûr de le faire. Les objets qui s'approchent rapidement, en particulier, peuvent ne pas être détectés à temps.**

- **Gardez toujours les mains sur le volant et préparez-vous à contrôler votre propre vitesse et la direction de la marche.**

### Interrompre le changement de voie assisté

- Il est interrompu si une rotation brusque du volant est effectuée.
- **OU** : en appuyant sur la touche .
- **OU** : en appuyant sur la pédale de frein.

Le changement de voie assisté se désactive.

### Résolution de problèmes

 **Travel Assist n'est pas disponible ou ne fonctionne pas comme prévu**

Le témoin de contrôle s'allume en jaune. De plus, un message s'affiche à l'écran du tableau de bord.

- Un dysfonctionnement a été détecté au niveau des capteurs. Recherchez les causes et consultez les solutions possibles décrites dans les informations sur l'ACC >>> page 208 ou le Lane Assist >>> page 218.
- Vérifiez la présence de panne ou de dysfonctionnement. Déconnectez le système de propulsion et reconnectez-le.

- Les limites du système sont dépassées.
- Si le problème persiste, faites appel à un atelier spécialisé. CUPRA recommande de se rendre chez un concessionnaire spécialisé CUPRA ou chez tout revendeur du réseau SEAT.



### Prenez le volant

Le témoin d'alerte s'allume en blanc et, ensuite, un message s'affiche à l'écran du combiné d'instruments.

- Vous avez lâché le volant pendant quelques secondes. Saisissez le volant et prenez le contrôle du véhicule.



### Prenez le volant

Le témoin d'alerte s'allume en rouge et un message s'affiche à l'écran du combiné d'instruments. En fonction de la situation, une alerte sonore retentit, ou le volant vibre.

- Vous avez lâché le volant pendant un certain temps, ou les limites du système ont été atteintes. Saisissez immédiatement le volant et prenez le contrôle du véhicule.

### Travel Assist se déconnecte automatiquement

- Vérifiez la présence de panne ou de dysfonctionnement. Déconnectez le système de propulsion et reconnectez-le.

• Si le problème persiste, faites appel à un atelier spécialisé. CUPRA recommande de se rendre chez un concessionnaire spécialisé CUPRA ou chez tout revendeur du réseau SEAT.

### La régulation s'est interrompue de manière inattendue

• *Véhicules sans assistant de maintien de voie :*  
Vous avez allumé un clignotant.



### Le changement automatique de voie s'interrompt ou n'est pas disponible

Un message s'affiche à ce sujet sur l'écran du combiné d'instruments.

- Le véhicule a cessé de détecter les marques de la voie.
- Vous avez lâché le volant
- Vous actionnez la direction avec une force excessive.
- Vous avez plusieurs fois le clignotant, ou le levier des clignotants est bloqué.
- La vitesse de conduite est inférieure à environ 65 km/h.
- Le véhicule a détecté des objets à proximité, qui empêchent un changement de voie assisté.
- Vous ne vous trouvez pas sur une autoroute à plusieurs voies.

## Assistant d'urgence (Emergency Assist)

### Fonctionnement

L'assistance d'urgence (Emergency Assist) peut détecter s'il y a une inactivité de la part du conducteur et maintenir automatiquement le véhicule sur sa voie, ainsi que l'arrêter complètement, si nécessaire. Ainsi, le système peut contribuer à éviter de manière active les accidents ou à en réduire les conséquences.

L'assistant d'urgence utilise les mêmes capteurs que le régulateur de vitesse adaptatif (ACC) et l'assistant de maintien de voie (Lane Assist). Par conséquent, lisez attentivement les informations relatives à l'ACC >>> page 203 et au Lane Assist >>> page 216 et tenez compte des limitations de ces systèmes et des indications qui y figurent.

L'assistant d'urgence est toujours disponible après avoir mis le contact et il s'active si les conditions suivantes sont respectées :

- L'assistant à la conduite (Travel Assist) ou l'assistant de maintien de voie (Lane Assist) est activé.
- Le système a détecté au moins une limite de voie à gauche ou à droite du véhicule.

#### Nota

Si l'assistant d'urgence présente une panne, il est possible qu'il se déconnecte automatiquement.

#### Nota

Lorsque l'assistant de maintien de voie (Lane Assist) n'est pas disponible, l'assistant d'urgence (Emergency Assist) ne l'est pas non plus.

### Demande d'intervention du conducteur

Si l'assistant d'urgence détecte que le conducteur ne réalise aucune activité, il lui demande de prendre le contrôle du véhicule à travers des avertissements acoustiques et un coup de frein. De plus, l'écran du combiné d'instruments montre un avertissement, et le volume du système d'infodivertissement diminue.

Selon l'équipement, le système de protection proactive des passagers est activé en même temps.

### Intervention du système

Si le conducteur ne réagit pas, l'assistant d'urgence Emergency Assist est activé.

Sur l'écran du tableau de bord s'allume l'un des témoins de contrôle suivants, en fonction de la situation :



Le système est en cours de réglage, maintien de voie actif.



Le système est en cours de réglage, maintien de voie passif.

Vous pouvez annuler la régulation à tout moment en bougeant le volant, en accélérant fort ou en freinant.

Pendant la régulation de l'assistant d'urgence, les autres usagers de la route en sont avertis de la manière suivante :

- L'assistant allume rapidement les feux de détresse.
- Il fait retentir le klaxon (en fonction de la vitesse).
- Si le système effectue un changement de voie assisté, le clignotant correspondant est activé.

Sur les autoroutes et les voies rapides, le véhicule peut changer de voie pour s'engager sur la bande d'arrêt d'urgence et freiner jusqu'à s'arrêter, en tenant compte de la circulation sur la route.

Dès que le véhicule est arrêté, l'assistant intervient de la manière suivante :

- Il active le frein de stationnement électronique.
- Il déverrouille toutes les portes.

- Il allume l'éclairage de l'habitacle.
- En fonction de l'équipement, il effectue un appel d'urgence (eCall).

### ⚠ AVERTISSEMENT

La technologie intelligente de l'assistant d'urgence (Emergency Assist) ne peut pas aller au-delà des limites des lois de la physique et elle fonctionne uniquement dans les limites du système. Le conducteur est toujours responsable de la conduite du véhicule.

- Adaptez toujours la vitesse et la distance de sécurité par rapport au véhicule qui vous précède en fonction de la visibilité, des conditions météorologiques, de l'état de la chaussée et de la circulation.
- L'assistant d'urgence ne peut pas toujours éviter de lui-seul les accidents et les blessures qui peuvent en découler.
- Si le capteur radar ou la caméra est recouvert(e) ou mal ajusté(e) ou endommagé(e), le système peut intervenir de manière inopportune sur les freins ou sur la direction.
- L'assistant d'urgence ne réagit pas face à des personnes ou des animaux, ni face à des véhicules qui croisent perpendiculairement le véhicule ou s'approchent de lui en sens contraire sur la même voie.

### ⚠ AVERTISSEMENT

Si l'assistant d'urgence (Emergency Assist) intervient de manière inappropriée, il peut provoquer des accidents et des blessures graves.

- Si le véhicule ne se comporte pas comme prévu, interrompez l'intervention de l'assistant d'urgence en accélérant fort, en freinant ou en bougeant le volant.
- N'utilisez pas l'assistant à la conduite (Travel Assist) ni l'assistant de maintien de voie (Lane Assist). Faites contrôler le système par un atelier spécialisé.

### Résolution de problèmes



L'assistant d'urgence (Emergency Assist) n'est pas disponible

Le témoin de contrôle s'allume en jaune. De plus, un message s'affiche à l'écran du combiné d'instruments.

- Vérifiez la présence de panne ou de dysfonctionnement. Déconnectez le système de propulsion et reconnectez-le.
- Si le problème persiste, déconnectez l'assistant d'urgence et faites appel à un atelier spécialisé.

## Assistant de changement de voie (Side Assist)

### Brève introduction

L'assistant de changement de voie surveille la zone située à l'arrière du véhicule à l'aide de capteurs radar >>> page 6. Pour ce faire, le système mesure la distance et la différence de vitesse avec les autres véhicules. L'assistant de changement de voie ne fonctionne pas à une vitesse inférieure à environ 15 km/h (9 mph).

La largeur de la voie n'est pas détectée individuellement, mais prédéfinie dans le système. Par conséquent, si vous circulez sur des voies étroites ou à cheval sur deux voies, les indications pourront être erronées. Le système risque de détecter les véhicules qui circulent sur la voie située à côté de la voie contiguë (le cas échéant) ou des objets fixes tels que les barrières de protection, et d'indiquer ainsi des informations erronées.

### Traction d'une remorque

L'assistant de changement de voie est automatiquement désactivé et ne peut plus être activé si le dispositif d'attelage pour remorque installé en usine est raccordé électriquement à une remorque ou à un dispositif similaire.

Lorsque le conducteur commence à conduire en présence d'une remorque raccordée électriquement au véhicule, un message s'affiche

sur l'écran du combiné d'instruments pour lui indiquer que l'assistant de changement de voie est désactivé. Après avoir retiré la remorque de l'attelage du véhicule, l'assistant de changement de voie revient à l'état initial qui était le sien avant le raccordement électrique de la remorque.

Si le dispositif d'attelage pour remorque équipant le véhicule n'a pas été installé en usine, il est nécessaire de désactiver manuellement l'assistant de changement de voies avant de circuler avec une remorque.

### Limitations physiques et inhérentes au système

Dans certaines circonstances de conduite, il se peut que l'assistant de changement de voie n'interprète pas correctement les conditions de circulation. Par exemple, dans les situations suivantes :

- dans les virages serrés ;
- en présence de voies de largeurs différentes ;
- sur des chaussées très irrégulières ;
- en cas de mauvaises conditions météorologiques ;
- en présence de constructions spéciales sur les côtés, par exemple des barrières de protection élevées ou mal alignées.

### AVERTISSEMENT

La technologie intelligente de l'assistant de changement de voie (Side Assist) ne peut pas dépasser les limites imposées par les lois de la physique et fonctionne uniquement dans les limites du système. L'utilisation négligente ou involontaire de l'assistant de changement de voie peut entraîner des accidents et de graves blessures. Le système ne remplace en aucun cas la vigilance du conducteur.

- Adaptez toujours la vitesse et la distance de sécurité par rapport au véhicule précédent selon les conditions de visibilité, la météo, la chaussée et la circulation.
- Laissez toujours les mains sur le volant pour pouvoir intervenir sur la direction à tout instant.
- Prêtez attention aux témoins de contrôle de l'assistant de changement de voie et aux messages de l'écran du combiné d'instruments et agissez selon ce qu'ils vous indiquent.
- L'assistant de changement de voie peut se déclencher en présence d'éléments particuliers sur les côtés du véhicule, notamment des barrières de protection élevées ou mal alignées. Des indications erronées peuvent alors s'afficher.
- N'utilisez jamais l'assistant de changement de voie sur des routes non goudronnées. L'assistant de changement de voie a été conçu pour les routes goudronnées.

- Observez toujours avec attention les alentours du véhicule.
- En présence du rayonnement solaire, il est possible que les voyants de l'assistant de changement de voie soient moins visibles.

### Nota

Si l'assistant de changement de voie ne fonctionne pas comme décrit dans ce chapitre, ne l'utilisez pas et rendez-vous dans un atelier spécialisé.

## Conduire avec l'assistant de changement de voie



**Fig. 130** Témoin de contrôle de l'assistant de changement de voie.



**Fig. 131** Témoin de contrôle de l'assistant de changement de voie.

### Activer et désactiver

L'assistant de changement de voie peut être activé et désactivé depuis le menu **Assistants** du système d'infodivertissement.

Lorsque l'assistant de changement de voie est prêt à être utilisé, les témoins de contrôle affichent brièvement une indication à titre de confirmation.

La fonction est activée automatiquement à chaque cycle de mise en marche ou d'arrêt du véhicule.

### Indication lumineuse

Le témoin de contrôle informe sur le côté correspondant des conditions de circulation à l'arrière du véhicule s'il les estime critiques. Le témoin de contrôle gauche >>> **fig. 130** indique les conditions de circulation du côté

gauche du véhicule, et le témoin de contrôle droit >>> **fig. 131** indique les conditions de circulation du côté droit.

Maintenez la zone des témoins d'alerte de l'assistant de changement de voie libre de tout objet, autocollant ou tout autre élément pouvant en gêner la visibilité.

### Témoin allumé

Il s'allume brièvement une seule fois : l'assistant de changement de voie a été activé et est prêt à fonctionner, par exemple en allumant le système.

Il s'allume de manière prolongée : l'assistant de changement de voie a détecté un véhicule dans l'angle mort.

### Clignote

Un véhicule a été détecté sur la voie contiguë et le clignotant en direction du véhicule détecté a été activé.

Sur les véhicules équipés de l'assistant de maintien de voie >>> **page 216**, cet avertissement a également lieu lorsque le véhicule abandonne sa voie, même sans avoir actionné le clignotant (assistant de changement de voie « Plus » >>> **page 228**).

Les témoins s'allument simultanément après avoir mis le contact et doivent s'éteindre au bout de 2 secondes environ, durée nécessaire à la vérification de la fonction.

Si le témoin de contrôle de l'assistant de changement de voie ne fournit aucune indication, cela signifie qu'il n'a détecté à ce moment aucun véhicule juste derrière vous.

Lorsque la luminosité extérieure est faible, l'intensité avec laquelle s'allument les témoins est atténuée. L'utilisateur peut ajuster l'intensité des témoins de contrôle sur 5 niveaux différents dans le menu du système d'infodivertissement.

### Assistant de changement de voie Plus

La fonction Assistant de changement de voie Plus est obtenue par l'activation des fonctions **Assistant de maintien de voie (Lane Assist)** >>> page 216 et **Assistant de changement de voie (Side Assist)**. Dans ce cas, ses fonctions sont élargies comme indiqué ci-dessous.

Si le conducteur commence une manœuvre de changement de voie et face à une possible situation critique :

- Le témoin de contrôle clignote sur le côté correspondant, même si le clignotant n'a pas été actionné.
- Le volant vibre pour avertir le conducteur du risque de collision.

- Un couple de braquage correctif est appliqué à la direction pour faire revenir le véhicule sur sa voie.

### Situations de fonctionnement

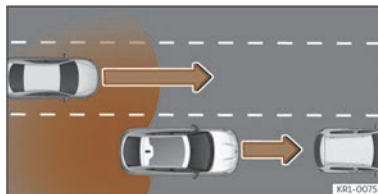

**Fig. 132** Dépassement en présence de trafic à l'arrière du véhicule.

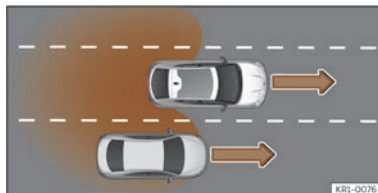

**Fig. 133** Dépassement sur la voie centrale puis retour sur la voie de droite.

- Lorsque le véhicule est dépassé par un autre véhicule >>> **fig. 132**.

- Lorsque le véhicule dépasse un autre véhicule >>> **fig. 133** en cas de différence de vitesse d'environ 10 km/h (6 mph). Si le dépassement est considérablement plus rapide, aucune indication ne s'affiche.

Plus un véhicule s'approche rapidement, plus l'indication s'affichera tôt sur le témoin de contrôle, car l'assistant de changement de voie prend en compte la différence de vitesse avec les autres véhicules. C'est pourquoi les indications s'affichent plus ou moins rapidement pour une distance identique avec un autre véhicule.



Dans les situations suivantes, une indication apparaît sur le témoin de contrôle >>> **fig. 130**, >>> **fig. 131** (flèche) :

# Stationnement et manœuvres

## Garer le véhicule

### Stationnement

Respectez les dispositions légales lorsque vous stationnez ou garez le véhicule.

1. Appuyez sur la pédale de frein et maintenez-la enfoncée.
2. Actionnez le frein de stationnement électronique >>> page 230. Le système de propulsion se déconnecte. Le voyant de contrôle  situé à côté du sélecteur de vitesses s'allume en rouge.
3. Sur les pentes, tournez le volant de sorte que, si le véhicule garé entrain en mouvement, il irait vers le bord du trottoir.
4. Retirez le pied de la pédale de frein.
5. Sortez du véhicule >>> . Faites attention aux autres usagers de la voie!
6. Prenez avec vous toutes les clés du véhicule et verrouillez-le.

Pour éviter des dommages ou des situations dangereuses, garez toujours le véhicule sur une surface de stationnement appropriée >>> .

### Alerte d'occupation de siège arrière

La fonction dépend de l'équipement du véhicule.

Lorsque le contact est coupé, un message de texte sur le système d'infodivertissement vous rappelle que vous ne devez laisser aucun passager sur la banquettes arrière >>> .

Si une porte arrière a été utilisée avant le voyage, un message de texte s'affiche également sur le combiné d'instruments et un avertissement sonore peut retentir. Cette alerte peut être activée/désactivée dans le menu **Réglages > Réglages de l'écran > Alerte d'occupation de siège arrière** du système d'infodivertissement.

### AVERTISSEMENT

Si vous garez le véhicule de manière non appropriée, il pourrait partir en roulant, même sur de faibles pentes. Cela pourrait entraîner des accidents et des blessures graves.

- En vous garant, respectez toujours l'ordre indiqué des opérations.
- Avant de quitter le véhicule, assurez-vous que le frein de stationnement électronique est actionné et que le témoin de contrôle  sur le combiné d'instruments est allumé en rouge.

### AVERTISSEMENT

Si des enfants, des personnes pouvant avoir besoin d'aide ou des animaux restent sans surveillance dans le véhicule, des accidents ou des blessures graves pourraient se produire.

- Ne laissez jamais des enfants, des personnes pouvant avoir besoin d'aide ou des animaux sans surveillance dans le véhicule. Ils pourraient actionner le sélecteur de vitesses et déconnecter ainsi le frein de stationnement électronique. Le véhicule pourrait se mettre en mouvement.
- Ne laissez jamais des enfants, des personnes pouvant avoir besoin d'aide ou des animaux dans le véhicule. Selon la saison, l'intérieur d'un véhicule fermé peut atteindre des températures très élevées ou très basses.
- En sortant du véhicule, emportez toujours toutes les clés du véhicule.

### AVIS

La présence d'irrégularités sur le sol, de sable ou de boue peut faire que le véhicule ne puisse pas être garé correctement et soit endommagé.

- Garez toujours le véhicule sur un terrain ferme et plat.

### ! AVIS

Les composants situés sur la partie inférieure du véhicule, comme les pare-chocs, becquets et composants du châssis peuvent être endommagés en passant au-dessus d'objets qui dépassent du sol.

- Circulez avec précaution sur les entrées d'immeubles, les rampes, en montant sur les rebords de trottoir ou sur les délimitations fixes dans les descentes.

## Frein de stationnement électronique

### Utiliser le frein de stationnement électronique



**Fig. 134** Sur le sélecteur de vitesses : la touche de frein de stationnement électronique.

### Activer

- Avec le véhicule à l'arrêt, appuyez sur la touche **(P)** >>> **fig. 134**.
- **OU** : lorsque le contact d'allumage est coupé, le frein de stationnement électronique se connecte automatiquement.

**(P)** Lorsque le frein de stationnement électronique est connecté, le témoin de contrôle s'allume en rouge sur le combiné d'instruments, à côté du sélecteur de vitesses.

### Désactivation

- Appuyez sur la pédale du frein et sélectionnez la position **D**, **B**, **R** ou **N** du sélecteur de vitesses.
- Le témoin de contrôle **(P)** du tableau de bord s'éteint.

### Connexion automatique en sortant du véhicule de manière inappropriée

Le frein de stationnement électronique peut être activé automatiquement si le système détecte une intention de sortir du véhicule de manière inappropriée. Par exemple :

- pas de détection de présence dans le siège,
- ceinture de sécurité déboutonnée,
- porte ouverte.

Le frein de stationnement électronique retient également le véhicule au point mort **N**.

### ⚠ AVERTISSEMENT

Si vous quittez le véhicule de manière non appropriée, il pourrait partir en roulant. Cela pourrait provoquer des accidents, des blessures graves et des dégâts matériels.

- Lorsque vous stationnez le véhicule, effectuez toujours les opérations correspondantes dans l'ordre indiqué >>> page 229, *Stationnement*.
- Avant de quitter le véhicule, assurez-vous que le frein de stationnement électronique est connecté et que le témoin de contrôle **(P)** est allumé en rouge sur le tableau de bord, à côté du sélecteur de vitesses.

### Désactiver la protection contre le déplacement involontaire

Si vous ne souhaitez pas que le frein de stationnement électronique se connecte automatiquement, par exemple dans un tunnel de lavage, ou si vous voulez le pousser ou le remorquer, vous pouvez maintenir la capacité de rouler du véhicule >>> **(1)**.

Avec le véhicule à l'arrêt, maintenez enfoncée la pédale du frein et mettez le sélecteur de vitesses sur la position **N**.

- Confirmez le message **Désactiver la protection contre le déplacement involontaire** sur le système d'infodivertissement.

• **OU** : ouvrez les réglages du véhicule dans le système d'infodivertissement  **Véhicule > Extérieur > Freins > Désactiver la fonction « Protection contre le déplacement involontaire ».**

Une fois la capacité de rouler active, un message est affiché en permanence sur l'écran du tableau de bord. Dans ce cas, une alerte sonore retentit.

Désactiver la capacité de rouler :

• Appuyez sur la touche  >>> **fig. 134**. Il active le frein de stationnement électronique.

• **OU** : coupez le contact d'allumage en appuyant sur la touche d'allumage et de démarrage.

### AVIS

Ne laissez pas le frein de stationnement électronique se connecter automatiquement dans une installation de lavage automatique. Cela pourrait provoquer des dommages sur le véhicule.

• Activez la capacité de rouler du véhicule.

### Fonction de freinage d'urgence

N'utilisez la fonction de frein d'urgence qu'en cas d'urgence, si vous ne pouvez pas arrêter le véhicule en appuyant sur la pédale de frein >>>  !

• Appuyez sur la touche  et maintenez-la enfoncée. Le véhicule freinera brusquement. Un signal d'alerte sonore retentit au même moment.

### Nota

Si le mode ESC Sport ou ESC OFF est sélectionné, l'ESC sera réactivé automatiquement.

### AVERTISSEMENT

L'utilisation incorrecte du frein de stationnement électronique peut entraîner des accidents et des blessures graves.

• N'utilisez jamais le frein de stationnement électronique pour freiner le véhicule, sauf en cas d'urgence. La distance de freinage est considérablement plus longue. Utilisez toujours la pédale de frein.



### Résolution de problèmes



 La force d'arrêt dans la situation actuelle est trop faible

Le voyant de contrôle  situé à côté du sélecteur de vitesses clignote en rouge. Lorsque le véhicule est à l'arrêt. De plus, l'écran du combiné d'instruments affiche le message correspondant.

Il n'est pas possible de garer le véhicule dans une pente ascendante en toute sécurité.

• Garez le véhicule ailleurs ou sur une surface plate.

 et  /  Panne du frein de stationnement électronique

Le témoin de contrôle  clignote en rouge à côté de l'indicateur des rapports de vitesse. Le témoin rouge du système de freinage  ou le témoin d'alerte central jaune  est également affiché sur l'écran du tableau de bord.

Dysfonctionnement du système.

1. Engager un rapport.
2. Appuyez à nouveau sur la touche de frein de stationnement électronique.

Si le témoin de contrôle  s'allume en rouge et que l'indication **PARK** apparaît sans qu'aucun autre témoin d'alerte ne s'allume sur le combiné d'instruments, le véhicule est correctement immobilisé.

**Variante 1 :**  (en jaune) reste allumé

1. Si le témoin d'alerte central jaune  ne s'éteint pas, contactez immédiatement un atelier spécialisé dûment qualifié.

**Variante 2 :**  (en rouge) reste allumé

 **Ne continuez pas votre route !**

1. Si le témoin rouge du système de freinage  ne s'éteint pas, ne continuez pas votre route !
2. Faites appel à un spécialiste en mesure de vous dépanner.

### Touche de frein de stationnement électronique défectueuse

Lorsque la touche de frein de stationnement électronique est enfoncée, le témoin de contrôle  clignote en rouge à côté de l'indicateur des rapports de vitesse.

La touche de frein de stationnement électronique est défectueuse.

1. Pour que le frein de stationnement électronique se connecte automatiquement, coupez le contact.
2. Contactez un atelier spécialisé dûment qualifié.

### Le frein de stationnement électronique ne se déconnecte pas

Le connecteur de charge est branché.

**OU** : la batterie de 12 volts est déchargée.

- Utilisez l'aide au démarrage >>> page 332.

### et Freins trop chauds

Le témoin de contrôle s'allume en jaune. De plus, un signal d'alerte sonore peut retentir. Si tel est le cas, le message correspondant s'affiche sur l'écran du tableau de bord.

1. Arrêtez le véhicule dès que possible.
2. Laissez le véhicule arrêté avec le frein de stationnement électronique connecté et le contact mis jusqu'à ce qu'un autre message apparaisse.

3. Ensuite, contactez immédiatement un atelier spécialisé dûment qualifié et demandez un examen du système.

### Le frein de stationnement électronique fait du bruit

- Vous pouvez entendre des bruits lorsque le frein de stationnement électronique est activé ou désactivé.
- Le système réalise sporadiquement des vérifications automatiques et audibles si le véhicule est stationné au bout d'un certain temps si le frein de stationnement électronique n'a pas été utilisé.

## Fonction Auto Hold

La fonction Auto Hold retient le véhicule une fois à l'arrêt et l'empêche de se déplacer sans qu'il soit nécessaire d'appuyer sur la pédale de frein.

### Conditions requises

- La porte du conducteur est fermée.
- Le système de propulsion s'est connecté.

Lorsque vous sélectionnez la position **N**, la fonction Auto Hold **ne s'active pas** ou, si elle est activée, elle se désactive. Par conséquent, le véhicule ne sera pas immobilisé de manière sûre >>> .





Nota

Pendant la conduite en mode B

>>> page 180, *Sélecteur de vitesses*, la fonction Auto Hold est toujours activée.

### Activer

- Appuyez sur  **Véhicule > Extérieur > Freins**.
- Activez la fonction **Auto Hold**.

Le fait que la fonction Auto Hold soit activée ne veut pas dire que le véhicule est bien immobilisé >>> .

La fonction Auto Hold sera activée la prochaine fois que le système de propulsion sera connecté.

### Maintenir le véhicule à l'arrêt à l'aide de la fonction Auto Hold

- Assurez-vous que la fonction Auto Hold est activée.
- Arrêtez le véhicule avec le frein >>> page 229.

**HOLD** Lorsque la fonction Auto Hold est activée, le témoin de contrôle s'allume en vert sur le combiné d'instruments.

Le véhicule reste arrêté. Vous pouvez lâcher la pédale de frein >>> .

Lorsque le véhicule commence à rouler ou que les conditions nécessaires pour la fonction Auto Hold ne sont pas remplies, le véhicule n'est plus retenu.

### Désactivation

- Désactivez la fonction Auto Hold dans le système d'infodivertissement :  **Véhicule > Extérieur > Freins >>>** page 38.

La fonction Auto Hold sera désactivée la prochaine fois que le système de propulsion sera connecté.

La fonction Auto Hold peut seulement être désactivée si vous appuyez sur la pédale de frein >>> .

Lorsque le menu de déconnexion de la fonction Auto Hold n'est pas disponible, l'option apparaît en grisé sur l'écran, indiquant qu'elle ne peut pas être sélectionnée.

### AVERTISSEMENT

La technologie intelligente de la fonction Auto Hold ne peut pas dépasser les limites imposées par les lois de la physique et fonctionne uniquement dans les limites du système. Évitez à tout moment que la plus grande assurance conférée par la fonction Auto Hold ne vous fasse prendre des risques pouvant compromettre votre sécurité.

- Lorsque le véhicule doit être immobilisé, assurez-vous que le témoin de contrôle **HOLD** est allumé en vert ou  en rouge sur le

combiné d'instruments. Lorsque le témoin de contrôle est allumé en vert, la fonction Auto Hold retient le véhicule. Lorsqu'il est allumé en rouge, le véhicule est retenu par le frein de stationnement électronique.

- Ne quittez jamais le véhicule avec le système de propulsion connecté et la fonction Auto Hold activée.
- La fonction Auto Hold ne peut pas toujours maintenir le véhicule à l'arrêt en montée ou le freiner suffisamment dans une descente, par ex. sur des surfaces glissantes ou couvertes de gel.

### AVIS

Désactivez toujours la fonction Auto Hold avant d'entrer dans une installation de lavage automatique. Sinon, des dommages pourraient se produire à cause de la connexion automatique du frein de stationnement.

## Indications générales relatives aux systèmes de stationnement

### Intervention automatique sur les freins

L'intervention automatique sur les freins par un système de stationnement sert à réduire le risque de collision lorsqu'un obstacle est détecté pendant l'opération de stationnement.

### Fonctions de freinage

En fonction de l'équipement, les systèmes suivants sont disponibles :

- Fonction de freinage lors de manœuvre de l'aide au stationnement Plus >>> page 235.
- Fonction de freinage d'urgence de l'assistant de sortie de stationnement >>> page 253.
- Fonction de freinage d'urgence de l'assistant de stationnement automatique >>> page 238.

### Témoins dans le système d'infodivertissement

 Témoin de couleur : système désactivé, le système ne freine pas lors de la détection d'un obstacle bien que les capteurs continuent à le détecter.

### Conditions requises

- Le véhicule circule entre 3 km/h et 8 km/h environ pendant la manœuvre
- Un système de stationnement est connecté.

L'intervention automatique sur les freins ne se produit pas lorsque l'aide au stationnement s'est connectée automatiquement pendant la marche avant.

### Que se passe-t-il en cas d'intervention automatique sur les freins ?

En cas d'obstacle, le système freine le véhicule jusqu'à l'arrêt et le maintient à l'arrêt pendant environ 2 secondes. **Appuyez sur la pédale de frein !**

### Activer

- L'intervention automatique sur les freins s'active lorsque le conducteur connecte un système de stationnement.

### Désactiver

- La fonction d'intervention automatique sur les freins se désactive dès qu'un système de stationnement est désactivé.
- **OU** : pour désactiver temporairement la fonction de freinage lors de la manœuvre, appuyez sur la touche de fonction (A) de l'écran du système d'aide au stationnement et effectuez le réglage.

### AVERTISSEMENT

Ne laissez pas l'intervention automatique sur les freins des systèmes de stationnement vous faire prendre des risques pouvant compromettre la sécurité. Il se peut que dans certaines situations, l'intervention automatique sur les freins fonctionne uniquement de façon limitée ou ne fonctionne pas. Les collisions contre des obstacles peuvent provoquer des blessures sur les personnes et des dégâts sur le véhicule. Le système ne remplace en aucun cas la vigilance du conducteur.

- Restez attentif et ne faites pas exclusivement confiance aux systèmes de stationnement.
- Soyez toujours prêt à freiner et à contrôler la direction vous-même.
- Ne prenez aucun risque compromettant la sécurité.
- Agissez selon les alertes et les recommandations pour la conduite des systèmes de stationnement.

### Nota

- Si l'intervention automatique sur les freins agit trop, par ex. en circulant hors route, déconnectez le système de stationnement.
- Lorsque la fonction de freinage en manœuvrant du système d'aide au stationnement a freiné le véhicule, elle est inactive dans le même sens de la marche pendant 5

mètres, ou redevient active après un changement de vitesse ou de position du sélecteur de vitesse.

### Résolution de problèmes

#### Le système de stationnement se comporte différemment que prévu

Il peut y avoir plusieurs causes :

- Les exigences du système ne sont pas remplies.
  - Les capteurs sont sales ou couverts de givre >>> page 383.
  - Certaines sources de bruits, comme un marteau-piqueur ou une chaussée pavée, interfèrent sur le signal d'ultrason.
  - Le véhicule est endommagé dans la zone des capteurs, par exemple, en raison d'un choc lors du stationnement.
  - La zone de détection des capteurs est bloquée par un accessoire, par exemple, un système de porte-vélos.
  - Des modifications de la peinture ou des modifications structurelles ont été effectuées dans la zone des capteurs, par exemple sur la partie avant du véhicule ou sur le châssis.
- Tenez également compte des messages apparaissant sur l'écran du système d'infodivertissement.

### Capteur sans visibilité, ou système de stationnement déconnecté

Si un capteur est défaillant, cette zone de capteurs est déconnectée en permanence. La zone de capteurs impactée est indiquée sur le système d'infodivertissement avec le symbole



et un segment graphique gris. Si c'est le cas, le système de stationnement déconnecte la zone concernée.

Si le système d'aide au stationnement ne fonctionne pas correctement, un signal sonore continu retentit pendant quelques secondes lorsque vous le connectez. Si tel est le cas, le message correspondant s'affiche sur l'écran du tableau de bord.

- Vérifiez si l'une des causes indiquées ci-dessus est présente.
- Une fois la source du problème éliminée, vous pouvez reconnecter le système.
- Si le problème persiste, faites appel à un atelier spécialisé.

## Système d'aide au stationnement Plus (Park Pilot)

### Description

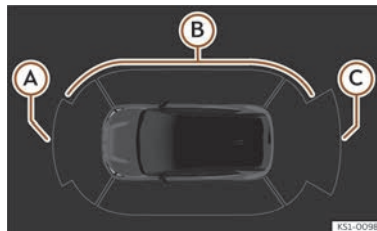

**Fig. 135** Affichage du système d'aide au stationnement à l'écran du système d'infodivertissement.

Le **Système d'aide au stationnement Plus** assiste le conducteur en émettant des avertissements sonores et visuels concernant des objets détectés devant et derrière le véhicule.

Les pare-chocs possèdent des capteurs intégrés. Quand ils détectent un obstacle, ils l'indiquent par des signaux sonores et dans le système d'infodivertissement >>> **fig. 135**.

En cas d'approche d'un obstacle, vous pouvez savoir s'il s'agit de l'avant ou de l'arrière du véhicule en fonction de la fréquence sonore.

La portée de mesure approximative des capteurs est de :

- Ⓐ 1,20 m
- Ⓑ 0,90 m
- Ⓒ 1,60 m

Au fur et à mesure que vous vous rapprochez de l'obstacle, la fréquence des signaux sonores augmente. À 0,30 m, le signal est continu : arrêtez-vous !

Si vous maintenez la séparation, le volume d'alerte commence à baisser au bout de 2,5 secondes, et pendant les 2,5 secondes suivantes, il s'atténue jusqu'à disparaître complètement.

### Messages de défaut

Si un message d'erreur ou de défaut du système d'aide au stationnement apparaît sur le système d'aide au stationnement, une anomalie existe.

Si l'anomalie ne disparaît pas avant de couper le contact, lors de la prochaine activation de l'aide au stationnement, elle ne sera pas indiquée.

En cas de panne sur l'un des capteurs arrière, seuls les obstacles présents dans la zone avant s'afficheront. En cas de panne sur l'un des capteurs avant, seuls les obstacles présents dans la zone arrière s'afficheront. Le symbole  s'affiche.

Nous vous recommandons de vous rendre dans un atelier spécialisé pour corriger la panne.

### Traction d'une remorque

Sur les véhicules équipés d'un attelage pour remorque monté d'usine, si la remorque est attelée, les capteurs arrière ne s'activent pas lorsque la marche arrière est engagée ou si vous appuyez sur la touche **P** du système d'infodivertissement, de sorte que ni l'écran ni les signaux sonores n'indiquent la présence éventuelle d'objets à l'arrière et sur les côtés du véhicule.

Seuls les objets détectés à l'avant seront affichés à l'écran.

### Réglages de l'aide au stationnement

Les indications et les réglages acoustiques des systèmes de stationnement ainsi que des différents assistants sont définis dans le menu **Réglages**. Pour ouvrir le menu des réglages de stationnement, accédez à l'aide du bouton **P** ou passez la marche arrière.

### AVERTISSEMENT

- Faites attention à la circulation et aux alentours du véhicule en regardant directement. Les systèmes d'assistance ne remplacent pas l'attention du conducteur. La responsabilité incombe toujours au conducteur.
- Les capteurs ont des angles morts dans lesquels ils ne peuvent détecter ni personnes ni objets. Faites particulièrement attention aux enfants et aux animaux.
- Restez toujours attentif aux alentours du véhicule : utilisez également les rétroviseurs.

### AVIS

Les fonctions du Système d'aide au stationnement Plus peuvent être affectées par plusieurs facteurs pouvant causer des dommages :

- Dans certains cas, le système ne détecte et ne représente pas certains objets :
  - Des chaînes, des timons de remorque, des barres, des clôtures, des poteaux et des arbres fins.
  - Des objets se trouvant au-dessus des capteurs, tels que la saillie d'un mur.
  - Des objets présentant des surfaces ou des structures précises, tels que des grilles en fer ou de la neige poudreuse.
- Certaines surfaces d'objets et de vêtements ne peuvent pas refléter les signaux des capteurs à ultrason. Le système ne peut

pas détecter, ou détecte incorrectement, les objets en question et les personnes qui portent ces vêtements.

- Les signaux des capteurs peuvent être affectés par des sources sonores externes. Cela peut empêcher la détection de personnes ou d'objets.
  - Lorsque le système vous a averti de la proximité d'un obstacle bas, il se peut que, si vous continuez à vous rapprocher, cet obstacle bas disparaisse de la portée de mesure ; vous ne serez donc plus averti de la présence de cet obstacle. Dans certaines circonstances, des objets tels que des bordures hautes, qui pourraient endommager la partie basse du véhicule, ne sont pas détectés.
  - Si les avertissements du Système d'aide au stationnement sont ignorés, le véhicule peut subir des dommages considérables.
  - Les dégâts sur la calandre, le pare-chocs, le passage de roue et les soubassements peuvent modifier l'orientation des capteurs. Cela peut affecter le fonctionnement de l'aide au stationnement.
- Faites contrôler le fonctionnement chez un atelier spécialisé.
- Une plaque d'immatriculation dont les dimensions dépassent l'emplacement prévu ou une plaque d'immatriculation courbée ou déformée peut entraîner de fausses détections ou la perte de visibilité des capteurs.

 Nota

- L'affichage sur l'écran du système d'infodivertissement apparaît avec un léger décalage.
- Dans des situations concrètes, le système peut vous avertir alors qu'il n'y a aucun obstacle dans la zone détectée :
  - Sols accidentés, pavés ou avec des herbes très développées.
  - Sources externes d'ultrasons, comme d'autres véhicules équipés de systèmes à ultrasons.
  - En cas de fortes averses, de chutes de neige intenses, de grêle ou de gaz d'échappement denses.
  - Si la plaque d'immatriculation n'est pas parfaitement collée à la surface du pare-chocs.
  - À l'approche du sommet d'une côte.
- Pour assurer un fonctionnement correct, maintenez les capteurs propres, exempts de neige et de glace, et ne les recouvrez pas d'adhésif ou d'autres objets.
- Si vous nettoyez les capteurs avec un équipement à haute pression ou à vapeur, procédez à un nettoyage très rapide et maintenez toujours une distance supérieure à 10 cm.
- Certains accessoires montés à l'avant du véhicule, tels que les supports pour plaque minéralogique publicitaire, peuvent entraver le fonctionnement de l'aide au stationnement.

- Nous vous recommandons de vous entraîner au stationnement dans une zone sans circulation.
- Vous pouvez modifier le volume ou la tonalité des signaux et des indications.
- Veuillez tenir compte des remarques sur la traction d'une remorque.

## Commande du Système d'aide au stationnement Plus

### Connexion et déconnexion manuelles

- Accédez au menu d'aide au stationnement via le bouton **P** (zone supérieure de l'écran) ou en engageant la marche arrière.

### Activation automatique

- Engagez la marche arrière.
- **OU** : si vous roulez à moins de 15 km/h (9 mph) et que vous rencontrez un obstacle, celui-ci est détecté lorsqu'il se trouve à moins de 95 cm environ par signal optique ou à moins de 50 cm environ par signal sonore. Si l'activation automatique est mise, un affichage réduit apparaît.
- **OU** : si le véhicule recule sur une certaine distance (entre 10 et 20 cm environ, selon qu'un obstacle est détecté ou non).

Lorsque le **Système d'aide au stationnement Plus** est activé automatiquement, la représentation du véhicule et les lignes de détection s'affichent à l'écran. Cette fonction est disponible sauf si l'utilisateur l'a désactivée.

Fonctionne uniquement lorsque le véhicule ralentit pour la première fois à une vitesse inférieure à 15 km/h (9 mph) environ.

L'activation automatique de l'aide au stationnement peut être activée et désactivée dans le système d'infodivertissement :

- Mettez le contact.
- Accédez aux réglages de l'aide au stationnement via le bouton **P** (zone supérieure de l'écran) ou en engageant la marche arrière.

- Cochez la case **Activation automatique**.

Si elle a été activée automatiquement, seul un avertissement sonore sera émis lorsque les obstacles à l'avant se situent à moins de 50 cm environ.

Si elle est désactivée à l'aide de la touche **P** sur le système d'infodivertissement, l'une des actions suivantes devra être réalisée pour qu'elle s'active de nouveau automatiquement :

- Couper le contact et le remettre.
- **OU** : rouler en marche avant à plus de 15 km/h (9 mph) environ.
- **OU** : activer et désactiver l'activation automatique dans le système d'infodivertissement.

### Désactivation automatique

- Roulez à plus de 15 km/h (9 mph) en marche avant.

### Suppression temporaire du son

- Appuyez sur la touche de fonction  de l'écran du système d'infodivertissement.
- **OU** : activez le frein de stationnement électronique.

### Passage de l'affichage réduit au mode plein écran

- Engagez la marche arrière si votre véhicule est équipé d'une caméra de marche arrière.
- Appuyez sur  dans l'image vidéo pour passer en plein écran.

### Passage à l'image de l'assistant de marche arrière (Rear View Camera)

- Engagez la marche arrière.
- **OU** : sur l'écran du système d'infodivertissement, appuyez sur la touche **P**.

### AVIS

La connexion automatique du Système d'aide au stationnement Plus ne fonctionne qu'en cas de circulation très lente. Si le style de conduite n'est pas adapté aux circonstances, il risque de provoquer un accident ou des lésions graves.

### Nota

Lorsque la marche arrière est engagée, il est impossible de quitter l'environnement de stationnement et un message s'affiche (norme européenne R158).

### Lignes de l'indication visuelle



**Fig. 136** Affichage du système d'aide au stationnement à l'écran du système d'infodivertissement.

L'indication optique des couleurs des segments est une fusion de couleurs allant du rouge au jaune :

- **Rouge** : les obstacles dans cette zone sont à moins de 30 cm environ.
- **Jaune** : les obstacles dans cette zone se trouvent à une distance du véhicule supérieure à 30 cm environ.

Des marquages alignés avec les roues sont affichés à l'avant ou à l'arrière du véhicule pour indiquer le sens de la marche et la trajectoire.

Lorsque l'obstacle se trouve dans la zone de la trajectoire, l'avertissement acoustique correspondant retentit en fonction de la distance par rapport à l'objet.

Lorsque les lignes de couleur rouge s'affichent, la zone de collision a été atteinte peu avant de toucher le véhicule. Arrêtez-vous ! >>>  à la page 236

## Système de stationnement automatique Intelligent Park Assist (IPA)

### Brève introduction

Le système de stationnement automatique est une fonction supplémentaire du ParkPilot >>> page 235 qui aide le conducteur à trouver une place adéquate pour stationner, parmi les types suivants :

- se garer en marche arrière en créneau et en bataille sur une place adéquate,
- se garer en marche avant en créneau, en bataille ou en épi sur une place adéquate,
- sortir d'une place de stationnement en créneau en marche avant,

- se garer en bataille en marche avant en entrant partiellement dans la place de parking sélectionnée. Le système centrera le véhicule sur cette place de stationnement,
- finir de stationner marche arrière en créneau sur une place sur laquelle on a essayé de stationner manuellement en rentrant partiellement l'arrière du véhicule.

Sur les véhicules équipés de série du système de stationnement automatique et du système d'infodivertissement, la zone avant, la zone arrière et les côtés s'affichent accompagnés de la position des obstacles par rapport au véhicule.

Le système de stationnement automatique est soumis à certaines limitations inhérentes au système et son utilisation requiert une attention particulière de la part du conducteur >>> .

### AVERTISSEMENT

La technologie du système de stationnement automatique est régie par un ensemble de limitations inhérentes au système lui-même et à l'emploi de capteurs à ultrasons. L'utilisation du système de stationnement assisté ne devra en aucun cas vous inciter à prendre des risques compromettant la sécurité. Le système ne remplace en aucun cas la vigilance du conducteur.

- Tout mouvement accidentel du véhicule peut provoquer des blessures graves.
- Adaptez toujours la vitesse et le style de conduite aux conditions de visibilité, à la météo, à la chaussée et à la circulation.
- Certaines surfaces d'objets et de vêtements ne peuvent pas refléter les signaux des capteurs à ultrason. Le système ne peut pas détecter, ou détecte incorrectement, les objets en question et les personnes qui portent ces vêtements.
- Les signaux des capteurs à ultrason peuvent être affectés par des sources sonores externes. Dans des circonstances déterminées, cela peut empêcher la détection de personnes ou d'objets.
- Les capteurs à ultrason peuvent présenter des angles morts dans lesquels les personnes et les objets ne peuvent pas être détectés.
- Gardez en permanence le contrôle des environs du véhicule, car les capteurs à ultrason ne détectent pas les jeunes enfants, les animaux ou certains objets dans toutes les situations.

### AVERTISSEMENT

Les braquages rapides du volant lors d'un stationnement ou d'une sortie de stationnement à l'aide du système de stationnement automatique peuvent causer de graves blessures.

- Ne tenez pas le volant pendant les manœuvres de stationnement et de sortie de stationnement tant que le système ne vous l'indique pas. Autrement, cela désactive le système pendant la manœuvre, se traduisant par l'annulation du stationnement.

### AVIS

- Dans certains cas, les capteurs à ultrasons ne détectent pas certains objets susceptibles d'endommager le véhicule, par exemple les timons de remorque, les barres, les clôtures, les poteaux ou les arbres fins, ou un hayon arrière ouvert ou en train de s'ouvrir.
- Certains accessoires montés ultérieurement sur le véhicule, tels que les porte-vélos, peuvent entraver le fonctionnement du système de stationnement automatique et causer des dommages.
- Le système de stationnement automatique prend comme référence les véhicules stationnés, les bordures de trottoirs et d'autres objets. Veillez à ce que les pneus et les jantes ne soient pas endommagés lors des stationnements. Si nécessaire, interrompez la ma-

manœuvre de stationnement au moment opportun afin d'éviter les dommages sur le véhicule.

- Les capteurs à ultrason du pare-chocs peuvent être endommagés ou déplacés s'ils subissent un choc, par exemple lors d'un stationnement ou d'une sortie de stationnement.

- Si vous utilisez des équipements à haute pression ou à vapeur pour nettoyer les capteurs à ultrason, ne les appliquez directement sur ces derniers que brièvement et en les maintenant toujours à une distance supérieure à 10 cm.

- Une plaque d'immatriculation ou un support pour plaque minéralogique à l'avant ou à l'arrière aux dimensions supérieures à celles de l'espace destiné à la plaque d'immatriculation ou une plaque d'immatriculation courbée ou déformée peut provoquer :

- Des détections erronées.
- La perte de visibilité des capteurs.
- L'annulation de la manœuvre de stationnement ou un stationnement défectueux.

- En cas de capteur à ultrason défectueux, la zone correspondant à ce groupe de capteurs (avant ou arrière) se désactive et ne peut pas être activée tant que la panne n'a pas été réparée. Les capteurs de l'autre pare-chocs pourront tout de même continuer à être utilisés normalement. Si le système présente un défaut, rendez-vous dans un atelier spécialisé. CUPRA recommande de se rendre chez un revendeur spécialisé CUPRA ou chez tout revendeur du réseau SEAT.

### Nota

- Pour garantir le bon fonctionnement du système, gardez les capteurs à ultrason du pare-chocs propres, exempts de neige et de gel, et ne les couvrez pas d'autocollants ou d'autres objets.

- Certaines sources sonores telles que l'asphalte rugueux ou les pavés, et le bruit des autres véhicules peuvent inciter le système de stationnement automatique ou le Park-Pilot à émettre des avertissements erronés. La présence d'objets métalliques peut aussi nuire à la manœuvre.

- Pour vous familiariser avec le système et ses fonctionnalités, CUPRA conseille de vous entraîner à la manipulation du système de stationnement automatique dans un lieu peu fréquenté ou sur un parking.

## Description du système de stationnement automatique

Les composants du système de stationnement automatique sont les capteurs à ultrasons situés sur les pare-chocs avant et arrière, la touche **P** servant à connecter et déconnecter le système et les indications à l'écran du système d'infodivertissement.

### Conditions nécessaires pour se garer

- Le contrôle de traction (ASR) doit être activé >>> page 190.
- Vitesse lors du passage à côté de la place de stationnement : ne pas dépasser **30 km/h (19 mph)** environ.
- Maintenir une distance comprise entre **0,5 et 2,0 mètres** en passant à côté de la place de stationnement.
- Longueur de la place (stationnement en créneau) : **longueur du véhicule + 1 mètre**.
- Largeur de la place (stationnement en bataille) : **largeur du véhicule + 1,1 mètre**.

### Conditions nécessaires pour sortir d'un stationnement (uniquement pour le stationnement en créneau)

- Le contrôle de traction (ASR) doit être activé >>> page 190.
- Longueur de la place : **longueur du véhicule + 0,5 mètre**.

### Achèvement prématuré ou interruption automatique des manœuvres de stationnement ou de sortie de stationnement

Le système de stationnement automatique interrompt les manœuvres de stationnement ou de sortie de stationnement dans les cas suivants :

- Appuyez sur la touche **P** du système d'infodivertissement (zone d'affichage supérieure).
- Le conducteur prend le contrôle du volant.
- La manœuvre de stationnement a effectué 8 mouvements.
- La manœuvre de stationnement n'est pas achevée alors que 6 minutes se sont écoulées depuis l'activation de l'assistant aux manœuvres de stationnement.
- Il y a une panne dans le système (le système est temporairement indisponible).
- L'ASR se déconnecte.
- L'ASR ou l'ESC intervient en effectuant une régulation.
- Une porte ou le coffre a été ouvert.
- Le système de stationnement détecte un obstacle inattendu.
- Le système de stationnement détecte une grande résistance au roulement, par exemple un obstacle au sol (pierre, ressaut, bord de trottoir, etc.).

### Particularités

Le système de stationnement automatique est soumis à certaines limitations inhérentes au système. C'est pourquoi il n'est par exemple pas possible de stationner et de sortir d'un stationnement dans des virages serrés ni sur des côtes très inclinées à l'aide de ce système.

### Après avoir changé une roue

Si, après avoir remplacé une roue, le véhicule cesse de stationner ou de sortir d'un stationnement correctement, il est possible que la circonférence de la nouvelle roue soit différente et que le système ait besoin de s'y adapter. Cette adaptation est automatique et s'effectue pendant la marche >>> ⚠ au chapitre *Brève introduction* à la page 239.

### Sélectionner un type de stationnement

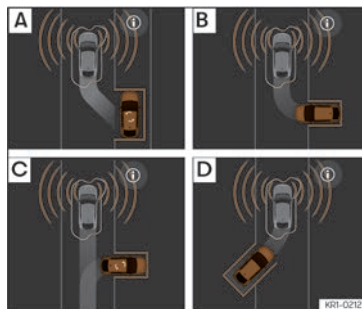

**Fig. 137** Sur l'écran du système d'infodivertissement : indication des modes de stationnement.

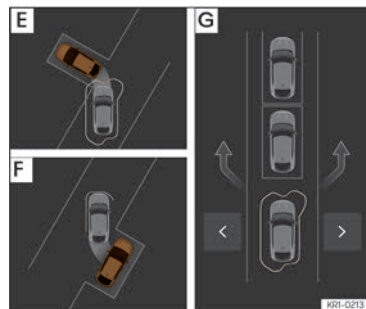

**Fig. 138** Sur l'écran du système d'infodivertissement : indication des modes de stationnement.

Le stationnement automatique offre différentes possibilités :

- A Stationnement en créneau.
- B Stationnement en bataille en marche arrière.
- C Stationnement en bataille en marche avant.
- D Stationnement en diagonale en marche arrière
- E Stationnement en bataille en marche avant ou arrière sans passage préalable : « Help me ».
- F Stationnement en créneau marche arrière sans passage préalable : « Help me ».

- G Quitter le stationnement côté gauche et droit.

### Sélectionner un type de stationnement au préalable devant la place

Après avoir activé le système de stationnement automatique et avoir détecté une place de stationnement, l'écran du système d'infodivertissement propose un type de stationnement. Le système de stationnement automatique sélectionne automatiquement le type de stationnement. Le mode sélectionné s'affiche à l'écran du système d'infodivertissement >>> **fig. 137**, >>> **fig. 138**.

- Les conditions requises pour stationner à l'aide du système de stationnement automatique doivent être remplies >>> page 240.
- Appuyez sur la touche **P** du système d'infodivertissement (zone supérieure de l'écran) ou engagez la marche arrière.
- Avec le système activé, le symbole **P** apparaît à l'écran du système d'infodivertissement. De plus, le type de stationnement sélectionné s'affiche. Le type de stationnement peut être modifié depuis l'écran du système d'infodivertissement.
- S'il existe d'autres places libres, une autre place peut être sélectionnée en appuyant dessus à l'écran du système d'infodivertissement.

• Suivez les indications affichées à l'écran du système d'infodivertissement tout en restant attentif à la circulation et passez à côté de la place de stationnement avec le véhicule.

### Cas particulier de place de stationnement en bataille en marche avant ou arrière sans passage préalable (type E)

- Les conditions requises pour stationner à l'aide du système de stationnement automatique doivent être remplies >>> page 240.
- Dirigez-vous en marche avant vers la place de stationnement tout en restant attentif à la circulation et arrêtez le véhicule avec l'avant en partie à l'intérieur de la place de parking.
- Appuyez une fois sur la touche **P** du système d'infodivertissement (zone supérieure de l'écran).
- Avec le système activé, le symbole **P** apparaît à l'écran du système d'infodivertissement. De plus, il affiche le mode de stationnement sélectionné s'affiche sans visualisation réduite.
- Lâchez le volant >>> **Δ** à la page 239.

### Stationnement en créneau en marche arrière sans passage préalable (type F)

Dans ce cas de stationnement de type **F**, appuyez sur la touche **P** pour que le système termine la manœuvre de stationnement commencée. Le système s'activera seulement si la manœuvre est suffisamment avancée (le capteur latéral doit pouvoir détecter le véhicule de

référence). S'il est impossible de terminer correctement la manœuvre, le système sortira de la place pour commencer un stationnement de manière comparable au type **A**.

### Stationner avec le système de stationnement automatique

Les conditions requises pour stationner à l'aide du système de stationnement automatique doivent être remplies >>> page 240 et le mode de stationnement doit être sélectionné >>> page 241.

#### Stationnement

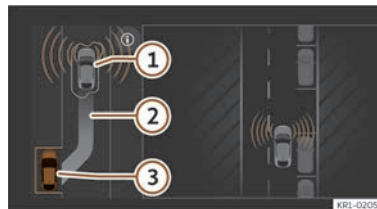

**Fig. 139** Sur l'écran du système d'infodivertissement : position de stationnement en créneau.

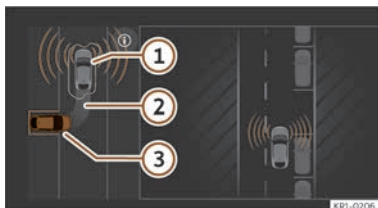

**Fig. 140** Sur l'écran du système d'infodivertissement : position de stationnement en bataille.

>>> **fig. 139**, >>> **fig. 140**

- ① Son propre véhicule.
  - ② Indication de la manœuvre proposée pour stationner.
  - ③ Place de stationnement détectée.
- Regardez sur l'affichage de l'écran du système d'infodivertissement si la place « appropriée » a été détectée et si la position correcte pour stationner >>> **fig. 139**, >>> **fig. 140** a été atteinte. Arrêtez le véhicule, suivez les instructions affichées sur l'infodivertissement.
  - Arrêtez le véhicule, appuyez sur la pédale de frein et, après une brève pause, appuyez sur la touche **Démarrer** du système d'infodivertissement.
  - Lâchez le volant >>> **▲** au chapitre *Brève introduction* à la page 239.
  - Tenez compte du message suivant :

#### Stationner le véhicule... Intervention sur la direction active

- Le système de stationnement automatique effectuera le stationnement de manière autonome en prenant le contrôle du volant (contrôle transversal du véhicule) et le contrôle des pédales d'accélération et de frein (contrôle longitudinal du véhicule).
- Une fois les manœuvres terminées, cela sera indiqué par avis sonore et visuel sur le système d'infodivertissement. Le véhicule est maintenant stationné et immobilisé (Le frein de stationnement électronique est enclenché).

#### Barres de progression



**Fig. 141** Sur l'écran du système d'infodivertissement : barre de progression

La barre de progression ④ indique symboliquement sur l'écran du système d'infodivertissement la distance relative qu'il reste à parcourir. Plus la barre de progression est pleine, plus la distance restant à parcourir pour finir le stationnement est réduite.



**Fig. 142** Sur l'écran du système d'infodivertissement : place de stationnement

Si la place de stationnement est représentée avec des flèches sur les côtés, cela indique qu'il est possible de réaliser un autre type de stationnement sur la même place, en appuyant sur la place en surbrillance >>> **fig. 142**.

#### Nota

Si pendant le stationnement, la manœuvre est achevée de manière anticipée, il est possible que le résultat ne soit pas optimal.

## Sortir d'un stationnement avec le système de stationnement automatique (uniquement si vous êtes stationné en créneau)

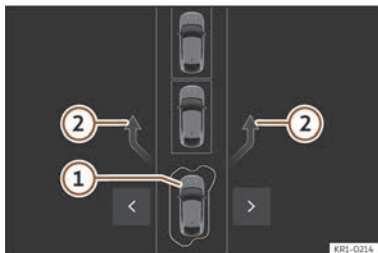

**Fig. 143** Sur l'écran du système infodivertissement : sortir d'une place de stationnement en créneau.

- ① Véhicule propre.
- ② Indication de la manœuvre proposée pour sortir du stationnement.

### Sortir d'un stationnement (stationnement en créneau)

Les conditions requises pour sortir d'une place de stationnement à l'aide du système de stationnement automatique doivent être remplies >>> page 240.

- Appuyez sur la touche **P** du système d'infodivertissement. Avec le système activé, le symbole **P** apparaît à l'écran du système d'infodivertissement.
- Allumez le clignotant correspondant, appuyez sur la flèche indiquant le côté de la chaussée vers lequel doit se faire le stationnement >>> fig. 143 ② et relâchez le frein. La manœuvre sera immédiatement effectuée.
- Appuyez sur **Démarrer** dans le système d'infodivertissement.
- Lâchez le volant >>>  $\Delta$  au chapitre *Brève introduction* à la page 239. Tenez compte du message suivant :

### Sortie de stationnement en cours... Intervention sur la direction active.

- Le système de stationnement automatique effectuera de manière autonome les manœuvres pour sortir du stationnement en prenant le contrôle du volant (contrôle transversal du véhicule) et le contrôle des pédales d'accélération et de frein (contrôle longitudinal du véhicule).
- Le véhicule peut sortir de sa place lorsque le message correspondant apparaît à l'écran du système d'infodivertissement (**Véhicule sorti du stationnement. Prenez le contrôle du véhicule**) et, selon le cas, un signal sonore retentit.

Prenez le contrôle du volant en maintenant l'angle de braquage ajusté par le système de stationnement automatique.

- En tenant compte de la circulation et des alentours, sortez de votre place de stationnement.

## Système de stationnement automatique Plus avec fonction à distance (My CUPRA App)

### Brève introduction

Le conducteur peut commander le processus de stationnement depuis l'extérieur du véhicule, au moyen d'une application sur son téléphone portable.

### Fonctionnement

Le système de stationnement automatique Plus avec fonction à distance est une extension du système de stationnement automatique.

Il est également possible de se garer à distance avec le système de stationnement automatique Plus avec fonction de mémoire à distance (My CUPRA App).

Le conducteur porte la clé du véhicule avec lui pendant le stationnement et utilise l'application sur son téléphone portable, et le système Keyless Access du véhicule doit être actif.

Le système de stationnement prend en charge la direction, les changements de vitesse, l'accélération et le freinage du véhicule >>> ,



Touche de fonction sur écran du système d'infodivertissement.

### Fonctions disponibles pour le stationnement à distance avec le système de stationnement automatique Plus

- Sélectionner et modifier le mode de stationnement.
- Conduire jusqu'à la place de stationnement approprié, en parallèle ou en batterie.
- Sortir d'une place de stationnement adaptée en parallèle ou en batterie.

Dans le cas d'une place de stationnement en parallèle, le conducteur et le reste des occupants ou des animaux domestiques doivent être placés, par sécurité, hors de la trajectoire des manœuvres du véhicule.

### Fonctions disponibles pour le stationnement à distance avec le système de stationnement automatique avec fonction de mémoire à distance (My CUPRA App)

- Se garer sur une place enregistrée dans le système d'infodivertissement.
- Fermer les fenêtres en maintenant enfoncé le bouton « Fermer les fenêtres » dans l'application.

Le conducteur doit superviser à tout moment la zone qui entoure le véhicule >>> .

Il faut tenir compte du fait qu'un freinage automatique peut se produire s'il y a des obstacles sur la trajectoire du véhicule ou si une situation dangereuse se produit >>> page 233, *Intervention automatique sur les freins.*

### AVERTISSEMENT

Le système de stationnement automatique Plus avec stationnement à distance ne peut pas se substituer à l'attention du conducteur et ne fonctionne que dans les limites du système. Le système de stationnement ne peut pas détecter toutes les situations de conduite et peut ne pas réagir du tout ou peut réagir tardivement ou de manière indésirable. Si vous n'y prêtez pas attention, il existe un risque d'accidents et de blessures graves, voire mortelles.

- Soyez toujours vigilant et ne faites pas exclusivement confiance au système. Le conducteur est toujours responsable de toutes les tâches de conduite.

- Observez attentivement le processus de stationnement à distance depuis l'extérieur du véhicule et annulez le stationnement dans l'application CUPRA si une situation dangereuse se produit.

- Garez/dégarez le véhicule uniquement si vous avez un permis de conduire valide.

- Respectez les règles de circulation du pays dans lequel vous vous trouvez.

- Ne quittez le siège du conducteur que lorsque le véhicule vous le demande.

- N'utilisez pas le système de stationnement dans des places de stationnement sans limites structurelles (par exemple, à proximité de plans d'eau, de berges ou de pentes sans barrières).

### AVERTISSEMENT

Le système est seulement capable de répondre de manière limitée aux changements soudains des conditions externes. Des collisions avec d'autres usagers de la voie peuvent se produire.

- N'utilisez pas les systèmes de stationnement lorsque la circulation dépasse les 50 km/h (30 mph).

- Maintenez toujours une distance d'au moins un véhicule aux intersections.

- N'effectuez pas de stationnement automatique depuis l'autre côté de la voie, ni en traversant plusieurs voies.

**⚠ AVERTISSEMENT**

Le véhicule peut se balancer ou s'engager dans la voie de circulation venant en sens inverse, ce qui pourrait provoquer des accidents avec des dommages au véhicule et des blessures graves, voire mortelles.

- Restez hors de la trajectoire du véhicule.
- Observez attentivement le processus de stationnement et la circulation et annulez le stationnement dans l'application CUPRA si une situation dangereuse se produit.

**⚠ AVERTISSEMENT**

Le processus de stationnement ne peut pas être effectué correctement si la chaussée est glissante. Le véhicule pourrait patiner. Cela peut entraîner des accidents avec des dommages au véhicule et des blessures graves.

- Ne vous garez pas en utilisant le système de stationnement sur des routes verglacées ou enneigées.

**⚠ AVIS**

Le système de stationnement peut suggérer des places de stationnement qui ne conviennent pas au processus de stationnement en raison d'un manque de limites ou d'objets adjacents. Cela pourrait provoquer des dommages sur le véhicule.

- Ne vous garez pas à côté de rebords, tels que des rampes de chargement et des remorques garées, ou sous des objets suspendus.
- Portez une attention particulière au processus de stationnement dans les parkings à plusieurs étages où l'espace de stationnement est limité par des piliers.

**Application CUPRA pour le stationnement à distance**

L'application CUPRA pour le système de stationnement automatique Plus avec fonction à distance est disponible dans les magasins d'applications >>> ⚠, >>> ⚠.

**⚠ AVERTISSEMENT**

Le fonctionnement du véhicule peut être restreint si un téléphone portable incompatible est utilisé (par exemple, réaction retardée du véhicule lors d'un stationnement à distance). Cela peut entraîner des dommages au véhicule et des blessures graves.

- Veuillez vérifier les informations de compatibilité dans l'application de votre téléphone portable.

1. Installez et lancez l'application My CUPRA App sur un téléphone portable compatible.
2. Synchronisez votre téléphone portable avec le véhicule.

**⚠ ATTENTION**

La fonction de stationnement à distance peut ne pas fonctionner correctement si le téléphone portable est endommagé (par exemple si l'écran tactile est endommagé) ou si les fonctions sont restreintes (par exemple, réactions retardées lors de l'utilisation du téléphone). Cela peut entraîner des accidents avec des dommages au véhicule et des blessures.

- Utilisez uniquement un téléphone portable compatible et entièrement opérationnel.

### ATTENTION

Une manipulation technique de l'utilisateur peut perturber le processus de stationnement à distance, ce qui peut entraîner des accidents avec des dommages au véhicule et des blessures.

- N'apportez aucune modification au logiciel, au téléphone portable ou à son système d'exploitation ou au véhicule.

### Synchronisation et connexion d'un téléphone portable

Le téléphone portable doit être synchronisé avec le véhicule via Bluetooth®.

Pour continuer à utiliser l'application CUPRA, le téléphone portable doit simplement être connecté au véhicule via Bluetooth® >>> page 287.

### Conduire depuis et jusqu'à une place de stationnement



#### Conditions préalables

- Il existe une connexion Bluetooth® entre le véhicule et le téléphone portable.
- La clé du véhicule est dans les mains du conducteur.

- *Système de stationnement automatique Plus* : Une place de stationnement a été trouvée et sélectionnée dans le système d'infodivertissement.
- *Système de stationnement automatique Plus avec fonction de mémoire et à distance* : Un processus de stationnement enregistré (place de stationnement) a été détecté à proximité du véhicule.
- Le conducteur doit se placer à une distance maximale de 4 mètres du véhicule pour le garer à distance >>> . Il ne doit jamais se trouver sur la trajectoire du véhicule car des dommages ou des blessures aux personnes pourraient survenir.

#### Conduire jusqu'à une place de stationnement

Si le bouton de fonction  apparaît sur l'écran du système de stationnement, le processus de stationnement peut être effectué à l'aide du téléphone portable.

1. Pour vous garer à distance, appuyez sur le bouton de fonction  du système d'infodivertissement. La fonction est activée.
2. Quittez le véhicule dès que possible, car la fonction sera désactivée après un certain temps. Le cas échéant, emportez toutes les clés du véhicule avec vous.
3. Vérifiez la trajectoire et initiez le processus de stationnement avec My CUPRA App >>> .

Lorsque le processus de stationnement est terminé, un message de texte apparaît dans My CUPRA App.

Le frein de stationnement électronique est activé et le système de traction du véhicule est désactivé.

### AVERTISSEMENT

Le processus de stationnement peut être interrompu si le conducteur est trop éloigné du véhicule, ce qui peut entraîner des accidents et des blessures graves.

- Restez dans une position sûre et appropriée à proximité du véhicule.

#### Quitter la place de stationnement

Cette fonction n'est disponible que pour le système de stationnement automatique Plus.

1. Ouvrez l'application My CUPRA App.
2. Activez le système à propulsion du véhicule avec My CUPRA App.
3. Sélectionnez le mode de stationnement souhaité.
4. Vérifiez la trajectoire et initiez le processus pour sortir de la place de stationnement avec My CUPRA App.
5. Après avoir quitté la place de stationnement, prenez le contrôle du véhicule pour continuer à conduire et tenez compte des messages de texte du système d'infodivertissement >>> .

**⚠ AVERTISSEMENT**

En quittant une place de stationnement, il existe un risque que le véhicule entre dans la circulation, ce qui pourrait provoquer un accident et des blessures graves, voire mortelles.

- Assurez-vous que le véhicule ne quitte la place de stationnement que lorsque les conditions de circulation le permettent.

## Assistant de marche arrière (Rear View Camera)

### Breve introduction

Une caméra incorporée au pare-chocs arrière aide le conducteur à se garer ou à manœuvrer en marche arrière >>> page 197.

L'image de la caméra s'affiche à côté des lignes d'orientation projetées sur l'écran du système d'infodivertissement. Dans la partie inférieure, on voit une partie du pare-chocs qui sert de point de repère au conducteur.

### Modes d'assistant de marche arrière

Selon l'équipement, un mode d'assistance pour accrocher une remorque est disponible.

### Conditions requises

Pour stationner avec l'assistant de marche arrière, les conditions suivantes doivent être remplies :

- Ne pas dépasser la vitesse d'environ **15 km/h (9 mph)**.
- Largeur de la place de stationnement : **largeur du véhicule + 0,10 m** (rétroviseurs inclus).

Pour afficher une image réelle, les conditions suivantes doivent être remplies :

- Le coffre à bagages est fermé.
- L'environnement est une surface plane.
- Le véhicule n'est pas très chargé à l'arrière.

**⚠ AVERTISSEMENT**

● L'assistant de marche arrière ne permet pas de calculer avec précision la distance à laquelle se trouvent les obstacles ni de dépasser les limites inhérentes au système. Son utilisation négligente pourrait provoquer des accidents et des blessures graves à défaut d'une attention adaptée. Le conducteur doit toujours surveiller l'environnement pour garantir une conduite sûre.

- L'objectif de la caméra grossit et déforme le champ visuel, et les objets peuvent apparaître différents de la réalité. De plus, la perception des distances est déformée.

● En raison de la résolution de l'écran ou des conditions d'éclairage, certains objets peuvent ne pas s'afficher ou s'afficher de manière floue. Soyez prudent avec les poteaux, les clôtures, les barrières ou les petits arbres, qui pourraient endommager le véhicule sans apparaître sur l'écran.

● L'assistant de marche arrière possède des angles morts dans lesquels vous ne pouvez voir ni personnes ni objets. Ayez toujours sous contrôle l'environnement du véhicule.

● Le système ne remplace en aucun cas la vigilance du conducteur. Surveillez en permanence la manœuvre de stationnement et l'environnement du véhicule.

● Ne vous laissez pas distraire de la circulation avec les images sur l'écran.

● Les images ne sont que bidimensionnelles. Les objets qui dépassent ou les cavités de la chaussée, par exemple, pourraient être vus avec difficulté ou ne pas être vus du tout.

● La charge du véhicule modifie la représentation des lignes d'orientation projetées. La largeur qu'elles représentent diminue avec le niveau de charge du véhicule. Faites attention à l'environnement lorsque l'intérieur ou le coffre est chargé.

• Dans les situations suivantes, des objets ou d'autres véhicules semblent plus proches ou plus éloignés qu'ils ne le sont réellement. Faites particulièrement attention :

- Si vous passez d'une surface plate à une pente, et inversement.
- Si le véhicule est lourdement chargé.
- Si le véhicule approche d'objets qui ne situent pas en surface ou qui dépassent de leur socle. Ils peuvent échapper à l'angle de la caméra lors de la conduite en marche arrière.

### Nota

- Une attention particulière est indispensable lorsque le conducteur n'est pas familiarisé avec le système.
- Dans l'assistant de marche arrière, les lignes de référence disparaissent lorsque le hayon est ouvert.

## Activer et désactiver

### Connecter l'assistant de marche arrière

- Engagez la marche arrière.
- **OU** : sur le système d'infodivertissement, sélectionnez **P**.

### Déconnecter l'assistant de marche arrière

- Circulez à au moins 15 km/h (9 mph) vers l'avant.

## Affichage à l'écran

Les fonctions et représentations du système peuvent varier en fonction de l'équipement.

L'affichage de l'image de l'assistant varie quand le dispositif de remorquage monté d'usine est relié électriquement à une remorque >>> page 316.

Pour quitter l'assistant, appuyez sur la touche de fonction **P** ou sur toute autre touche du système d'infodivertissement.

### Fonctions et symboles de l'assistant de marche arrière

Avec l'assistant de marche arrière activé, vous pouvez effectuer des réglages à l'aide des touches de fonction. Certains réglages ne sont possibles qu'en fonction de l'équipement.

#### Lignes d'orientation

*Ligne horizontale rouge* : distance de sécurité à l'arrière du véhicule.

*Lignes latérales de couleur cuivre* : prolongement du véhicule (dans sa largeur totale approximativement) sur la chaussée.

### Fonction d'assistance pour atteler une remorque

Sur les véhicules équipés d'un dispositif de remorquage, cette fonction permet d'approcher le véhicule de la lance d'une remorque.

Les lignes auxiliaires sont affichées dans le système d'infodivertissement.

*Ligne de couleur cuivre* : indique la direction dans laquelle la remorque doit être attelée.

## Stationner en bataille

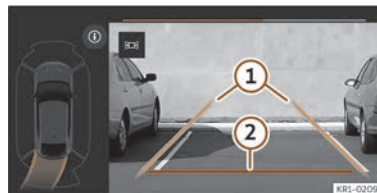

**Fig. 144** Sur l'écran du système d'infodivertissement : stationner avec l'assistant de marche arrière.

- ① Prolongement du véhicule sur la chaussée.
- ② Distance de sécurité par rapport à l'arrière du véhicule.

### Stationnement

- Avant de passer devant la place de parking libre retenue, sélectionnez dans le système d'infodivertissement **P**.
- Placez le véhicule en face de la place de stationnement.

- Reculez en tournant le volant afin que les lignes de couleur cuivre pénètrent dans la place de stationnement. Les lignes doivent coïncider avec les lignes latérales de délimitation de la place de stationnement.
- Arrêtez le véhicule lorsque la ligne rouge a atteint la limite arrière de la place de stationnement.

## Résolution de problèmes

### Le système se comporte de manière différente aux prévisions

Il peut y avoir plusieurs causes :

- La caméra est sale >>> page 383. En plus de la poussière et de la neige, la visibilité de la caméra peut être réduite par des résidus de détergent ou par un revêtement.
- Les exigences du système doivent être satisfaites >>> page 248.
- La caméra est recouverte d'eau.
- Le dispositif de remorquage monté en usine est relié électriquement à une remorque >>> page 316.
- Le véhicule est endommagé dans la zone de la caméra, par exemple, en raison d'un choc lors du stationnement.
- Le champ de vision de la caméra est bloqué par un accessoire, par exemple, un système de porte-vélos.

- Des modifications de la peinture ou des modifications structurelles, par exemple sur le châssis, ont été apportées dans la zone de la caméra.

### Caméra sans visibilité, message d'erreur, système désactivé

- Nettoyez la caméra ou retirez tout adhésif ou accessoires de celle-ci >>> page 383.
- Vérifiez la présence de dommages visibles.

### Solution possible

- Déconnectez temporairement le système.
- Vérifiez si l'une des causes indiquées ci-dessus est présente.
- Une fois la source du problème éliminée, vous pouvez reconnecter le système.
- Si le système se comporte toujours de manière imprévisible, demandez à un atelier spécialisé de le réviser.

## Système de vision périphérique (Top View Camera)

### Breve introduction

À l'aide de 4 caméras, le système génère une représentation qui s'affiche sur l'écran du système d'infodivertissement. Les caméras sont situées dans la calandre du radiateur, sur les rétroviseurs extérieurs et sur le hayon arrière.

Les fonctions et les symboles du système de vision périphérique peuvent varier suivant que le véhicule est équipé ou non de ParkPilot.

### AVERTISSEMENT

L'image des caméras ne permet pas de calculer avec précision la distance à laquelle se trouvent les obstacles (personnes, véhicules, etc.), c'est pourquoi son utilisation pourrait provoquer des accidents et des blessures graves.

- Les objectifs des caméras augmentent et déforment le champ de vision et les objets peuvent être observés sur l'écran de manière différente de la réalité ou peu précise.
- En raison de la résolution de l'écran ou si les conditions lumineuses sont insuffisantes, certains objets tels que les grilles ou les poteaux étroits ne sont parfois pas affichés ou affichés partiellement.

- Les caméras comportent des angles morts dans lesquels les personnes et les objets ne peuvent pas être détectés.

### ⚠ AVERTISSEMENT

La technologie intelligente du système de vision périphérique (Top View Camera) ne peut pas dépasser les limites imposées par les lois de la physique, et fonctionne uniquement dans les limites du système. Le confort accru apporté par le système de vision périphérique ne devra en aucun cas vous inciter à prendre des risques compromettant la sécurité. L'utilisation négligente ou involontaire du système peut entraîner des accidents et des blessures graves. Le système ne remplace en aucun cas la vigilance du conducteur.

- Adaptez la vitesse du véhicule et votre style de conduite aux conditions météorologiques et de visibilité ainsi qu'à l'état de la chaussée et à la circulation.
- Ne vous laissez pas distraire de la circulation avec les images sur l'écran.
- Gardez en permanence le contrôle des environs du véhicule, car le système ne détecte pas les enfants, les animaux et certains autres objets dans toutes les situations.
- Il est probable que le système ne puisse pas représenter clairement toutes les zones.

### ⚠ AVIS

- Les images de la caméra affichées à l'écran sont uniquement bidimensionnelles. En raison du manque de profondeur spatiale, les objets qui dépassent de la chaussée ou les cavités de celle-ci ne sont parfois pas visibles ou sont visibles avec difficulté.
- Dans certaines circonstances, la caméra ne détecte pas les objets tels que les barres, les barrières, les poteaux ou les arbres fins susceptibles d'endommager le véhicule.
- Le système affiche les lignes et les places auxiliaires indépendamment de l'environnement du véhicule et aucune détection d'objets n'a lieu. Le conducteur doit évaluer lui-même si le véhicule peut rentrer dans la place de stationnement.

## Système de vision périphérique

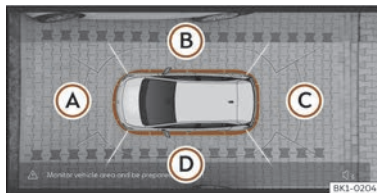

Fig. 145 Affichage du système de vision périphérique : perspective aérienne.

Il est possible de choisir entre quatre vues différentes >>> fig. 145 :

- Ⓐ Zone de la caméra avant
- Ⓑ Zone de la caméra droite
- Ⓒ Zone de la caméra arrière
- Ⓓ Zone de la caméra gauche

Boutons de fonction :

- 🔊 Ⓐ En fonction de l'équipement : activer et désactiver la tonalité du ParkPilot.

La perspective aérienne est obtenue en combinant les images de toutes les caméras >>> fig. 145. Elle peut être sélectionnée en appuyant sur le véhicule à l'intérieur de la zone.

Le système alternera automatiquement entre la vue de la caméra avant et arrière en fonction du sens de marche.

En cliquant sur les différentes zones >>> fig. 145 Ⓐ à Ⓓ de la perspective aérienne ou de la perspective aérienne réduite, vous pouvez sélectionner et fixer la vue correspondante, qui sera surlignée en orange.

### Conditions nécessaires à l'utilisation du système de vision périphérique

- Les portes et le hayon arrière doivent être fermés.
- L'image doit être fiable et claire. Ainsi, l'objectif de la caméra doit notamment être propre.

- La zone située autour du véhicule doit être affichée clairement et entièrement.
- La zone de stationnement ou de manœuvre doit être une surface plane.
- Le véhicule **ne doit pas** être très chargé à l'arrière.
- Le conducteur doit bien connaître le système.
- Le véhicule ne devra présenter aucun dommage dans la zone des caméras. Un atelier spécialisé devra réviser le système si la position ou l'angle de montage de la caméra est modifié, par exemple, suite à une collision par l'arrière.

### Particularités

Les images des caméras du système de vision périphérique sont uniquement bidimensionnelles. En raison du manque de profondeur spatiale, il est difficile ou impossible de détecter à l'écran les dépressions de la chaussée, les objets saillants du sol ou les pièces dépassant des autres véhicules.

Dans les situations suivantes, les objets ou les autres véhicules sont vus de façon plus rapprochée ou plus lointaine sur l'écran par rapport à la réalité :

- Si vous passez d'une surface plate à une pente.
- Si vous passez d'une pente à une surface plate.
- Si le véhicule est très chargé à l'arrière.

- Si le véhicule s'approche d'objets saillants. Ces objets peuvent rester en dehors de l'angle de vision des caméras.

### Traction d'une remorque

Dans la zone de la caméra arrière, le système de vision périphérique masque toutes les lignes auxiliaires d'orientation si le dispositif de remorquage monté en usine est relié électriquement à une remorque >>> page 316.

#### Nota

Pour vous familiariser avec le système et ses fonctions, CUPRA vous recommande de vous entraîner à utiliser le système de vision périphérique dans un endroit peu fréquenté ou dans un parking.

### Activer et désactiver

#### Activer

- Engagez la marche arrière.
- **OU** : sur le système d'infodivertissement, sélectionnez **P**.

#### Désactivation

- Circulez à au moins 15 km/h (9 mph) vers l'avant.
- **OU** : appuyez sur la touche de fonction **P**.

### Vues du système de vision périphérique (modes)

Les lignes rouges qui apparaissent indiquent une distance d'environ 40 cm par rapport au véhicule.

#### Vues de perspective aérienne (vue à vol d'oiseau)

*Mode principal :*

 Il représente le véhicule et son environnement immédiat vu depuis le dessus. En fonction de l'équipement du véhicule, la visualisation de la trajectoire de ParkPilot peut également être affichée.

#### Vues de la caméra avant (vue avant)

*Circulation transversale.*

 Cette visualisation permet de surveiller la circulation à gauche, à l'avant et à droite du véhicule et peut être utilisée, par exemple, pour sortir d'un garage ou d'une rue étroite.

*Stationner en bataille.*

 La zone avant du véhicule est affichée. Des lignes d'orientation s'affichent à titre d'aide.

### Vues de la caméra latérale (vue latérale)

Côtés droit et gauche.



Ils représentent les zones situées directement à côté du véhicule vues depuis le dessus afin de pouvoir contourner plus précisément les potentiels obstacles.

### Vues de la caméra arrière (vue arrière)

Stationner en bataille.



La zone arrière du véhicule est affichée. Des lignes auxiliaires s'affichent à titre d'orientation.

Fonction d'assistance à l'attelage de remorque.



Dans les véhicules équipés d'une fonction d'assistance à l'attelage de remorque, la fonction vous guidera pour faciliter l'attelage. Les lignes auxiliaires sont affichées dans le système d'infodivertissement.

**Lignes vertes** : distance du dispositif de remorquage. La distance entre les lignes est d'environ 0,30 m.

**Ligne jaune** : direction pré-calculée du dispositif de remorquage en fonction de la rotation du volant.

*Circulation transversale.*



Cette visualisation permet de surveiller la circulation à gauche, derrière et à droite du véhicule et peut être utilisée, par exemple, pour sortir d'un garage ou d'une rue étroite.

## Assistant de sortie de stationnement (Rear Cross Traffic Alert)

### Fonctionnement



**Fig. 146** Représentation schématique de l'assistant de sortie de stationnement : zone surveillée autour du véhicule qui sort du stationnement.

Au moyen de ses capteurs radars situés dans le pare-chocs arrière >>> page 195, l'assistant de sortie de stationnement surveille le trafic transversal dans la zone située à l'arrière du véhicule lorsque ce dernier sort en marche arrière d'une place de stationnement en bataille ou lors de manœuvres en présence d'une mauvaise visibilité.

Le système peut émettre un signal sonore s'il détecte qu'un véhicule pertinent de la voie s'approche de la partie arrière du véhicule >>> fig. 146, si la situation le requiert.

Outre le signal sonore, le conducteur est prévenu par le biais d'un signal visuel sur l'écran du système d'infodivertissement. Ce signal prend la forme d'une frange de couleur à l'arrière de l'image du véhicule sur l'écran du système d'infodivertissement. La frange indique le côté du véhicule vers lequel un autre véhicule s'approche perpendiculairement<sup>1)</sup>.

**Intervention automatique sur les freins destinée à réduire les dommages**

>>> page 233.

### Activer et désactiver

L'assistant de sortie de stationnement peut être activé et désactivé depuis le menu **Réglages du Park Assist**.

<sup>1)</sup> Elle s'affiche uniquement si le véhicule est équipé d'un système de stationnement.

La fonction est activée automatiquement à chaque cycle de mise en marche ou d'arrêt du véhicule.

### Traction d'une remorque

L'assistant de sortie de stationnement est automatiquement désactivé et ne peut plus être activé si le dispositif d'attelage pour remorque installé en usine est raccordé électriquement à une remorque ou à un dispositif similaire.

Lorsque le conducteur commence à conduire, un message s'affiche sur l'écran du combiné d'instruments pour lui indiquer que l'assistant est désactivé.

Après avoir retiré la remorque de l'attelage du véhicule, l'assistant revient à l'état initial qui était le sien avant le raccordement électrique de la remorque.

Si le dispositif d'attelage pour remorque équipant le véhicule n'a pas été installé en usine, il est nécessaire de désactiver manuellement l'assistant de sortie de stationnement avant de circuler avec une remorque.

### ⚠ AVERTISSEMENT

La technologie intelligente de l'assistant de sortie de stationnement ne peut pas dépasser les limites imposées par les lois de la physique et fonctionne uniquement dans les limites du système. La fonction d'assistance du système de stationnement assisté ne doit pas vous inciter à prendre des risques. Le système ne remplace en aucun cas la vigilance du conducteur.

- N'utilisez jamais ce système en cas de visibilité réduite ou dans les situations de circulation complexes, par exemple sur les voies très fréquentées ou pour traverser plusieurs voies.
- Gardez en permanence le contrôle des environs du véhicule, car le système ne détecte parfois pas à coup sûr les vélos et les piétons.
- L'assistant de sortie de stationnement ne freine pas toujours automatiquement le véhicule jusqu'à ce qu'il s'arrête.

## Assistant d'ouverture des portes (Exit Warning)

### Fonctionnement

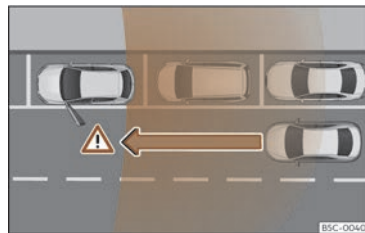

Fig. 147 Exemple graphique.



Fig. 148 Témoin d'alerte.

L'assistant d'ouverture des portes (Exit Warning) avertit les passagers d'un risque éventuel de collision en ouvrant la porte avec le véhicule à l'arrêt.

Le système supervise, dans les limites du propre système, la zone à l'arrière et sur les côtés du véhicule à l'aide des capteurs arrière >>> page 195. Ces derniers peuvent détecter les objets en mouvement s'approchant par l'arrière tels que des voitures >>> **fig. 147.**

Si une situation critique est identifiée en ouvrant une porte, le passager en est averti à l'aide d'un signal sonore émis dans le haut parleur de la porte du côté correspondant. De plus, le témoin de contrôle de l'assistant de changement de voie du côté de la porte correspondante clignote >>> **fig. 148.** Si la porte a déjà été ouverte et qu'un autre usager de la route a été détecté de manière critique, le témoin de contrôle de l'assistant de changement de voie du côté correspondant s'allume de manière continue.

La luminosité de l'indication de l'assistant d'ouverture des portes peut être réglée en accédant au menu de l'**Assistant de changement de voie (Side Assist).**

Pour accéder pour la première fois au véhicule avec les portes fermées et verrouillées, la fonction est disponible dans les 3 minutes après la première ouverture de l'une des portes. La fonction est disponible tant que le contact est mis et que le véhicule ne bouge pas.

Après avoir coupé le contact, la fonction reste disponible pendant environ 3 minutes.

### Activer et désactiver

L'assistant d'ouverture des portes peut être activé et désactivé depuis le menu **Assistants** du système d'infodivertissement. Il se trouve aussi dans le menu **Réglages** du Park Assist.

La fonction est activée automatiquement à chaque cycle de mise en marche ou d'arrêt du véhicule.

### Traction d'une remorque

L'assistant d'ouverture de portes est automatiquement désactivé et ne peut plus être activé si le dispositif d'attelage pour remorque installé en usine est raccordé électriquement à une remorque ou à un dispositif similaire.

Après avoir retiré la remorque de l'attelage du véhicule, l'assistant revient à l'état initial qui était le sien avant le raccordement électrique de la remorque.

Si le dispositif d'attelage pour remorque équipant le véhicule n'a pas été installé en usine, il est nécessaire de désactiver manuellement l'assistant d'ouverture de portes avant de circuler avec une remorque.

### AVERTISSEMENT

- Soyez toujours vigilant avec la circulation à proximité du véhicule. L'assistant d'ouverture des portes (Exit Warning) ne peut en aucun cas remplacer la vigilance des passagers. La responsabilité d'ouvrir les portes et de descendre du véhicule incombe toujours aux passagers de ce dernier.
- L'assistant d'ouverture des portes (Exit Warning) fonctionne en permanence tant que le contact du véhicule est mis. En coupant le contact, le système est désactivé, et les témoins s'allument brièvement.
- Les circonstances de la circulation peuvent ne pas être correctement interprétées et tout élément s'approchant, par exemple des piétons, peuvent ne pas être détectés. Gardez toujours en vue la circulation et les abords du véhicule.

### AVERTISSEMENT

Le fonctionnement de l'assistant d'ouverture des portes (Exit Warning) dépend des limites du système et peut ne pas pouvoir avertir d'une collision imminente dans les cas suivants :

- Si votre véhicule est trop à l'intérieur de la place de stationnement et que les véhicules adjacents cachent le champ de vision.

- Dans certaines circonstances, les objets ou les personnes qui s'approchent, par exemple les usagers à vélo ou en scooter, ne sont pas détectés.
- Le système ne réagit pas en cas d'objets immobiles.

# Équipement pratique

## Rangement

### Brève introduction

Utilisez les rangements uniquement pour déposer des objets petits ou légers.

#### ⚠ AVERTISSEMENT

Les objets transportés sans fixation dans le véhicule pourraient être projetés dans l'habitacle en cas de freinage brusque ou de manœuvre soudaine. Cette situation peut provoquer des blessures graves, ainsi que la perte de contrôle du véhicule.

- Ne transportez pas d'animaux, d'objets durs, tranchants ou lourds dans les vide-poches ouverts du véhicule, sur le combiné d'instruments ou sur le cache derrière la banquette arrière, ni sur les vêtements ou les sacs se trouvant dans l'habitacle.
- Gardez les rangements toujours fermés pendant la conduite.
- N'accrochez pas de vêtements pesant plus de 2,5kg (environ 5,5 lb) aux patères du véhicule. Ne laissez jamais d'objets lourds, durs ou pointus dans les poches de ces vêtements.

#### ⚠ AVERTISSEMENT

En cas de présence de briquets dans le véhicule, ils pourraient être endommagés ou allumés par inadvertance. Cela pourrait provoquer de graves brûlures et des dommages au véhicule.

- Avant de régler un siège, veillez à toujours vous assurer qu'aucun briquet ne se trouve à proximité des pièces mobiles du siège.
- Avant de fermer un rangement, veillez à toujours vous assurer qu'il n'y a pas de briquet dans la zone de fermeture.
- Ne laissez jamais un briquet dans un rangement ou sur une autre surface du véhicule car il pourrait s'enflammer en raison des températures élevées qui pourraient être atteintes sur ces surfaces, notamment en été.

#### ⓘ AVIS

- Ne rangez pas d'objets, d'aliments ou de médicaments sensibles à la chaleur ou au froid dans l'habitacle. La chaleur et le froid pourraient les endommager ou les rendre inutilisables.
- Les objets composés de matériaux transparents laissés dans le véhicule, tels que des lunettes, des loupes ou des ventouses transparentes fixées aux vitres, peuvent concentrer la lumière du soleil et endommager le véhicule.

### Boîte à gants



**Fig. 149** Du côté passager avant : boîte à gants.

#### Ouverture et fermeture de la boîte à gants

*Ouverture* : Tirez sur la poignée >>> **fig. 149** et ouvrez la boîte à gants.

*Fermeture* : appuyez sur la boîte à gants vers le haut.

#### ⚠ AVERTISSEMENT

Le fait de laisser la boîte à gants ouverte peut augmenter le risque de blessures graves en cas d'accident, de freinage ou de manœuvre soudaine.

- Gardez la boîte à gants toujours fermée pendant la conduite.

### Porte-gobelets

Il y a un porte-gobelets dans les rangements des portes du conducteur et du passager avant.

#### Porte-gobelets avant

La console centrale contient deux sous-verre .

#### AVERTISSEMENT

Tout usage incorrect des porte-gobelets peut entraîner des blessures.

- Ne placez jamais de boissons chaudes dans les porte-gobelets. En cas de freinage ou d'accident de la route, les boissons chaudes déposées dans les porte-gobelets risquent de se renverser et causer des brûlures.
- Ne laissez pas de bouteilles ou d'autres objets tomber sur le plancher du conducteur pendant la conduite, car ils pourraient vous empêcher d'actionner les pédales.
- Ne placez jamais de verres, d'aliment ou d'autres objets lourds dans les porte-gobelets. Ces objets lourds pourraient être projetés par l'habitacle en cas d'accident et causer des blessures graves.

#### AVERTISSEMENT

Les bouteilles fermées peuvent exploser dans le véhicule sous l'effet de la chaleur ou du froid.

- Ne laissez jamais de bouteilles fermées dans le véhicule si la température dans ce dernier est trop élevée ou trop basse.

#### AVIS

Pendant la conduite, ne laissez pas de récipients ouverts dans les porte-gobelets. Si la boisson est renversée (en raison d'un freinage, par exemple), le véhicule et le système électrique risquent d'être endommagés.

#### Nota

Les éléments intérieurs des porte-gobelets peuvent être enlevés pour le nettoyage.

## Prises de courant

### Brève introduction

Les prises de courant du véhicule peuvent être utilisées pour alimenter des équipements électriques.

Les dispositifs devront être en parfait état. N'utilisez pas de dispositifs défectueux.

La prise de courant de 12 volts fonctionne uniquement lorsque le contact est mis.

#### AVERTISSEMENT

L'utilisation incorrecte des prises de courant et des appareils électriques peut provoquer un incendie et de graves blessures.

- Ne laissez jamais un enfant dans le véhicule sans surveillance. Les prises de courant et les dispositifs qui y sont connectés peuvent être utilisés lorsque le contact d'allumage est mis.
- Si les dispositifs électriques chauffent trop, éteignez-les immédiatement et déconnectez-les du réseau .

#### AVIS

- Pour éviter des dégâts sur le système électrique, ne connectez jamais aux prises de courant de 12 volts des dispositifs électriques qui fournissent du courant, comme des panneaux solaires ou des chargeurs de batterie, pour charger la batterie de 12 volts.
- Utilisez seulement des dispositifs électriques conformes aux directives en vigueur en matière de compatibilité électromagnétique.
- Pour éviter que les variations de tension ne provoquent des dommages, éteignez les appareils électriques avant de mettre et de couper le contact d'allumage et de démarrer le système à propulsion.
- Ne connectez jamais à une prise de courant de 12 volts des appareils électriques consommant plus de la puissance indiquée.

Si vous dépassez la consommation de puissance maximale, cela pourrait endommager le système électrique du véhicule.

- Tenez compte de la notice des appareils électriques !

#### Nota

- La batterie de 12 volts se décharge lorsque des dispositifs électriques sont allumés alors que le contact est mis et que le système de propulsion est connecté.
- Les dispositifs non isolés peuvent produire des interférences sur la radio, le système Infodivertissement et le système électronique du véhicule.

### Prises de courant du véhicule

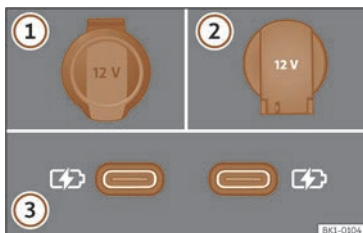

**Fig. 150** Prises de courant de 12 volts du véhicule.

>>> **fig. 150**

- ① / ② Prises de courant de 12 volts sur le côté droit du coffre.
- ③ Prises USB (Type C) à l'arrière de la console, entre les sièges avant.

Assurez-vous que la puissance maximale des prises de courant n'est pas dépassée. La consommation électrique des appareils est indiquée sur leur plaque signalétique.

La puissance continue de toutes les prises de courant de 12 volts du véhicule est de 120 watts au total.

La puissance maximale de chaque prise de courant de 12 volts est de 180 watts au total **avec le groupe motopropulseur activé.**

En fonction de l'équipement et du pays, le véhicule dispose parfois de connecteurs USB **permettant uniquement de charger un appareil ou servant de prise de courant**

>>> **fig. 150** ③.

Ces entrées USB se trouvent à l'arrière de la console, entre les sièges avant.

#### AVIS

Si vous utilisez la prise de courant de 12 volts à pleine puissance plus longtemps que le temps indiqué, le fusible peut griller.

- N'utilisez jamais la prise de courant de 12 volts à pleine puissance pendant plus de 10 minutes.
- En cas de puissance maximale, utilisez une seule prise de courant de 12 volts.

# Transmission de données

## Cybersécurité

### Breve introduction

#### Qu'est-ce que la cybersécurité ?

On entend par cybersécurité les mesures qui réduisent le risque d'un accès non autorisé par logiciel malveillant ou d'une attaque à travers Internet aux fonctions du véhicule, aux données et aux unités de contrôle.

#### Que sont les composants de connectivité ?

Les unités de contrôle pour transmission de données, les interfaces et les connexions multimédia et de diagnostic sont des composants de connectivité qui permettent l'échange de données et d'informations entre le véhicule et des appareils externes ou Internet. Parmi les composants de connectivité qui ne font pas partie de l'équipement de tous les véhicules, figurent en particulier :

- Prise de branchement pour diagnostic.
- Unité de contrôle à carte eSIM intégrée (OCU).
- Interface du téléphone.
- Full Link.
- Technologie de communication sans fil NFC.

- Interface Bluetooth®.
- USB (connexion).
- Module trans-récepteur.

Les composants de connectivité sont des éléments essentiels à l'égard de la cybersécurité. Les composants de connectivité sont aussi équipés de mécanismes de sécurité qui minimisent le risque que des tiers non autorisés puissent accéder aux systèmes du véhicule.

#### Mécanismes de sécurité

Les logiciels et les mécanismes de sécurité montés sur le véhicule font l'objet d'une recherche et développement permanents. Comme dans le cas des ordinateurs ou des systèmes d'exploitation des terminaux de téléphonie mobile, les logiciels et les mécanismes de sécurité installés sur le véhicule peuvent également être mis à jour de manière non périodique. En général, les mises à jour de logiciel améliorent la sécurité, la stabilité et la rapidité d'exécution des systèmes des véhicules déjà fabriqués.

#### Minimiser les risques

Vous pouvez contribuer à réduire le risque d'accès non autorisé par des tiers aux systèmes du véhicule et à ses fonctions :

- Sur le véhicule, n'utilisez aucun support de données, dispositif Bluetooth® ou téléphone portable contenant des données manipulées ou des logiciels malveillants.

- Installez immédiatement les mises à jour du système fourni par CUPRA.
- Confiez l'entretien et la réparation de votre véhicule uniquement à un atelier spécialisé. CUPRA recommande de vous rendre chez un partenaire CUPRA.

### AVERTISSEMENT

**Malgré les mécanismes de sécurité du véhicule, le risque que des tiers non autorisés puissent accéder aux fonctions du véhicule, aux données et aux unités de contrôle du véhicule à l'aide d'un logiciel malveillant ou d'une cyber-attaque ne peut pas être exclu. Si un logiciel malveillant s'introduit dans le véhicule, il peut influencer, désactiver ou contrôler les unités de commande et les fonctions du véhicule, et même provoquer des accidents graves et des blessures mortelles.**

- Si le véhicule se met à fonctionner différemment, s'il réagit ou se comporte étrangement, ralentissez immédiatement (chaque fois que cela est possible) de manière contrôlée et contactez sans attendre l'atelier spécialisé le plus proche ou faites appel à des professionnels qualifiés.

- Les logiciels malveillants peuvent également accéder aux données et aux informations stockées dans les unités de commande, dans le système d'infodivertissement, sur les supports de données connectés et sur les appareils de téléphonie mobile synchronisés.

### AVERTISSEMENT

Les ordinateurs, les supports de données et les appareils de téléphonie mobile se connectant à Internet ou utilisés sur des réseaux publics ou privés peuvent être infectés par des données manipulées et des logiciels malveillants.

- Protégez votre ordinateur, les supports de données et les dispositifs de téléphonie mobile avec un programme antivirus appropriée et les mesures de précaution généralement connues.
- Mettez régulièrement à jour le programme antivirus approprié avec les mises et à jour et les nouvelles versions fournies par le fournisseur correspondant.

## Mise à jour sans fil (Over-the-air update)

### Breve introduction

Les mises à jour à distance vous permettent de maintenir le véhicule toujours à jour, par exemple pour optimiser les fonctions et être protégé contre le malware.<sup>1)</sup>

<sup>1)</sup> Non disponible sur tous les marchés.

### Comment pouvez-vous savoir si une mise à jour à distance est disponible ?

Les mises à jour disponibles s'affichent sur le système d'infodivertissement.

S'il y a plusieurs mises à jour disponibles pour le véhicule en même temps, il faut compléter d'abord correctement une mise à jour à distance avant de passer à la suivante.

#### Nota

À votre propos, les mises à jour doivent s'effectuer dès que possible. Si le contrôleur refuse plusieurs fois la mise à jour à distance, il faudra contacter un atelier dûment qualifié. CUPRA recommande de contacter un concessionnaire CUPRA.

### AVERTISSEMENT

Il est possible très rarement qu'un calculateur ne fonctionne pas correctement après une mise à jour à distance. Le dysfonctionnement d'un calculateur et du véhicule peut entraîner des accidents graves et des lésions mortelles.

- Réduisez la vitesse de manière contrôlée si le véhicule fonctionne ou réagit différemment pendant la conduite.
- Prenez contact avec un atelier spécialisé. CUPRA recommande de contacter un concessionnaire CUPRA.

### AVERTISSEMENT

Si le combiné d'instruments ne fonctionne pas après une mise à jour à distance, il n'est pas possible d'y visualiser d'indications, de témoins de contrôle, de symboles ou de messages de texte. Le fait de conduire avec un combiné d'instruments qui ne fonctionne pas peut entraîner des accidents graves et des lésions mortelles.

- N'utilisez pas le véhicule. Contactez le Service Client de CUPRA.

### AVIS

Si des modifications spéciales ont été faites sur des véhicules qui ne sont pas sous la responsabilité de CUPRA (par exemple, des véhicules de service de secours ou des taxis), les fonctions spéciales (par exemple, le taximètre) risquent de ne pas fonctionner correctement après une mise à jour à distance.

- Consultez votre concessionnaire CUPRA avant de réaliser une mise à jour à distance.

#### Nota

- Les mesures pour améliorer la performance ou l'efficacité (par exemple, le réglage du moteur) qui n'ont pas été incorporées par CUPRA, peuvent être éliminées après une mise à jour à distance.

- En fonction de l'équipement, les remarques sur la version peuvent apparaître une fois avant ou après une mise à jour à distance. Ces remarques décrivent les changements dans l'état du véhicule. Consultez le site Web suivant pour obtenir les remarques de la version et plus d'information sur les mises à jour à distance :

[www.cupraofficial.com/owners/cupra-connect/ota-updates](http://www.cupraofficial.com/owners/cupra-connect/ota-updates)

- La mise à jour à distance ne met pas à jour les applications installées sur le véhicule.

## Conditions préalables pour une mise à jour à distance

Les conditions préalables suivantes doivent être respectées pour pouvoir télécharger une mise à jour via satellite et installer le logiciel de cette mise à jour.

- La fonction de mises à jour à distance est disponible dans votre pays.
- Le véhicule se trouve dans une zone avec une couverture de téléphonie mobile suffisante.
- Votre configuration actuelle de confidentialité vous permet de transmettre et de recevoir des données et de l'information >>> page 267.
- La batterie de 12 volts est déconnectée du chargeur et avec une charge d'au moins 50 %.

## Télécharger et installer une mise à jour à distance

### Coût de téléchargement

Le téléchargement des mises à jour à distance s'effectue via l'unité de contrôle d'usine avec la carte eSIM et est gratuit. CUPRA prend en charge les frais de connexion.

### Temps de téléchargement

Le téléchargement se fait automatiquement sans préavis et est également possible en conduisant. Une fois le téléchargement terminé, un message apparaît pour vous informer qu'une mise à jour à distance est disponible.

### Nota

**La durée d'un processus de téléchargement dépend de la qualité du réseau, de la taille du fichier et du type de mise à jour. Le processus de téléchargement peut être interrompu. Il reprendra à la remise du contact.**

### Conditions préalables à l'installation du logiciel

- Le véhicule est garé en toute sécurité conformément aux exigences légales et aux réglementations locales >>> page 229.
- Les mises à jour à distance précédentes ont été installées.

### Installer le logiciel à partir d'une mise à jour à distance

Pour la mise à jour à distance, choisissez un moment où personne ne doit conduire le véhicule.

### AVERTISSEMENT

**Les unités de contrôle seront désactivées et ne fonctionneront pas pendant l'installation du logiciel. Conduire avec les unités de contrôle désactivées ou endommagées peut provoquer des accidents et des blessures mortelles.**

- Installez le logiciel de manière à ne pas gêner les autres usagers de la route.
- N'utilisez pas le véhicule pendant une procédure d'installation de logiciel.

1. Désactivez le groupe motopropulseur du véhicule et activez le frein de stationnement électronique.
2. Fermez le capot, le coffre, toutes les fenêtres et toutes les portes.
3. Confirmez l'installation du logiciel sur le système d'infodivertissement.
4. Assurez-vous que tous les occupants du véhicule sont sortis et qu'aucun animal n'est laissé dans le véhicule.
5. Récupérez toutes les clés du véhicule et sortez-en.
6. Verrouillage du véhicule.

## Restrictions fonctionnelles lors de l'installation du logiciel

Les unités de contrôle, l'ordinateur central, les fonctions et les écrans ne seront pas disponibles lors de l'installation du logiciel. N'utilisez pas le véhicule ou le système d'infodivertissement pendant l'installation.

- Le système empêche l'activation du groupe motopropulseur du véhicule.
- La batterie haute tension n'est pas chargée.
- La prise de diagnostic AUX-IN est désactivée.
- L'alarme antivol est désactivée.
- Le système de sécurité « Safe » est désactivé.

## Après avoir installé le logiciel

Après avoir installé le logiciel et avant d'activer le groupe motopropulseur du véhicule, lisez le message concernant l'installation complète du logiciel dans le système d'infodivertissement ou sur le tableau de bord. Le véhicule peut avoir besoin de jusqu'à 1 minute pour afficher l'état de la mise à jour à distance.

- Le groupe motopropulseur du véhicule peut être activé une fois le logiciel correctement installé.
- Si l'installation du logiciel échoue :  
>>> page 263, *Résolution de problèmes*.

## Résolution de problèmes

### L'installation d'une mise à jour sans fil a échoué

• Si une mise à jour ne s'installe pas correctement, un message d'erreur apparaît dans le système d'infodivertissement ou dans le combiné d'instruments. Respectez les messages et avertissements correspondants.

#### Nota

**Les unités de commande cesseront de fonctionner ou ne fonctionneront pas correctement en cas d'erreur d'installation critique. Les fonctions et les écrans ne seront pas disponibles tant que l'erreur n'aura pas été corrigée. N'utilisez pas le véhicule. Dans ce cas, contactez le service client CUPRA.**

### Puis-je interrompre l'installation d'une mise à jour sans fil ?

Non, cela est impossible.

### Que se passe-t-il si une installation de mise à jour sans fil est interrompue ?

Si l'installation est interrompue, par exemple en raison de dommages au système électrique du véhicule, les unités de commande peuvent ne pas être mises à jour et peuvent ne pas fonctionner en raison d'une installation incomplète de la mise à jour.

## CUPRA CONNECT

### Brève introduction

Accédez aux services numériques CUPRA CONNECT<sup>1)</sup> en connectant votre véhicule à Internet. Vous trouverez une description des services disponibles sur Internet à l'adresse :

<https://www.cupraofficial.com/owners/cupra-connect>

Pour pouvoir utiliser CUPRA CONNECT, vous devez activer les services en signant un contrat CONNECT avec SEAT S.A. qui peut être soumis à une limitation d'utilisation temporaire en fonction du pays.

Les groupes de services de CUPRA CONNECT Gen5 proposés par CUPRA comme les services individuels peuvent être modifiés, annulés, désactivés, réactivés, renommés et étendus, même sans notification préalable.

L'exécution et la disponibilité de tous les services et portefeuilles de services de CUPRA CONNECT peut varier en fonction du pays, du véhicule et de son équipement.

### Description des services

Avant de souscrire les services de CUPRA CONNECT, merci de lire attentivement la description correspondant à ces derniers. Les descriptions sont mises à jour régulièrement

<sup>1)</sup> Non disponible sur tous les marchés.

et elles sont disponibles en ligne dans l'application My CUPRA App et sur [www.cupraofficial.com](http://www.cupraofficial.com).

- Utilisez toujours la version la plus récente de la description des services correspondante.

### AVERTISSEMENT

**Dans les endroits avec une mauvaise réception du réseau de téléphonie mobile et de GPS, les appels d'urgence et les appels téléphoniques ne seront pas établis, et la transmission de données ne sera pas possible.**

- Dans ce cas, si vous le pouvez, changez d'endroit.

### AVIS

**Le véhicule peut être endommagé par des facteurs hors du contrôle de CUPRA. Ces facteurs peuvent être notamment :**

- Un mauvais usage des dispositifs mobiles.
- Une perte de données pendant la transmission.
- Des applications de tiers inadaptées ou défectueuses.
- Un logiciel malveillant sur tout support de données, ordinateur, tablette ou dispositif mobile.

## Groupe de services

L'attribution initiale de services affichée ici représente le volume maximum possible. Le volume maximum possible n'est disponible que sur quelques modèles de véhicules. Cette assignation peut être modifiée pendant la vie utile du véhicule.

Après avoir activé la gestion des services dans le système d'infodivertissement, vous pouvez vérifier si le véhicule dispose de services et desquels >>> page 267.

Dans certains pays, et en cas de renouvellement du contrat, les services proposés peuvent être combinés d'une manière différente de celle indiquée ici.

La technologie de reconnaissance vocale ou de recherche de CUPRA CONNECT ne reconnaît pas et ne fournit pas de résultats pour tous les mots. Par exemple, la reconnaissance vocale de Google inclut une fonction « Safe Search » (recherche sûre) qui empêche l'indication de résultats d'une recherche si des termes vulgaires sont reconnus (même par erreur).

## Services de CUPRA CONNECT

Si votre véhicule est équipé de Media System + ou de Navi System +, votre pack de services en ligne est CUPRA CONNECT. Les services inclus sont<sup>1)</sup> :

- Appel de dépannage sur route.
- Service Client.
- Entretien du véhicule en ligne.
- Mise à jour en ligne du système.
- Personnalisation.
- Déverrouillage à distance.
- État du véhicule.
- Mise à jour en ligne des cartes.
- Commande vocale naturelle pour destinations et adresses.
- Radio en ligne.
- Importation en ligne d'itinéraires.
- Importation en ligne de destinations.
- Charge et climatisation à distance.
- Position du stationnement.
- Forfait de données.
- Boutique en ligne.
- Navigation en ligne : Destinations spéciales dynamiques.
- Protection de batterie.

<sup>1)</sup> Volume maximum possible. Non disponible sur tous les véhicules ni dans tous les pays. Certains services arriveront à travers une mise à jour du logiciel. Soyez attentif aux nouvelles mises à jour sur le centre de notifications. Certains services peuvent nécessiter un équipement spécial.

- CUPRA Charge publique et privée (comprend Plug&Charge).
- Charge solaire.
- Charge bidirectionnelle.
- Planificateur d'itinéraire électrique.
- Recherche de stationnements publics.
- Recherche de stations de charge.
- Calcul d'itinéraire en ligne.
- Bulletins d'informations routières en ligne.
- Informations sur les risques de circulation.
- Applications dans le système d'infodivertissement : CUPRA Charging Map, Connected Travel Assist, Park & Pay.

Les services mentionnés peuvent être soumis à une période d'abonnement. La disponibilité dépend de l'équipement du véhicule.

#### Nota

Consultez l'application My CUPRA pour savoir quels services sont inclus à la fermeture du contrat. Cela s'applique également aux différentes options de CUPRA CONNECT. Vous pouvez également consulter les informations sur les services disponibles sur :

<https://www.cupraofficial.com/owners/cupra-connect>

### Configurer CUPRA ID

Pour pouvoir utiliser les services mobiles en ligne, vous avez besoin d'un CUPRA ID.



Vous pouvez vous inscrire via l'application My CUPRA App. Si vous n'avez toujours pas l'application, téléchargez-la en scannant le code QR.



Avec My CUPRA App, vous pouvez créer un compte utilisateur, consulter la description des services et gérer à distance la charge de la batterie et la climatisation du véhicule électrique, entre autres.

### Activation de CUPRA CONNECT

Les étapes suivantes sont nécessaires pour activer CUPRA CONNECT :

1. Mettez le contact et allumez le système d'infodivertissement.
2. Activez le mode en ligne >>> page 267.
3. Sélectionnez :  > **Utilisateurs** et appuyez sur le bouton  pour ajouter un nouvel utilisateur.

4. Suivez les instructions affichées sur l'écran pour télécharger l'application My CUPRA App.
5. Créez votre CUPRA ID en suivant les instructions.
6. Acceptez les termes de confidentialité.
7. Vérifiez vos données personnelles.
8. Introduisez le numéro d'identification du véhicule (NIV) pour ajouter le véhicule à votre compte d'utilisateur.
9. Sélectionnez votre forfait de services en ligne CUPRA CONNECT.
10. Avec l'application ouverte, scannez le nouveau code QR généré par le système d'infodivertissement.

Une fois le code QR scanné et les données transférées, les services en ligne de CUPRA CONNECT sont activés.

Pour vous tenir au courant, CUPRA vous recommande d'ajouter votre atelier préféré dans My CUPRA App.

Pour faciliter l'activation, veuillez regarder la vidéo qui explique le processus d'inscription étape par étape. Vous pouvez la retrouver sur le site officiel de CUPRA et/ou sur la chaîne YouTube officielle de la marque.

## Dispositions légales

Pendant l'utilisation des services de CUPRA CONNECT, certaines données sont transmises et traitées en ligne à travers le véhicule. Ces données peuvent également contenir (au moins indirectement) des informations sur le conducteur en question, par exemple, son comportement de conduite et son emplacement. En tant que partie souscrivant le contrat de CUPRA CONNECT avec SEAT, S.A., vous vous engagez sur la protection des données et des droits personnels également en cas d'utilisation de votre véhicule par d'autres conducteurs (par exemple, des membres de votre famille ou des amis). Pour ce faire, vous devez les avertir au préalable que le véhicule transmet et reçoit des données en ligne, et que vous pouvez accéder à ces informations.

Le fait de ne pas respecter cette obligation d'information peut aller à l'encontre de certains droits du conducteur et des passagers.

### Données personnelles

CUPRA protège vos données personnelles et ne les utilise que dans la mesure où la législation le permet et si vous y avez donné votre consentement lors d'une utilisation. Vous trouverez des informations détaillées sur le traitement des données dans le cadre des services de CUPRA CONNECT dans la Déclaration sur la protection de données, que vous pouvez consulter dans sa version actuelle sur le site web de CUPRA.

### Cession permanente du véhicule

Si le véhicule a été acheté d'occasion ou qu'une autre personne vous a laissé le véhicule pour une utilisation permanente, il est possible que CUPRA CONNECT soit déjà activé et que l'utilisateur principal précédent puisse encore avoir la possibilité d'accéder aux données enregistrées via CUPRA CONNECT et contrôler certaines fonctions de votre véhicule.

Pour éliminer l'utilisateur principal précédent, réinitialisez le système d'infodivertissement aux réglages d'usine (⚙️ > **Réinitialiser aux réglages d'usine**). Une fois réinitialisé, vous pouvez vous enregistrer en tant qu'utilisateur principal du véhicule.

### Désactiver les services de CUPRA CONNECT

Pour activer et désactiver les services de CUPRA CONNECT, vous disposez des fonctions suivantes :

- Permettre ou empêcher les transmissions de données à travers le système d'infodivertissement >>> page 267, *Mode confidentialité*.
- Vous pouvez réactiver les services correspondants après avoir annulé leur désactivation.



Nota

**Les services requis par la législation et leur transmission ne peuvent pas être déconnectés ni désactivés. C'est le cas par exemple du système d'appel d'urgence (e-Call).**

### Dysfonctionnements

Même si les conditions nécessaires à l'utilisation des services CUPRA CONNECT sont remplies, certains facteurs indépendants de la volonté de CUPRA peuvent interférer ou empêcher la bonne exécution de ces services. Ces facteurs peuvent être notamment :

- Des travaux d'entretien, de réparation, de désactivation, de mise à jour du logiciel et d'extension technique des équipements de télécommunication, des satellites, des serveurs et des banques de données.
- La modification de la norme de téléphonie mobile pour la transmission de données mobiles par le fournisseur des services en télécommunications, par exemple de LTE ou d'UMTS à EDGE ou GPRS.
- La déconnexion d'une norme de téléphonie mobile déjà existante par le fournisseur de services en télécommunications.
- Des interférences, perturbations ou interruptions dans la réception du signal de téléphonie mobile et GPS à cause, par exemple, d'une conduite à grande vitesse, d'une éruption solaire, d'effets météorologiques, de la

topographie, d'appareils inhibiteurs et de l'utilisation intensive de téléphonie mobile dans les cellules radio correspondantes.

- Lorsque vous vous trouvez dans des endroits sans réseau ou avec une réception de téléphonie mobile ou GPS trop faible. Également, par exemple, dans les tunnels, entre des immeubles hauts, dans les parkings, les passages souterrains, en montagne et dans les vallées.
- Une information de fournisseurs tiers disponible avec certaines limitations, incomplète ou incorrecte, par exemple les représentations sur les cartes.
- Pays et régions dans lesquels CUPRA CONNECT n'est pas disponible.

### Gestion des services

En fonction de la viabilité technique, il se peut que le système d'infodivertissement dispose d'une administration de services. Si vous disposez d'une administration de services, il est possible de faire ce qui suit :

- Consulter les services de CUPRA CONNECT disponibles actuellement sur le véhicule.
- Voir quels sont les services de CUPRA CONNECT activés ou désactivés.

Pour en savoir plus : My CUPRA App.



Nota

Si vous désactivez chacun des services de CUPRA CONNECT, le véhicule peut continuer à transmettre des données d'appel d'urgence (eCall).

## Mode confidentialité

### Brève introduction

Avec la fonction « Confidentialité », vous pouvez permettre ou empêcher les transmissions de données entre le véhicule et Internet.

Tenez compte du fait que votre véhicule est connecté par défaut, afin qu'il puisse recevoir des mises à jour à distance qui améliorent son comportement.

Certaines informations, telles que votre NIV (numéro d'identification du véhicule), peuvent être partagées avec la marque afin d'assurer toutes les campagnes. Ces mises à jour de mandant votre confirmation finale avant d'être installées. Si vous ne souhaitez pas les recevoir, vous pouvez régler la confidentialité sur « Mode Hors ligne » (confidentialité maximale) dans les réglages de confidentialité et services >>> page 267.

Le mode souhaité peut être réglé dans les réglages du véhicule du système d'infodivertissement.

La transmission de données de dispositifs extérieurs et leur communication avec le véhicule ne peut pas être empêchée au moyen de la fonction « Confidentialité ».

Les services requis par la législation et leur transmission ne peuvent pas être déconnectés ni désactivés. C'est le cas par exemple du Système d'appel d'urgence (eCall).



AVIS

Tenez compte du fait que tous les usagers du véhicule peuvent configurer des réglages individuels dans la fonction « Confidentialité ». Ces réglages peuvent ne pas être les mêmes que ceux que souhaite le propriétaire du véhicule.

### Réglages de la confidentialité

Pour permettre ou empêcher les transmissions de données, activez ou désactivez le mode hors ligne dans le système d'infodivertissement.

#### Mode hors ligne activé

Dans ce mode, il se produit ce qui suit :

- Tous les services de CUPRA CONNECT sont désactivés et n'envoient aucune donnée.
- Le modem intégré est désactivé (toutes les fonctions du véhicule nécessitant une connexion à Internet sont désactivées).

- Ni les informations ni les données enregistrées dans les unités de contrôle ne peuvent être mises à jour (par exemple, les certificats numériques). Cela peut réduire les fonctions et les services, voire provoquer leur indisponibilité.
- Les services exigés par la loi et nécessaires à l'appel d'urgence ne peuvent pas être désactivés, et continuent d'envoyer des données.

### Mode hors ligne désactivé (mode en ligne)<sup>1)</sup>

Dans ce mode, il se produit ce qui suit :

- Tous les services CUPRA CONNECT peuvent envoyer et recevoir des données en fonction de leurs réglages sur le compte d'utilisateur (les utilisateurs peuvent consulter les données de position du véhicule à travers l'application My CUPRA App).
- La SIM intégrée est activée (les transmissions de données sont disponibles pour toutes les fonctions du véhicule nécessitant une connexion à Internet).

### Indication de l'état

Les symboles suivants indiquent l'état correspondant de la transmission de données sur le système d'infodivertissement.



Une connexion à Internet est établie. Les fonctions à distance sont désactivées depuis l'application. La localisation **n'est pas activée**.



Une connexion à Internet est établie. Les fonctions à distance sont désactivées depuis l'application. La localisation est activée.



Une connexion à Internet est établie. Les fonctions à distance sont activées depuis l'application. La localisation **n'est pas activée**.



Une connexion à Internet est établie. Les fonctions à distance sont activées depuis l'application. La localisation est activée.



Sans connexion à Internet (mode hors ligne).

**sans icône** Sans connectivité, pas de services disponibles.

#### Nota

**Même avec le mode hors ligne activé, il est possible que les services importants pour la sécurité ou exigés par la loi activent brièvement le mode en ligne.**

## Conséquences sur les fonctions en ligne du véhicule

Lorsque le transfert de données est limité, il n'est pas possible d'exécuter, par exemple, ces fonctions en ligne du véhicule.

### Fonctions en ligne du véhicule

- Commande vocale en ligne.
- Mise à jour des cartes en ligne.
- Bulletins d'informations routières en ligne.
- Mise à jour du système.
- Enregistrement et activation de CUPRA CONNECT.

## Administration des utilisateurs

### Description du rôle d'utilisateur

Seront autorisés à commander et activer les services CUPRA CONNECT pour un véhicule déterminé, le titulaire du véhicule et tout autre utilisateur ayant accès au véhicule.

Il n'y a qu'un seul utilisateur principal par véhicule, ainsi qu'un utilisateur invité anonyme et jusqu'à 3 utilisateurs supplémentaires et/ou locaux. Les différents rôles sont décrits ci-dessous :

<sup>1)</sup> Non disponible sur tous les marchés.

- **Utilisateur principal** : le premier utilisateur en ligne qui s'enregistre sur le véhicule, passe la commande et effectue l'activation des services CUPRA CONNECT, se voit automatiquement attribuer le rôle d'utilisateur principal. C'est le seul qui peut effectuer des achats en ligne (données et autres services). Il a accès à tous les services du véhicule.
- **Utilisateur supplémentaire** : pour un véhicule dont les services ont été activés par un utilisateur principal, il est possible d'ajouter jusqu'à 3 utilisateurs supplémentaires. À travers le système d'infodivertissement du véhicule, l'utilisateur supplémentaire a accès aux mêmes services que l'utilisateur principal, sauf à ceux exigeant un achat. L'utilisateur supplémentaire n'a pas accès aux services de l'application.
- **Utilisateur invité** : le seul rôle toujours activé sur le véhicule, au cas où vous ne souhaiteriez pas vous inscrire en tant qu'utilisateur principal ou supplémentaire. Lors de la première sélection de ce mode, ou à chaque fois que l'on passe d'un utilisateur principal ou supplémentaire à un utilisateur invité, les données sont partagées en ligne, afin de recevoir des mises à jour à distance. Si vous ne souhaitez pas les recevoir, vous pouvez régler la confidentialité sur « *Mode Hors ligne* » (confidentialité maximale) dans les réglages de confidentialité >>> page 267.

- **Utilisateur local** : Il s'agit d'un rôle qui n'est pas associé à un CUPRA ID et qui n'existe que localement sur le véhicule. Ce rôle permet uniquement d'enregistrer les paramètres personnels de l'utilisateur dans la voiture.
- **Mode Incognito** : Le client peut sélectionner ce mode dans le menu des utilisateurs et, tant qu'il est activé, les modifications apportées au véhicule ne sont pas sauvegardées. Vous pouvez sortir du mode Incognito depuis le menu des utilisateurs ou en éteignant le véhicule.

### Créer et éliminer un rôle d'utilisateur

#### Créer un utilisateur

Enregistrez-vous sur CUPRA CONNECT. Après avoir souscrit un contrat CUPRA CONNECT avec CUPRA, ajoutez le véhicule à votre compte utilisateur et suivez les étapes de l'application pour vous authentifier en tant que nouvel utilisateur principal ou en tant qu'utilisateur supplémentaire.

#### Éliminer un utilisateur

Pour éliminer l'utilisateur principal, réinitialisez le système d'infodivertissement aux réglages d'usine. Pour supprimer un utilisateur supplémentaire, l'utilisateur principal peut le supprimer manuellement ou l'utilisateur supplémentaire peut se supprimer lui-même.



Nota

Si les réglages d'usine du système d'infodivertissement sont rétablis dans le mode hors ligne, l'utilisateur ne pourra pas être éliminé du serveur.

## Connexions filaires

### Connexion USB



Fig. 151 Console centrale : entrée USB.

L'entrée USB se trouve dans la partie inférieure de la console centrale >>> fig. 151.

# Système d'infodivertissement

## Se familiariser

### Breve introduction

Les fonctions et les réglages de l'infodivertissement dépendent du pays et de l'équipement du véhicule.

#### Avant la première utilisation

Avant la première utilisation, veuillez tenir compte des aspects suivants afin de tirer le meilleur parti des fonctions et des réglages disponibles :

- Respectez les consignes de sécurité de base >>> page 270.
- Rétablissez les réglages d'usine du système d'infodivertissement >>> page 279.
- Recherchez et mémorisez vos stations de radio favorites sur les touches de pré-réglage afin de pouvoir les capter rapidement.
- N'utilisez que des sources audio et des supports de données appropriés.
- Synchronisez un téléphone portable pour pouvoir utiliser la gestion du téléphone via le système d'infodivertissement.

- Pour la navigation, utilisez des cartes mises à jour.
- Créez-vous un compte CUPRA pour pouvoir accéder aux services correspondants.

#### Documentation actuelle jointe

Pour utiliser le système d'infodivertissement et ses composants, veuillez tenir compte de la documentation suivante en plus de cette notice d'utilisation :

- Suppléments dans la documentation de bord de votre véhicule.
- Mode d'emploi du dispositif de téléphonie mobile ou des sources audio.
- Mode d'emploi des supports de données et des lecteurs externes.
- Manuels d'utilisation des accessoires du système d'infodivertissement montés ultérieurement ou utilisés en complément.
- Description des services lors de l'exécution des services de CUPRA.

### Consignes de sécurité

Certaines fonctions peuvent inclure des liens vers des sites web de tiers. CUPRA n'est pas propriétaire des sites web de tiers accessibles via ces liens et n'assume donc aucune responsabilité quant à leur contenu.

Certaines fonctions peuvent inclure des informations provenant de tiers fournisseurs. CUPRA ne peut être tenu responsable de

l'exactitude, de la mise à jour et de l'exhaustivité de cette information, et ne peut garantir qu'elle ne porte pas atteinte aux droits de tierces personnes.

Les stations de radio et les propriétaires des supports de données et des sources audio engagent leur responsabilité quant à l'information qu'ils transmettent.

Veuillez noter que dans les parkings, les tunnels, les grands immeubles, en montagne ou en raison du fonctionnement d'autres appareils électriques tels que des chargeurs, la réception du signal radio peut également être perturbée.

Les caches adhésifs ou autocollants avec des couches métalliques sur l'antenne et sur les vitres peuvent perturber la réception radio.

### AVERTISSEMENT

L'ordinateur central du système d'infodivertissement est relié aux unités de contrôle montées sur le véhicule. Par conséquent, il existe un risque sérieux d'accident et de blessures si l'ordinateur central est réparé, ou mal démonté et remonté.

- Ne substituez jamais l'ordinateur central par un autre reconditionné ou provenant d'un véhicule en fin de vie.
- Faites réparer ou démonter et remonter l'ordinateur central uniquement par un atelier spécialisé. CUPRA recommande de se rendre chez un revendeur spécialisé CUPRA ou chez tout revendeur du réseau SEAT.

### AVERTISSEMENT

Toute distraction du conducteur peut entraîner un accident et des blessures. Le fait de lire l'information à l'écran et de commander le système d'infodivertissement peut détourner votre attention des conditions de circulation et provoquer un accident.

- Soyez toujours attentif à la circulation et ayez un comportement responsable au volant.

### AVERTISSEMENT

La connexion, l'introduction ou l'extraction d'une source audio ou d'un support de données pendant la conduite peut détourner votre attention des conditions de circulation et provoquer un accident.

### AVERTISSEMENT

Ajustez le volume de sorte que vous puissiez entendre clairement à tout moment les avertissements sonores provenant de l'extérieur (par exemple les sirènes des véhicules de secours).

- L'oreille peut être endommagée si le volume est trop élevé, même sur une courte période.

### AVERTISSEMENT

Les circonstances suivantes peuvent empêcher ou interrompre un appel d'urgence, un appel téléphonique ou les transmissions de données :

- Lorsque vous vous trouvez dans des endroits sans réseau ou avec une réception de téléphonie mobile ou GPS trop faible. Également dans les tunnels, entre de grands immeubles, dans les parkings, les passages souterrains, en montagne et dans les vallées.
- Lorsque, dans les endroits avec une réception suffisante de téléphonie mobile ou GPS, le réseau du fournisseur en télécommunications n'est pas disponible ou avec trop d'interférences.
- Lorsque les composants du véhicule nécessaires aux appels d'urgence, aux appels téléphoniques et à la transmission des données sont endommagés, ne fonctionnent pas ou ne disposent pas d'une alimentation électrique suffisante.
- Lorsque la batterie du dispositif de téléphonie mobile est déchargée ou que son niveau de charge est insuffisant.

### AVERTISSEMENT

Dans certains pays et sur certains réseaux téléphoniques, les appels de secours ou d'urgence ne sont possibles que si le dispositif de téléphonie mobile est connecté à l'interface téléphonique du véhicule, avec à l'intérieur une carte SIM « débloquée » disposant d'un solde suffisant pour passer des appels et une couverture réseau suffisante.

### AVERTISSEMENT

Lisez et respectez les instructions de commande du fabricant des dispositifs de téléphonie mobile, des supports de données, des appareils externes, et des sources audio et multimédia externes.

### AVERTISSEMENT

Une variation soudaine du volume peut se produire lors du raccordement ou du changement d'une source audio ou multimédia.

- Avant de changer ou de raccorder une source audio ou multimédia, baissez le volume.

**⚠ AVERTISSEMENT**

Si vous utilisez des dispositifs de téléphonie mobile et de radiocommunication sans connexion à une antenne externe, les niveaux maximaux de rayonnement électromagnétique à l'intérieur du véhicule peuvent être dépassés et mettre en danger la santé du conducteur et des passagers. Il en va de même si l'antenne externe n'est pas installée correctement.

- Une distance minimale de 20 cm doit être respectée entre les antennes du dispositif de téléphonie mobile et tout implant médical comme, par exemple, un stimulateur cardiaque, car les appareils de téléphonie mobile peuvent en perturber le fonctionnement.
- Ne tenez pas l'appareil de téléphonie mobile allumé trop près ou directement sur un implant médical, par exemple dans la poche de la chemise.
- Éteignez immédiatement le dispositif de téléphonie mobile si vous pensez qu'il crée des interférences avec un implant médical ou tout autre appareil médical.

**⚠ AVERTISSEMENT**

Les dispositifs de téléphonie mobile, les appareils externes et les accessoires qui ne sont pas fixés ou mal fixés peuvent être éjectés de l'habitacle et provoquer des blessures en cas de manœuvre soudaine, de freinage ou d'accident.

- Fixez les dispositifs de téléphonie mobile, les appareils externes et leurs accessoires hors des zones de déploiement des airbags ou rangez-les sans qu'ils ne puissent bouger.
- Placez les câbles de raccordement des sources audio et multimédia et des dispositifs externes de manière à ne pas gêner le conducteur.

**⚠ AVERTISSEMENT**

L'accoudoir central peut entraver la liberté de mouvement des bras du conducteur et provoquer des accidents et des blessures graves.

- Pendant la conduite, gardez toujours fermé le rangement de l'accoudoir.

**⚠ AVERTISSEMENT**

Si les conditions de luminosité sont mauvaises et que l'écran est endommagé ou sale, les indications et informations affichées à l'écran peuvent ne pas être lisibles ou ne pas être lues correctement.

- Les indications et informations affichées à l'écran ne doivent en aucun cas supposer un risque pouvant compromettre la sécurité. L'écran ne substitue en aucun cas la vigilance du conducteur.

**⚠ AVERTISSEMENT**

Les stations radio peuvent émettre des alertes quant à d'éventuels dangers ou catastrophes. Les conditions suivantes empêchent la réception ou l'émission de ces alertes :

- Si vous vous trouvez dans des zones où la réception du signal radio est mauvaise ou nulle. Également dans les tunnels, entre de grands immeubles, dans les parkings, les passages souterrains, en montagne et dans les vallées.
- Lorsque, dans les endroits où la réception du signal radio est suffisante, les bandes de fréquences de la station radio présentent des interférences ou ne sont pas disponibles.
- Lorsque les haut-parleurs et les composants du véhicule nécessaires à la réception radio sont endommagés, ne fonctionnent pas ou ne disposent pas de l'alimentation électrique suffisante.

### AVERTISSEMENT

Dans les endroits présentant un risque d'explosion, éteignez immédiatement les dispositifs de téléphonie mobile !

### AVERTISSEMENT

Les recommandations de conduite et les panneaux de signalisation affichés sur le système de navigation peuvent différer de la situation réelle.

- Les panneaux de circulation, les systèmes de signalisation, le code de la route et les circonstances locale prévalent sur les recommandations de conduite et les indications du système de navigation.
- Adaptez la vitesse du véhicule et votre style de conduite aux conditions météorologiques et de visibilité ainsi qu'à l'état de la chaussée et à la circulation.
- Certaines circonstances peuvent rallonger considérablement la durée du voyage et le trajet jusqu'à la destination initialement prévue, voire empêcher temporairement la navigation, par exemple si un axe est fermé à la circulation.

### AVIS

Dans les endroits faisant l'objet de normes spécifiques ou visés par une interdiction d'utilisation de dispositifs de téléphonie mobile, ceux-ci doivent systématiquement être éteints. Le rayonnement émis par un dispositif de téléphonie mobile allumé peut provoquer des interférences sur des appareils techniques et médicaux sensibles, ce qui peut entraîner un dysfonctionnement ou endommager ces appareils.

### AVIS

Un volume de restitution excessif ou distordu peut endommager les haut-parleurs.

### Consignes d'utilisation

- Le système d'infodivertissement prend quelques secondes pour se lancer. Pendant ce laps de temps, les commandes ne réagissent pas. Pendant le lancement du système, seule l'image de la caméra de recul peut être affichée.
- L'affichage de toutes les indications et les fonctions ne sont opérationnels qu'après le lancement du système d'infodivertissement. La durée du lancement du système dépend du nombre de fonctions d'infodivertissement et elle peut être plus longue si la température est très basse ou très élevée.

- Pendant l'utilisation du système d'infodivertissement et des accessoires correspondants comme les casques ou les écouteurs, veuillez respecter la réglementation et la législation en vigueur du pays concerné.
- Les fonctions de navigation en ligne, de commande vocale en ligne et de radio Internet (entre autres) exigent l'activation des services CUPRA CONNECT (associés au forfait CUPRA CONNECT PLUS) et une connexion Internet pour le véhicule. Pour la bonne exécution des fonctions, la transmission des données ne doit pas être limitée.
- Pour utiliser le système d'infodivertissement, il suffit d'appuyer légèrement sur une touche ou de toucher l'écran.
- Pour le bon fonctionnement du système d'infodivertissement, il est important qu'il soit allumé et que l'heure et la date du véhicule soient bien réglées.
- S'il manque une touche de fonction à l'écran, cela n'est pas dû à un défaut du dispositif mais à l'équipement spécifique de la version ou du pays.
- Certaines options du système d'infodivertissement ne peuvent être sélectionnées qu'avec le véhicule à l'arrêt. Dans certains pays, le levier de sélection de vitesses doit se trouver sur la position de stationnement **P** ou au point mort **N**. Cela n'est pas dû à un dysfonctionnement mais aux prescriptions légales en vigueur dans le pays correspondant.

- Certains pays peuvent avoir mis en place des restrictions d'utilisation concernant les appareils à technologie Bluetooth®. De plus amples informations à ce sujet sont disponibles auprès des autorités locales.
- Si la batterie de 12 volts est débranchée, mettez le contact avant de rallumer le système d'infodivertissement.
- En cas de modification des réglages, il est possible que les indications à l'écran varient et que le système d'infodivertissement présente, dans certains cas, un comportement différent de celui décrit dans cette notice d'utilisation.
- Avec le système de propulsion déconnecté et un niveau de charge la batterie de 12 V faible, le système d'infodivertissement s'éteint automatiquement.
- Ne confiez les réparations et les modifications à réaliser sur le système d'infodivertissement qu'à un atelier spécialisé. CUPRA recommande de se rendre chez un revendeur spécialisé CUPRA ou chez tout revendeur du niveau SEAT.
- L'utilisation d'un dispositif de téléphonie mobile à l'intérieur du véhicule peut produire des bruits dans les haut-parleurs.
- Sur certains véhicules équipés de l'assistant d'aide au stationnement, le volume sonore de la source audio est automatiquement baissé lorsque la marche arrière est engagée. Cette réduction du volume peut être ajustée.

• L'information relative au logiciel intégré et aux conditions de la licence correspondante peut être consultée dans **Réglages > Information > Copyright**.

• En cas de vente ou de prêt du véhicule, assurez-vous de bien avoir supprimé toutes les données, les fichiers et les paramètres mémorisés et, le cas échéant, d'avoir retiré les sources audio et les supports externes de données. N'oubliez pas également de restaurer les paramètres d'usine pour dissocier votre utilisateur CUPRA ID du véhicule, ainsi que votre forfait CUPRA CONNECT.

### Nota

Le menu Aide contient de plus amples informations et des conseils sur l'utilisation du système d'infodivertissement.

## Marques déposées, licences et droits d'auteur

### Marques déposées et licences

Certains termes de cette notice d'utilisation sont assortis du symbole ® ou ™. Ces symboles indiquent qu'il s'agit de marques commerciales ou de marques déposées. Cependant, l'absence de ce symbole ne signifie pas nécessairement que le terme en question puisse être utilisé librement.

D'autres dénominations de produits correspondent à des marques déposées appartenant aux propriétaires respectifs des droits.

• Manufactured under license from Dolby Laboratories. Dolby and the double-D symbol are trademarks of Dolby Laboratories.

• Manufactured under license from Dolby Laboratories. Dolby, Pro Logic and the double-D symbol are trademarks of Dolby Laboratories.

• Android Auto™ est une marque de certification de Google Inc.

• Android CarPlay™ est une marque de certification de Google Inc.

• Bluetooth® est une marque déposée de Bluetooth® SIG, Inc.

• iPod®, iPad® et iPhone® sont des marques commerciales d'Apple Inc.

• Windows® est une marque déposée de Microsoft Corporation, Redmond, États-Unis.

• La technologie et les brevets de codage audio MPEG-4 HE-AAC sont cédés sous licence par Fraunhofer IIS.

• Ce produit est protégé par divers droits de propriété industrielle et intellectuelle de Microsoft Corporation. L'utilisation ou la vente de cette technologie indépendamment de ce produit et sans licence accordée par Microsoft ou par une de ses filiales est interdite.

### Droits d'auteur

En règle générale, les fichiers audio et vidéo stockés sur des supports de données et des sources audio sont protégés par les droits de propriété intellectuelle conformément aux dis-

positions nationales et internationales en vigueur dans chaque cas. Veuillez tenir compte des dispositions légales !

## Données techniques

### Ordinateur central avec unité de commandes et d'affichage<sup>1)</sup>

L'ordinateur central monté d'usine sur le véhicule inclut des composants et des logiciels spécifiques à chaque pays pour la connectivité et l'exécution des fonctions du véhicule, de confort et du système d'infodivertissement.

Les indications correspondantes s'affichent sur l'écran de l'unité de commandes et d'affichage et, en partie, sur le tableau de bord.

- Écran capacitif couleurs
- Commande de l'appareil avec :
  - Zones tactiles. Commande tactile.
  - Touches sur le volant multifonction.

### Fonctions du véhicule et de confort

- Réglages des systèmes d'aide à la conduite.
- Réglages du chauffage et du climatiseur.
- Réglages des fonctions des feux et de visibilité.
- Réglages des fonctions de confort.
- Réglages de stationnement et manœuvres.



**Nota**  
La définition d'itinéraires de navigation et d'autres fonctions nécessitant la localisation du véhicule sera plus efficace si vous activez le réglage de confidentialité pour partager votre position >>> page 267 et si vous consentez dans l'application (App) correspondante sur votre appareil mobile à partager vos données de localisation.

### Système de sonorisation (équipement de base) :

Le système d'infodivertissement monté d'usine est équipé des éléments suivants :

- Haut-parleurs installés à différents endroits avec plusieurs niveaux de puissance (watts).
- Amplificateur interne en fonction du système :
  - 7 haut-parleurs : 5 x 20 W
- Options de réglage :
  - Égaliseur :
    - 4 modes de son prédéfinis et 1 égaliseur de 5 bandes personnalisable par l'utilisateur.
  - Répartition du son : Balance (gauche / droite) + Fader (avant / arrière).

- Optimisation du son par zones :
  - Manuelle (conducteur et tous)
  - Automatique en fonction des sièges occupés.
- Auto Level Adjustment : le contrôle automatique du volume garantit un niveau de volume constant lorsque l'on passe d'une source de divertissement audio à une autre, comme la radio, l'USB, le Bluetooth, etc.

### Système de sonorisation en option

Le système d'infodivertissement peut être complété avec le système de sonorisation en option suivant :

- 12 haut-parleurs installés à différents endroits avec plusieurs niveaux de puissance (watts).
- Amplificateur externe Booster qui, ajouté à l'amplificateur interne du système d'infodivertissement, fournit une puissance totale de 475 W via des seuils finaux de classe D.
- Subwoofer indépendant dans le coffre à bagages.

Options de réglage :

- Égaliseur : 3 modes sonores prédéfinis et 1 égaliseur à 5 bandes personnalisable par l'utilisateur en parallèle avec les modes prédéfinis. Avec réglage du son ambiophonique « Immersion® » dans tous les modes.

<sup>1)</sup> Dénomination de l'appareil : Connect System



- Répartition du son : Balance (gauche / droite) + Fader (avant / arrière).
- Optimisation du son par zones :
  - Manuelle (conducteur, devant et tous)
  - Automatique en fonction du siège occupé.
- Volume du subwoofer.
- Auto Level Adjustment : le contrôle automatique du volume garantit un niveau de volume constant lorsque l'on passe d'une source de divertissement audio à une autre, comme la radio, l'USB, le Bluetooth, etc.

## Synoptique et éléments de commande

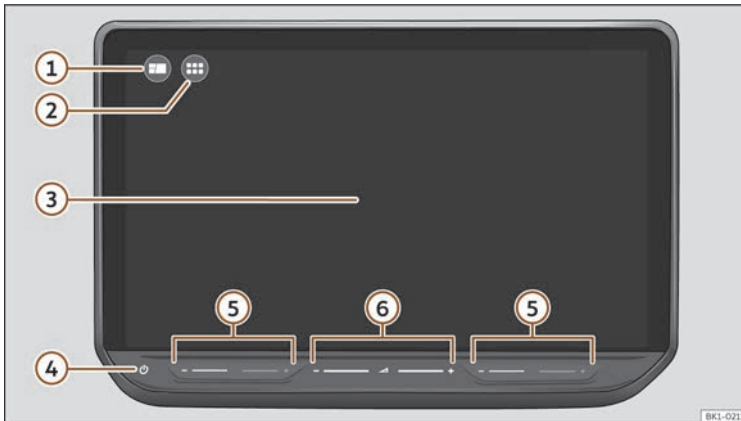
### Vue d'ensemble du système d'infodivertissement



**Fig. 152** Vue d'ensemble : unité des commandes.

- ① Bouton HOME  : vue initiale avec vues de widgets.
- ② Bouton MENU  : menu principal en mode mosaïque.
- ③ Écran tactile. L'écran permet d'accéder aux fonctions du système d'infodivertissement.
- ④ Bouton tactile On/Off (pour allumer/éteindre le système d'infodivertissement).
- ⑤ Zones tactiles (pour augmenter et baisser la température du climatiseur).
- ⑥ Zones tactiles (pour augmenter et baisser le volume).

## Écran principal

S'il manque une icône, cela n'est pas dû à un défaut du dispositif mais à l'équipement spécifique de la version ou du pays.

Les menus suivants peuvent être inclus sous forme d'icône :

### Menus principaux

Le menu affiche et organise les applications dans une grille afin de permettre aux utilisateurs d'y accéder et d'y naviguer facilement. À partir de ce menu, l'utilisateur peut accéder aux applications et aux fonctions du système telles que la navigation, les commandes audio, les réglages de la climatisation, les données, etc.

Cette grille est modifiable pour permettre à l'utilisateur d'organiser les applications comme il le souhaite, y compris la création de dossiers pour regrouper plusieurs applications.

 Véhicule >>> page 38

 Assistants du véhicule >>> page 38

 Données de conduite

 Navigation >>> page 301

 Radio >>> page 295, Multimédia >>> page 298

 Téléphone >>> page 284

 Charge >>> page 92

 Drive Profile >>> page 183

 Sièges . >>> page 160

 CUPRA Assistant >>> page 292

 Éclairage >>> page 145

 Réglages >>> page 279

 Tonalité

 Utilisateurs

 Clé numérique CUPRA

 Coachmarks

 Call Service

 Android Auto™

 Apple CarPlay™

 Boutique

 Mentions légales

 Aide

## Utiliser le système d'infodivertissement

Exécuter les fonctions et les réglages avec les commandes du système d'infodivertissement.

En fonction de l'équipement, le système d'infodivertissement offre différentes commandes :

- Écran tactile.
- Zones tactiles hors de l'écran, par exemple Volume (+ -).

### Ouvrir le guide bref

Le guide bref du système d'infodivertissement contient des conseils de commande et des informations complémentaires.

- Appuyez sur **MENU**  **Aide**.

### Activer et désactiver le système d'infodivertissement

Le système d'infodivertissement s'allume en mettant le contact, sauf s'il a été éteint auparavant manuellement.

Le système d'infodivertissement s'allume avec le volume réglé la dernière fois si ce dernier ne dépasse pas le volume d'allumage maximum pré-sélectionné.

Le système d'infodivertissement s'éteint automatiquement en ouvrant la porte du conducteur, à condition que le contact soit coupé.

### Déplacer des objets et régler le volume

Déplacez des objets à l'écran pour adapter des réglages, par exemple avec les touches mobiles, ou pour déplacer les zones d'un menu.

En fonction de l'équipement, vous pouvez personnaliser les menus et les affichages.

### Agrandir ou réduire des images ou des cartes

*Conseil : faites-le à l'aide du pouce et de l'index.*

- Touchez la carte des deux doigts en même temps et maintenez-les sur l'écran.
- Pour agrandir la vue, éloignez lentement un doigt de l'autre. Pour réduire la vue, rapprochez lentement un doigt de l'autre.

#### Nota

Si vous allumez manuellement le système d'infodivertissement avec le contact coupé, il s'éteindra automatiquement au bout de 30 minutes.

#### Nota

Comme dans la plupart des équipements informatiques et électroniques de dernière génération, il est possible dans certains cas que le système ait à redémarrer pour garantir un fonctionnement correct. Pour ce faire, le moment venu, maintenez enfoncé le bouton On/Off du système d'infodivertissement (>>> page 277) pendant environ 15 secondes, jusqu'à ce qu'apparaisse le logo CUPRA à l'écran.

### Personnaliser le système d'infodivertissement

Personnalisez le menu supérieur ou la vue HOME >>> **fig. 152** , pour accéder rapidement à vos fonctions favorites ou à celles que vous utilisez le plus fréquemment.

Le menu principal contient des boutons de fonction pour accéder à toutes les applications de l'infodivertissement.

### Configurer des menus personnalisés

Sur la zone supérieure de l'écran se trouvent des raccourcis aux fonctions du système personnalisable. Éliminez, remplacez ou changez l'ordre à travers la configuration.

- Maintenez le doigt sur l'un des icônes (ou appuyez sur l'icône d'une position vide) pour afficher une fenêtre supplémentaire.
- Sélectionnez l'un des icônes de la barre d'applications.

- Appuyez sur X pour supprimer un icône.
- Appuyez sur une icône de la fenêtre supplémentaire pour remplacer la valeur.
- Pour fermer le mode édition, appuyez sur X dans la fenêtre supplémentaire.





### Réglages (système et son)

Les différents réglages possibles dépendent du pays, du système en question et de l'équipement du véhicule.

#### Modifier les réglages

La signification des symboles suivants est valable pour tous les réglages du système et du son.

Lorsque vous fermez un menu, les changements sont automatiquement enregistrés.

<input checked="" type="checkbox"/> / 	Le réglage est sélectionné et activé ou connecté.
<input type="checkbox"/> / 	Le réglage n'est pas sélectionné, il est désactivé ou déconnecté.
	Pour ouvrir une liste déroulante.
<b>+</b>	Pour augmenter une valeur de réglage.
<b>-</b>	Pour réduire une valeur de réglage.
	Pour revenir en arrière, pas à pas.

>	Pour avancer, pas à pas.
⦿	Pour modifier une valeur de réglage à l'aide du curseur de réglage sans incréments.

### Réglages du son

- Accéder aux réglages du son : ■■■ > 🔊.

Les réglages du son peuvent inclure les fonctions, l'information et les options de réglage suivantes :

- Égaliseur.
- Position.
- Volumes.

### Réglages du système

- Accéder aux réglages du système : ■■■ > ⚙️.

Les réglages du système peuvent inclure les fonctions, l'information et les options de réglage suivantes :

- Écran.
- Heure et date.
- Langue.
- Langues supplémentaires du clavier.
- Unités.
- Commande vocale.
- Wi-Fi.
- Gérer les appareils mobiles.
- Réinitialiser aux réglages d'usine.

- Information du système.
- Copyright.
- Assistant de configuration.

### Nettoyer l'écran

Enlevez les salissures tenaces avec précaution et en évitant d'utiliser des produits nettoyants agressifs. Recommandations pour nettoyer l'écran :

- Éteignez le système d'infodivertissement.
- Utilisez un chiffon propre, doux et humidifié à l'eau >>> page 380.
- En cas de saleté tenace : humidifier avec un peu d'eau et essuyer soigneusement avec un chiffon propre et doux.

#### ⚠️ AVIS

**Le nettoyage à sec ou avec des produits de nettoyage non appropriés peut endommager l'écran.**

- **Pendant le nettoyage, évitez toute pression excessive sur l'écran.**
- **N'utilisez pas de produits nettoyants agressifs ou à base de solvants. Ces produits peuvent endommager l'appareil et noircir l'écran.**

## Connexion de dispositifs mobiles

### Brève introduction

Aujourd'hui, l'intégration des appareils mobiles dans le système d'infodivertissement du véhicule a transformé l'expérience de la conduite.

Cette connexion permet d'accéder à toute une série de fonctions qui améliorent le confort, la sécurité et le divertissement pendant le voyage.

Pour tirer le meilleur parti de ces fonctionnalités, différentes technologies sont disponibles pour faciliter l'interaction entre le téléphone portable et le véhicule :

- **Bluetooth® mains libres** : permet de passer et de recevoir des appels sans toucher le téléphone, en utilisant les commandes au volant ou les commandes vocales.
- **Bluetooth® audio** : permet la lecture sans fil de musique, de podcasts et d'autres contenus depuis le téléphone portable vers le système audio du véhicule.
- **Apple CarPlay™** : offre une intégration avancée de l'iPhone à la voiture, permettant d'utiliser des applications telles que Maps, Music et Messages en toute sécurité.
- **Android Auto** : offre une expérience similaire pour les appareils Android, avec un accès aux applications favorites optimisé pour une utilisation au volant.

- **WLAN Tethering** : permet au véhicule de se connecter à Internet via le réseau Wi-Fi émis par le téléphone portable, ce qui permet d'obtenir des services connectés et d'utiliser les données en temps réel.

Les sections suivantes expliquent comment accéder aux paramètres Bluetooth® et au Point d'accès WLAN du véhicule pour activer, désactiver et configurer ces fonctions afin de pouvoir utiliser ces technologies.

## Bluetooth®

Le système Bluetooth® du véhicule permet de connecter des dispositifs mobiles pour passer des appels en mains libres et en tant que lecteur audio sans fil.

Les points suivants expliquent comment accéder aux paramètres Bluetooth® du véhicule, comment l'activer et le configurer pour profiter au mieux de ces fonctions.

### Réglages Bluetooth®

Dans le menu principal **Réglages du système > Connexions** se trouve le menu Bluetooth® qui est uniquement utilisé pour activer ou désactiver le mode Bluetooth® du véhicule et pour pouvoir modifier le nom du véhicule.

#### Nota

**Assurez-vous que la fonction Bluetooth® est activée pour pouvoir effectuer le couplage mentionné au paragraphe Gestionnaire de dispositifs.**

### Profils Bluetooth®

Un maximum de deux dispositifs mobiles peuvent être connectés au Bluetooth® mains libres et un troisième peut être connecté au Bluetooth® en tant que lecteur audio.

Lorsqu'un téléphone mobile est connecté au système de gestion du téléphone, un échange de données s'effectue via l'un des profils Bluetooth®.

- **Profil mains libres (HFP)** : avec le profil HFP, il est possible de gérer les appels via le système d'infodivertissement.
- **Profil audio (A2DP)** : Ce profil permet une transmission audio de qualité stéréo. La gestion et le contrôle de la lecture peuvent nécessiter la connexion d'autres profils.
- **Profil de téléchargement du carnet d'adresses (PBAP)** : Permet de télécharger des contacts à partir du carnet d'adresses du téléphone mobile.
- **Profil de messagerie (MAP)** : Permet le téléchargement et la synchronisation de messages courts (SMS) et d'e-mails.

## Point d'accès WLAN

Le point d'accès WLAN du véhicule crée un réseau Wi-Fi interne auquel les utilisateurs peuvent se connecter en saisissant manuellement le nom et le mot de passe, ou en scannant un code QR qui facilite la connexion.

Ce réseau permet aux dispositifs à bord du véhicule d'accéder sans fil à des fonctions telles qu'Android Auto™ et Apple CarPlay™. Lorsqu'une session sans fil est lancée via Bluetooth®, le dispositif mobile se connecte automatiquement au point d'accès WLAN du véhicule pour effectuer la connexion, ce qui facilite l'échange d'autorisations et le fonctionnement des applications.

De plus, le système offre une fonction appelée Tethering qui permet de connecter un dispositif externe, tel qu'un téléphone portable, pour partager votre connexion de données mobiles avec le véhicule et les autres dispositifs connectés à votre réseau Wi-Fi. Si le véhicule dispose de son propre service de données, cette fonction ne s'avère plus utile pour disposer d'une connexion à Internet, car le véhicule fournit directement les données.

#### Nota

- **La transmission des données nécessaires peut être payante. En raison du volume important de données échangées, CUPRA recommande l'utilisation d'un forfait comprenant la transmission de données. Les opé-**

ruteurs de téléphonie mobile peuvent vous fournir des informations à cet égard. Vous pouvez aussi acheter des forfaits de données pour votre véhicule sur le site web de Cubic :

<https://cupra.cubictelcom.com>

- L'échange de forfaits de données et leur achat à des tiers peut générer des frais supplémentaires en fonction de votre forfait de téléphonie mobile, en particulier à l'étranger (frais d'itinérance, etc.).

Les paragraphes suivants expliquent comment accéder aux réglages du point d'accès WLAN pour activer ou désactiver la fonction, modifier le nom du réseau, le mot de passe, le niveau de sécurité, et comment se connecter via un code QR. La fonction Tethering et la manière de connecter un dispositif externe pour partager votre connexion y sont également expliquées.

### Réglages du point d'accès

Les menus **Point d'accès du véhicule** et **WLAN** se trouvent dans le menu **Réglages du système > Connexions**.

- **Point d'accès du véhicule** : réglages du point d'accès du système et de la connexion par code QR.
- **WLAN** : permet la connexion d'un dispositif externe avec des données mobiles pour pouvoir obtenir la fonctionnalité de Tethering.

### Configurer le point d'accès

Les réglages de notre réseau interne se trouvent dans le menu **Point d'accès du véhicule**. Suivez les étapes ci-dessous pour vous connecter à ce réseau :

1. Activez le réseau sans fil (WLAN) sur l'appareil à connecter. Pour ce faire, consultez la notice d'utilisation du fabricant.
2. Activez l'assignation de l'appareil de téléphonie mobile dans le système d'infodivertissement. Pour ce faire, appuyez sur la touche de fonction **Point d'accès du véhicule**.
3. Saisissez et confirmez la clé réseau affichée sur l'appareil.

Les réglages suivants pourront également être effectués ultérieurement dans le menu **Point d'accès du véhicule** :

- Modifier le nom SSID du réseau.
- Modifier le mot de passe du réseau : code de réseau généré automatiquement. Appuyez sur la touche de fonction pour changer la clé réseau manuellement.
- Modifier la sécurité du réseau.
- Habilitier la consommation de données.

La connexion WLAN sans fil est établie. Pour établir la connexion, il est parfois nécessaire de saisir d'autres informations sur l'appareil.

Répétez l'opération pour connecter d'autres appareils.

Il existe aussi la possibilité de scanner le code QR en connectant le dispositif directement au réseau Wi-Fi du système d'infodivertissement sans avoir à saisir le mot de passe à l'aide du menu **Connexions > Point d'accès du véhicule > Raccordement rapide**.

Dans ce contexte, en plus de pouvoir obtenir un « Raccordement rapide », les informations du point d'accès WLAN du véhicule, telles que le nom du réseau, le mot de passe et le nombre de dispositifs connectés, peuvent être consultées.

### Configurer l'accès à Internet

Le système d'infodivertissement peut utiliser le point d'accès WLAN d'un appareil externe pour établir une connexion à Internet. Pour établir cette connexion, nous devons suivre les étapes suivantes :

1. Activez et partagez un point d'accès Internet sans fil sur l'appareil externe. Pour ce faire, consultez la notice d'utilisation du fabricant.
2. Accédez au menu **Réglages du système > Connexions > WLAN**.
3. Appuyez sur la touche **Rechercher réseau Wi-Fi**, puis sélectionnez l'appareil souhaité dans la liste.

Le système recherche de préférence les appareils dans la bande Wi-Fi 5 GHz/2,4 GHz. Si aucun résultat n'est trouvé, il est recommandé de revoir la configuration du point d'accès de l'appareil.

• Si besoin est, saisissez le code du réseau de l'appareil dans le système d'infodivertissement, puis confirmez en cliquant sur **Ok**.

La connexion WLAN (sans fil) s'établit. Pour établir la connexion, il est parfois nécessaire de saisir d'autres informations sur l'appareil.

#### Nota

**En raison de la grande variété de dispositifs existants, l'exécution optimale de l'ensemble des fonctions ne saurait être garantie.**

### Spécifications techniques Wi-Fi

- Wi-Fi conforme aux normes IEEE 802.11b/g/n/ax et IEEE 802.11a/n/ac/ax
- Transmission à 2,4 GHz et 5 GHz.
- Apple CarPlay™ et Android Auto™ via Wi-Fi.
- Connexion simultanée jusqu'à 8 dispositifs Wi-Fi.
- Deux modes Wi-Fi en même temps :
  - Point d'accès.
- Connexion Internet via Wi-Fi :
  - Tethering via le téléphone du client.
  - Point d'accès pour clients sur le véhicule.
- Processus d'appairage simplifié via code QR.

### Gérer des dispositifs

Pour effectuer le couplage et la gestion des dispositifs mobiles, il est nécessaire d'accéder au gestionnaire de connexion des périphériques :

- Accédez au menu **Réglages du système > Connexions > Gestionnaire de dispositifs**.

Il est également possible d'y accéder à partir de la sélection de la source dans le menu Média, ou à partir de l'interface du téléphone portable via le menu de sélection de ce dernier.

Dans le **Gestionnaire de dispositifs**, nous pouvons voir l'option permettant d'ajouter un nouveau dispositif ainsi que le nom Bluetooth® du véhicule. Cela nous permettra de connecter des dispositifs à partir du véhicule ou du téléphone portable.

#### Connecter des dispositifs mobiles via le véhicule

1. Appuyez sur le bouton  **Ajouter un nouvel appareil** pour accéder au menu de couplage Bluetooth® du véhicule.
2. Recherchez le dispositif mobile que vous souhaitez associer et cliquez dessus.

En cliquant sur le dispositif mobile, vous lancez le processus de couplage.

#### Nota

**Le dispositif mobile doit être déverrouillé et le Bluetooth® doit être actif.**

Le processus de couplage Bluetooth® est similaire à toute connexion Bluetooth® qui indiquera que l'appareil mobile doit afficher les mêmes 6 chiffres que ceux qui apparaissent sur l'écran du véhicule.

Après avoir accepté toutes les autorisations du dispositif mobile, l'opération est terminée et vous êtes connecté à Bluetooth® pour pouvoir utiliser les différentes technologies autorisées par le dispositif associé.

Une fois le couplage effectué, les technologies disponibles apparaissent dans le **Gestionnaire de dispositifs**. Différentes options peuvent également apparaître sur le véhicule pour permettre le couplage avec Android Auto™ ou Apple CarPlay™.

Dans les paramètres, nous pouvons également voir les différentes technologies et options disponibles avec l'appareil couplé au préalable.

#### Connexion de dispositifs mobiles via le dispositif mobile

La connexion peut également être établie en recherchant le nom du véhicule sur le dispositif mobile.

Lorsque le couplage est sélectionné à partir du dispositif mobile, un message apparaît dans une fenêtre contextuelle du véhicule, qui doit être accepté si les numéros correspondent à ceux indiqués sur le dispositif mobile.

Au terme du couplage, tout comme au point précédent, il sera possible de se connecter aux technologies Android Auto™ ou Apple CarPlay™.

## Interface du téléphone

### Brève introduction

Le système d'infodivertissement de votre véhicule vous permet de connecter votre téléphone portable via une connexion mains libres sans fil (Hands Free Profile) pour gérer ses fonctions de téléphonie.

### Effets sur la qualité des appels

- Veuillez noter que la qualité des appels peut être affectée par des facteurs externes tels que les limitations du téléphone lui-même.
- Des conditions telles qu'une vitesse élevée du véhicule, des conditions météorologiques défavorables, un mauvais état de la route ou des bruits ambiants peuvent provoquer des interférences ou une baisse du signal téléphonique, ce qui affecte la qualité de l'appel.
- Un signal faible ou des restrictions de l'opérateur mobile peuvent provoquer des coupures, des retards ou la désactivation de fonctions (SMS, commandes vocales, interférences, etc.).

- De plus, l'expérience peut être affectée par les caractéristiques du téléphone portable telles que la version du système d'exploitation, la capacité de traitement et la version Bluetooth®.

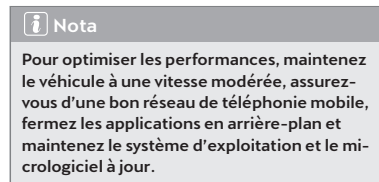

### Interface téléphonique, téléphone portable non connecté

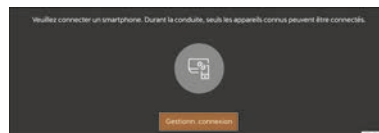

Fig. 153 Représentation schématique : Vue téléphone.

Lorsqu'aucun appareil n'est connecté, l'interface téléphonique affiche un raccourci vers le Gestionnaire de dispositifs mobiles.

- Appuyez sur le bouton **Connecter le téléphone** pour accéder au Gestionnaire de dispositifs mobiles.

Si le Bluetooth® de votre système d'infodivertissement n'est pas activé, l'interface téléphonique affichera un raccourci vers les paramètres Bluetooth® où vous pourrez l'activer.

### Interface téléphonique, connexion avec Apple CarPlay™

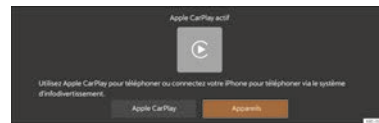

Fig. 154 Représentation schématique : Vue téléphone.

Si vous disposez d'une connexion active d'Apple CarPlay™, l'interface téléphonique affichera un écran d'information permettant d'accéder à la technologie active d'Apple CarPlay™ et de gérer les fonctions de téléphonie à partir de là. Vous pouvez également aller dans le gestionnaire de dispositifs.

## Interface téléphonique, connexion Bluetooth®

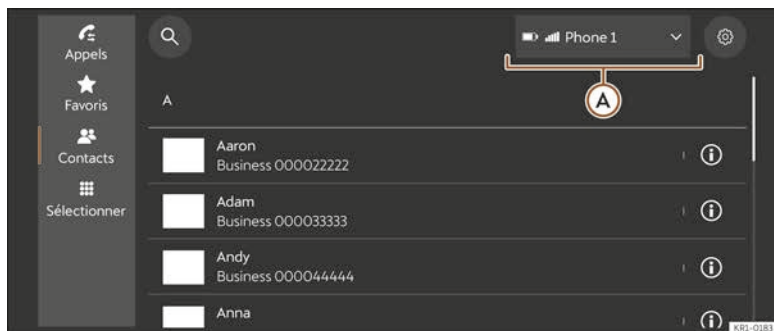







Fig. 155 Représentation schématique : Vue téléphone.

L'interface téléphonique vous permet d'utiliser les fonctions suivantes de votre téléphone portable :

>>> **fig. 155**

-  Appels : journal des appels.
-  Favoris : contacts favoris.
-  Contacts : annuaire.
-  Composer : clavier numérique.
-  Sélection du téléphone portable

### Appels

Ce menu vous permet de consulter l'historique des appels de votre téléphone portable.

Le système d'infodivertissement vous permet de passer des appels en sélectionnant l'une des entrées affichées.

Sélectionnez l'icône  à partir de l'un des journaux d'appels pour accéder aux options d'envoi de SMS avec l'un des modèles prédéfinis par le système d'infodivertissement, pour consulter l'historique des appels du contact/numéro sélectionné ou pour composer le numéro sur le clavier numérique.

L'interface téléphonique intègre un système de suggestion intelligent qui, sur la base de l'historique des appels, positionne les suggestions de contact en tête de liste pour faciliter les appels.

### Favoris

Ce menu vous permet d'afficher les contacts favoris téléchargés depuis votre téléphone portable.

Le système d'infodivertissement vous permet de passer des appels en sélectionnant l'un des contacts favoris affichés. Par ailleurs, une pression longue sur un contact favori permet d'envoyer un message de type SMS en utilisant l'un des modèles prédéfinis par le système d'infodivertissement.

### Contacts

Ce menu vous permet d'afficher les contacts de l'annuaire de votre téléphone portable.

Vous pouvez consulter les informations sur les contacts ayant plus d'un numéro de téléphone en cliquant sur le bouton d'information. L'interface téléphonique offre des méthodes de saisie qui facilitent la recherche de contacts spécifiques en utilisant l'outil de recherche situé en haut de la page ou en utilisant l'index alphabétique pour trouver le contact souhaité.

### Composer

L'interface téléphonique est dotée d'un clavier numérique permettant de composer des numéros de téléphone et de passer des appels.

Le système de suggestion intelligent vous proposera des contacts en fonction de l'historique de vos appels. En entrant une séquence de chiffres, le système d'infodivertissement affichera automatiquement les contacts dont les données correspondent, facilitant ainsi la sélection du destinataire.

Appuyez sur la touche **Appeler** pour passer l'appel.

#### Nota

Le système de suggestion peut être désactivé dans la section des réglages de l'interface téléphonique. La disponibilité de cette fonctionnalité dépend du marché, de la région ou du niveau d'équipement du véhicule.

### Sélecteur de téléphone portable

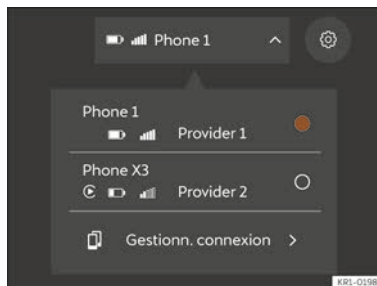

Fig. 156 Représentation schématique : Gestionnaire de dispositifs.

Lorsque deux dispositifs sont connectés simultanément, l'interface téléphonique vous permet de sélectionner le téléphone que vous souhaitez définir comme dispositif principal.

Le nom du téléphone portable qui apparaît dans le sélecteur est celui qui est configuré comme dispositif principal >>> fig. 156.

Différences entre dispositif principal et le dispositif secondaire :

- **Téléphone principal** : Le sélecteur de téléphone portable affiche toutes les informations dans l'interface téléphonique du téléphone portable correspondant, telles que l'annuaire, l'historique des appels, les favoris, etc.
- **Téléphone secondaire** : Le sélecteur de téléphone portable n'affiche pas toutes les informations dans l'interface téléphonique du télé-

phone correspondant, mais ce dispositif peut recevoir des appels et des SMS qui seront affichés via le système d'infodivertissement avec des notifications.

- **Gestionnaire de dispositifs** : Le sélecteur de téléphone vous permet à son tour d'accéder rapidement au gestionnaire de téléphones portables en cliquant sur « Gestionnaire de connexion ». À partir de là, vous pouvez établir de nouvelles connexions ou modifier celles déjà actives.

#### Nota

Assurez-vous d'avoir accordé les autorisations d'accès à la messagerie et aux contacts sur votre téléphone portable lors du couplage. Certains appareils peuvent exiger une activation manuelle de ces autorisations. Nous vous recommandons de les vérifier sur votre téléphone portable après le couplage avec le système d'infodivertissement.

Pour conserver les fonctions de gestion des contacts et de messagerie, maintenez toujours ces options activées dans les paramètres Bluetooth® de votre téléphone portable.

### Gestion des appels

Le système d'infodivertissement vous permet de gérer les appels de votre téléphone portable connecté via l'écran du système et le combiné d'instruments à l'aide du volant multifonction.

### Accepter ou refuser un appel

- Sur l'écran du système d'infodivertissement : un appel entrant est signalé sous la forme d'une notification. Vous pouvez alors accepter ou refuser l'appel. Vous avez également la possibilité de refuser l'appel par le biais d'un SMS prédéfini par le système.
- Le combiné d'instruments affiche également les appels entrants sous forme de notification. Vous pouvez utiliser les commandes haut/bas du volant multifonction pour accepter ou refuser l'appel. Appuyez sur la touche **OK** pour confirmer l'action.
- Vous pouvez également prendre l'appel en appuyant sur le bouton téléphone du volant multifonctions. La disponibilité de cette touche dépend du marché, de la région ou du niveau d'équipement du véhicule.

### Appel en cours

Pendant un appel en cours, l'interface téléphonique du système d'infodivertissement affiche une vue dédiée qui permet d'afficher et de gérer l'appel.

- ☎ Raccrocher : met fin à de l'appel en cours.
- ☰ Clavier numérique : permet d'utiliser la boîte vocale.
- 🎤 Microphone : permet de mettre en sourdine ou d'activer le microphone du véhicule.
- ⏸ Maintenir : permet de mettre en attente un appel en cours.

- 🔇 Mode privé : permet de passer d'un appel en mode privé à un appel en mode mains libres.
- 📞 Commencer appel : permet de passer un deuxième appel.

#### Nota

**Certaines fonctions peuvent ne pas être disponibles et dépendent de la compatibilité de votre téléphone portable, de l'opérateur ou du type de réseau disponible.**

En dehors de l'interface téléphonique, le système d'infodivertissement affiche l'appel en cours sous la forme d'une vignette en haut de l'écran, avec une touche pour raccrocher, et la durée de l'appel.

- Cliquez sur la touche ☎ pour mettre fin à l'appel.
- Cliquez sur la durée de l'appel pour revenir à l'interface téléphonique.

Le système affiche automatiquement la vue de l'appel en cours avec les options de gestion de l'appel.

#### Nota

**Vous pouvez également mettre fin à un appel en cours à l'aide des commandes du volant multifonction en appuyant sur le bouton OK.**

### Messages SMS

Le système d'infodivertissement vous permet d'envoyer des modèles de SMS prédéfinis.

Vous pouvez accéder aux fonctions de messagerie depuis n'importe laquelle des entrées suivantes :

- **Historique des appels** : Sélectionnez le bouton d'information pour accéder aux détails, puis le numéro souhaité. Vous pouvez également exercer une pression longue sur le journal d'appels en question et sélectionner le bouton de messagerie.
- **Contacts préférés** : Sélectionnez le bouton d'information pour accéder aux détails, puis le numéro souhaité. Vous pouvez également exercer une pression longue sur le contact favori en question et sélectionner le bouton de messagerie.
- **Détail des contacts** : Sélectionnez le bouton d'information pour accéder aux détails, puis le numéro souhaité.
- **Notification d'appel manqué** : Après un appel manqué, le système vous en informe par une notification. De là, cliquez sur l'option « Envoyer message ».

### Car2Phone

Car2Phone est un outil qui permet à un dispositif mobile de communiquer directement avec un véhicule via une interface sans fil.

Car2Phone est compatible avec certaines applications mobiles telles que My CUPRA App.

### Connexion à Car2Phone

1. Accédez au menu **Réglages du système > Connexions > Car2Phone**.
2. Scannez le code QR pour coupler votre dispositif avec le système d'infodivertissement.

N'oubliez pas que l'application à utiliser doit être compatible.

### Connectivity Box



**Fig. 157** Sur la console centrale : logement de connexion du téléphone mobile.

La Connectivity Box (boîte de connectivité) inclut plusieurs fonctionnalités qui facilitent l'utilisation de votre téléphone mobile. Ces fonctionnalités sont les suivantes :

- Charge sans fil (*Wireless Charger*)<sup>1)</sup>.
- Amplificateur de signal (*Mobile Signal Amplifier*).

### Charge sans fil (Wireless Charger)

Si votre dispositif mobile est équipé de la technologie de charge par induction (Qi), il peut être rechargé sans fil.

Sert à charger votre téléphone mobile sans fil :

- Déposez votre appareil mobile au centre du boîtier avec l'écran orienté vers le haut >>> **fig. 157** , >>> .

Assurez-vous qu'il n'y a aucun objet entre le boîtier et le téléphone mobile.

Le téléphone mobile commence alors à se recharger automatiquement. Pour plus d'informations sur la compatibilité de votre appareil mobile avec la technologie Qi, consultez le mode d'emploi de votre téléphone ou rendez-vous sur le site Web de CUPRA.

### AVERTISSEMENT

Les notifications à l'écran du dispositif de téléphonie mobile peuvent distraire l'attention du conducteur et augmenter le risque d'accident grave.

- Déposez un seul dispositif de téléphonie mobile compatible, le cas échéant, avec Qi. Pour un fonctionnement correct, il doit être

posé sans l'étui de protection et avec des dimensions maximales de (largeur x longueur) de 80 x 140 mm (3,15 x 5,512 pouces) sur la base de la Connectivity Box, conformément aux indications.

- Si le dispositif de téléphonie mobile n'a pas été posé sur la base de la Connectivity Box dans la position correcte, ou si ses dimensions dépassent les dimensions indiquées, il se peut qu'il ne soit pas reconnu ou chargé correctement. Le système d'infodivertissement indique, dans certains cas, qu'il y a un corps étranger dans le vide-poches. Si vous utilisez un dispositif de téléphonie mobile apte et que vous corrigez sa position, il est possible que vous éliminez la panne.

### AVERTISSEMENT

- Le téléphone mobile peut s'échauffer en raison de la recharge sans fil. Faites preuve de prudence lorsque vous récupérez votre mobile.
- Aucun objet métallique ou autre ne doit se trouver entre le téléphone mobile et le boîtier afin de ne pas affecter les fonctionnalités de la Connectivity Box.

### AVIS

Ne laissez pas la clé à proximité de la zone du *Wireless Charger*, car cela pourrait provoquer des interférences.

<sup>1)</sup> Intègre uniquement la fonctionnalité de charge sans fil.

### ⓘ AVIS

Si la fonction NFC est activée sur votre appareil mobile, cela peut empêcher le bon fonctionnement de sa recharge sans fil. CUPRA vous recommande de désactiver la fonction NFC sur votre appareil mobile lors de la recharge.

### ℹ Nota

- Pour fonctionner correctement, votre dispositif mobile doit être compatible avec la norme d'interface de charge par induction Qi.
- Le temps de recharge et la température varient selon le dispositif utilisé.
- Pour améliorer le refroidissement de votre appareil mobile pendant la charge, la Connectivity Box intègre un canal de ventilation pour favoriser le passage de l'air. Gardez la zone de la base aussi dégagée que possible de tout objet pour favoriser le refroidissement.
- La capacité de recharge maximale est de 15 W.
- La technologie Qi ne permet pas de charger plus d'un dispositif mobile à la fois.
- Pour un fonctionnement correct de la charge sans fil, il est conseillé de laisser le groupe motopropulseur activé.

- Lorsqu'un téléphone doté de la technologie Qi est connecté via USB, la charge s'effectue selon les recommandations du fabricant.

## Utilisation de technologies mobiles

### Brève introduction

Il est possible de visualiser et d'utiliser les contenus et les fonctions apparaissant à l'écran du dispositif de téléphonie mobile sur l'écran du système d'infodivertissement.

Pour ce faire, le dispositif de téléphonie mobile doit être connecté au système d'infodivertissement via une interface USB (la connexion USB à Apple CarPlay™ est disponible en fonction de l'équipement).

Android Auto™ et Apple CarPlay™ peuvent également être utilisés sans fil via l'interface Bluetooth® et une connexion Wi-Fi au système d'infodivertissement.

La disponibilité de ces technologies dépend du pays et du dispositif de téléphonie mobile utilisé.

### ⚠ AVERTISSEMENT

L'utilisation d'applications pendant la conduite risque de détourner votre attention de la route. Toute distraction du conducteur peut entraîner un accident et des blessures.

- Soyez toujours attentif à la circulation et ayez un comportement responsable au volant.

### ⚠ AVERTISSEMENT

Les applications qui ne sont pas appropriées ou qui s'exécutent de manière incorrecte peuvent provoquer des dommages sur le véhicule, des accidents et de graves blessures.

- Évitez toute utilisation non conforme du dispositif de téléphonie mobile et de ses applications.
- Ne réalisez jamais de modifications au niveau des applications.
- Tenez compte de la notice d'utilisation du dispositif de téléphonie mobile.

### ⓘ AVIS

CUPRA n'est pas tenu responsable des dommages provoqués sur le véhicule par l'utilisation d'applications de mauvaise qualité ou défectueuses, la programmation insuffisante des applications, la couverture insuffisante du réseau, la perte de données au cours de la transmission ou l'utilisation non conforme de dispositifs de téléphonie mobile.

 Nota

En traversant la frontière de pays ayant des radiofréquences permises autres que celles de votre pays, l'exécution de la fonction sans fil de Full Link peut être limitée voire ne pas être disponible en raison de dispositions légales. Cela peut aussi être indiqué par un message sur le système d'infodivertissement. L'exécution de Full Link par câble n'est pas touchée par cette limitation, et vous pouvez continuer de l'utiliser.

## Apple CarPlay™

Pour utiliser Apple CarPlay™, les conditions suivantes doivent être remplies :

- L'iPhone™ **doit être compatible** avec Apple CarPlay™.
- La commande vocale (Siri™) **doit être activée** sur l'iPhone™.
- Apple CarPlay™ **doit être activé** sans restriction dans les réglages de l'iPhone™.
- Seulement si cela est impossible par Apple CarPlay™ Wireless, l'iPhone™ **doit être connecté** au système d'infodivertissement via une connexion USB (en fonction de l'équipement du véhicule). Seules les connexions USB avec transmission de données peuvent être utilisées avec Apple CarPlay™.
- Le câble USB utilisé **doit être** un câble original d'Apple™.

## Établir la connexion

Pour connecter pour la première fois un iPhone™, suivez les instructions apparaissant à l'écran du système d'infodivertissement et de l'iPhone™.

Les conditions préalables à l'utilisation d'Apple CarPlay™ doivent être remplies.

Lancez Apple CarPlay™ :

- Appuyez sur **MENU > Apple Carplay** pour accéder au gestionnaire de dispositifs.
- Sélectionnez le dispositif que vous souhaitez connecter et suivez les instructions du dispositif mobile et du système d'infodivertissement.

## Particularités

Les particularités suivantes sont observées avec une connexion Apple CarPlay™ active :

- Les connexions Bluetooth® entre l'iPhone™ et le système d'infodivertissement **ne sont pas possibles**.
- Si une connexion Bluetooth® est en cours, elle est automatiquement interrompue.
- Il est **impossible** d'utiliser simultanément la navigation interne et la navigation d'Apple CarPlay™. Le dernier itinéraire initié interrompt celui activé au préalable.
- Selon le système d'infodivertissement utilisé, les données du mode Téléphone peuvent être affichées sur l'écran du combiné d'instruments.

• Sur l'écran du combiné d'instruments, il est possible de voir uniquement des indications de navigation et des cartes avec des applications compatibles.

• À l'aide du volant multifonction, vous pouvez accepter ou refuser les appels entrants et raccrocher à la fin d'un appel en cours.

## Commande vocale

- Si cette fonction est disponible, appuyez brièvement sur  dans le volant multifonction pour activer la commande vocale du système d'infodivertissement.
- Maintenez cette touche enfoncée pour activer la commande vocale (Siri™) de l'iPhone™ connecté.
- Le gestionnaire de dispositifs vous permet de modifier la technologie connectée.

## Android Auto™

Les conditions requises suivantes doivent être remplies pour utiliser la technologie Android Auto™ :

- Le dispositif mobile **doit être compatible** avec Android Auto™.
- Utilisez l'application Android Auto™ pré-installée dans le système d'infodivertissement (elle se trouve dans **Réglages > Android Auto**).
- Bluetooth® et Wi-Fi activés sur le smartphone.

● Lorsque la connexion sans fil est impossible, le smartphone doit être connecté au système d'infodivertissement via un câble USB (selon l'équipement du véhicule). Seuls les câbles USB avec une capacité de transmission de données sont adaptés à Android Auto™.

### Établir la connexion

Si vous connectez pour la première fois un smartphone Android™, suivez les instructions apparaissant à l'écran du système d'infodivertissement et du smartphone.

Les conditions préalables à l'utilisation d'Android Auto™ doivent être remplies.

### Connexion USB

- Déverrouillez l'écran du smartphone.
- Connectez le câble USB au port du véhicule et au smartphone.
- *Autorisations* : sur le dispositif, acceptez les demandes d'accès aux contacts, aux notifications et à la localisation.
- S'il s'agit de votre première connexion, une notification d'Android Auto™ peut apparaître sur votre smartphone : acceptez-la pour continuer.
- L'écran du véhicule affichera Android Auto™. Appuyez sur **Accepter** pour lancer l'interface.

### Connexion sans fil

- Sur le smartphone, allez dans **Réglages > Android Auto > Connexion sans fil** et activez « Android Auto Wireless ».
- Touchez l'icône d'Android Auto™ sur l'écran d'accueil du système d'infodivertissement.
- En absence de connexion préalable, le « Gestionnaire de connexion téléphonique » s'ouvre dans Bluetooth®. Associez votre smartphone au système d'infodivertissement en suivant les instructions.
- Après le couplage Bluetooth®, confirmez l'activation d'Android Auto™ sur l'écran et, sur le smartphone s'il y apparaît.
- Par la suite, Android Auto™ Wireless démarra automatiquement lorsque le véhicule sera mis en marche avec les réseaux Bluetooth® et Wi-Fi activés.

### Reconnexion des utilisateurs récurrents

- USB : branchez simplement votre smartphone déverrouillé et Android Auto™ démarra automatiquement.
- Sans fil : avec un smartphone couplé, la connexion est rétablie lorsque le véhicule est mis en marche.
- Si elle n'est pas rétablie automatiquement, appuyez sur l'icône Android Auto™ de l'écran d'accueil.

### Particularités

Les particularités suivantes sont observées avec une connexion Android Auto™ active :

- Il est impossible d'utiliser en même temps la navigation embarquée et la navigation Android Auto™ ; le dernier itinéraire commencé interrompt le précédent.
- Seules les indications et les cartes de navigation provenant d'applications compatibles avec Android Auto™ s'affichent sur le tableau de bord.
- Le profil Bluetooth® HFP reste activé : à l'aide du volant multifonction, vous pouvez accepter ou refuser les appels entrants et raccrocher à la fin d'un appel en cours.
- Un câble USB de mauvaise qualité peut être à l'origine de déconnexions intermittentes.

### Commande vocale (Google Assistant)

- *Depuis le volant* : appuyez brièvement sur le bouton de commande vocale pour démarrer l'assistant.
- *À l'écran* : maintenez enfoncée l'icône du microphone de Google Assistant.
- *Par commande vocale* : dites « Ok Google » pour activer l'assistant sur le smartphone.
- Après la tonalité, donnez votre consigne (« Naviguer vers... », « Écouter... », « Appeler... »).
- Google Assistant confirmera vocalement et affichera l'action à l'écran.

### Sortir d'Android Auto™

• Appuyez sur **Accueil** >  ou sur l'icône d'Android Auto™ pour revenir au menu principal.

## CUPRA Assistant

### Breve introduction

#### Nota

La fonction CUPRA Assistant n'est pas disponible sur tous les marchés.

Le CUPRA Assistant fonctionne à la fois en *ligne*<sup>1)</sup> et *hors ligne* en tenant compte de ce qui est indiqué dans la section « **Langues disponibles selon le marché** ».

Dans le mode *hors ligne* le catalogue de commandes vocales est limité. Pour une meilleure expérience d'utilisateur, il est recommandé d'utiliser le mode *en ligne* en activant l'Assistant vocal *en ligne* à l'aide de l'application My CUPRA App, avec lequel l'utilisateur disposera d'un catalogue de commandes vocales plus large. ChatGPT est également disponible pour des consultations. De plus, le véhicule peut apprendre les habitudes du conducteur et lui faire des suggestions ou des recommandations. Pour ce faire, le véhicule doit avoir été en ligne au moins une fois.

<sup>1)</sup> Non disponible sur tous les marchés.

Le CUPRA Assistant comprend des questions et des expressions sans avoir à apprendre des ordres. Les ordres peuvent être formulés librement et ils peuvent être familiers. Pour un meilleur fonctionnement du système, il est recommandé d'inclure toujours un verbe dans la commande vocale. Vous trouverez des exemples d'ordres dans le système d'infodivertissement, par exemple à travers **MENU**  > **CUPRA Assistant**.

Beaucoup de bruit à l'intérieur du véhicule ou à l'extérieur peut empêcher le bon fonctionnement, ainsi que des phrases et des réponses confuses.

### Reconnaissance vocale en fonction du siège

Grâce à des microphones supplémentaires, le CUPRA Assistant peut reconnaître si la personne qui parle est le conducteur ou le passager avant. Ainsi, dans le cas des langues disponibles, vous pouvez accéder à des fonctions pour un siège en particulier, par exemple la connexion du chauffage du siège.

### Langues disponibles en fonction du marché

• *En ligne et hors ligne* : le tchèque, le danois, le néerlandais, l'anglais britannique, l'anglais américain, le finnois, le français, l'allemand, le grec, le hongrois, l'italien, le norvégien, le polonais, le portugais, le russe, l'espagnol, l'espagnol latino-américain, le suédois et le turc

offrent une interaction naturelle *en ligne*, ce qui augmente le niveau de compréhension du système.

• *Hors ligne* : le bulgare et l'hébreu n'ont pas d'interaction naturelle *en ligne*.

Les autres langues du système d'infodivertissement **ne disposent pas** de reconnaissance vocale.

### Conditions requises

• *Hors ligne* : commande vocale avec le système d'infodivertissement correspondant monté sur le véhicule.

• *En ligne et hors ligne* : commande vocale avec le système d'infodivertissement correspondant installé dans le véhicule et contrat de CUPRA CONNECT valide et actif.

#### Nota

- Le CUPRA Assistant ne reconnaît que des ordres dans la langue configurée dans le système d'infodivertissement.
- Familiarisez-vous avec le fonctionnement du CUPRA Assistant en arrêtant le véhicule après l'avoir mis en marche.
- Le CUPRA Assistant pourra seulement contrôler les fonctions disponibles sur l'équipement du véhicule.

## Mot d'activation et commandes vocales

### Mot d'activation pour le CUPRA Assistant

Le CUPRA Assistant se lance lorsque le système d'infodivertissement reconnaît le mot d'activation.

Si vous activez le CUPRA Assistant à l'aide du mot d'activation, le système d'infodivertissement affichera l'avatar sur le côté correspondant du téléprompteur.

- **OU** : après le mot d'activation, dites la commande souhaitée, par exemple : « *Hola CUPRA* » puis « *Allumer chauffage* ».

Ensuite, le système analyse les mots prononcés dans le véhicule, et les affiche sur l'écran, après le mot d'activation.

### Activer et désactiver le mot d'activation

- Appuyez sur **MENU > CUPRA Assistant**.

#### Mot d'activation :

Espagnol	Hola CUPRA
Bulgare	Здравей CUPRA
Tchèque	Ahoj CUPRA
Allemand	Hallo CUPRA
Danois	Hej CUPRA
Français	Bonjour CUPRA
Finnois	Hei CUPRA

Anglais	Hey CUPRA
Grec	Γεια σου CUPRA
Italien	Ciao CUPRA
Norvégien	Hallo CUPRA
Néerlandais	Hallo CUPRA
Portugais	Olá CUPRA
Polonais	Cześć CUPRA
Russe	Привет CUPRA
Suédois	Hej CUPRA
Turc	Merhaba CUPRA
Hébreu	CUPRA "ה

### Commandes vocales

Pour que la commande vocale reconnaisse les commandes de manière fiable :

- Parlez clairement. Les commandes confuses ne sont pas reconnues. Parlez sur un ton normal. Si vous circulez à grande vitesse, parlez un peu plus fort.
- Évitez les bruits de l'extérieur. Si les vitres ou les portes sont ouvertes, la commande vocale peut en être affectée.

- Évitez tout type de bruit de fond comme, par exemple, une conversation à l'intérieur du véhicule. Ne dirigez pas le flux d'air des diffuseurs vers le microphone ni vers le revêtement intérieur du plafond.
- Ne marquez aucun temps mort.



La commande vocale est active et reconnaît les mots prononcés.

### Ouvrir les propositions de commandes

- Appuyez sur **MENU > CUPRA Assistant > Help**.

#### Nota

- Lorsque le mot d'activation est désactivé, le CUPRA Assistant ne peut pas être activé à l'aide de ce mot d'activation. Le CUPRA Assistant est toujours disponible en appuyant sur la touche  du volant multifonction. Vous pouvez désactiver le mot d'activation dans **MENU > CUPRA Assistant**.
- Elle est disponible en fonction du pays et de l'équipement du véhicule.

### Activer et désactiver le CUPRA Assistant

La commande vocale peut être lancée de différentes manières, en fonction de l'équipement du véhicule.

### Activer le CUPRA Assistant

- *Activation du CUPRA Assistant* : prononcez le mot d'activation du CUPRA Assistant.
- *Volant multifonction* : appuyez sur la touche de la commande vocale .

Dans certains cas, l'assistant vocal du dispositif de téléphonie mobile connecté peut également être activé en maintenant enfoncée la touche de commande vocale.

### Désactiver manuellement le CUPRA Assistant

Le CUPRA Assistant peut être désactivé à l'aide de la touche **Annuler**.

- *Volant multifonction* : appuyez une fois sur la touche de la commande vocale  pour désactiver l'assistant.

Le CUPRA Assistant se désactive automatiquement si vous utilisez les fonctions du système d'infodivertissement, si le système de stationnement est activé, en cas d'un appel entrant ou suite à une longue pause ou un silence.

## Mode radio

### Brève introduction

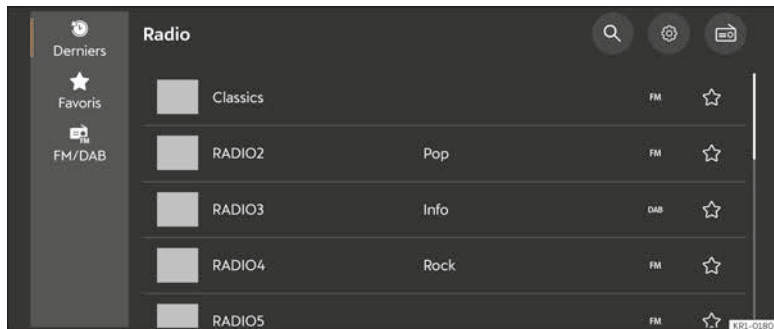

En mode Radio, vous pouvez capter les stations de radio disponibles dans différentes bandes de fréquences et mémoriser vos favorites à l'aide des touches de préréglage pour y accéder rapidement.

Les types de réception et les bandes de fréquences disponibles dépendent de l'équipement et du pays. Dans certains pays, les bandes de fréquences peuvent ne pas émettre ou ne plus être disponibles.

#### Accéder au menu RADIO

- Appuyez sur **MENU** > >>> **fig. 158**.

#### Accéder aux réglages

- Appuyez sur **MENU** > > .

#### Nota

- Le contenu des informations diffusées est défini par les stations de radio. Les appareils électriques supplémentaires connectés au véhicule peuvent générer des interférences dans la réception du signal radio et des bruits dans les haut-parleurs.

**Fig. 158** Représentation schématique : Vue Radio.

- Sur les véhicules équipés d'antennes de glace, la réception risque d'être perturbée si des feuilles de plastique ou des autocollants revêtus d'une surface métallique sont apposés sur les glaces.

### Équipement et symboles de la radio

Les fonctions ainsi que les types de réception et les bandes de fréquences disponibles dépendent de l'équipement et du pays.

- Récepteur double FM (antenne Diversity).
- Regroupement des stations DAB et FM sur une liste.
- Regroupement de toutes les stations mémorisées et associées aux touches de pré-réglage dans une liste. Maximum de 30 stations favorites.
- Logotypes des stations.
- Présentation DAB (slideshow). Images émises par séquence.

### Symboles universels dans le mode Radio

**FM/DAB** Pour sélectionner la bande de fréquences FM/DAB.

**TP** À côté du nom de la station, suivi des stations de radioguidage (TP) activé.

### Symboles dans la bande de fréquences

**FM/DAB**

 Impossible de capter le DAB.

 Recherche de stations et de fréquences.

### Sélectionner, syntoniser et mémoriser une station

#### Dernières stations

Liste dans laquelle sont ajoutées au maximum les 12 dernières stations qui ont été écoutées pendant plus de 10 secondes.

### Rechercher et sélectionner une station

La loupe  permet de rechercher des noms de stations (texte) et des fréquences (chiffres).

### Sélectionner depuis la liste de stations (FM/DAB)

La liste des stations indique les stations de radio pouvant être alors captées. La liste est mise à jour automatiquement.

1. Ouvrez la liste des stations.
2. Appuyez sur la station de votre choix.

La station sélectionnée sera alors captée. Si la station est disponible, le type de réception avec la meilleure qualité est sélectionné automatiquement.

### Mémoriser des stations dans les favoris

Vous pouvez enregistrer jusqu'à 30 stations de différentes bandes de fréquences dans les favoris.

1. Appuyez sur la station de la liste et maintenez-la enfoncée.
2. Une icône en forme d'étoile ☆ apparaît.
3. Appuyez sur l'étoile.

**OU** : cliquez sur l'étoile ☆ apparaissant à droite de chaque station de la liste.

### Fonctions spéciales dans le mode Radio

#### TP (station de radioguidage)

La fonction TP contrôle les bulletins d'une station d'information routière et elle les émet automatiquement dans le mode Radio ou dans le mode de lecture Multimédia activé. Par conséquent, au moins une station de radioguidage doit pouvoir être captée.

Certaines stations ne disposant pas de leurs propres informations routières prennent en charge la fonction TP en diffusant les informations routières d'autres stations (EON) : dans la bande de fréquences FM ou en mode multimédia, une station avec des informations routières est automatiquement syntonisée en arrière-plan tant que la réception d'une station avec des informations routières est possible.

Si aucune station avec radioguidage ne peut être captée, l'appareil recherche automatiquement des stations avec information routière pouvant être captées.

Les stations de radioguidage ne sont pas disponibles dans tous les pays.

#### Activation et désactivation de la fonction TP

- Dans le mode Radio, appuyez sur  > **Radio**guidage..

### Logotypes des stations

Les logos de certaines stations peuvent être disponibles.

### Avertissements supplémentaires de DAB

La fonction d'avertissements de DAB surveille les notifications possibles provenant des stations radio DAB et il les reproduit automatiquement en mode Radio.

### Activation et désactivation des avertissements supplémentaires de DAB :

- Menu > Avertissements supplémentaires de DAB (activer/désactiver).

## Mode média

### Brève introduction

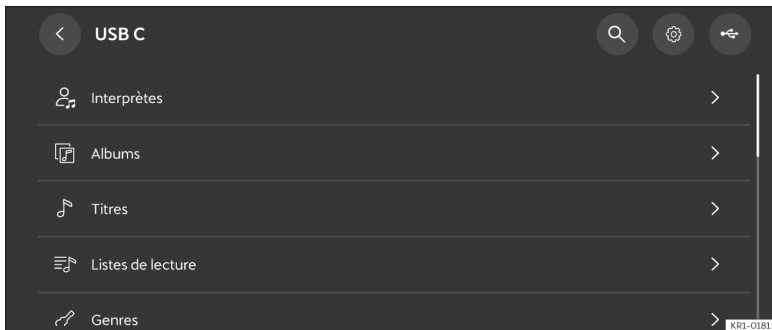

**Fig. 159** Représentation schématique : Vue Multimédia.

Dans le mode Média, le système d'infodivertissement permet de lire des fichiers multimédia stockés sur supports de données.

En fonction de l'équipement, les différents supports de données pouvant être utilisés sont les suivants :

- Support de stockage USB (par exemple une mémoire USB, un téléphone portable connecté par câble USB).
- Dispositif Bluetooth® (par exemple un téléphone portable ou une tablette).

En fonction de l'équipement, les différents types de fichiers multimédia pouvant être lus sont les suivants :

- Fichiers audio.
- Fichiers vidéo (dépend du système).

#### Accéder au menu MEDIA USB

- Appuyez sur **Menu** > **USB** >>> **fig. 159**.

#### Accéder au menu MEDIA Bluetooth

- Appuyez sur **Menu** > **Bluetooth**.

#### Accéder aux réglages

- Appuyez sur **Menu** > **USB** > .

**OU :**

- Appuyez sur **Menu** > **Bluetooth** > .

#### Restrictions et indications des supports de données

Les supports de données endommagés ou ayant été exposés à des températures élevées peuvent ne pas fonctionner. Tenez compte des instructions d'utilisation du fabricant.

Les différences de qualité des supports de données des différents fabricants peuvent être à l'origine de dysfonctionnements lors de la lecture multimédia.

Une mauvaise configuration d'un support de données peut en empêcher la lecture.

Les listes de lecture spécifient uniquement un ordre de lecture et se réfèrent à l'adresse où les fichiers multimédia sont gardés dans l'arborescence de dossiers. Aucun fichier multimédia n'est enregistré dans une liste de lecture. Pour lire une liste de lecture, les fichiers multimédia doivent se trouver sur le support de données à l'adresse à laquelle se réfère la liste de lecture.

#### Nota

CUPRA n'assume aucune responsabilité si des fichiers des supports de données sont endommagés ou perdus.

## Caractéristiques de l'équipement et symboles multimédia

### Audio, multimédia et connectivité :

- Lecture et contrôle multimédia par Bluetooth®.
- Lecture de fichiers audio des formats suivants : ACC, USAC, AMR-NB / AMR-WB, FLAC, MP3, MIDI, Vorbis, PCM/WAVE et OPUS.
- Lecture de fichiers vidéo des formats suivants : H.263, H.264, H.265, MPEG-2, MPEG-4, VP8 / VP9, DRM et AV1.
- Listes de lecture de tout type de dispositif.
- Recherche multimédia.

### Symboles universels en mode Média

- ▷ Initier la lecture.
- || Pause de la lecture.
- ◀ Revenir à la plage précédente.
- ▷ Passer à la plage suivante.
- ↺ Répéter la plage en cours de lecture.
- ↻ Répétez toutes les plages.
- ✕ Activer l'ordre de lecture aléatoire.
- ☆ Ajouter un fichier multimédia comme favori.
- ⚙ Accéder aux réglages.
- 🔍 Ouvrir la recherche.
- ◀ Revenir au dossier supérieure de la source multimédia.

## Sélectionner et lire une source multimédia

### Sélectionner une source multimédia

Avant de lire des fichiers multimédia, vous devez connecter une source multimédia.

- Connectez une source multimédia externe.
- Sélectionnez la source multimédia connectée à utiliser pour la lecture.

### Lire des fichiers audio et vidéo

Vous pouvez rechercher et lire les fichiers multimédia d'une source multimédia disponible de différentes manières.

### Rechercher dans l'arborescence de dossiers

Les fichiers multimédia peuvent être classés par catégories (par exemple par album, inter-prète ou titre). L'application **↔-USB** affiche toujours cette vue par catégories. L'arborescence classique de dossiers des supports de données USB individuels se trouve également dans l'application **↔-USB**.

1. Activez l'arborescence de dossiers.

L'arborescence des dossiers de la source multimédia sélectionnée est alors affichée. Lorsque l'application **↔-USB** est sélectionnée, les catégories (Récents, Favoris, Artistes, Albums, Titres, Playlists, Genres, Dossiers et Vidéos) et les sources multimédias connectées s'affichent en premier.

2. Recherchez le titre voulu dans l'arborescence de dossiers.

**OU** : appuyez sur **Q** pour lancer la recherche par texte. Le champ de saisie est affiché.

3. Saisissez le nombre du titre voulu. La liste des titres détectés se met à jour pendant la saisie du texte.
4. Appuyez sur le titre voulu.

Si, au début de la lecture, le titre choisi se trouve dans un dossier d'une source multimédia, les fichiers multimédia s'y trouvant seront ajoutés à la liste de lecture.

Si une liste est en cours de lecture, tous les titres disponibles de la liste de lecture sont ajoutés à la lecture.

5. Refermez votre sélection en appuyant sur X.

### Sélectionner des favoris

Dans les favoris, vous pouvez garder des titres individuels pour leur lecture.

- Accédez aux favoris ☆.
- Appuyez sur le favori de votre choix.

En fonction de votre sélection, tous les titres appartenant au favori sont ajoutés dans la liste de lecture.

### Enregistrer les favoris

Dans les favoris, vous pouvez garder uniquement des fichiers multimédia figurant dans l'application **←USB** du système d'infodivertissement. Vous pouvez garder de manière individuelle comme favoris jusqu'à un maximum de 30 titres.

1. Démarrer la lecture.
2. Accédez à Media Player.
3. Appuyez sur ☆.

Pour supprimer un titre des favoris, lisez le titre et appuyez sur l'icône ☆ du Media Player.

### Lecture de contenus de divertissement dans le système d'infodivertissement

En fonction du système d'infodivertissement, il est possible de lire des vidéos.

### Mode Vidéo

Le mode Vidéo permet de projeter sur l'écran du système d'infodivertissement une vidéo d'un support de données, de l'application USB. Dans ce cas, le son de la vidéo est restitué à travers les haut-parleurs du véhicule.

L'image n'est projetée qu'avec le véhicule à l'arrêt. Pendant la marche du véhicule, l'écran du système d'infodivertissement est éteint. Mais le son de la vidéo peut toujours être restitué.

## Navigation

### Brève introduction

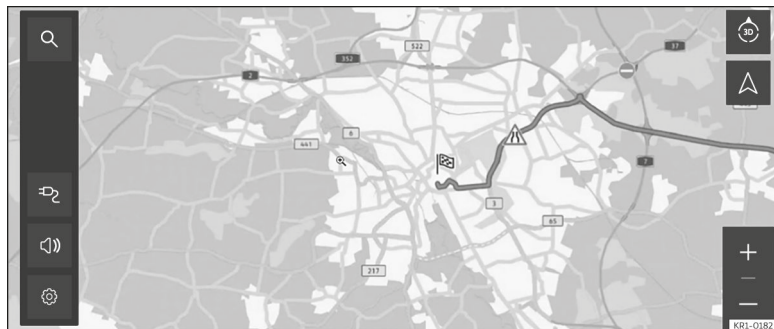

**Fig. 160** Représentation schématique : Vue Navigation.

#### Nota

La fonction de « Navigation » n'est pas disponible sur tous les marchés.

Un système global de satellites détermine la position en cours du véhicule et les capteurs montés sur ce dernier analysent les trajets effectués. Toutes les valeurs mesurées et les éventuels événements de circulation sont comparés avec les cartes disponibles pour offrir une navigation optimale jusqu'à destination.

Les instructions de navigation et les graphiques représentés vous guident jusqu'à votre destination.

La commande de la navigation se fait à travers l'écran.

Dans certains pays, il se peut que certaines fonctions du système d'infodivertissement ne soient plus disponibles à l'écran dès que le véhicule dépasse une certaine vitesse. Cela n'est alors pas dû à un dysfonctionnement mais aux prescriptions légales en vigueur dans le pays correspondant.

#### Instructions de navigation

Les instructions de navigation sont des messages sonores pour la conduite relative au trajet en cours.

Le type et la fréquence des instructions de navigation dépendent des circonstances rencontrées, par exemple le début du guidage jusqu'à destination, la conduite sur autoroute ou sur un rond-point, ou encore les réglages.

Si vous ne pouvez pas configurer la destination exacte du fait, par exemple, d'une zone non numérisée, des indications apparaîtront à l'écran quant à la direction à prendre et la distance restante jusqu'à destination.

Le guidage dynamique jusqu'à destination avertit des perturbations de trafic pouvant se trouver sur le trajet. Si l'itinéraire est recalculé, par exemple en cas d'embouteillage, un message d'instruction supplémentaire apparaîtra.

Le volume sonore peut être réglé pendant l'émission d'une instruction de navigation. Les instructions suivantes de navigation seront émises avec le nouveau volume réglé.

### Restrictions pendant la navigation

Si le système d'infodivertissement ne peut pas recevoir les données de satellites GPS, par exemple dans un tunnel ou un parking souterrain, la navigation continue à l'aide des capteurs du véhicule.

Dans les zones non numérisées ou numérisées partiellement dans la mémoire du système d'infodivertissement, ce dernier essaie de continuer le guidage jusqu'à destination.

Lorsque les données de navigation sont manquantes ou incomplètes, il est possible que la position du véhicule ne puisse pas être exactement définie. Par conséquent, il est alors possible que la navigation ne soit pas aussi précise que d'habitude.

Le tracé des axes routiers est en constante évolution : par exemple de nouvelles rues, des travaux, des routes barrées, le changement de nom des rues ou des numéros d'immeubles. Si les données de navigation sont obsolètes, elles

peuvent donner lieu à des erreurs ou un manque de précision pendant le guidage à destination.

### Utilisation de la carte de navigation

Pour une visualisation optimale, la carte de navigation peut être ajustée à l'aide de mouvements additionnels des doigts.

### Déplacement la carte

*Conseil : utilisez l'index*

- Déplacez la carte à l'aide du doigt.

### Zoom avant et zoom arrière de la vue

*Conseil : utilisez l'index*

- Appuyez deux fois de suite sur la carte et maintenez le doigt contre l'écran.
- Pour un zoom arrière de la carte, déplacez le doigt vers le haut. Pour un zoom avant de la carte, déplacez le doigt vers le bas.

### Changement de vue 2D/3D

*Conseil : utilisez l'index et le majeur*

- Touchez la carte des deux doigts en les maintenant contre l'écran.
- Pour la vue 2D, déplacez les doigts vers le bas, pour la vue 3D, déplacez les doigts vers le haut.

### Rotation de la carte

*Conseil : utilisez le pouce et l'index*

- Touchez la carte des deux doigts en les maintenant contre l'écran.
- Pour faire pivoter la carte, faites tourner vos doigts dans le sens des aiguilles d'une montre ou dans le sens contraire.

### Données mémorisées

Le système d'infodivertissement garde certaines données comme les trajets les plus fréquents et les données de localisation afin de simplifier la saisie de la destination et d'optimiser le guidage.

### Supprimer les données gardées

- Appuyez sur **Réglages** > **Réglages des fonctions de base** > **Supprimer**, puis sur **OK**.

### AVERTISSEMENT

Procéder aux réglages, saisissez la destination et les modifications pour la navigation uniquement avec le véhicule à l'arrêt.

## Nota

- Si vous manquez une direction à prendre pendant le guidage, l'interface de navigation recalculera probablement l'itinéraire.
- La qualité des recommandations d'itinéraire dépend des données de navigation disponibles et des perturbations de la circulation signalées.
- Les instructions de navigation ne sont pas émises si le son du système d'infodivertissement est coupé.

## Fonctions et symboles de la navigation

### Navigation

Les fonctions de la navigation dépendent de l'équipement du véhicule et du pays.

Toutes les fonctions de navigation exigent l'activation de services en ligne CUPRA CONNECT PLUS.

### Fonctions

- Saisie de la destination et calcul de l'itinéraire (hors ligne et en ligne<sup>1)</sup>.
- Indication de deux cartes de navigation simultanément (à l'écran et sur le combiné d'instruments).
- Mise à jour des cartes en ligne<sup>1)</sup>.

<sup>1)</sup> Non disponible sur tous les marchés.

- Navigation prédictive.
- Cartes urbaines en 3D.
- Bulletins d'informations routières en ligne<sup>1)</sup>.
- POI (destinations spéciales) dynamiques.

### Symboles sur la carte

Les touches et les indications dépendent des réglages et des conditions de la conduite en cours.

La carte indique des symboles correspondant aux conditions de circulation et aux destinations spéciales (POI), par exemple les stations-service, gares ou étapes intéressantes, à condition que l'interface de navigation dispose de ces données >>> page 307.

- ▲ Localisation actuelle.
- 🔍 Recherche de destinations.
- 📍 Destinations à proximité de l'itinéraire.
- 🏠 Destination finale.
- 🏠 Adresse domicile.
- 📍 Adresse travail.
- ☆ Destinations favorites.
- 🗺️ Fenêtre supplémentaire avec des itinéraires alternatifs.
- ▲ Centrer la carte dans la position actuelle.

📍 Changer de vue : 2D orientée au nord, ou 2D orientée dans le sens de la marche, ou 3D dans le sens de la marche.

ℹ️ Information sur le guidage vers la destination actuelle.

500m Échelle de la carte.

### Autres symboles

- 📄 Saisie de la destination détaillée pour une adresse.
- 🔍 Recherche de destinations.
- ⏪ Précédent

### Symboles dans les détails de l'itinéraire

- ▲ Localisation actuelle.
- 📍 Destination actuelle du guidage.

### Symboles de POI (destinations spéciales)

La carte indique des POI (destinations spéciales) si l'interface de navigation dispose de ces données.

Cliquez sur la POI (destination spéciale) de votre choix pour commencer le guidage vers la destination >>> page 305.









- 🔌 Borne de rechargement électrique.
- 📍 Station-service.
- P Stationnement.
- 📍 Offices de tourisme.

-  Gare.
-  Restaurant.

### Radioguidage

La carte informe des conditions de circulation si l'interface de navigation dispose de ces données.

Appuyez sur une information de radioguidage pour ouvrir une fenêtre supplémentaire contenant plus de détail >>> page 307.

-  Ralentissement.
-  Embouteillage.
-  Accident.
-  Véhicule en panne.
-  Chaussée glissante (verglas ou neige).
-  Axe fermé à la circulation.
-  Risque de chaussée glissante.
-  Danger.
-  Chantier.

 Vent fort.

 Visibilité réduite.

### Données de navigation

Le système d'infodivertissement est équipé d'une mémoire interne de données de navigation. En fonction du pays, il se peut que les données de navigation nécessaires soient déjà installées.

Pour pouvoir effectuer correctement les guidages à destination et tirer le meilleur parti des fonctions disponibles, le système d'infodivertissement devrait être mis à jour régulièrement.

S'il dispose de données obsolètes, des erreurs peuvent se produire pendant la navigation. Il ne pourra pas suivre les routes récentes ou le guidage à destination pourra donner lieu à des confusions.

Gardez vos données de navigation à jour à tout moment.

### Mise à jour en ligne des données de navigation<sup>1)</sup>



Les données de navigation des régions dans lesquelles vous circulez fréquemment sont automatiquement mises à jour en arrière-plan si la connexion Internet est établie et si les réglages de confidentialité sont valides.

- Dès que le contact est mis, les données de navigation sont automatiquement mises à jour.

### Mise à jour manuelle des données de navigation

Les données de navigation actuelles pour les grandes régions, par exemple l'Europe de l'Ouest, peuvent être téléchargées depuis le site [www.seat.com](http://www.seat.com) et stockées sur des supports de données USB.

- Téléchargez les données de navigation sur un support de données USB.
- Mettez le contact.
- Connectez le support de données USB au système d'infodivertissement. Les données de navigation sont automatiquement mises à jour en arrière-plan.

La version des cartes est indiquée dans **HOME**  >  > **Information du système.**

<sup>1)</sup> Non disponible sur tous les marchés.

 Nota

La mise à jour automatique des données de navigation dépend des réglages de confidentialité. Aucune mise à jour n'est effectuée en mode privé.

## Démarrer le guidage jusqu'à destination

Différentes fonctions sont disponibles selon le pays et l'équipement pour la saisie des destinations.

Ces différentes fonctions pour saisir les destinations se trouvent dans le menu principal de navigation.

### Ouvrir le menu principal de la navigation

- Appuyez sur **MENU**  > .

### Choisir la destination et démarrer la navigation

1. Appuyez sur **Q**.
2. Choisissez la destination de votre choix. Vous pouvez choisir des raccourcis vers les POI (points d'intérêt), des destinations sauvegardées ou favorites, votre domicile, votre lieu de travail et vos dernières destinations.

**OU** : appuyez sur **Q** et saisissez l'adresse dans le masque de recherche.

**OU** : adresse détaillée.

3. Appuyez sur **Démarrer**.

### Autonomie en fonction de l'itinéraire

L'autonomie nécessaire pour l'itinéraire sélectionnée est recalculée en tenant compte de facteurs différents, tels que l'orographie et le type de route, donc, la valeur d'autonomie sera réglée instantanément au moment de la sélection, et elle sera recalculée pendant la conduite en fonction des conditions non évaluées au début (météorologie, circulation, etc.) jusqu'à l'arrivée à destination, où l'autonomie standard sera affichée à nouveau.

### Suggestions

La liste des destinations repose sur les données mémorisées afin de vous proposer de possibles destinations.

*Sélectionner la destination et démarrer la navigation :*

1. Appuyez sur **Q** puis sur **Suggestions**.
2. Choisissez la destination de votre choix. Le guidage jusqu'à destination commencera automatiquement.

**Démarrage rapide** : pour un démarrage rapide, appuyez et maintenez appuyée la destination pendant quelques secondes.

### Dernières destinations

La navigation garde les dernières destinations afin de les avoir encore à disposition pour un guidage éventuel.

*Sélectionner la destination et démarrer la navigation :*

1. Appuyez sur **Q**.
2. Cliquez sur la destination souhaitée dans la liste des **Dernières destinations**.
3. Appuyez sur **Démarrer**.

**Démarrage rapide** : pour un démarrage rapide, appuyez et maintenez appuyée la destination pendant quelques secondes.



### Destinations favorites

Gardez jusqu'à 20 destinations dans les favoris.

Pour enregistrer une destination comme favorite, appuyez sur  dans la fenêtre supplémentaire pendant une introduction de destination.

*Sélectionner la destination et démarrer la navigation :*

1. Appuyez sur **Q** puis sur **Favoris**.
2. Appuyez sur la destination voulue.
3. Appuyez sur **Démarrer**.

**Nota**

Saisissez la destination avec la plus grande exactitude possible. Si vous saisissez mal une destination, le guidage peut ne pas se lancer ou peut vous guider vers une mauvaise destination.

### Démarrer un guidage jusqu'à la destination en la sélectionnant sur la carte

La carte de navigation comprend des champs actifs en différents endroits pour saisir la destination. Pour ce faire, touchez la destination ou l'endroit voulu sur la carte. S'il existe des données cartographiques associées à cet endroit, le guidage jusqu'à destination peut commencer.

La possibilité de saisir la destination directement via la carte de navigation dépend de l'état des données et cette option n'est pas disponible partout.

Pour démarrer une « navigation offroad », touchez une zone vierge sans données.

*Démarrer la navigation :*

1. Appuyez sur .
2. Ajustez la vue de la carte jusqu'à pouvoir sélectionner la position voulue. La carte de navigation peut être utilisée à l'aide de mouvements supplémentaires des doigts >>> page 301.
3. Appuyez sur la destination voulue sur la carte.

4. Une fenêtre contextuelle apparaîtra pour appuyer sur l'icône correspondante :

- ☆ : destination favorite.
-  : nouvel itinéraire.
- **Démarrer** : l'itinéraire à la destination démarre.

### Navigation Offroad

La « navigation offroad » calcule des itinéraires vers des destinations sélectionnées avec des données inconnues. Quand une destination se trouve hors des axes ou sans données de positionnement connues, la navigation vérifie l'itinéraire jusqu'au point des axes connus le plus proche et complète le trajet jusqu'au point de destination avec une liaison directe.

*Démarrer la navigation :*

1. Ajustez la vue de la carte jusqu'à pouvoir sélectionner la position voulue. La carte de navigation peut être utilisée à l'aide de mouvements supplémentaires des doigts >>> page 301.
2. Appuyez à n'importe quel endroit de la carte sans données de positionnement.
3. Une fenêtre contextuelle apparaîtra pour appuyer sur l'icône correspondante :
  - ☆ : destination favorite.
  -  : nouvel itinéraire.
  - **Démarrer** : l'itinéraire à la destination démarre.

### Ajouter des arrêts pour charger automatiquement

Pour ajouter des arrêts pour charger automatiquement, activez dans les options d'itinéraire la planification automatique de stations de charges nécessaires le long de l'itinéraire.

La planification de calcul d'itinéraire permet une limite de points intermédiaires :

- Maximum 15 arrêts de rechargement calculés automatiquement par le système.
- Maximum 9 arrêts intermédiaires déterminés et établis par l'utilisateur.
- Toute combinaison de deux respectant les maximum mentionnés ci-dessus.

Si l'itinéraire exige de calculer de plus d'arrêts que permis, ce calcul sera annulé.

**Nota**

L'obtention de résultats optimaux dans le calcul d'itinéraire avec des points de rechargement automatique dépend de l'offre de points de rechargement disponibles et mémorisés dans les données de voyage.

Dans les réglages, vous pouvez indiquer le mode de paiement souhaité pour les bornes de rechargement. En fonction de ce que vous avez sélectionné et des données disponibles, la carte affiche les bornes adéquates et l'itinéraire est programmé.

La limite de charge maximale réglable pour le véhicule peut être adaptée dans le menu principal **Charge**.

### Sélectionner des bornes de rechargement alternatives

Dans le cas des itinéraires planifiés, au lieu des bornes de rechargement automatiquement planifiées, vous pouvez sélectionner d'autres bornes de rechargement tout au long de l'itinéraire.

1. Introduisez la destination souhaitée ou sélectionnez-la.
2. Appuyez sur **Démarrer**.
3. Ouvrez les détails de l'itinéraire.
4. Dans les détails de l'itinéraire, appuyez sur une borne de rechargement planifiée. Les détails de la borne de rechargement planifiée s'affichent.
5. Appuyez sur **Afficher plus de bornes de recharge**.  
Les positions d'autres bornes de rechargement dans les environs s'affichent sur la carte.
6. Sur la carte ou sur la liste, appuyez sur une borne de rechargement alternative des environs. Les détails de la borne de rechargement alternative s'affichent.
7. Appuyez sur **Recharger ici**.

**OU** : appuyez sur **Ajouter comme étape**. La borne de rechargement programmée jusqu'à cet instant est remplacée par la nouvelle borne de rechargement sélectionnée, et l'itinéraire s'adapte.

#### Nota

**Si Ajouter comme étape est sélectionné, la borne de rechargement sélectionnée est conservée en cas de modification de l'itinéraire.**

### Informations routières

Le système d'infodivertissement reçoit automatiquement<sup>1)</sup> des données détaillées sur les conditions de circulation si la connexion à Internet est établie. Cette information est indiquée à l'aide de symboles, en particulier les axes de couleur verte sur la carte.

### Perturbations routières

Les perturbations routières, par exemple les embouteillages ou les ralentissements, sont indiquées sur la carte de navigation à l'aide de symboles.

Avec le guidage jusqu'à destination activé, les perturbations routières se trouvant sur le trajet en cours sont indiquées dans les détails de l'iti-

néraire. Ces perturbations routières peuvent être évitées >>> page 307, *Descriptions de fonctions*.

### Indication de la fluidité du trafic

La carte de navigation montre la fluidité du trafic en fonction des perturbations routières en cours, en représentant les axes d'une certaine couleur.

- **Jaune** : Ralentissement.
- **Rouge** : Embouteillage.

#### Nota

**La réception des informations routières dépend des réglages de confidentialité. Le mode privé ne permet pas de recevoir les informations routières. Le niveau Tracking ou Location est nécessaire.**

### Descriptions de fonctions

#### Détails de l'itinéraire

Les détails de l'itinéraire contiennent des informations sur tous les événements, par exemple le point de départ, les étapes, les perturbations, les destinations spéciales (POI) et la destination finale, tant que ces données sont disponibles à la navigation.

<sup>1)</sup> Non disponible sur tous les marchés.

Si vous cliquez sur une perturbation, une fenêtre supplémentaire s'ouvre avec plus d'options. Les options disponibles dépendent de la perturbation et des réglages actuels.

### Ouvrir et fermer les détails de l'itinéraire

- Pour les ouvrir, appuyez sur | ou faites glisser.
- Pour les fermer, appuyez sur | ou faites glisser.

### Éditer le guidage jusqu'à destination

Pour éditer le guidage jusqu'à destination, faites bouger les étapes du trajet dans la vue Trip-View.

- Maintenez le doigt appuyé sur votre destination, jusqu'à ce qu'elle apparaisse sélectionnée.
- Déplacez la destination vers la position souhaitée.
- Relâchez-la du doigt. L'itinéraire est alors à nouveau calculé.

### Éviter les perturbations routières

Les détails de l'itinéraire indiquent les perturbations routières si l'interface de navigation dispose de ces données. Évitez les perturbations routières en éditant les détails de l'itinéraire >>> page 307.

- Appuyez sur une perturbation routière.
- Appuyez sur **Éviter**. L'itinéraire est alors à nouveau calculé.

### Fenêtre supplémentaire

Pendant l'utilisation des fonctions de navigation, une fenêtre supplémentaire avec d'autres options peut être ouverte. Les options possibles dépendent de la fonction que vous utilisez.

### Refermer la fenêtre supplémentaire

- Appuyez sur une zone vierge hors de la fenêtre supplémentaire.
- **OU** : appuyez sur X.
- **OU** : appuyez sur **Accepter**.

### Fonctions dans la fenêtre supplémentaire :

<b>Afficher sur la carte</b>	Montre les éléments sélectionnés sur la carte.
<b>Insérer étape</b>	Ajoute une étape dans le guidage vers la destination.
<b>Itinéraire direct</b>	Lance le guidage direct vers la destination.
<b>Supprimer</b>	Supprime une étape dans le guidage vers la destination.
<b>Éviter</b>	Évite les ralentissements ou les embouteillages. L'itinéraire est alors à nouveau calculé.
<b>Arrêter le guidage</b>	Interrompt le guidage vers la destination actuelle.
X	Refermer la fenêtre supplémentaire.

### Fonctions dans la fenêtre supplémentaire :

☆	Ajoute une destination aux favoris.
---	-------------------------------------

### Apprendre le comportement d'utilisation

Pendant la conduite, la navigation mémorise les itinéraires effectués et les destinations pour générer automatiquement des propositions de destinations. Les destinations sont apprises en fonction de l'heure de la journée et du jour de la semaine.

La navigation peut proposer jusqu'à 3 itinéraires en même temps. Les itinéraires proposés peuvent être différents des itinéraires du guidage normal vers la destination.

Si l'une des destinations proposées est sélectionnée, le guidage vers cette destination commence.

Le guidage vers la destination suit l'itinéraire sélectionné tant que le véhicule ne s'en écarte pas. Sinon, l'itinéraire est recalculé et redirigé vers l'itinéraire le plus direct pour rejoindre la destination sélectionnée.

Les ralentissements et embouteillages importants sont pris en compte dans le guidage vers la destination, et ils sont évités si d'autres itinéraires sont disponibles, et si la navigation dispose de ces données.

Vous pouvez activer et désactiver la fonction à tout moment.

### Activer et désactiver l'apprentissage du comportement d'utilisation

Le réglage se trouve dans le menu correspondant de la navigation  > **Réglages des fonctions de base**.

- Pour activer la fonction, activez **Apprendre le comportement d'utilisation**.
- Pour désactiver la fonction, désactivez **Apprendre le comportement d'utilisation**.
- Pour supprimer les données gardées, appuyez sur **Supprimer le comportement d'utilisation**.

### 360° Indicateur d'autonomie

L'indicateur d'autonomie de 360° montre l'autonomie possible avec l'état de charge actuel de la batterie haute tension.

- Pour désactiver l'indicateur d'autonomie de 360°, sélectionnez : **Réglages de la navigation > Réglages du calculateur d'itinéraires pour véhicule électrique > Afficher l'autonomie sur la carte**.

#### Nota

- Si le niveau de charge de la batterie est très bas, l'indicateur d'autonomie disparaît automatiquement. Lorsque la batterie est rechargée, l'indicateur d'autonomie s'affiche à nouveau.
- Si nécessaire, adaptez l'affichage de la carte pour montrer l'autonomie complète sur la carte.

## Transport d'objets

### Placer les bagages et la charge

#### Généralités

#### Placer vos bagages dans le véhicule en les fixant correctement

Il est possible de transporter la charge et les bagages dans le véhicule, dans une remorque >>> page 316 et sur le toit >>> page 314. Pour le remorquage, veuillez tenir compte des dispositions légales.

- Répartissez la charge dans le véhicule aussi uniformément que possible.
- Rangez les bagages et les objets lourds dans le coffre à bagages le plus avant que possible >>> .
- Tenez compte de la masse maximale autorisée par essieu et de la masse maximale autorisée du véhicule >>> page 402.
- Fixez les objets aux œillets d'arrimage du coffre à bagages à l'aide de courroies d'arrimage, de sangles de fixation ou de sangles de retenue appropriées >>> page 313.
- Placez également les petits objets en toute sécurité.

- Sur les véhicules à régulation dynamique du réglage de la portée lumineuse des feux, les projecteurs s'adaptent automatiquement.
- Adaptez correctement la pression des pneus à la charge. Tenez compte de l'autocollant de pression des pneus >>> page 363.
- Sur les véhicules équipés d'un système de contrôle de la pression des pneus, réglez, le cas échéant, le nouvel état de charge >>> page 372.

#### AVERTISSEMENT

Les objets non attachés ou mal fixés peuvent causer des blessures graves en cas de freinage, de manœuvre soudaine ou d'accident. Surtout s'ils sont frappés par un airbag lors de son déclenchement et sont lancés hors de l'habitacle. Afin de réduire les risques de blessure, tenez compte de ce qui suit :

- Placez tous les objets dans le véhicule en respectant les normes de sécurité.
- Fixez également les objets petits et légers.
- Placez les objets que vous transportez dans l'habitacle de manière à ce qu'ils ne puissent jamais atteindre les zones de déploiement des airbags pendant la conduite.
- Gardez les rangements toujours fermés pendant la conduite.
- Positionnez les objets de manière à ne jamais forcer un occupant du véhicule à adopter une position incorrecte.

- Lorsque vous transportez des objets qui occupent une place, ne permettez jamais à quiconque de s'y déplacer.

- Ne laissez aucun objet dur, pointu ou lourd non fixé dans les rangements du véhicule, sur la housse située derrière le dossier du siège arrière ou sur le combiné d'instruments.
- Enlevez les objets durs, pointus ou lourds des vêtements et des sacs dans l'habitacle, et rangez-les dans un endroit sûr.

#### AVERTISSEMENT

Lors du transport d'objets lourds, les propriétés de circulation du véhicule changent et la distance de freinage augmente. De lourdes charges qui ne sont pas correctement positionnées ou fixées pourraient entraîner une perte de contrôle du véhicule et des blessures graves.

- Ne chargez jamais le véhicule de manière excessive. La charge et sa répartition dans le véhicule ont une incidence sur le comportement de conduite et la capacité de freinage.
- Lors du transport d'objets lourds, les propriétés de circulation du véhicule varient en fonction du déplacement du centre de gravité.
- Répartissez toujours la charge dans le véhicule de manière uniforme et le plus horizontalement possible.
- Placez les objets lourds dans le coffre toujours devant l'essieu arrière le plus loin possible de ce dernier.

- Les objets non fixés dans le coffre à bagages pourraient soudainement se déplacer et modifier le comportement routier du véhicule.
- Adaptez toujours la vitesse et le style de conduite aux conditions de visibilité, à la météo, à la chaussée et à la circulation.
- Accélérez avec prudence.
- Évitez les freinages et les manœuvres brusques.
- Freinez plus tôt que d'habitude.

#### ⓘ AVIS

Les filaments électriques ou, selon l'équipement, les antennes intégrées dans les vitres arrière pourraient être endommagés, même de manière irréparable, s'ils frottent contre des objets.

#### ℹ Nota

Les sangles adaptées aux œillets d'arrimage et permettant de fixer le chargement sont disponibles dans le commerce d'accessoires.

## Coffre à bagages

### Plage arrière du coffre à bagages

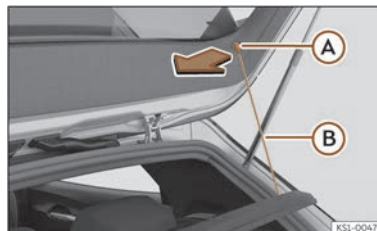

**Fig. 161** Dans le coffre à bagages : démonter et remonter la plage arrière.

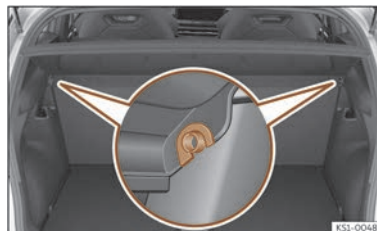

**Fig. 162** Dans le coffre à bagages : démonter et remonter la plage arrière.

### Démontage

- Décrochez les tirants de fixation >>> **fig. 161** (B) de leurs logements (A).
- Dégagez la plage arrière des supports latéraux >>> **fig. 162** en la tirant vers le haut puis en la détachant.

### Repose

- Introduisez la plage arrière horizontalement en faisant coïncider la forme en « U » sur l'axe des supports >>> **fig. 162**, et appuyez vers le bas jusqu'à ce qu'elle s'encastre.
- Attachez les tirants de fixation >>> **fig. 161** (B) au hayon du coffre.

#### ⚠ AVERTISSEMENT

Le transport d'animaux ou d'objets non fixés ou incorrectement fixés sur la plage arrière du coffre à bagages risque de provoquer des blessures graves en cas de freinage, de manœuvre brusque ou d'accident.

- Ne transportez pas d'objets durs, pointus ou lourds non fixés, ou dans un sac sur la plage arrière du coffre à bagages.
- Ne transportez jamais d'animaux sur la plage arrière du coffre à bagages.

### ⚠ AVIS

- Avant de fermer le coffre à bagages, assurez-vous d'avoir bien mis en place la plage arrière.
- La présence d'un volume excessif de bagages dans le coffre peut provoquer le mauvais positionnement de la plage arrière et entraîner sa déformation ou sa rupture.
- En cas de présence d'un volume excessif de bagages dans le coffre, il est recommandé de retirer la plage arrière.

### ℹ Nota

Si vous déposez des vêtements sur la plage arrière, veillez à ne pas gêner la visibilité à travers la lunette arrière pour le conducteur.

### Plancher du coffre à bagages

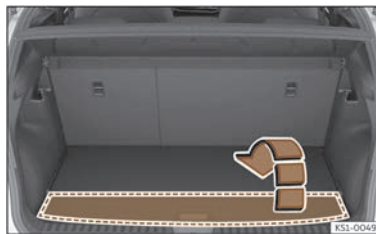

**Fig. 163** Dans le coffre à bagages : plancher du coffre.

L'arrière du plancher du coffre peut se rabattre vers l'avant >>> **fig. 163**. Un vide-poches se trouve au-dessous, par exemple pour les outils de bord >>> page 330.

### ⚠ AVIS

L'utilisation incorrecte du plancher du coffre à bagages peut provoquer des dégâts sur celui-ci ou sur sa garniture.

- Lorsque vous fermez le plancher du coffre à bagages, guidez-le toujours vers le bas avec soin sans le laisser tomber.
- Dans la mesure du possible, distribuez toujours la charge sur toute la surface du coffre pour éviter de trop charger sur un seul point.

### Plancher du coffre à bagages modulable

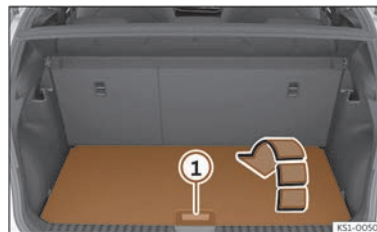

**Fig. 164** Dans le coffre à bagages : ouvrez le deuxième plancher du coffre à bagages.

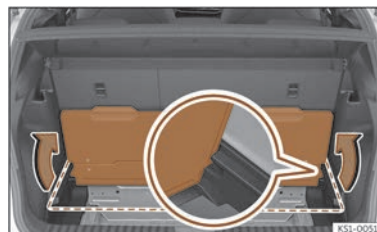

**Fig. 165** Dans le coffre à bagages : fixer le deuxième plancher du coffre à bagages.

En fonction de l'équipement, le véhicule peut disposer d'un deuxième plancher du coffre.

### Ouvrir et fermer le deuxième plancher du coffre à bagages

- Pour l'*ouvrir*, tenez la poignée >>> **fig. 164** ① et repliez la partie arrière du plancher du coffre vers l'avant, dans le sens de la flèche.
- Pour le *fermer*, dépliez le plancher du coffre et déposez-le avec précaution >>> ②.

### Fixer le deuxième plancher du coffre en parallèle au dossier de la banquette arrière

- Pliez la partie arrière du plancher du coffre à bagages vers l'avant.
- Une fois plié, levez-le puis introduisez-le dans les supports latéraux avec le côté ouvert vers le bas >>> **fig. 165** (image agrandie).

### Placer le deuxième plancher du coffre sur une position plus basse

- Pliez la partie arrière du plancher du coffre à bagages vers l'avant.
- Une fois plié, tirez le plancher du coffre vers l'arrière le long des guides latéraux et déposez-le en bas.

#### ⓘ AVIS

L'utilisation incorrecte du deuxième plancher du coffre à bagages peut provoquer des dégâts sur celui-ci ou sur sa garniture du coffre ou sur le subwoofer.

- Lorsque vous fermez le deuxième plancher du coffre à bagages, guidez-le toujours vers le bas avec soin sans le laisser tomber.
- Dans la mesure du possible, distribuez toujours la charge (maximum 50 kg (110 lb)) sur toute la surface du plancher pour éviter de trop charger en un seul point.
- Ne transportez pas d'objets pointus ou tranchants tels que des parapluies ou des outils sans protection dans le compartiment à bagages inférieur, afin d'éviter d'endommager le subwoofer.

## Équipement du coffre à bagages

### Œillets d'arrimage



**Fig. 166** Dans le coffre à bagages : œillet d'arrimage.

Des œillets d'arrimage >>> **fig. 166** sont disposés à l'avant et à l'arrière du coffre pour fixer des objets non fixés et des bagages par des courroies d'arrimage et des sangles de fixation ou de retenue.

#### ⚠ AVERTISSEMENT

Si vous utilisez des courroies d'arrimage, des sangles de fixation ou des sangles de retenue inadaptées ou endommagées, elles pourraient se casser en cas de freinage brusque ou d'accident. Les objets pourraient alors être projetés dans l'habitacle et entraîner des blessures graves, voire mortelles.

- Utilisez toujours des courroies d'arrimage, des sangles de fixation ou des sangles de retenue appropriées et en bon état.
- Serrez les courroies d'arrimage, les sangles de fixation et les sangles de retenue croisées sur la charge placée sur le plancher du coffre et attachez-les solidement aux anneaux d'arrimage.
- Ne dépassez jamais la charge de traction maximale de l'œillet d'arrimage lors de la fixation des objets.
- Assurez-vous que, surtout dans le cas d'objets plats, le bord supérieur de la charge est plus haut que les œillets d'arrimage.
- En fonction de l'équipement, tenez compte des panneaux d'indication du coffre sur la manière de placer la charge.
- Ne fixez jamais un siège pour enfants aux œillets d'arrimage.

### Nota

- La charge de traction maximale que peut supporter les œillets de fixation est d'environ 3,5 kN.
- Dans les établissements spécialisés, il est possible d'acheter des sangles de fixation, des sangles de retenue et des systèmes de fixation de charge adaptés. CUPRA recommande de se rendre chez un revendeur spécialisé CUPRA ou chez tout revendeur du réseau SEAT.

## Crochets pour sacs



**Fig. 167** Dans le coffre à bagages : crochets pour sacs.

Sur les deux côtés du coffre à bagages, il peut y avoir des crochets pour suspendre des sacs >>> **fig. 167.**

Les crochets pour sacs ont été conçus pour fixer des sacs de course légers.

### AVERTISSEMENT

N'utilisez jamais de crochets pour retenir vos bagages ou d'autres objets. En cas de freinage ou d'accident, les crochets peuvent se casser.

## Galerie porte-bagages

### Brève introduction

Le toit du véhicule a été conçu pour accentuer l'aérodynamique. C'est pourquoi il est impossible de monter des barres transversales ou des systèmes porte-bagages conventionnels sur les gouttières du toit.

Comme les gouttières sont intégrées au toit pour réduire la résistance à l'air, il est uniquement possible d'utiliser des barres transversales et des systèmes porte-bagages homologués par CUPRA.

### Cas dans lesquels il est nécessaire de démonter les barres transversales et le système porte-bagages

- Lorsqu'ils ne sont pas utilisés.
- Quand le véhicule est lavé dans un car-wash.
- Lorsque la hauteur du véhicule dépasse la hauteur de passage nécessaire, par exemple, dans certains garages.

### ⚠ AVERTISSEMENT

- Fixez toujours correctement la charge à l'aide de courroies ou de rubans adaptés et en bon état.
- Une charge volumineuse, lourde, grande ou plane a un effet négatif sur l'aérodynamique, le centre de gravité et le comportement du véhicule pendant la conduite.
- Évitez les freinages et les manœuvres brusques.
- Adaptez toujours la vitesse et le style de conduite aux conditions de visibilité, à la météo, à la chaussée et à la circulation.

### ⓘ AVIS

- Démontez toujours les barres transversales et le système porte-bagages avant d'entrer dans un car-wash automatique.
- La hauteur du véhicule augmente avec le montage des barres transversales et d'un système porte-bagages, ainsi qu'avec la charge transportée sur ceux-ci. C'est pourquoi vous devez vous assurer que la hauteur du véhicule ne dépasse pas la limite pour traverser, par exemple, des tunnels ou des portes de garage.

- Les barres transversales, le système porte-bagages et la charge fixée sur ceux-ci ne devront pas interférer avec l'antenne de pavillon ni faire obstacle à la zone des rails du hayon.
- À l'ouverture du hayon, assurez-vous qu'il ne heurte pas la charge du toit.

### 🌸 Conseil antipollution

Quand vous montez les barres transversales et un système de porte-bagages, la consommation en énergie augmente du fait de la plus grande résistance aérodynamique.

### Fixer les barres transversales et le système porte-bagages

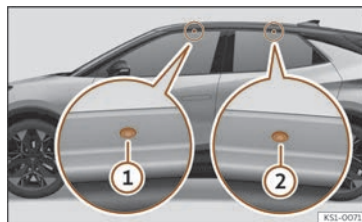

**Fig. 168** Points de fixation des barres transversales pour la galerie porte-bagages du toit.

Les barres transversales servent de base à une série de systèmes porte-bagages spéciaux. Pour des raisons de sécurité, il est nécessaire d'utiliser des systèmes spécifiques pour transporter les bagages, les bicyclettes, les planches de surf, les skis et les bateaux. Des accessoires appropriés peuvent être achetés chez les concessionnaires spécialisés CUPRA ou chez tout autre concessionnaire du réseau SEAT.

Fixez toujours les barres transversales et le système porte-bagages correctement. Prenez toujours en compte les instructions de montage fournies avec les barres transversales et le système porte-bagages concernés.

### Monter les barres

Les points de fixation avant et arrière ① et ② sont visibles uniquement lorsque les portes sont ouvertes >>> **fig. 168**.

### ⚠ AVERTISSEMENT

La fixation et une utilisation incorrectes des barres transversales et du système porte-bagages peuvent avoir pour conséquence que le système complet se libère du toit et provoque un accident et des lésions.

- Tenez toujours compte des instructions de montage du fabricant.
- Vérifiez les connexions filetées et les fixations avant de démarrer et, si nécessaire, resserrez-les après un court trajet. Quand vous

effectuez de longs voyages, vérifiez les connexions filetées et les fixations à chaque repos que vous prenez.

- Ne réalisez jamais aucune modification ou réparation sur les barres transversales ou le système porte-bagages.

### Nota

Lisez attentivement les instructions de montage jointes avec les barres transversales et le système porte-bagages correspondant et emportez-les toujours dans le véhicule.

## Charger le système porte-bagages

Il ne sera possible de fixer la charge de manière sûre que si les barres transversales et le système porte-bagages sont correctement montés >>> .

### Charge maximale autorisée sur le toit

La charge maximale autorisée pouvant être transportée sur le toit est de **75 kg**. Ce poids inclut le poids du système porte-bagages, des barres transversales et de la charge transportée sur le toit >>> .

Informez-vous toujours du poids du système porte-bagages (coffre, porte-vélos, porte-skis, etc.), des barres transversales et de la charge

que vous allez transporter ; pesez-les le cas échéant. Ne dépassez jamais la charge maximale autorisée sur le toit.

En cas d'utilisation de barres transversales et de systèmes porte-bagages de capacité de charge moindre, il sera impossible de bénéficier au maximum de la charge autorisée. Dans ce cas, il est permis uniquement de charger le système porte-bagages jusqu'au poids limite indiqué dans les instructions de montage.

### Distribution de la charge

Répartissez la charge de manière uniforme et fixez-la correctement >>> .

### Contrôler les fixations

Une fois les barres transversales et le système de galerie de toit installés, vérifiez les joints boulonnés et les fixations après un court trajet, puis à intervalles réguliers (environ tous les 200 km).

### AVERTISSEMENT

- Ne dépassez jamais la charge indiquée sur le toit, la charge autorisée sur les essieux et le poids total autorisé du véhicule.
- Ne dépassez pas la capacité de charge des barres transversales et du système porte-bagages, même si vous n'avez pas atteint la charge maximale autorisée sur le toit.

- Fixez toujours les objets lourds à l'avant dans la mesure du possible et répartissez la charge générale de manière uniforme.

### AVERTISSEMENT

Si la charge flotte ou n'est pas fixée correctement, elle pourrait tomber du système porte-bagages et provoquer des accidents et des lésions.

- Utilisez toujours des courroies ou des rubans adaptés et en bon état.

## Conduite avec remorque

### Breve introduction

Tenez compte des dispositions spécifiques du pays correspondant quant à la conduite avec remorque et l'utilisation d'un dispositif de remorquage.

Ce véhicule est principalement destiné au transport de personnes. S'il est équipé d'un dispositif technique adéquat, il peut également être utilisé pour tracter une remorque. Cette masse supplémentaire a des répercussions sur la durée de vie utile du véhicule ainsi que sur sa consommation de carburant et ses prestations. Elle peut ainsi provoquer une augmentation de la fréquence d'entretien dans certaines circonstances.

La traction d'une remorque entraîne un plus grand effort du véhicule et nécessite une plus grande concentration du conducteur.

Durant l'hiver, il est **également** nécessaire de monter des pneus d'hiver sur le véhicule comme sur la remorque.

### Véhicules pouvant sélectionner un profil de conduite

Si vous devez conduire le véhicule avec une remorque, nous vous recommandons de ne pas sélectionner le réglage du moteur du Drive Profile sur **Eco**. Nous vous conseillons de sélectionner l'un des autres profils de conduite disponibles avant de commencer à circuler avec une remorque.

### Poids tracté/poids sur flèche

Il ne faut pas dépasser le poids tracté autorisé. Si vous n'exploitez pas le poids tracté maximum autorisé, vous pourrez gravir des pentes à plus forte déclivité.

Les poids tractés indiqués ne sont valables que pour des **altitudes** qui ne dépassent pas 1 000 m au dessus du niveau de la mer.

Comme l'altitude diminue les performances du moteur et la capacité de franchir les pentes, la charge de remorque décroît proportionnellement. Le poids du véhicule et de la remorque doit être réduit de 10 % par palier de 1 000 m d'altitude. Le **poids sur flèche autorisé** sur la boule d'attelage doit être utilisé au maximum, **sans** toutefois le dépasser.

### DANGER

N'utilisez jamais la remorque pour transporter des personnes, car cela est interdit et leur fait courir des risques mortels.

### AVERTISSEMENT

La mauvaise utilisation du dispositif de remorquage peut provoquer des blessures et des accidents.

- Utilisez le dispositif de remorquage uniquement s'il est en parfait état et qu'il est correctement fixé.
- Ne réalisez jamais de modification ni de réparation sur le dispositif de remorquage.
- Afin de réduire les risques de blessures en cas de collision par l'arrière et pour éviter de blesser les piétons et les cyclistes lors du stationnement du véhicule, escamotez ou démontez toujours la boule d'attelage lorsque vous n'utilisez pas la remorque.
- Selon le règlement UE 2021\_535, il est interdit de monter un dispositif de remorquage qui recouvre totalement ou partiellement la plaque d'immatriculation arrière.
- Ne montez jamais un dispositif de remorquage « à répartition du poids » ou « à compensation de la charge ». Le véhicule n'a pas été conçu pour ce type de dispositifs de remorquage. Le dispositif de remorquage risque de subir un dysfonctionnement et la remorque de se détacher du véhicule.

### AVERTISSEMENT

La conduite avec remorque et le transport d'objets lourds ou de grand volume peuvent modifier les propriétés de circulation du véhicule et provoquer un accident.

- Fixez toujours correctement la charge à l'aide de courroies d'amarrage ou de rubans de fixation adaptés et en bon état.
- Adaptez toujours la vitesse et le style de conduite aux conditions de visibilité, à la météo, à la chaussée et à la circulation.
- Les remorques dont le centre de gravité est situé en hauteur sont plus enclines à se renverser que celles présentant un centre de gravité bas.
- Évitez les freinages et les manœuvres brusques.
- Réalisez les dépassements avec une extrême prudence.
- Réduisez immédiatement la vitesse si vous remarquez que la remorque se balance, même faiblement.
- Ne circulez pas à plus de 80 km/h (50 mph) lorsque vous tractez une remorque (ou à plus de 100 km/h (60 mph) dans des cas exceptionnels). Cet avertissement est également valable dans les pays où il est permis de circuler plus vite avec une remorque. Tenez compte de la vitesse maximale autorisée dans le pays correspondant pour les véhicu-

les tractant une remorque, car elle est parfois inférieure à celle permise pour les véhicules qui n'en tractent pas.

- N'essayez jamais de « redresser » l'ensemble véhicule tracteur/remorque en accélérant.

#### Nota

- Avant d'accrocher ou de dételer une remorque, désactivez toujours l'alarme anti-vol >>> page 118. Dans le cas contraire, le capteur d'inclinaison risquerait de l'activer contre votre volonté.
- CUPRA recommande, dans la mesure du possible, de démonter ou d'escamoter l'attelage lorsque celui-ci n'est pas utilisé. En cas de collision par l'arrière, les dommages au véhicule pourraient être plus importants si le crochet d'attelage est monté.
- Certains dispositifs de remorquage montés ultérieurement obstruent le logement de l'œillet de remorquage arrière. Dans ce cas, il est impossible d'utiliser l'œillet de remorquage pour le démarrage par remorquage ou le remorquage d'autres véhicules. Pour cette raison, si vous avez ultérieurement équipé le véhicule d'un dispositif de remorquage, conservez toujours le crochet d'attelage dans le véhicule lorsque vous le démontez.

## Conditions techniques

Les véhicules équipés en série d'un dispositif d'attelage répondent à toutes les conditions techniques et légales permettant de circuler avec une remorque.

Si le véhicule a été équipé ultérieurement d'un dispositif d'attelage, vous ne devez monter qu'un dispositif homologué pour la masse maximale autorisée de la remorque à tracter. Le dispositif d'attelage doit être adapté au véhicule et à la remorque et solidement fixé au châssis du véhicule. Utilisez uniquement un dispositif de remorquage agréé par CUPRA pour ce véhicule. Consultez et tenez toujours compte des indications du fabricant du dispositif d'attelage.

### Dispositif d'attelage monté sur le pare-chocs

Ne montez jamais un dispositif d'attelage sur le pare-chocs ni sur sa fixation. Le dispositif d'attelage ne doit pas entraver la fonction du pare-chocs. Ne modifiez pas et ne réparez pas le système d'échappement ni le système de freinage. Vérifiez périodiquement que le dispositif d'attelage est solidement fixé.

### Système de refroidissement du moteur

La traction d'une remorque suppose une charge élevée pour le moteur et le système de refroidissement. Le système de refroidissement doit posséder suffisamment de liquide

de refroidissement et être préparé aux efforts supplémentaires issus de la traction d'une remorque.

### Freins de la remorque

Si la remorque dispose de son propre système de freinage, veuillez tenir compte des dispositions la concernant. Le système de freinage de remorque ne doit jamais être raccordé au système de freinage du véhicule.

### Câble d'attelage

Utilisez toujours un câble de remorquage entre le véhicule et la remorque >>> page 319.

### Feux arrière de la remorque

Les feux arrière de la remorque devront respecter les dispositions légales correspondantes >>> page 319.

Ne raccordez jamais les feux arrière de la remorque directement au système électrique du véhicule. Si vous n'êtes pas certain que la remorque est bien raccordée électriquement, faites appel à un atelier spécialisé. CUPRA recommande de se rendre chez un revendeur spécialisé CUPRA ou chez tout revendeur du réseau SEAT.

### Rétroviseurs extérieurs

Si les rétroviseurs extérieurs de série du véhicule tracteur n'atteignent pas la zone située derrière la remorque, il sera nécessaire d'ins-

taller des rétroviseurs supplémentaires conformes aux dispositions du pays correspondant. Les rétroviseurs extérieurs doivent être ajustés avant de prendre la route et doivent offrir un champ de vision suffisant à l'arrière.

### AVERTISSEMENT

Si le dispositif d'attelage est monté de manière incorrecte ou n'est pas adéquat, la remorque risque de se détacher du véhicule et de provoquer de graves blessures.

### AVIS

- Si les feux arrière de la remorque ne sont pas correctement raccordés, le système électronique du véhicule peut être endommagé.
- Si la remorque consomme trop d'énergie électrique, le système électronique du véhicule peut être endommagé.
- Ne raccordez jamais directement le système électrique de la remorque aux connexions électriques des groupes des feux arrière ou à d'autres sources d'alimentation. Utilisez uniquement les connexions prévues pour l'alimentation en courant de la remorque.

## Atteler et brancher une remorque

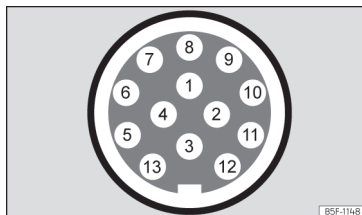

Fig. 169 Schéma de représentation : attribution des broches de la prise de courant de la remorque.

Broche	Signification
1	Clignotant gauche
2	Feu antibrouillard arrière
3	Masse des broches 1, 2, 4, 5, 6, 7 et 8
4	Clignotant droit
5	Feu de recul droit
6	Feu stop
7	Feu de recul gauche
8	Feux de recul
9	Positif permanent
10	Câble de charge positive
11	Masse de la broche 10

Broche	Signification
12	Non attribué
13	Masse de la broche 9

### Prise de courant pour remorque

Pour le raccordement électrique de la remorque au véhicule tracteur, ce dernier dispose d'une prise de courant à 13 broches. Lorsque le moteur est en marche, les appareils électriques de la remorque recevront la tension via le raccordement électrique (broches 9 et 10 de la prise de courant de la remorque).

Si le système détecte qu'une remorque a été raccordée, ses appareils reçoivent de l'électricité via le branchement (broches 9 et 10). La broche 9 dispose de positif permanent. L'éclairage intérieur de la remorque peut ainsi fonctionner. Les appareils électriques, par exemple le réfrigérateur d'une caravane ne sont alimentés **que** si le moteur est en marche (par la broche 10).

Les câbles de masse, la broche 3, la broche 11 et la broche 13 ne devront jamais être raccordés entre eux pour ne pas provoquer de surcharge du système électrique.

Si la remorque dispose d'un **connecteur à 7 contacts**, il faudra utiliser un câble adaptateur adéquat. Dans ce cas, la fonction de la broche 10 ne sera pas disponible.

### Câble d'attelage

Le câble de remorquage devra toujours bien être fixé au véhicule tracteur et disposer d'un jeu suffisant pour aborder les virages sans problème. Cependant, veillez à ce que le câble ne pende pas trop et ne frotte pas sur la chaussée lorsque le véhicule circule.

### Feux arrière de la remorque

Veillez toujours à ce que les feux arrière de la remorque fonctionnent correctement et respectent les dispositions légales en vigueur. Si vous attachez une remorque au système monté d'usine, en allumant le feu antibrouillard arrière, le feu antibrouillard du véhicule tracteur s'éteint et celui de la remorque s'allume.

### Inclure dans l'alarme antivol

La remorque n'est incluse dans l'alarme antivol que si les conditions suivantes sont réunies :

- Si le véhicule est équipé en usine d'une alarme antivol.
- Si le véhicule est équipé en usine d'un dispositif d'attelage.
- Si la remorque est raccordée électriquement au véhicule tracteur via la prise de courant du dispositif d'attelage.
- Si le système électrique du véhicule et de la remorque sont en parfait état et ne présentent ni pannes, ni dommages.
- Si le véhicule a été verrouillé avec la clé et que l'alarme antivol est activée.

Lorsque le véhicule est verrouillé, l'alarme s'active en cas de coupure de la connexion électrique avec la remorque.

Avant d'accrocher ou de déteiler une remorque, désactivez toujours l'alarme antivol. Dans le cas contraire, le capteur d'inclinaison risquerait de l'activer contre votre volonté.

### Remorques avec feux arrière à technologie LED

Pour des raisons techniques, les remorques avec feux arrière à diodes électroluminescentes (LED) ne peuvent pas être incorporées à l'alarme antivol.

Lorsque le véhicule est verrouillé, l'alarme ne s'activera pas en cas de coupure de la connexion électrique entre le véhicule et la remorque équipée de feux LED.

### ⚠ AVERTISSEMENT

Si les câbles ont été montés de manière inadéquate ou incorrecte, un courant excessif risque d'être transmis à la remorque et provoquer le dysfonctionnement du système électronique du véhicule ainsi que des accidents et des blessures graves.

- Ne confiez les travaux à réaliser sur le système électrique qu'à un atelier spécialisé.
- Ne raccordez jamais directement le système électrique de la remorque aux connexions électriques des groupes des feux arrière ou à d'autres sources d'alimentation.

### ⚠ AVERTISSEMENT

Le contact entre les broches de la prise de courant de la remorque peut provoquer des courts-circuits, la surcharge du système électrique ou une panne du système d'allumage et provoquer des accidents et des blessures graves.

- Ne raccordez jamais entre elles les broches de la prise de courant de la remorque.
- Confiez à un atelier spécialisé la réparation des broches endommagées.

### ⓘ AVIS

Ne laissez pas la remorque attelée au véhicule si vous l'avez garé en maintenant la remorque avec sa roue d'appui ou ses supports. Si le véhicule monte ou descend notamment en raison d'une variation de charge ou à la crevaisson d'un pneu, le dispositif d'attelage et la remorque font l'objet une pression accrue susceptible d'endommager le véhicule et la remorque.

### ⓘ Nota

- En cas de dysfonctionnement des systèmes électriques du véhicule, de la remorque ou de l'alarme antivol, confiez leur révision à un atelier spécialisé.
- Si les accessoires de la remorque consomment de l'énergie via la prise de courant avec le moteur arrêté, la batterie se déchargera.

- Si la batterie du véhicule est peu chargée, le raccordement électrique avec la remorque sera automatiquement coupé.

### Chargement d'une remorque

#### Charge maximale techniquement admissible et charge verticale sur flèche du timon

La charge remorquable maximale techniquement admissible est le poids pouvant être remorqué par le véhicule >>> . La charge verticale exercée sur la flèche de timon est la charge qui est exercée verticalement du haut vers le bas sur l'attache du dispositif de remorquage.

Les informations concernant la charge remorquable et la charge verticale sur flèche du timon figurant sur la plaque signalétique du dispositif de remorquage sont uniquement des valeurs expérimentales. Les données relatives au véhicule figurant dans sa documentation se situent fréquemment en deçà de ces valeurs. Les données figurant dans la documentation officielle du véhicule ont toujours un caractère prioritaire.

Pour favoriser la sécurité au cours de route, CUPRA recommande de profiter toujours au maximum la charge verticale maximale techniquement admissible sur l'accouplement >>> page 316. Une charge verticale insuffisante nuit au comportement routier de l'ensemble véhicule/remorque.

La charge verticale existant entraîne l'augmentation du poids sur l'essieu arrière et réduit ainsi la charge utile du véhicule.

#### Poids de l'ensemble du véhicule tracteur et remorque

Le poids de l'ensemble se compose du poids réel de la remorque et du véhicule tracteur chargés.

Dans certains pays, les remorques sont classées par catégories. CUPRA vous recommande de vous informer auprès d'un atelier spécialisé concernant le type de remorque le mieux adapté à votre véhicule.

#### Chargement d'une remorque

L'ensemble véhicule tracteur/remorque doit être équilibré. Pour ce faire, vous devez tirer le meilleur parti de la charge verticale maximale techniquement admissible sur la flèche de timon et répartir la charge uniformément entre la partie arrière et la partie avant de la remorque :

- Répartissez la charge dans la remorque en veillant à placer les objets lourds le plus près possible de l'essieu ou au dessus de celui-ci.
- Arrimez solidement le chargement de la remorque.

#### Pression de gonflage des pneus

La pression de gonflage des pneus de la remorque correspond à celle préconisée par le fabricant de la remorque.

Lorsque vous tractez une remorque, gonflez les pneus du véhicule tracteur à la pression maximale autorisée >>> page 363.

#### AVERTISSEMENT

**Si vous dépassez la charge maximale autorisée par essieu, la charge verticale maximale techniquement admissible sur la flèche de timon ou la charge maximale autorisée du véhicule ou de l'ensemble véhicule tracteur/remorque, des accidents et des blessures graves peuvent se produire.**

- Ne dépassez jamais les valeurs indiquées.
- La charge réelle sur les essieux avant et arrière ne devra jamais dépasser la charge maximale autorisée par essieu. Le poids avant et arrière du véhicule ne devra jamais dépasser la charge maximale autorisée.

### AVERTISSEMENT

Un déplacement de la charge peut présenter des risques pour la stabilité et la sécurité de l'ensemble véhicule tracteur/remorque et provoquer des accidents et des blessures graves.

- Chargez toujours correctement la remorque.
- Arrimez toujours la charge à l'aide de courroies d'amarrage ou de rubans de fixation adaptés et en bon état.

### Conduire avec une remorque

#### Régler les projecteurs

L'avant du véhicule peut se relever lorsque la remorque est attachée et la lumière peut éblouir le reste de la circulation.

#### Particularités de la conduite avec remorque



- Lorsqu'il s'agit d'une remorque avec **frein par inertie**, freinez *d'abord doucement* puis plus énergiquement. De cette manière, vous éviterez les secousses risquant de se produire suite au blocage des roues de la remorque.
- En raison du poids de l'ensemble du véhicule tracteur et remorque, la distance de freinage augmente.

- La charge remorquée et le poids important de l'ensemble véhicule tracteur/remorque modifient le centre de gravité et les propriétés de conduite.
- Si le véhicule tracteur est vide et que la remorque est chargée, la distribution de la charge ne sera pas idéale. Dans ces conditions, conduisez très prudemment en réduisant votre vitesse en conséquence.

#### Démarrage en côte avec une remorque

En fonction de l'inclinaison de la pente et de la masse totale de l'ensemble véhicule tracteur/remorque, il est possible que l'ensemble recule légèrement lors du démarrage.

Pour démarrer en côte en tractant une remorque, procédez comme suit :

- Appuyez sur la pédale de frein et maintenez-la enfoncée.
- Appuyez une fois sur le bouton  pour désactiver le frein de stationnement électronique >>> page 230.
- Placez la commande de sélection en position **D/B**.
- Appuyez sur le bouton  et maintenez-le enfoncé pour retenir l'ensemble véhicule tracteur/remorque à l'aide du frein de stationnement électronique.
- Relâchez la pédale de frein.
- Démarrez lentement.

- Ne relâchez pas le bouton  tant que le moteur ne dispose pas d'une force motrice suffisante pour faire avancer le véhicule.

### AVERTISSEMENT

Si vous tractez une remorque de manière incorrecte, vous risquez de perdre le contrôle du véhicule et de provoquer des blessures graves.



- La conduite avec remorque et le transport d'objets lourds ou de grand volume peuvent modifier les propriétés de circulation du véhicule et augmenter la distance de freinage.
- Conduisez toujours de manière prudente et prévoyante. Freinez avec plus d'avance que d'habitude.
- Adaptez toujours la vitesse et le style de conduite aux conditions de visibilité, à la météo, à la chaussée et à la circulation. Ralentissez, en particulier dans les descentes.
- Accélérez avec prudence. Évitez les freinages et les manœuvres brusques.
- Réalisez les dépassements avec une extrême prudence. Réduisez immédiatement la vitesse si vous remarquez que la remorque se balance, même faiblement.
- N'essayez jamais de « redresser » l'ensemble véhicule tracteur/remorque en accélérant.
- Tenez compte de la vitesse maximale autorisée pour les véhicules tractant une remorque, car elle est parfois inférieure à celle permise pour les véhicules qui n'en tractent pas.

### Stabilisation de l'ensemble véhicule tracteur/remorque

La stabilisation de l'ensemble véhicule tracteur/remorque constitue une fonction supplémentaire du programme électronique de stabilisation (ESC).

Si la stabilisation du véhicule et de la remorque détecte que la remorque se balance, elle intervient pour réduire le roulement de la remorque.

#### Exigences relatives à la stabilisation de l'ensemble véhicule/remorque

- Le véhicule est équipé d'usine d'un dispositif de remorquage ou a été ultérieurement équipé d'un dispositif compatible.
- L'ESC et l'ASR sont activés. Le témoin  ou  du tableau de bord n'est pas allumé.
- La remorque est raccordée électriquement au véhicule tracteur via la prise de courant du dispositif d'attelage.
- Vous circulez à une vitesse supérieure à environ 60 km/h (37 mph).
- La charge verticale maximale techniquement admissible sur l'accouplement n'est pas dépassée.
- La remorque est équipée d'un timon rigide.
- Les remorques avec frein doivent être équipées d'un frein d'inertie mécanique.

### AVERTISSEMENT

La sécurité accrue fournie par la stabilisation de l'ensemble véhicule/remorque ne devra en aucun cas vous inciter à prendre des risques compromettant la sécurité.

- Adaptez toujours la vitesse et le style de conduite aux conditions de visibilité, à la météo, à la chaussée et à la circulation.
- Accélérez avec précaution si la chaussée est glissante.
- Arrêtez d'accélérer lorsque vous êtes en train de configurer l'un des systèmes.

### Montage d'un dispositif de portage arrière ou d'un porte-vélos sur l'attelage pour remorque

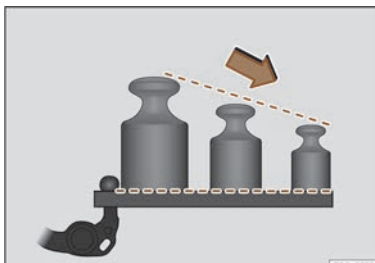

**Fig. 170** Distribution recommandée du poids sur le dispositif de portage arrière.

Les dispositifs de portage arrière sont, par ex. les porte-vélos ou les boîtes de chargement montés sur l'attelage pour remorque.

Utilisez uniquement des dispositifs de portage arrière prévus par le fabricant correspondant au modèle de véhicule, l'année de modèle et la version de véhicule en question >>> .

CUPRA recommande d'utiliser des pièces de rechange et des accessoires d'origine CUPRA, pouvant être achetés auprès des concessionnaires de la marque. Montez le dispositif de portage arrière selon les instructions de montage du fabricant.

La capacité de charge résulte du poids du dispositif de portage arrière et de celui de la charge transportée.

La capacité de charge maximale recommandée du dispositif de portage arrière, monté sur l'attelage pour remorque, peut être différent à la charge verticale maximale, sur l'accouplement spécifique du véhicule.

Pourtant, il est interdit de dépasser la charge verticale maximale autorisée sur le dispositif de remorquage (qui dépend du modèle).

La capacité de charge est réduite par l'effet de levier qui se produit lorsque le dispositif de portage s'éloigne plus de la boule d'attelage.

Placez les objets lourds le plus près que possible de l'attelage pour remorque >>> **fig. 170.**

### Capacité de charge maximale en fonction du véhicule

Pour connaître la capacité de charge recommandée pour votre véhicule, constatez quelle est la charge verticale maximale sur son accouplement >>> page 402. Vous pouvez consulter ci-après la capacité de charge dans le tableau suivant.

Conformément à la directive UN-R-55, CUPRA recommande de ne monter que la quantité de vélos indiquée sur le dispositif de portage arrière.

Charge verticale maximale sur l'accouplement spécifique du véhicule	Capacité de charge maximale	Nombre de vélos
50 kg	50 kg	2
55 kg	55 kg	2
À partir de 75 kg	75 kg	3

### Encorbellement maximal de la charge du dispositif de portage arrière

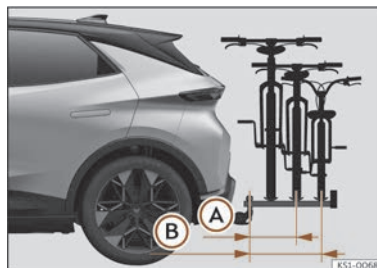

**Fig. 171** Schéma de représentation de l'encorbellement maximal de la charge sur un porte-vélos pour deux ou trois vélos.

- Ⓐ Avec jusqu'à 55 kg de capacité de charge : 500 mm (environ 19,7 in)
- Ⓑ Avec 75 kg de capacité de charge : 700 mm (environ 27,6 in)

L'encorbellement maximal ne devra pas dépasser, en cas de porte-vélos pour deux vélos, 500 mm du centre de la boule d'attelage au centre de la voie du dernier support >>> **fig. 171** Ⓐ. En cas de porte-vélos pour trois vélos, il ne faudra pas dépasser 700 mm >>> **fig. 171** Ⓑ.

### AVERTISSEMENT

Une mauvaise utilisation du dispositif de portage arrière monté sur le crochet d'attelage peut provoquer des blessures et des accidents.

- Assurez-vous que le dispositif de portage est adéquat pour votre véhicule.
- Lisez et tenez toujours compte des instructions de montage du fabricant du dispositif de portage arrière.
- Ne fixez jamais un dispositif de portage arrière sur l'attelage pour remorque au-dessous de la boule d'attelage. Le dispositif pourrait glisser à cause de la forme de l'attelage.

### Nota

CUPRA recommande de retirer, si possible, tous les accessoires de la charge fixée sur le dispositif de portage avant de prendre la route. Ces accessoires peuvent être, par exemple, des paniers et des sacoches, des sièges pour enfants ou des batteries. Vous améliorerez ainsi l'aérodynamique et le centre de gravité du dispositif de portage arrière.

## Montage arrière d'un dispositif de remorquage en deuxième monte

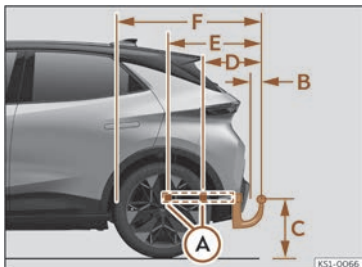

Fig. 172 Dispositif de remorquage : cotes et points de fixation.

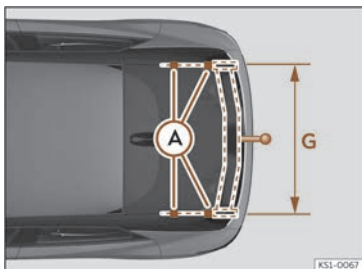

Fig. 173 Dispositif de remorquage : cotes et points de fixation.

Cotes de distance (les dimensions peuvent varier en fonction des différentes combinaisons de châssis) :

- Ⓐ Points de fixation sur le véhicule
- Ⓑ 65 mm (minimum)
- Ⓒ 350 mm à 420 mm (véhicule au maximum de charge)
- Ⓓ 324 mm
- Ⓔ 539 mm
- Ⓕ 795 mm
- Ⓖ 1038 mm

CUPRA recommande de confier l'installation d'un dispositif de remorquage en deuxième monte à un atelier spécialisé. Il est par exemple probable qu'il soit nécessaire d'adapter le système de refroidissement ou de monter des plaques thermo-isolantes. CUPRA recommande de se rendre chez un revendeur spécialisé CUPRA ou chez tout revendeur du réseau SEAT.

Si un dispositif de remorquage est monté ultérieurement sur le véhicule, veillez à toujours tenir compte des cotes de distance.

La cote allant du centre de la boule jusqu'au sol >>> fig. 172 Ⓒ ne doit en aucun cas être inférieure à celle indiquée. Cette instruction vaut également pour le véhicule entièrement chargé, y compris la charge verticale maximale techniquement admissible sur la flèche de timon.

## ⚠ AVERTISSEMENT

Si les câbles sont raccordés de manière inadéquate ou incorrecte, des dysfonctionnements du système électronique du véhicule peuvent se produire et provoquer des accidents et des blessures graves.

- Ne raccordez jamais le système électrique de la remorque aux connexions électriques des groupes des feux arrière ou à d'autres sources d'alimentation inappropriées. Utilisez uniquement des connecteurs conçus pour le raccordement d'une remorque.
- Confiez l'installation d'un dispositif de remorquage en deuxième monte uniquement à un atelier spécialisé.

## ⚠ AVERTISSEMENT

Si le dispositif de remorquage est monté de manière incorrecte ou n'est pas adéquat, la remorque risque de se détacher du véhicule tracteur. Cette situation risque de provoquer des accidents graves et des blessures mortelles.

## ℹ Nota

- Selon la norme EU2021\_535, l'installation d'un dispositif de remorquage qui ne peut pas être retiré ou rétracté n'est pas autorisée.
- Utilisez uniquement des dispositifs d'attelage autorisés par CUPRA pour le modèle en question.

• Sur certaines versions, il est déconseillé de monter une solution d'attelage conventionnelle. Consultez votre partenaire SEAT.

## Dispositif de remorquage

### Monter l'attelage démontable pour remorque

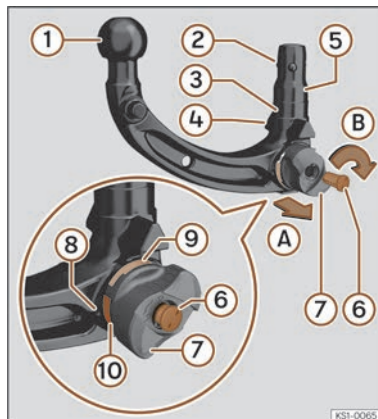

**Fig. 174** Tableau général : attelage démontable pour remorque.

- ① Boule d'attelage.
- ② Boules de verrouillage.

- ③ Mécanisme (boule) de verrouillage.
  - ④ Guides de centrage.
  - ⑤ Tige.
  - ⑥ Clé.
  - ⑦ Cache de la serrure.
  - ⑧ Molette.
  - ⑨ Marquage vert sur l'attelage pour remorque.
  - ⑩ Marquage rouge sur la molette.
- L'attelage démontable pour remorque se trouve dans le coffre à bagages, dans un vide-poches latéral ou au-dessous du plancher.

#### Première étape : activités préliminaires

1. Avant d'utiliser l'attelage démontable pour remorque pour la première fois, notez le numéro gravé sur la clé >>> **fig. 174** ⑥ s'il s'avère nécessaire d'en faire un double ultérieurement.
2. Retirez le couvercle du logement de l'attelage pour remorque situé au-dessous du pare-chocs arrière et conservez-le dans le véhicule.
3. Depuis la partie supérieure droite, déplacez la prise de courant pour remorque tant que possible vers la partie inférieure gauche. De cette manière, il est possible d'accéder au logement de l'attelage pour remorque.

4. Vérifiez que le logement, la molette >>> **fig. 174** ⑧, la tige ⑤ et les boules de verrouillage ② de l'attelage pour remorque sont propres et en bon état. Si nécessaire, nettoyez-les.

#### Deuxième étape : vérifier si l'attelage pour remorque a été tendu préalablement

Pour monter correctement l'attelage pour remorque, il faut le tendre préalablement.

Les conditions suivantes doivent être respectées :

- Le marquage rouge >>> **fig. 174** ⑩ de la molette est orienté vers le marquage vert ⑨ de l'attelage pour remorque.
- La molette ⑧ reste clairement séparée de l'attelage, d'au moins 4 mm (0,2 pouce).
- Toutes les boules de verrouillage ② peuvent être entièrement engagées dans la tige ⑤.
- La clé ⑥ se trouve à l'intérieur de la serrure, la flèche de la clé est orientée vers le symbole de serrure ouverte de la molette ⑧ et la clé ne peut pas être retirée.

Si toutes ces conditions sont respectées, passez à la **quatrième étape**.

Si ces conditions ne sont pas respectées, passez à la **troisième étape**.

### Troisième étape : pré-tendre l'attelage pour remorque

Si l'attelage pour remorque n'est pas tendu préalablement, tendez-le de la manière suivante :

1. Ouvrez le cache de la serrure >>> **fig. 174** ⑦ et insérez la clé dans la serrure.
2. Tournez la clé ⑥ dans les sens inverse des aiguilles d'une montre jusqu'à ce que la flèche de la clé soit orientée vers le symbole de serrure ouverte de la molette ⑧.
3. Tenez l'attelage pour remorque d'une main. De l'autre main, retirez la molette ⑧ dans la direction ①.
4. Tournez la molette retirée ⑧ dans la direction ② jusqu'à la butée.

### Quatrième pas : monter l'attelage pour remorque préalablement tendu dans le véhicule

Après avoir pré-tendu l'attelage pour remorque, ne touchez plus la molette >>> **fig. 174** ⑧. Lorsque l'attelage est verrouillé, la molette revient vers sa position d'origine et peut provoquer des blessures >>> ⚠.

1. Introduisez l'attelage tendu dans le tuyau de logement, depuis le bas.
2. Appuyez fermement sur l'attelage vers le haut jusqu'à ce qu'il s'encastre. L'attelage pour remorque est encastré lorsque :

- Le marquage vert sur la molette ⑨ est orienté vers le haut.
  - L'attelage est fermé à clé et celle-ci ⑥ peut être retirée.
  - Il n'y a aucun espace entre la molette ⑧ et l'attelage.
3. Tournez la clé ⑥ dans le sens des aiguilles d'une montre pour fermer l'attelage.
  4. Retirez le cache de la serrure ⑦.

### Cinquième pas : contrôle de sécurité

Avant d'accrocher une remorque, contrôlez si l'attelage pour remorque est fixé correctement.

- Déplacez l'attelage avec force d'un côté à l'autre plusieurs fois pour contrôler s'il est bien fixé à la douille de logement.
- Le marquage vert de la molette >>> **fig. 174** ⑨ est orienté vers le haut.
- La molette ⑧ est en contact avec l'attelage et peut être verrouillée.
- L'attelage est verrouillé et la clé ⑥ est retirée.
- Il n'est plus possible de déplacer la molette ⑧ sur le côté.

### Câble de sécurité

Dans certains pays, les remorques, avec ou sans freins, doivent être fixés à l'aide d'un câble de sécurité ou de rupture.

Tenez compte des dispositions spécifiques du pays correspondant quant à l'utilisation d'un câble de sécurité.

1. Fixez le câble de sécurité ou celui de rupture à l'œillet prévu à cet effet sur l'attelage pour remorque.
2. Introduisez le câble dans l'œillet et accrochez-le au mousqueton >>> ⚠.

### ⚠ AVERTISSEMENT

La mauvaise utilisation du dispositif de remorquage peut provoquer des blessures et des accidents.

- Ne déverrouillez jamais l'attelage pour remorque lorsqu'une remorque y est attelée.
- Utilisez l'attelage pour remorque uniquement lorsqu'il est fixé correctement.
- N'utilisez jamais le dispositif de remorquage si le diamètre de la boule d'attelage >>> **fig. 174** ① est inférieur à 49 mm (1,9 pouces) sur un point quelconque.
- L'attelage pour remorque est lourd. Lors du contrôle de sécurité, il pourrait sortir du logement et provoquer des contusions.
- Une fois l'attelage tendu, ne touchez plus la molette. Lorsque l'attelage s'encastre dans son logement, la molette retourne à sa position d'origine.

- S'il n'est pas possible de monter l'attelage, adressez-vous à un atelier spécialisé dûment qualifié et demandez une révision du dispositif de remorquage. CUPRA recommande un concessionnaire CUPRA.

- N'utilisez jamais l'attelage s'il ne s'encastre pas correctement ou s'il ne peut pas être tendu.

- N'utilisez jamais le dispositif de remorquage si, une fois l'attelage monté, la clé ne peut pas être extraite. Cela signifie que l'attelage n'est pas verrouillé correctement.

- Après avoir démonté l'attelage, rangez-le dans la boîte prévue à cet effet dans le compartiment à bagages et toujours attaché avec la sangle de sécurité à l'anneau du compartiment à bagages.

### ⚠ AVERTISSEMENT

Si la remorque est fixée de manière incorrecte, des lésions et des accidents peuvent se produire.

- Ne placez jamais le câble de sécurité ou de rupture de la remorque sans le fixer sur l'attelage pour remorque.

### ⚠ AVIS

Si vous montez un attelage pour remorque inapproprié, le véhicule pourrait être endommagé et perdre son homologation.

- Utilisez l'attelage pour remorque fourni de série ou un attelage homologué pour votre modèle de véhicule et son année de modèles. CUPRA recommande d'utiliser des pièces de rechange et des accessoires d'origine CUPRA, pouvant être achetés auprès des concessionnaires de la marque.

### ⚠ AVIS

- Le logement situé dans le véhicule, la molette, la tige et les boules de verrouillage de l'attelage pour remorque devront être propres et en bon état. Autrement, l'attelage pourrait ne pas être verrouillé correctement.

- Si vous nettoyez le véhicule avec des équipements à haute pression ou à vapeur, n'orientez pas le jet directement sur le logement de l'attelage pour éviter d'éliminer la graisse nécessaire à sa lubrification.

## Démonter l'attelage pour remorque

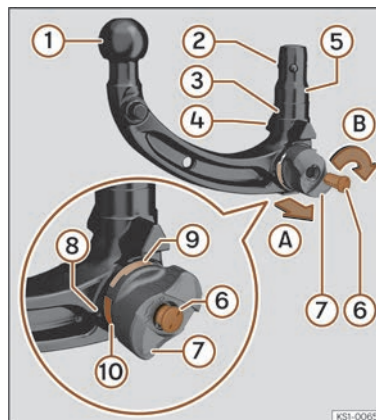

Fig. 175 Tableau général : attelage démontable pour remorque.

- ① Boule d'attelage.
- ② Boules de verrouillage.
- ③ Mécanisme (boule) de verrouillage.
- ④ Guides de centrage.
- ⑤ Tige.
- ⑥ Clé.
- ⑦ Cache de la serrure.

- ⑧ Molette.
- ⑨ Marquage vert sur l'attelage pour remorque.
- ⑩ Marquage rouge sur la molette.
  1. Garez le véhicule.
  2. Décrochez la remorque et débranchez la connexion électrique entre le véhicule et la remorque. Si vous utilisez un adaptateur, retirez-le de la prise de courant de la remorque.
  3. Ouvrez le cache de la serrure >>> **fig. 175**  
⑦ et introduisez la clé ⑥ dans la serrure.
  4. Tournez la clé ⑥ dans les sens inverse des aiguilles d'une montre jusqu'à ce que la flèche de la clé soit orientée vers le symbole de serrure ouverte de la molette ⑧.
  5. Tenez l'attelage pour remorque d'une main. De l'autre main, retirez la molette ⑧ dans la direction ①.
  6. Tournez la molette retirée ⑧ dans la direction ② jusqu'à la butée.
  7. Enlevez l'attelage pour remorque du logement vers le bas.
  8. Relâchez la molette ⑧.
  9. Conservez l'attelage pour remorque dans le coffre à bagages, dans le vide-poches latéral ou au-dessous du plancher.

### AVERTISSEMENT

L'attelage démontable pour remorque est lourd. Lors du démontage il pourrait tomber et provoquer des contusions.

- Ne déverrouillez jamais l'attelage pour remorque lorsqu'une remorque y est attelée.

## Situations diverses

### Outillage de bord

#### Kit d'outillage de bord

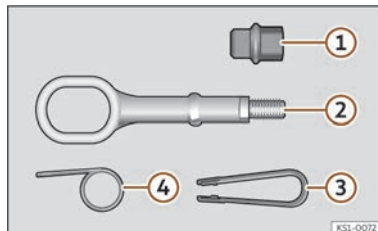

**Fig. 176** Dans le coffre à bagages, sous le plancher de la surface de chargement : outillage de bord.

L'outillage de bord est logé sous le plancher de chargement dans le coffre à bagages. Pour accéder à l'outillage de bord >>> page 312.

L'outillage de bord comprend :

- ① Adaptateur du boulon antiviol
- ② Cœillet de remorquage à visser
- ③ Pince pour les capuchons de boulons de roue
- ④ Crochet pour extraire les enjoliveurs de roue

Quelques-unes des pièces citées ici ne s'apparentent qu'à certaines versions de modèles ou sont des options.

#### ⚠ AVERTISSEMENT

L'outillage de bord et le kit anticrevaillon pourraient être violemment projetés dans l'habitacle en cas de manœuvres soudaines, de freinages brusques et d'accidents, et provoquer de graves blessures.

- Vérifiez toujours que l'outillage de bord et le kit de crevaillon sont correctement fixés dans le coffre à bagages.

#### ⚠ AVERTISSEMENT

L'outillage de bord inapproprié ou endommagé peut causer des blessures et des accidents.

- Ne travaillez jamais avec des outils inappropriés ou endommagés.

## Remplacement des balais

### Position d'entretien de l'essuie-glace

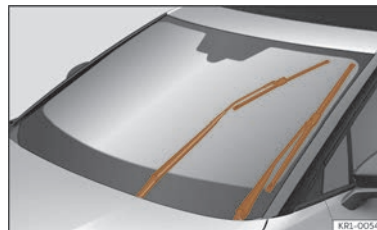

**Fig. 177** Essuie-glace en position d'entretien.

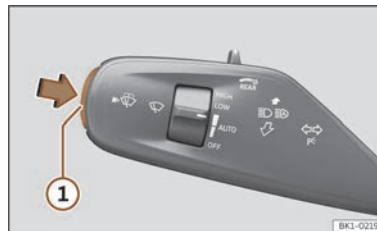

**Fig. 178** Levier d'essuie-glace

Vérifiez que les balais ne sont pas gelés.

Lorsque l'essuie-glace se trouve en position d'entretien, il est possible d'en rabattre les bras >>> **fig. 177**.

- Fermez le capot avant, la porte du conducteur et celle du passager avant >>> page 345.
- Mettez et coupez le contact.
- Appuyez sur la touche ① de l'essuie-glace (pressions courtes) >>> **fig. 178**.

Avant de commencer à conduire, il faut abaisser les bras d'essuie-glace. En actionnant le levier de l'essuie-glace brièvement vers le haut, les bras d'essuie-glace reviennent à leur position initiale.

### ⓘ AVIS

- Les bras d'essuie-glace ne peuvent être amenés en position de maintenance que si le capot avant est entièrement fermé.
- Vous pouvez également activer la position d'entretien lorsque vous recouvrez le pare-brise en hiver d'une protection contre le givre.

## Remplacement des balais d'essuie-glace

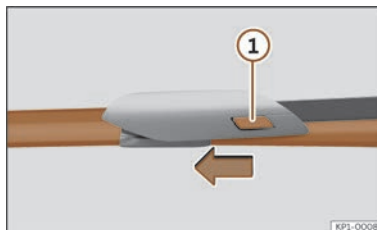

**Fig. 179** Remplacement des balais d'essuie-glace.

Les balais d'essuie-glace sont équipés de série avec une couche de graphite. Cette couche permet au balayage sur la glace d'être silencieux. Si la couche est endommagée, le bruit augmente lors du balayage de l'eau sur la glace.

Contrôlez régulièrement l'état des balais d'essuie-glace. **Si les balais raclent sur la vitre**, il est conseillé de les remplacer s'ils sont endommagés ou de les nettoyer s'ils sont encrassés >>> ⓘ.

Si cette mesure n'apporte aucune amélioration, l'angle de montage des bras d'essuie-glace doit être modifié. Cette modification doit toutefois être contrôlée, et le cas échéant corrigée, dans un atelier spécialisé.

Il est nécessaire de remplacer immédiatement les balais d'essuie-glace endommagés. Vous pouvez les acheter dans des ateliers spécialisés.

### Soulèvement/rabattement des bras d'essuie-glace

- Ramenez l'essuie-glace en position d'entretien >>> page 330.
- Saisissez les bras d'essuie-glace **unique-ment** par le point de fixation du balai.

### Nettoyage des balais d'essuie-glace

- Soulevez les bras d'essuie-glace.
- Éliminez avec soin la poussière et la saleté des balais d'essuie-glace à l'aide d'un chiffon doux.
- S'ils sont très sales, utilisez une éponge ou un chiffon avec soin >>> ⓘ.

### Remplacement des balais d'essuie-glace avant

- Levez et rabattez les bras d'essuie-glace.
- Maintenez la touche de déverrouillage >>> **fig. 179** ⓘ enfoncée en tirant légèrement le balai dans le sens de la flèche.
- Placez un balai neuf, **de même longueur et de même type**, sur le bras d'essuie-glace et encastrez-le.
- Remplacez les bras d'essuie-glace sur le pare-brise.

## Remplacement du balai d'essuie-glace arrière

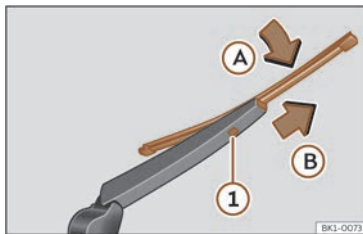

**Fig. 180** Remplacement du balai d'essuie-glace arrière.

- Soulevez le bras d'essuie-glace arrière.
- Faites pivoter légèrement le balai d'essuie-glace >>> **fig. 180** (flèche **A**).
- Maintenez la touche de déverrouillage **1** enfoncée et tirez en même temps sur le balai dans le sens indiqué par la flèche **B**.
- Insérez sur le bras d'essuie-glace arrière un balai d'essuie-glace neuf **de même longueur et de même type** dans le sens contraire de la flèche **B** et jusqu'à ce que la touche **1** s'emboîte.
- Repliez le bras de l'essuie-glace et appuyez-le contre la lunette arrière.

### ⚠ AVERTISSEMENT

Les balais d'essuie-glace usés ou sales réduisent la visibilité et augmentent le risque d'accidents et de blessures graves.

- Remplacez les balais d'essuie-glace dès qu'ils sont endommagés ou usés et qu'ils ne nettoient plus suffisamment le pare-brise.

### ⚠ AVIS

- Des balais d'essuie-glace défectueux ou encrassés peuvent rayer le verre.
- Si vous utilisez des nettoyeurs contenant des solvants, des éponges rêches ou des objets pointus pour nettoyer les balais, vous endommagerez la couche de graphite.
- Ne nettoyez jamais les glaces avec du carburant, du dissolvant pour vernis à ongles, du diluant ou des produits similaires.
- En cas de gel, vérifiez si les balais d'essuie-glace ne sont pas gelés avant de mettre en marche l'essuie-glace. S'il fait froid, il peut être utile de placer l'essuie-glace en position d'entretien lorsque vous garez le véhicule >>> page 330.

### ⚠ AVIS

- Pour éviter d'endommager le capot avant et les bras d'essuie-glace, abaissez-les uniquement en position d'entretien.
- Avant de commencer à conduire, il faut toujours abaisser les bras de l'essuie-glace.

## Aide au démarrage

## Introduction

Pour des raisons techniques, il n'est pas permis de démarrer le véhicule par remorquage.

Si le groupe motopropulseur ne peut pas être connecté parce que la batterie de 12 volts est déchargée, vous pouvez utiliser pour cela la batterie de 12 volts d'un autre véhicule.

Pour le démarrage de fortune, il vous faut des câbles de démarrage conformes à la norme DIN 72553 (consultez les indications du fabricant de câbles). La section du câble doit être d'au moins 25 mm<sup>2</sup>. Assurez-vous que les pinces du câble sont parfaitement isolées et que l'isolation ne présente aucun défaut.

### ⚠ ATTENTION

Pour éviter des dégâts considérables sur le système électrique du véhicule, prenez en compte ce qui suit :

- Si les câbles de démarrage ne sont pas connectés de la manière appropriée, un court-circuit peut se produire.
- Utilisez seulement des câbles de démarrage avec des pinces entièrement isolées.
- Empêchez les véhicules d'entrer en contact, sinon le courant pourrait commencer à circuler dès que les pôles positifs sont connectés.

## ⓘ AVIS

Le système de véhicule électrique n'est pas destiné à être utilisé comme aide au démarrage d'un autre véhicule. Cela pourrait endommager le système électrique du véhicule.

## ⓘ AVIS

Le démarrage par remorquage peut provoquer des dégâts.

### Prise pour l'aide au démarrage (borne de mise à la terre)

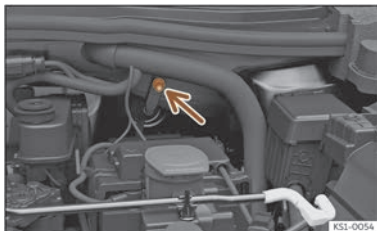
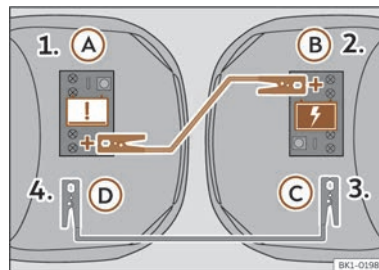

**Fig. 181** Dans le compartiment avant : prise pour l'aide au démarrage (borne de mise à la terre).

La prise pour l'aide au démarrage (borne de mise à la terre) sert à brancher le câble de démarrage noir >>> **fig. 181**.

Pour recevoir l'aide au démarrage, utilisez seulement cette prise (borne de mise à la terre).

### Aide au démarrage : description



**Fig. 182** Schéma de branchement des câbles de démarrage.

- (A) Borne positive du véhicule dont la batterie est déchargée.
- (B) Borne positive du véhicule fournissant le courant.
- (C) Borne de mise à la terre appropriée du véhicule fournissant l'aide au démarrage.
- (D) Borne de mise à la terre du véhicule recevant l'aide au démarrage.

La batterie déchargée doit être branchée en bonne et due forme sur le réseau de bord.

Veillez à ce que les pinces polaires raccordées aient un contact métallique suffisant.

Il est conseillé de porter des gants et des lunettes de protection avant de travailler sur la batterie de 12 volts.

### Branchement des câbles de démarrage

Les câbles de démarrage ne pourront être connectés que dans l'ordre suivant 1 > 2 > 3 > 4 >>> **fig. 182**.

Ne connectez jamais le câble de démarrage *noir* au pôle négatif **-** de la batterie de 12 volts. Dans le cas contraire, cela pourrait provoquer une mauvaise détection de l'état de la batterie par le système électronique du véhicule.

1. Coupez le contact sur les deux véhicules >>> ⚠.
2. Raccordez une extrémité du câble d'urgence *rouge* au pôle positif **+** du véhicule dont la batterie de 12 volts est déchargée (A).
3. Raccordez l'autre extrémité du câble de démarrage *rouge* à la borne positive **+** du véhicule fournissant le courant (B).
4. Raccordez une extrémité du câble d'urgence *noir* (C) à une borne de mise à la terre appropriée, à une pièce métallique massive vissée au bloc-moteur, ou au bloc-moteur lui-même.
5. Raccordez l'autre extrémité du câble *noir* d'urgence (D), sur le véhicule avec la batterie de 12 volts déchargée, à une borne de mise à la terre appropriée.

6. Disposez les câbles de sorte qu'ils ne puissent pas être happés par les pièces en rotation dans le compartiment avant.

### Démarrage

1. Démarrez le moteur du véhicule fournissant le courant et laissez-le tourner au ralenti, ou connectez le contact d'allumage du véhicule électrique.
2. Connectez le système de propulsion du véhicule électrique dont la batterie de 12 volts est déchargée.

Si le système ne se connecte pas, faites appel à un spécialiste en mesure de vous dépanner.

### Débranchement des câbles de démarrage

1. Si les feux de croisement sont allumés, éteignez-les avant de débrancher les câbles de démarrage.
2. Déconnectez les câbles de démarrage seulement dans l'ordre **4 > 3 > 2 > 1** avec le système de propulsion connecté et le moteur en marche du véhicule fournissant le courant, ou le contact d'allumage mis du véhicule électrique.
3. Le cas échéant, fermez le couvercle de la batterie.

S'il est impossible de connecter le système de propulsion, interrompez le processus et réessayez au bout d'environ 1 minute. Si le système

de propulsion ne se connecte toujours pas, faites appel à un spécialiste en mesure de vous dépanner.

### AVERTISSEMENT

- Respectez les avertissements pour les interventions dans le compartiment-avant >>> page 345.
- La batterie fournissant le courant doit avoir la même tension (12 V) et une capacité similaire à celle de la batterie déchargée. Dans le cas contraire - Risque d'explosion !
- Maintenez la batterie à l'écart des sources d'ignition (flamme nue, cigarettes allumées, etc.). Dans le cas contraire - Risque d'explosion !
- Respectez la notice d'utilisation du fabricant des câbles de démarrage.
- Ne raccordez pas le câble négatif directement à la borne négative de la batterie déchargée de l'autre véhicule. La formation d'étincelles pourrait entraîner l'inflammation du gaz oxyhydrique s'échappant de la batterie - risque d'explosion !
- Ne raccordez pas le câble négatif à des pièces du système d'alimentation en carburant ou aux conduites de frein de l'autre véhicule.
- Les parties non isolées des pinces polaires ne doivent pas se toucher. De plus, le câble raccordé à la borne positive de la batterie ne doit jamais entrer en contact avec des pièces du véhicule conductrices de courant - risque de court-circuit !

- Disposez les câbles de démarrage de manière qu'ils ne puissent pas être happés par des pièces en rotation dans le compartiment avant.
- Ne vous penchez pas au-dessus d'une batterie - risques de brûlures par l'électrolyte !
- Tenez compte de la notice du fabricant des câbles de démarrage et de l'autre véhicule.
- Avant de commencer à travailler sur la batterie 12 volts, veillez à vous décharger électrostatiquement afin d'éviter les étincelles qui pourraient entraîner une explosion des gaz émis par la batterie.

### ATTENTION

N'effectuez jamais un démarrage avec des câbles si l'une des batteries est gelée - risque d'explosion ! Même après le dégel, il subsiste un risque de brûlures corrosives par écoulement d'électrolyte. Remplacez une batterie qui a gelé.

### AVIS

Faites contrôler immédiatement la batterie de 12 volts par un atelier spécialisé.

## Remorquer le véhicule

### Brève introduction

Le remorquage requiert une certaine habitude, surtout avec l'usage d'un câble de remorquage. Il est préférable que les deux conducteurs connaissent les particularités du remorquage. Les conducteurs non habitués doivent donc éviter de remorquer un véhicule.

Lors du remorquage, maintenez à tout moment un style de conduite évitant les forces de traction inadmissibles et les à-coups. Sur une chaussée non goudronnée, le fait de surcharger les pièces de fixation peut s'avérer dangereux.

Veuillez respecter les dispositions légales relatives au remorquage.

### Remorquer

Le remorquage consiste à tracter un véhicule qui n'est pas en état de démarrer.

Le véhicule peut être remorqué à l'aide d'une barre ou d'un câble de remorquage :

- La vitesse maximale autorisée est de 50 km/h (30 mph).
- La distance maximale permise est de 50 km (30 milles).

### Câble et barre de remorquage

Le remorquage avec une barre est préférable pour ménager les véhicules et assurer la sécurité. Vous devriez utiliser un câble de remorquage uniquement si vous ne disposez pas de barre de remorquage.

Le câble de remorquage devra être élastique afin de ménager les deux véhicules. Utilisez un câble en fibres synthétiques ou un câble fabriqué dans un matériau présentant une élasticité similaire.

### Remorquer avec une dépanneuse

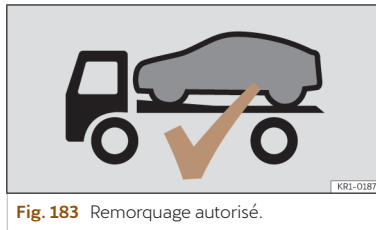

Fig. 183 Remorquage autorisé.

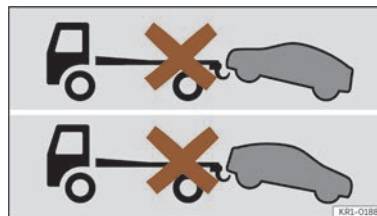

Fig. 184 Remorquage non autorisé.

Il est seulement permis de transporter le véhicule sur une grue avec les quatre roues appuyées.

**Désactiver la protection contre le déplacement involontaire >>> page 230**

Si besoin, pour libérer le frein de stationnement et pouvoir pousser le véhicule ou le remorquer :

- Maintenez appuyée la pédale de frein et sélectionnez la position **N** sur le sélecteur de vitesses. Ensuite, confirmez **Désactiver la protection contre le déplacement involontaire** sur le système d'infodivertissement.
- **OU** : ouvrez les réglages du véhicule dans le système d'infodivertissement  $\Rightarrow$  **Véhicule > Extérieur > Freins > Désactiver la fonction « Protection contre le déplacement involontaire »**.

**⚠ AVERTISSEMENT**

Lors d'un remorquage de véhicule, le comportement sur route et la capacité de freinage sont considérablement modifiés.

**⚠ AVERTISSEMENT**

Éviter toujours de remorquer le véhicule si ce dernier n'a plus de courant.

- Durant le remorquage, ne coupez jamais le contact à l'aide du bouton d'allumage et de démarrage. En effet, le verrouillage électronique de la colonne de direction pourrait s'enclencher soudainement et il vous serait impossible de diriger le véhicule. Cette situation peut provoquer un accident, des blessures graves et la perte de contrôle du véhicule.
- Si le véhicule reste sans courant pendant le remorquage, interrompez immédiatement le remorquage et demander de l'aide au personnel qualifié.

**ⓘ AVIS**

Le remorquage avec un câble ou une barre de remorquage peut endommager le véhicule.

- Si le véhicule est remorqué avec un câble ou une barre d'attelage, des précautions particulières doivent être prises.
- Si possible, faites transporter le véhicule par une dépanneuse.

**ⓘ AVIS**

Si vous poussez le véhicule avec les mains, les feux arrière, les becquets latéraux du pare-brise et les grandes surfaces en tôle peuvent être endommagés. De plus, le becquet arrière pourrait se détacher.

- Si le véhicule doit être poussé, n'appuyez pas sur les feux arrière, les becquets latéraux du pare-brise, les grandes surfaces en tôle ou le becquet arrière.

**ⓘ AVIS**

Le fait de démonter et remonter l'œillet de remorquage et son cache peut endommager le véhicule, par exemple la peinture.

- Montez et démontez avec soin l'œillet de remorquage et son cache pour éviter d'endommager le véhicule.

**ⓘ AVIS**

L'utilisation d'un œillet de remorquage non approprié pour le véhicule pourrait l'endommager.

- Pour remorquer, utilisez toujours l'œillet de remorquage correspondant au véhicule, qui fait partie de l'outillage de bord, ou un œillet approprié pour le véhicule.

**Consignes de remorquage**

Lors du remorquage, le véhicule remorqué peut indiquer les changements de direction même si ses feux de détresse sont connectés. Actionnez pour cela le levier des clignotants correspondant lorsque le contact d'allumage est mis. Durant cette période, les feux de détresse sont déconnectés. Lorsque vous placez le levier des clignotants en position neutre, les feux de détresse se reconnecteront automatiquement.

**Situations dans lesquelles le véhicule ne doit jamais être remorqué**

Ne laissez pas le véhicule être remorqué sur ses roues sur un long trajet dans les situations suivantes :

- Un témoin s'allume en rouge sur l'écran du combiné d'instruments et ce message s'affiche :



**Le remorquage endommage le système électrique. Notice d'utilisation !**

- L'alimentation en courant du réseau embarqué de 12 volts ne peut pas être garantie.
- La batterie de 12 volts est déchargée. La direction est bloquée et, le cas échéant, le frein de stationnement ne pourra pas être déconnecté, et le blocage électronique de la colonne de direction ne pourra pas être relâché, s'ils étaient connectés.

- L'indicateur de l'écran du tableau de bord ne fonctionne pas correctement.
- Il n'est pas possible de mettre le sélecteur de vitesse au point mort (N).
- Il est impossible de garantir que les roues tournent sans problème ou que la direction fonctionne bien après un accident.

Si le véhicule ne peut pas être remorqué sur ses roues pour l'une des raisons indiquées précédemment, demandez de l'aide au personnel spécialisé et, le cas échéant, faites transporter le véhicule sans que les roues ne touchent la chaussée. Informez les personnes intervenant dans l'opération de remorquage, surtout la centrale et le transporteur, qu'il s'agit d'un véhicule électrique.

### Remorquer

#### Étapes préalables

- Attachez le câble ou la barre de remorquage uniquement aux points de fixation prévus à cet effet >>> . En fonction de l'équipement, ceux-ci peuvent consister en un dispositif de remorquage ou un œillet de remorquage.
- Assurez-vous que le câble de remorquage est bien droit. Sinon, l'œillet de remorquage pourrait se déconnecter pendant le remorquage.

- Mettez le contact et allumez les feux de détresse des deux véhicules. Tenez également compte de toute autre disposition pouvant s'appliquer dans ce cas.
- Tenez compte des indications de remorquage figurant dans la notice d'utilisation de l'autre véhicule.

#### Véhicule tracteur (devant)

1. Ne démarrez pas réellement jusqu'à ce que le câble soit tendu.
2. Appuyez sur la pédale de l'accélérateur avec une grande prudence.
3. Évitez les freinages et les manœuvres brusques.
4. Ne dépassez pas la masse maximale pouvant être remorquée techniquement admissible pour le véhicule.

#### Véhicule remorqué (derrière)

1. Veillez à ce que le contact soit mis pour que le volant ne se bloque pas et que, le cas échéant, les clignotants et les essuie-glaces puissent être activés.
2. Le servofrein et la direction assistée ne fonctionnent qu'avec le système de propulsion connecté. Dans le cas contraire, vous devrez appuyer plus fort sur la pédale de frein et exercer une pression plus forte sur le volant pour pouvoir le tourner.

3. Assurez-vous que le câble de remorquage est toujours bien tendu.
4. Sélectionnez la position N de la boîte à vitesses.

Si les conditions de remorquage du véhicule ne sont pas remplies, le remorquage ou la poussée du véhicule sur ses quatre roues n'est autorisé qu'en cas d'urgence. Il est uniquement permis de le remorquer à la vitesse d'un piéton et sur un maximum de 100 m jusqu'à la dépanneuse.

#### AVERTISSEMENT

Si, malgré l'affichage du message « *Le remorquage endommage le système électrique. Manuel !* » sur le tableau de bord, le véhicule est remorqué, des vibrations peuvent se produire dans la transmission et les roues avant peuvent se bloquer, notamment si la chaussée est mouillée ou verglacée. Le blocage des roues peut provoquer la perte de contrôle du véhicule, des accidents et des blessures graves.

- Si le message « *Le remorquage endommage le système électrique. Manuel !* » apparaît sur le tableau de bord, ne remorquez le véhicule qu'en cas d'urgence, au pas (4-5 km/h) et sur une distance maximale de 100 m.

### ⚠ AVERTISSEMENT

Ne fixez jamais le câble ou la barre de remorquage à des composants de l'essieu ou du châssis. Ils pourraient s'endommager et des accidents et de graves blessures pourraient se produire.

- Faites appel à un spécialiste en mesure de vous dépanner et, le cas échéant, faites transporter le véhicule sur une grue.

### Œillet de remorquage avant



**Fig. 185** Du côté droit du pare-chocs avant : retirer le cache.



**Fig. 186** Partie droite du pare-chocs avant : œillet de remorquage vissé.

Le logement de l'œillet de remorquage à visser se trouve sur la partie droite du pare-chocs avant, derrière un cache >>> **fig. 185**.

Conservez toujours l'œillet de remorquage à bord du véhicule.

Veillez tenir compte des remarques concernant le remorquage >>> page 336.

#### Monter l'œillet de remorquage avant

- Retirez l'œillet de remorquage de l'outillage de bord dans le coffre à bagages >>> page 330.
- Retirez le cache en appuyant sur la partie gauche de ce dernier et laissez-le pendre du véhicule >>> **fig. 185**.
- Vissez l'œillet de remorquage dans le logement en le faisant tourner au maximum **dans le sens inverse des aiguilles d'une**

**montre** >>> **fig. 186** , >>> ⓘ . Utilisez un objet approprié pour visser fermement et entièrement l'œillet de remorquage dans son logement.

- Suite au remorquage, dévissez l'œillet de remorquage en le tournant **dans le sens des aiguilles d'une montre** à l'aide d'un objet approprié.
- Remplacez le cache et enfoncez-le vers l'intérieur jusqu'à ce qu'il s'encastre.
- Si besoin, nettoyez l'œillet et replacez-le dans le coffre à bagages avec les autres outils de bord.

### ⓘ AVIS

L'œillet de remorquage doit toujours être complètement et fermement vissé. Sinon, il risquerait de sortir de son logement pendant le remorquage.

## Œillet de remorquage arrière

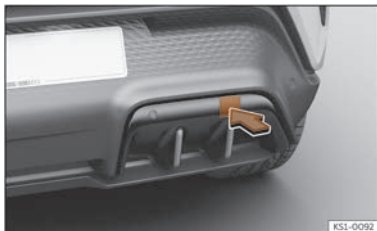

**Fig. 187** Du côté droit du pare-chocs arrière : retirer le cache.



**Fig. 188** Du côté droit du pare-chocs arrière : œillet de remorquage vissé.

Le logement de l'œillet de remorquage à visser se trouve sur la partie droite du pare-chocs arrière, derrière un cache >>> **fig. 187**.

Les véhicules équipés en série d'un dispositif d'attelage **ne disposent pas** de logement pour l'œillet de remorquage à visser derrière le cache. Dans ce cas, il est nécessaire d'extraire ou de monter la boule d'attelage et de l'utiliser pour le remorquage >>> page 316 , >>> ⓘ.

Veuillez tenir compte des remarques concernant le remorquage >>> page 336.

### Monter l'œillet de remorquage arrière (véhicules non équipés en série d'un dispositif de remorquage)

- Retirez l'œillet de remorquage de l'outillage de bord dans le coffre à bagages >>> page 330.
- Appuyez sur la partie supérieure du cache >>> **fig. 187** afin de le dégager.
- Retirez le cache et laissez-le pendre du véhicule.
- Vissez l'œillet de remorquage dans le logement en le faisant tourner au maximum **dans le sens inverse des aiguilles d'une montre** >>> **fig. 188** , >>> ⓘ. Utilisez un objet approprié pour visser fermement et entièrement l'œillet de remorquage dans son logement.
- Suite au remorquage, dévissez l'œillet de remorquage en le tournant **dans le sens des aiguilles d'une montre** à l'aide d'un objet approprié.
- Remettez le cache en place et appuyez jusqu'à ce que la languette s'encastre dans le pare-chocs.

- Si besoin, nettoyez l'œillet et remplacez-le dans le coffre à bagages avec les autres outils de bord.

### ⓘ AVIS

- L'œillet de remorquage doit toujours être complètement et fermement vissé. Sinon, il risquerait de sortir de son logement pendant le remorquage ou le démarrage par remorquage.
- Seuls les véhicules équipés d'un dispositif de remorquage monté en usine pourront être remorqués à l'aide d'une barre de remorquage conçue spécialement pour être montée sur un dispositif d'attelage en forme de boule. L'utilisation d'une barre de remorquage inadaptée risque d'endommager la boule d'attelage comme le véhicule. Utilisez plutôt un câble de remorquage.

## Fusibles

### Brève introduction

En principe, un fusible peut être assigné à plusieurs dispositifs. Inversement, il est possible que plusieurs fusibles correspondent à un dispositif.

Remplacez les fusibles uniquement si vous avez trouvé une solution à la cause de l'erreur. Si un fusible neuf grille de nouveau après peu de temps, faites vérifier l'équipement électrique dans un atelier spécialisé.

### Fusibles pour les services d'urgence (système à haute tension)

Dans la boîte à fusibles de l'intérieur du véhicule >>> page 341, il y a un fusible du système haute tension marqué d'un drapeau jaune, pour permettre aux services de secours de couper la tension du véhicule le plus vite possible. Ne changez jamais ce fusible vous-même, ni ne le placez là où vont d'autres fusibles. Si ce fusible tombe en panne, faites-le remplacer par un atelier spécialisé et qualifié.

### Point de coupure pour secours (système haute tension)

Sous le pilote arrière droit se trouve une boucle également identifiée par un drapeau jaune pour que, en cas de besoin, les services de secours puissent le couper. **Attention ! Pour accéder à cette boucle, il faut retirer le caoutchouc inférieur d'étanchéité de ce pilote, ou démonter le pilote, ou encore, en cas extrême, le casser.**

### ⚠ AVERTISSEMENT

La haute tension du système électrique peut provoquer des décharges et des brûlures graves, pouvant entraîner la mort !

- Ne touchez jamais au câblage électrique de l'allumage.
- Évitez les courts-circuits dans l'équipement électrique.

### ⚠ AVERTISSEMENT

Utiliser des fusibles inappropriés, réparer des fusibles et placer en dérivation un circuit de courant sans fusibles, peut provoquer un incendie ainsi que de graves blessures.

- N'utilisez jamais de fusibles d'une valeur supérieure. Remplacez les fusibles uniquement par d'autres de même intensité (même couleur et gravure) et taille.
- Ne remplacez jamais les fusibles par une bande métallique, une agrafe ou similaire.

### ⓘ AVIS

- Afin de ne pas endommager le système électrique du véhicule, avant de remplacer un fusible, vous devez toujours couper le contact, éteindre les feux et les autres dispositifs électriques.
- Lorsque vous changez les fusibles, assurez-vous qu'il n'est pas possible de connecter le système de propulsion.
- Veillez à protéger les boîtes à fusibles ouvertes contre la saleté et l'humidité. Cela empêchera qu'elles endommagent le système électrique.

### ⓘ AVIS

Ne retirez jamais le fusible à haute tension marqué d'un drapeau spécial sur la boîte à fusibles du combiné d'instruments. Ce fusible est utilisé exclusivement pour les services d'urgence afin de mettre le véhicule hors tension le plus rapidement possible.

La boucle pour le fusible du système haute tension (point de coupure pour sauvetage) été prévu exclusivement pour les services d'urgence qualifiés. Si elle est endommagée, le système haute tension sera désactivé.

### ⓘ Nota

Les fusibles sont plus nombreux dans le véhicule que ce qui est indiqué dans ce chapitre. Ceux-ci doivent être changés uniquement dans un atelier spécialisé.

## Fusibles à l'intérieur du véhicule



**Fig. 189** Sous le combiné d'instruments côté conducteur : couvercle de la boîte à fusibles.

## Ouvrir le boîtier de fusibles du tableau de bord

- Saisissez le couvercle par la partie arrière et retirez-la dans le sens de la flèche >>> **fig. 189**.
- Pour monter le couvercle, placez-le du côté opposé et fermez-le dans le sens contraire à la flèche jusqu'à ce qu'il s'encastre de manière audible.

## Distinction par les couleurs des fusibles situés sous le combiné d'instruments

Couleur	Intensité du courant en ampères
Marron clair	5
Brun	7,5

Couleur	Intensité du courant en ampères
Rouge	10
Bleu	15
Jaune	20
Blanc ou transparent	25
Vert	30
Orange	40
Rouge	50

## ⚠ AVIS

- Démontez les couvercles des boîtes à fusibles et remontez-les correctement afin d'éviter des dégâts sur le véhicule.
- Veillez à protéger les boîtes à fusibles ouvertes contre la saleté et l'humidité. La saleté et l'humidité dans les boîtes à fusibles peuvent provoquer des dommages sur le système électrique.

## Fusibles dans le compartiment avant

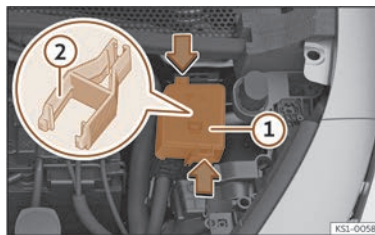

**Fig. 190** Dans le compartiment avant : cache du boîtier de fusibles.

## Ouvrir la boîte à fusibles du compartiment avant

- Ouvrez le capot avant >>> **△** à la page 345.
- Appuyez sur les languettes de verrouillage pour ouvrir le couvercle du boîtier à fusibles >>> **fig. 190 ①**.
- Retirez le cache vers le haut.
- Pour **monter** le cache, placez-le sur le boîtier à fusibles. Poussez les languettes vers le bas jusqu'à ce qu'elles s'encastrent de manière audible.

Le boîtier à fusibles peut contenir des pinces en plastique servant à retirer les fusibles >>> **fig. 190 ②**.

## Remplacer un fusible grillé

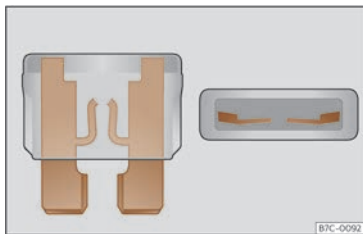

Fig. 191 Représentation d'un fusible grillé.

## Préparatifs

- Coupez le contact d'allumage, les feux et tous les dispositifs électriques.
- Ouvrez la boîte à fusibles correspondante >>> page 341, >>> page 341.

## Reconnaître un fusible grillé

Vous reconnaîtrez un fusible grillé à sa bande métallique grillée >>> fig. 191.

- Éclairez le fusible avec une lampe-torche pour voir s'il est grillé.

## Remplacer un fusible

- Débranchez le fusible.
- Remplacez le fusible grillé par un nouveau fusible d'intensité et de dimensions *identiques* (couleur et gravure *identiques*).
- Remplacez le couvercle ou fermez le cache de la boîte à fusibles.

## Affectation des fusibles

## Fusibles dans l'habitacle

N°	Consommateurs/Ampères	
2	Unité de contrôle Airbag	15
3	Unité de contrôle pour la détection de remorque	25
4	Caméra avant/Rétroviseur intérieur avec fonction d'obscurcissement automatique	7,5
5	Unité de contrôle du réseau de bord	25
6	Unité de contrôle du réseau de bord	30
7	Unité de contrôle chauffage siège	30
8	Toit ouvrant	20
9	Lève-vitre arrière gauche/Unité de contrôle de la porte gauche/Unité de contrôle de la porte arrière gauche	30

N°	Consommateurs/Ampères	
10	Feu de recul gauche (high)	7,5
11	Unité de contrôle pour la détection de remorque	15
13	Unité de contrôle du réseau de bord	40
14	Unité de contrôle pour l'ensemble de son numérique 4CH (Booster)	20
17	Rétroviseurs extérieurs/Unité de contrôle aide au stationnement/Unité de contrôle angle mort	5
18	Système d'accès et de démarrage/Verrouillage de la colonne de direction/Antennes pour la communication externe du véhicule/Capteur pour poignées des portes extérieures avant	5
19	Tableau de bord/Con-Mod/Unité de contrôle pour la stabilisation de la transmission et la réception	5
20	Interface pour téléphone portable	7,5
21	Caméra panoramique arrière (RVC eCompact)/Unité de contrôle de la caméra panoramique (Top View)	7,5

## Fusibles

N°	Consommateurs/Ampères	
22	Unité de contrôle du moteur	10
24	Feu arrière droit (high)/Feu arrière central (high)	7,5
25	Ceinture conducteur	25
26	Lève-vitre arrière de droite/Unité de contrôle de la porte de droite/Unité de contrôle de la porte arrière droite	30
27	Ceinture passager	25
28	Point de secours et déconnexion manuelle du système haute tension/Batterie d'activation.	10
29	Unité de contrôle pour la détection de remorque	15
30	Unité de contrôle ICAS3	15
31	Unité de contrôle pour la détection de remorque	25
32	Unité de contrôle du réseau de bord	25
33	Port USB avant/Port USB arrière	20
34	Unité de contrôle du chauffage et du climatiseur/Unité de contrôle et d'affichage de l'air conditionné avant	15
36	Ventilateur	40

N°	Consommateurs/Ampères	
38	Unité de contrôle des sièges avant avec fonction de massage	7,5
39	Unité de contrôle colonne de direction	15
40	Avertisseur sonore	7,5
41	Diagnostic pour le bus de données	5
42	Unité de contrôle de bruit intérieur	5
43	Capteur de température intérieure du véhicule/Capteur de dioxyde de carbone intérieur du véhicule/Relais R3 pour la lunette arrière chauffante	7,5
44	Diagnostic/Capteur du système d'alarme antivol/Capteur d'humidité, de pluie et de luminosité/Unité de contrôle de l'éclairage (LIAM)/Module de toit (LINDA)	7,5
45	Unité de contrôle colonne de direction	5
46	Unité de contrôle de l'écran/Cupra moniteur	7,5
47	Unité de contrôle pour l'amortissement contrôlé électroniquement (DCC)	10

N°	Consommateurs/Ampères	
52	Prise de 12 V, console centrale	20
59	Relais R1 pour prise	7,5
60	Diagnostic	7,5
61	Onduleur pour moteur de traction de l'essieu avant (MEB ECO)	5
66	Essuie-glace arrière	15
67	Filtre pour la modulation de fréquence	30

### Fusibles individuels

N°	Consommateurs/Ampères	
SITR10	Rainure de rack -B- Panneau de commande de réglage du siège avant droit	15
SITR2	Rainure du châssis -A- Panneau de commande de réglage du siège avant gauche	15

### Fusibles dans le compartiment avant

N°	Consommateurs/Ampères	
1	Unité de contrôle de la distance (MRR)/Nano-radar avant gauche et droit	7,5
2	Actionneur pour la génération de bruit (E-Sound)	7,5
4	Moteur de l'essuie	30

N°	Consommateurs/Ampères	
5	eVAQ - Unité de contrôle pour blocages de différentiel Hal-dex VI	15
6	Phare avant LED gauche	15
7	Phare avant LED droit	15
8	Avertisseur sonore	15
9	Relais 3 du climatiseur/Chauffage haute tension (PTC)/Compresseur du climatiseur/Détendeur du liquide réfrigérant/Capteur de pression et de température du liquide réfrigérant/Capteur de pression du circuit du liquide réfrigérant/Capteur d'humidité du conduit d'entrée d'air frais/Vanne d'arrêt du liquide réfrigérant	7,5
10	Ventilateur du radiateur	50
11	iBRS (système OneBox) (Moteur)	50
13	iBRS (système OneBox) (Vannes)	30
14	Onduleur pour moteur de traction de l'essieu avant/Chargeur embarqué	15
15	Relais principal	7,5

N°	Consommateurs/Ampères	
16	Volet du radiateur/Pompe à eau (WUP50)	15
17	Pompe de liquide réfrigérant pour la gestion thermique (WUP50)/Pompe de circulation du liquide réfrigérant avant le chauffage haute tension (PTC) (WUP3)/Vanne de mélange pour le préchauffage de la batterie haute tension	15
18	Unité de contrôle du moteur	10
19	Ventilateur du radiateur	5

#### Nota

- **Les fusibles sont plus nombreux dans le véhicule que ce qui est indiqué dans ce chapitre. Ils doivent impérativement être remplacés dans un atelier spécialisé.**
- **Les positions non occupées par un fusible ne figurent pas dans les tableaux.**
- **Certains des équipements énumérés dans les tableaux n'appartiennent qu'à certaines versions du modèle ou constituent un équipement en option.**
- **Veillez prendre en considération que les tableaux précédents reflètent les données obtenues au moment de l'impression de cette notice, et qu'ils peuvent donc faire l'objet de modifications.**

## Remplacement des ampoules

### Remplacer une ampoule

#### Feux à technologie LED

Les projecteurs full LED réalisent tous les fonctions lumineuses (feux de jour, de position, clignotants, feux de croisement et feux de route) avec des diodes électroluminescentes (LED) comme source de lumière.

L'éclairage LED ne nécessite pas de service d'entretien sur le système d'éclairage extérieur. En cas de panne d'un composant, contactez un centre de service agréé pour le remplacement.

Les feux arrière, l'éclairage de la plaque d'immatriculation, les clignotants et les feux de stop supplémentaires sont composés d'ampoules LED. C'est pourquoi leur remplacement doit se faire par un service technique.

# Vérification et ap- point de niveaux

## Compartiment avant

### Travaux sur le compartiment avant

Le compartiment avant du véhicule est une zone dangereuse. Intervenez en personne dans le compartiment avant uniquement si vous connaissez bien les opérations à effectuer et les mesures de sécurité d'ordre général à prendre, ainsi que les appareils et les liquides de fonctionnement appropriés. Toute intervention inappropriée peut provoquer de graves blessures >>> ⚠. Dans la mesure du possible, faites appel à un atelier spécialisé pour tous les types d'interventions. CUPRA recommande de se rendre chez un revendeur spécialisé CUPRA ou chez tout revendeur du réseau SEAT.

Avant d'effectuer toute intervention dans le compartiment avant, garez toujours le véhicule sur un terrain plat et ferme en prenant toutes les précautions de sécurité nécessaires.

### ⚠ AVERTISSEMENT

La tension du système haute tension est dangereuse et peut provoquer des brûlures, d'autres blessures et une décharge électrique mortelle.

- Partez toujours du principe que la batterie haute tension est chargée et que tous les composants haute tension se trouvent sous tension. Cela peut être le cas même si le contact est coupé.
- Ne touchez jamais de composants endommagés du système haute tension, et ne les touchez pas avec des bijoux ou autres objets métalliques. Il n'est pas toujours possible de détecter qu'ils sont endommagés.
- N'effectuez jamais de travaux sur les câbles haute tension de couleur orange, ni sur d'autres composants haute tension. Seuls les ateliers spécialisés autorisés pour effectuer des travaux sur le système haute tension ont l'autorisation d'y travailler.
- N'endommagez, ne modifiez et ne démontez jamais les câbles à haute tension de couleur orange, et ne les déconnectez jamais du réseau à haute tension.
- N'effectuez pas de travaux à proximité de composants et de câbles haute tension, impliquant l'utilisation d'outils tranchants qui produisent des déformations ou des copeaux, ou à proximité de sources de chaleur. Seuls des ateliers spécialisés autorisés pour effectuer des travaux sur le système haute tension ou à proximité ont l'autorisation d'y travailler.

- Les gaz pouvant émaner ou être projetés de la batterie à haute tension peuvent être toxiques et inflammables.
- Tout dommage détecté sur le véhicule ou sur la batterie à haute tension peut être à l'origine d'une fuite immédiate ou ultérieure de gaz ou de liquides toxiques. Ces gaz peuvent également provoquer un incendie. N'inhaliez jamais les gaz.
- Ne touchez jamais les liquides qui fuient de la batterie haute tension.
- En cas d'incendie, éloignez-vous de la zone de danger et appelez les pompiers.
- Indiquez toujours aux pompiers et aux services de secours que le véhicule est équipé d'une batterie à haute tension.

### ⚠ AVERTISSEMENT

En cas de mauvaise intervention sur le système à haute tension et sur les composants à haute tension, des anomalies peuvent se produire dans leur fonctionnement et provoquer des accidents et de graves blessures.

- Seuls les ateliers spécialisés autorisés pour effectuer des travaux sur le système haute tension ont l'autorisation d'y travailler.

### AVERTISSEMENT

Tout mouvement accidentel du véhicule pendant une intervention d'entretien peut provoquer de graves blessures.

- N'effectuez jamais aucune intervention sous le véhicule sans l'avoir immobilisé au préalable afin d'éviter qu'il ne se déplace. Lorsque des travaux sont effectués sous le véhicule avec les roues au sol, le véhicule devra être sur une surface plane et les roues devront être bloquées.
- Si vous devez intervenir sous le véhicule, utilisez également des étais adaptés pour l'immobiliser en toute sûreté. Le cric n'est pas approprié à cette fin et il pourrait se rompre et provoquer de graves blessures.

### AVERTISSEMENT

Le compartiment avant de tout véhicule est une zone dangereuse qui peut provoquer de graves blessures !

- Pendant tout type d'intervention, soyez toujours extrêmement vigilant et prudent, et respectez les consignes de sécurité d'ordre général. Ne vous exposez jamais à aucun risque.
- N'effectuez jamais aucune intervention dans le compartiment avant si vous ne connaissez pas bien la procédure à suivre. Si vous n'êtes pas sûr de ce qu'il faut faire, faites appel à un atelier spécialisé pour effectuer l'intervention. Toute intervention inappropriée peut provoquer de graves blessures.

- N'ouvrez et ne fermez jamais le capot avant si de la vapeur ou du liquide de refroidissement en sort. La vapeur ou le liquide de refroidissement chaud peut provoquer de graves brûlures. Attendez toujours que la vapeur ou le liquide de refroidissement arrête de sortir du compartiment avant.
- Vous pouvez vous brûler sérieusement si vous touchez des pièces chaudes du groupe motopropulseur électrique.

- Avant d'ouvrir le capot avant, tenez compte de ce qui suit :

- Le frein de stationnement électronique doit être actif.
- Gardez la clé du véhicule en lieu sûr et à une distance suffisante du véhicule de sorte qu'il ne soit pas possible de connecter accidentellement le groupe motopropulseur accidentellement et de mettre le système électrique sous tension.

- Maintenez les enfants toujours éloignés du compartiment avant et ne les laissez jamais sans surveillance.

- Lorsque le groupe motopropulseur électrique est chaud, son système de refroidissement se trouve sous pression. N'ouvrez pas le bouchon du vase d'expansion, car le liquide de refroidissement chaud peut éclabousser et provoquer de graves brûlures et autres blessures.

- Tournez lentement et avec précaution le couvercle du vase d'expansion dans le sens contraire des aiguilles d'une montre tout en exerçant une légère pression.

- Protégez-vous toujours le visage, les mains et les bras contre toute projection éventuelle de liquide de refroidissement ou de vapeurs chaudes à l'aide d'un chiffon suffisamment grand et épais.

### AVERTISSEMENT

Le système électrique se trouve sous haute tension et peut provoquer des électrocutions, des brûlures, de graves blessures et la mort !

- Ne mettez jamais le système électrique en court-circuit. La batterie de 12 volts pourrait exploser.
- Pour réduire le risque d'électrocution mortelle et de blessures graves, si le groupe motopropulseur est connecté, ne touchez jamais les composants à haute tension, ni la batterie à haute tension, ni le système à haute tension, en particulier les câbles à haute tension de couleur orange.

### AVERTISSEMENT

Le compartiment avant contient des pièces en rotation qui peuvent provoquer de graves blessures.

- N'approchez et ne mettez jamais la main dans la zone du ventilateur du radiateur. Le fait de toucher les pales du rotor peut provoquer de graves blessures. Le ventilateur se met en marche en fonction de la température et il peut démarrer automatiquement, même avec le contact coupé.

- Si vous devez intervenir avec le groupe motopropulseur connecté, faites attention aux pièces en rotation (par exemple le ventilateur du radiateur) qui représentent un danger de mort. Intervenez toujours en prenant toutes les précautions.

- Assurez-vous qu'aucune partie du corps, bijoux ou cravates, vêtements amples ou cheveux longs ne puissent se prendre dans les pièces rotatives. Avant toute intervention dans le compartiment avant, enlevez vos bijoux ou votre cravate si vous en portez, attachez vos cheveux s'ils sont longs et serrez vos vêtements s'ils sont amples.

- N'appuyez pas sur l'accélérateur sans avoir pris auparavant toutes les précautions.

- N'oubliez aucun objet, par exemple des outils ou des chiffons, dans le compartiment avant. Ils pourraient provoquer des dysfonctionnements, endommager le groupe motopropulseur électrique et déclencher un incendie.

### AVERTISSEMENT

Si des éléments isolants supplémentaires sont posés sur le compartiment moteur, comme des couvertures, ils pourraient empêcher le bon fonctionnement du groupe motopropulseur électrique et provoquer de graves blessures.

- Ne recouvrez jamais le groupe motopropulseur électrique avec des couvertures ou d'autres éléments isolants.

### AVERTISSEMENT

Les liquides de fonctionnement et certains éléments du compartiment avant sont très inflammables et peuvent provoquer des incendies et des blessures graves !

- Ne fumez jamais à proximité du compartiment avant.

- N'intervenez jamais à proximité de flammes nues ou d'étincelles.

- Tenez compte de ce qui suit si vous devez intervenir sur le réseau à bord de 12 volts :

- Débranchez toujours la batterie de 12 volts. Vérifiez que le véhicule est bien déverrouillé en débranchant la batterie de 12 volts car, dans le cas contraire, l'alarme antivol se déclenchera.

- N'intervenez jamais à proximité du chauffage, des éléments chauffant en continu ou de flammes nues.

- Disposez toujours d'un extincteur vérifié et en bon état de fonctionnement.

### AVIS

Si vous remettez ou changez les liquides, veillez à verser les bons liquides dans les bouches de remplissages correspondantes. Si vous vous trompez de liquides, de graves problèmes de fonctionnement peuvent se produire et endommager le moteur.

### AVIS

Après un accident, ou en cas d'impact de la caisse du véhicule contre un obstacle, faites vérifier l'état de la batterie à haute tension par du personnel compétent et dûment qualifié.

### Conseil antipollution

Les fuites de liquides ressortant du véhicule polluent l'environnement. C'est la raison pour laquelle nous vous recommandons de vérifier régulièrement sous le véhicule. Si vous y détectez des taches de liquide, rendez-vous dans un atelier spécialisé pour effectuer une révision du véhicule. En cas de fuite de liquide, procédez à son élimination en respectant la législation en vigueur.

### Préparez le véhicule pour travailler dans le compartiment avant

Avant d'intervenir dans le compartiment avant, effectuez toujours les opérations suivantes dans l'ordre indiqué >>>  :

1. Stationnez le véhicule sur un terrain plat et ferme, en prenant toutes les précautions nécessaires de sécurité.
2. Appuyez sur la pédale de frein et maintenez-la enfoncée jusqu'à ce que le système à propulsion se déconnecte.
3. Activez le frein de stationnement électronique sur le sélecteur de vitesses.
4. Déconnectez le système à propulsion >>> page 178.
5. Retirez la clé du véhicule et gardez-la éloignée de ce dernier pour éviter de le rallumer accidentellement >>> page 179.

6. Maintenez les autres personnes à l'écart du compartiment moteur.
7. Immobilisez le véhicule pour qu'il ne puisse pas se déplacer.

### AVERTISSEMENT

Pour votre propre sécurité, respectez absolument cette liste de vérifications. Dans le cas contraire, des accidents peuvent se produire et engendrer de graves blessures.

- Respectez toujours les consignes de la liste de vérifications et prenez toujours les mesures de sécurité d'ordre général.

### Ouverture et fermeture du capot avant



**Fig. 192** Lever de déverrouillage sur le plancher, côté conducteur.





**Fig. 193** Levier sous le capot.

### Ouvrir le capot avant

Le capot avant se déverrouille depuis l'habitacle.

Avant d'ouvrir le capot moteur, assurez-vous que les bras d'essuie-glace reposent bien sur le pare-brise.

- Ouvrez la porte et tirez le levier situé sous le combiné d'instruments >>> **fig. 192** .
- Pour soulever le capot moteur, appuyez vers la gauche avec la paume de la main vers le bas sur le levier situé sous celui-ci, au centre >>> **fig. 193** .
- Vous pouvez ouvrir le capot. Libérez la tige de maintien du capot et placez-la dans le logement prévu à cet effet sur le capot.

**Fermer le capot avant**

- Levez légèrement le capot.
- Décrochez la tige de maintien et remettez-la dans son support en appuyant dessus.
- Laissez-le retomber à une hauteur d'environ 20 cm pour le fermer.

Si le capot est mal fermé, n'appuyez pas dessus. Ouvrez-le à nouveau et laissez-le tomber comme indiqué précédemment.

**⚠ AVERTISSEMENT**

Assurez-vous que le capot est bien fermé. S'il s'ouvre pendant la marche, cela peut provoquer un accident.

**ⓘ AVIS**

Dans certaines conditions climatiques, de la glace ou de la neige peuvent s'accumuler entre le capot et le pare-brise ; ne forcez pas l'ouverture du capot tant que vous n'êtes pas sûr qu'il est exempt de glace ou de neige, en particulier dans la zone des charnières.

**ⓘ AVIS**

Pour éviter d'endommager le capot moteur et les bras de l'essuie-glace, ouvrez le capot uniquement lorsque les bras des essuie-glace sont au repos contre le pare-brise.

## Liquides et milieux opérationnels

**Brève introduction**

Tous les liquides et milieux opérationnels, comme le liquide de refroidissement du moteur ou les batteries du véhicule sont soumis à un développement continu. C'est pourquoi vous devez vous adresser à un atelier spécialisé lorsque vous devez changer un liquide ou un milieu opérationnel.

**⚠ AVERTISSEMENT**

Si vous utilisez des liquides et des milieux opérationnels inappropriés ou de manière inappropriée, des accidents, des blessures, des brûlures et des intoxications graves peuvent se produire.

- Conservez les liquides opérationnels uniquement dans leurs emballages d'origine bien fermés.
- Ne conservez jamais les liquides opérationnels dans des boîtes alimentaires, des bouteilles ou autres emballages vides, car une personne pourrait les ingérer.
- Maintenez les liquides et les milieux opérationnels hors de portée des enfants.
- Lisez toujours et prenez en compte les informations et les alertes qui figurent sur les emballages des liquides opérationnels.

- Si vous utilisez des produits qui émettent des vapeurs nocives, travaillez toujours à l'air libre ou dans une zone bien ventilée.

**ⓘ AVIS**

Utilisez seulement des liquides opérationnels appropriés. Ne confondez jamais les liquides opérationnels. Cela peut entraîner des défaillances fonctionnelles graves et endommager le moteur !

**🌿 Conseil antipollution**

Les liquides opérationnels qui fuient peuvent contaminer l'environnement. En cas de déversement d'un liquide opérationnel, récupérez-le dans un récipient approprié et mettez-le au rebut dans le respect de l'environnement.

## Système de refroidissement

**Brève introduction**

Intervenez en personne sur le système de refroidissement uniquement si vous connaissez bien les opérations à effectuer et les mesures de sécurité d'ordre général à prendre, ainsi que les appareils et les liquides de fonctionnement appropriés. Toute intervention inappropriée peut provoquer de graves blessures. Dans la

mesure du possible, faites appel à un atelier spécialisé pour tous les types d'interventions. CUPRA recommande de se rendre chez un revendeur spécialisé CUPRA ou chez tout revendeur du réseau SEAT.

À la fin du chapitre, dans la section « Résolution de problèmes », vous trouverez des informations sur les témoins d'alerte et de contrôle qui s'allument >>> page 353.

### AVERTISSEMENT

**Le liquide de refroidissement du moteur est toxique ! Le contact et surtout l'ingestion de liquide de refroidissement peuvent entraîner des blessures graves, voire mortelles.**

- En cas d'ingestion de liquide de refroidissement, consulter immédiatement un médecin.
- Si, après avoir travaillé avec du liquide de refroidissement, votre santé est affectée, consultez immédiatement un médecin.
- Conservez le liquide de refroidissement uniquement dans son récipient original, bien fermé et rangé en lieu sûr.
- Ne conservez jamais le liquide de refroidissement du moteur dans des boîtes alimentaires, des bouteilles ou autres emballages vides, car une personne pourrait les ingérer.
- Gardez le liquide de refroidissement du moteur hors de portée des enfants.

- Évitez tout contact régulier avec le liquide de refroidissement afin de ne pas endommager la peau.

- Protégez votre peau, votre visage et surtout vos yeux lorsque vous travaillez avec du liquide de refroidissement.

- Ne mangez pas, ne buvez pas et ne fumez pas lorsque vous travaillez avec du liquide de refroidissement.

- Lavez votre peau avec de l'eau et du savon après avoir manipulé du liquide de refroidissement.

### Conseil antipollution

**Le liquide de refroidissement et les additifs peuvent polluer l'environnement. En cas de déversement d'un liquide opérationnel, récupérez-le correctement et mettez-le au rebut dans le respect de l'environnement.**

### Spécification du liquide de refroidissement

Le système de refroidissement du moteur contient un mélange d'eau spécialement traitée en usine et au moins 40 % d'additif pour liquide de refroidissement G12evo (TL-VW 774 L).

Informez-vous sur le liquide de refroidissement approprié pour votre véhicule dans un atelier spécialisé. CUPRA recommande de se rendre chez un revendeur spécialisé CUPRA ou chez tout revendeur du réseau SEAT.

Pour protéger le système de refroidissement du moteur, le pourcentage d'additif doit être **toujours** d'au moins 40 %. Si vous avez besoin d'une plus grande protection antigel pour des raisons climatiques, la proportion d'additif pourra être augmentée. Cependant, le maximum sera de 55 %, sinon, la protection antigel sera réduite et l'effet de refroidissement sera également réduit.

L'additif G12evo (TL-VW 774 L) est reconnaissable par sa couleur lilas. Ce mélange d'eau et d'additif offre non seulement une protection antigel jusqu'à -25°C (-13 °F), mais protège aussi les pièces en alliage léger du système de refroidissement contre la corrosion, évite la sédimentation de tartre, et augmente considérablement le point d'ébullition du liquide de refroidissement.

Pour reconstituer le liquide de refroidissement, il faut utiliser un mélange d'**eau distillée** et d'au moins 40 % de l'additif approprié pour liquide de refroidissement afin d'obtenir une protection optimale contre la corrosion >>> page 351.

### ⚠ AVERTISSEMENT

Si le système de refroidissement du véhicule n'a pas assez de protection antigel, le système de propulsion électrique pourrait être défaillant, ce qui pourrait provoquer de graves blessures.

- Assurez-vous que le pourcentage d'additif pour liquide de refroidissement est correct en tenant compte de la température ambiante la plus basse prévue dans le lieu d'utilisation du véhicule.
- Lorsque la température extérieure est extrêmement basse, le liquide de refroidissement peut geler et le véhicule peut se trouver immobilisé. Comme dans ce cas, le chauffage ne fonctionnerait pas non plus, les occupants pas assez habillés pourraient mourir de froid.

### ⓘ AVIS

Ne mélangez jamais le liquide de refroidissement G12evo (TL-VW 774 L) avec des liquides de refroidissement du moteur qui n'ont pas été autorisés par CUPRA.

- Si le liquide du vase d'expansion n'a pas une couleur rose (résultat du mélange de l'additif lilas et de l'eau distillée), mais marron par ex., cela signifie que vous avez mélangé le liquide de refroidissement approprié avec un autre liquide non approprié. Dans ce cas, le liquide de refroidissement devra immédiatement être remplacé. Sinon, cela peut

provoquer de graves dysfonctionnements et endommager le système de propulsion électrique et le système de refroidissement !

### 🌿 Conseil antipollution

Le liquide de refroidissement du moteur et ses additifs peuvent polluer l'environnement. En cas de déversement d'un liquide opérationnel, récupérez-le correctement et mettez-le au rebut dans le respect de l'environnement.

## Contrôler et remplacer le liquide de refroidissement

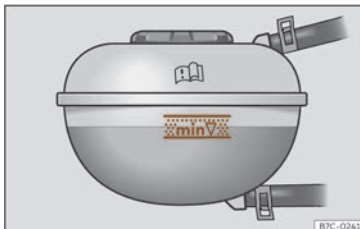

**Fig. 194** Dans le compartiment avant : repère sur le vase d'expansion du liquide de refroidissement.

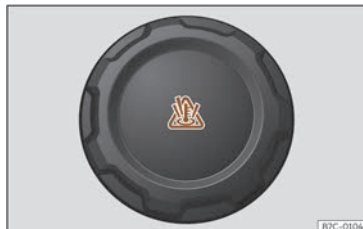

**Fig. 195** Compartiment avant : bouchon du vase d'expansion du liquide de refroidissement.

### Étapes préalables

- Garez le véhicule sur une surface horizontale et ferme.
- Attendez que le système de propulsion électrique refroidisse >>> ⚠.
- Ouvrez le capot avant >>> ⚠ au chapitre *Travaux sur le compartiment avant* à la page 345.
- Le vase d'expansion du liquide de refroidissement du moteur est reconnaissable par le symbole sur le bouchon 🌿 >>> **fig. 195**

### Contrôler le niveau

Lorsque le véhicule est livré (véhicule neuf), le liquide de refroidissement peut être au-dessus de la zone marquée. Ceci est normal. N'aspirez pas le liquide de refroidissement.

- Avec le système de propulsion électrique froid, vérifiez le niveau du liquide de refroidissement sur les repères latéraux du vase d'expansion >>> **fig. 194**. Le niveau du liquide de refroidissement doit être situé entre les repères.
- Si le niveau est au-dessous du repère minimum (**min**), ajoutez du liquide de refroidissement. Lorsque le moteur est chaud, il est possible que le niveau du liquide de refroidissement dépasse légèrement le repère supérieur.

### Rajouter du liquide

Lorsque le niveau du liquide de refroidissement du moteur est trop bas, le témoin d'alerte du liquide de refroidissement s'allume. Dans ce cas, faites immédiatement appel à un spécialiste en mesure vous dépanner.

Si le niveau du liquide de refroidissement est trop bas et qu'il n'y a pas d'atelier à proximité, tenez compte de ce qui suit :

- Protégez toujours votre visage, vos mains et vos bras du liquide de refroidissement chaud ou de la vapeur en plaçant un chiffon approprié sur le bouchon du vase d'expansion du liquide de refroidissement du moteur.
- Dévissez le bouchon avec soin >>> **△**.
- Ajoutez du liquide de refroidissement **neuf** selon les spécifications de CUPRA >>> page 350.

- Ajoutez du liquide de refroidissement uniquement s'il reste encore un peu de liquide dans le vase d'expansion. Sinon, cela pourrait endommager le groupe motopropulseur ! Si vous voyez qu'il n'y a pas de liquide de refroidissement dans le vase d'expansion, **cessez de rouler** et faites appel à un spécialiste en mesure de vous dépanner.
- S'il reste encore un peu de liquide de refroidissement dans le vase d'expansion, ajoutez du liquide de refroidissement jusqu'au repère supérieur du vase et vérifiez le niveau le lendemain. Si le niveau baisse à **nouveau**, adressez-vous à un atelier et faites réviser le système de refroidissement.
- Le niveau de liquide de refroidissement devra être situé entre les repères du vase d'expansion >>> **fig. 194**. **Ne dépassez jamais le bord supérieur de zone des repères** >>> **△**.
- Vissez bien le bouchon.
- Si en cas d'urgence vous ne disposez pas de liquide de refroidissement du moteur aux spécifications prescrites, n'utilisez pas n'importe quel autre additif pour le liquide de refroidissement ! Dans ce cas, n'ajoutez que de l'**eau distillée** >>> **⊖**. Ensuite, faites ajouter l'additif prescrit dans la proportion correcte, le plus vite possible >>> page 350.

### **△** AVERTISSEMENT

La vapeur et le liquide de refroidissement du moteur chauds peuvent provoquer de graves brûlures.

- N'ouvrez jamais le capot avant si vous voyez ou entendez sortir de la vapeur sortir ou du liquide de refroidissement du compartiment avant. Attendez toujours de cesser de voir ou d'entendre la sortie de vapeur ou de liquide de refroidissement. Vous touchez des pièces chaudes, vous risquez de vous brûler la peau.
- Avant d'ouvrir le capot avant, tenez compte de ce qui suit :
  - Actionnez le frein de stationnement électronique.
  - Maintenez les enfants toujours éloignés du compartiment avant et ne les laissez jamais sans surveillance.
- Lorsque le système à propulsion électrique est chaud, son système de refroidissement se trouve sous pression. N'ouvrez pas le bouchon du vase d'expansion, car du liquide de refroidissement chaud pourrait éclabousser et provoquer de graves brûlures et autres blessures.
  - Tournez le bouchon lentement et soigneusement dans le sens inverse des aiguilles d'une montre tout en appliquant une légère pression dessus.

– Protégez-vous toujours le visage, les mains et les bras contre toute projection éventuelle de liquide de refroidissement ou de vapeurs chaudes à l'aide d'un chiffon suffisamment grand et épais.

### AVIS

Utilisez seulement de l'eau distillée ! Les autres types d'eau contiennent des substances chimiques qui pourraient provoquer des dommages considérables par corrosion. Si vous avez mis de l'eau non distillée, faites immédiatement appel à un atelier spécialisé pour faire changer le liquide du système de refroidissement du groupe motopropulseur.

- En chauffant, le liquide de refroidissement se dilate. Si le liquide de refroidissement est ajouté au-dessus de la zone marquée, l'excès de peut déborder et endommager le véhicule.

- Lors de l'ajout de liquide de refroidissement, ne dépassez pas le bord supérieur de la zone des repères >>> fig. 194. Sinon, lorsque la température augmente, le liquide en excès sera expulsé du système de refroidissement du moteur et pourrait causer des dommages.

- Si le système perd une quantité considérable de liquide de refroidissement, ajoutez du liquide seulement une fois que le groupe motopropulseur a complètement refroidi. Si la perte de liquide de refroidissement est significative, il est possible qu'il y ait des fuites

sur le système de refroidissement. Faites immédiatement contrôler le système par un atelier spécialisé. Cela pourrait endommager le groupe motopropulseur !

- N'ajoutez aucun liquide de refroidissement si le vase d'expansion est complètement vide ! Il pourrait y avoir une entrée d'air dans le système de refroidissement. Arrêtez de rouler et faites appel à un spécialiste en mesure de vous dépanner. Cela pourrait endommager le groupe motopropulseur !

- Si vous remettez des liquides, veillez à verser les bons liquides dans les bouches de remplissages correspondantes. Si vous vous trompez de liquides, de graves problèmes fonctionnels peuvent se produire et endommager le système de propulsion électrique.

### Résolution de problèmes



#### Liquide de refroidissement du moteur

Le témoin d'alerte clignote en rouge.

La température de liquide de refroidissement du moteur est excessive, ou le niveau du liquide de refroidissement du moteur est trop bas.

-  **Ne continuez pas votre route !** Arrêtez-vous dès que possible dans un endroit sûr.
- Éteignez le système de propulsion.

- Attendez que le groupe motopropulseur électrique refroidisse.

- Vérifiez le niveau de liquide de refroidissement dans le vase d'expansion >>> page 351.

Si le témoin d'alerte ne s'éteint pas alors que le niveau de liquide de refroidissement est correct, cessez de rouler et arrêtez le moteur.

- Faites appel à un spécialiste en mesure de vous dépanner.



#### avec : Panne sur le système de refroidissement du système haute tension

Les témoins d'alerte clignotent en rouge.



Arrêtez le véhicule immédiatement !

- Éteignez le système de propulsion.
- Faites appel à un spécialiste en mesure de vous dépanner.

## Liquide de freins

### Contrôler et remplacer le liquide de frein



Fig. 196 Compartiment avant : bouchon du réservoir du liquide de frein.

#### Contrôle du niveau de liquide de frein

Le niveau de liquide de frein doit être situé entre les repères **MIN** et **MAX**.

Si le niveau de liquide de frein diminue sensiblement en peu de temps ou descend en dessous du repère **MIN**, il se peut que le système de freinage ne soit plus étanche. Faites appel à un spécialiste en mesure de vous dépanner. Un témoin sur l'écran du combiné d'instruments indique également le niveau de liquide de frein.

#### Niveau de liquide de frein

Le témoin de contrôle s'allume en rouge.

Le niveau de liquide de frein est trop bas.

-  **Ne continuez pas votre route !**
- Vérifiez le niveau de liquide de frein.
- Si le niveau du liquide de frein est trop bas, faites appel à un spécialiste en mesure de vous dépanner.

#### Remplacement du liquide de frein

Nous vous recommandons de faire effectuer la vidange du liquide de frein par un Service Technique.

#### AVERTISSEMENT

Si le niveau du liquide de frein est faible, ou si le liquide de frein n'est pas approprié ou ancien, le système de freinage pourrait s'avérer défectueux ou la puissance de freinage pourrait être réduite.

- Vérifiez périodiquement le système de freinage et le niveau du liquide de frein !
- Si les freins sont trop sollicités et que le liquide de frein est ancien, des bulles de vapeur risquent de se produire. Les bulles de vapeur réduisent la puissance des freins, en augmentant sensiblement la distance de freinage, et peuvent même endommager complètement le système de freinage.
- Assurez-vous de toujours utiliser le liquide de frein adapté. Utilisez uniquement du liquide de frein conforme à la norme VW 501 14.

- Vous pouvez acheter du liquide de frein conforme à la norme VW 501 14 auprès d'un service spécialisé CUPRA ou d'un service officiel SEAT. Si ce liquide de frein n'est pas disponible, utilisez uniquement un liquide de frein de haute qualité conforme aux exigences de la norme DIN ISO 4925 CLASS 4 ou de la norme américaine FMVSS 116 DOT 4.

- Le liquide de frein utilisé doit être neuf.
- Conservez toujours le liquide de frein dans son bidon d'origine fermé et hors de portée des enfants : risque d'intoxication !

#### AVIS

Le liquide de frein ne doit pas entrer en contact avec la peinture du véhicule car il est abrasif.

#### Nota

Le liquide de frein pollue l'environnement. Récupérez les liquides déversés et jetez-les de manière professionnelle.

## Réservoir de liquide lave-glace

### Contrôler et faire l'appoint du réservoir de liquide lave-glace



**Fig. 197** Dans le compartiment avant : bouchon bleu du réservoir de liquide lave-glace.

Contrôlez régulièrement le niveau dans le réservoir de liquide lave-glace et remettez à niveau si nécessaire.

Le réservoir du lave-glace contient du détergent liquide pour le pare-brise et la lunette arrière.

Un tamis est situé sur l'embouchure de remplissage du réservoir du liquide lave-glace. Lorsque vous remplissez le réservoir, ce tamis retient les grosses particules de saletés pour qu'elles ne parviennent pas jusqu'aux gicleurs. Ne retirez pas le tamis, sauf pour le nettoyer. Si

le tamis est endommagé ou n'est pas en place, ces particules de saleté pourraient s'introduire dans le système pendant le remplissage, et bloquer les gicleurs du lave-glace.

- Ouvrez le capot avant >>> ⚠ à la page 345.
- Le réservoir de liquide lave-glace se distingue par le symbole  sur le bouchon.
- Vérifiez qu'il y a suffisamment de liquide dans le réservoir.

De l'eau pure ne suffit pas pour nettoyer parfaitement les glaces. C'est pourquoi nous vous recommandons d'ajouter toujours du produit nettoyant pour vitres à l'eau de lave-glace.

Le réservoir du liquide lave-glace a une capacité d'environ 3 litres.

#### ⚠ AVIS

Si le liquide lave-glace ne contient pas une quantité suffisante d'antigel, il peut geler sur le pare-brises et la glace arrière, limitant ainsi la visibilité à l'avant et à l'arrière.

- En hiver, utilisez le lave-glace uniquement s'il dispose de suffisamment d'antigel.
- Par températures hivernales, n'utilisez pas l'essuie-glaces sans avoir auparavant réchauffé le pare-brise à l'aide du système de ventilation. L'antigel pourrait geler sur le pare-brise et réduire ainsi la visibilité.

#### ⚠ AVIS

Ne mélangez jamais de l'antigel ou d'autres additifs similaires non adaptés dans l'eau du réservoir du lave-glace. Une couche de graisse peut se former sur la glace et altérer la visibilité.

- Utilisez de l'eau claire avec un produit lave-glace recommandé par CUPRA.
- Si nécessaire, ajoutez à l'eau du réservoir du lave-glace un antigel adapté.

#### ⚠ AVIS

• Ne mélangez jamais les détergents recommandés par CUPRA avec d'autres détergents. Une floculation des composants peut se produire et obstruer les diffuseurs du lave-glace.

- Veillez à ne pas confondre les liquides lors de l'opération de remplissage. Cela risquerait de provoquer de graves défaillances de fonctionnement.
- L'absence de liquide d'essuie-glace entraîne une perte de vision à travers le pare-brise.

## Batterie de 12 volts

### Brève introduction

La batterie de 12 volts est située dans le compartiment avant, sous le capot. Elle fait partie du système électrique et en cas d'absence

d'alimentation du système à haute tension, elle se charge de l'alimentation électrique des systèmes du véhicule importants pour la sécurité. La batterie de 12 volts est testée et, si nécessaire, remplacée dans le cadre des travaux de maintenance.

Tous travaux sur la batterie requièrent des connaissances spécialisées. Nous vous prions de vous rendre chez un partenaire SEAT, un garage SEAT ou un atelier spécialisé pour les problèmes liés à la batterie : risque de brûlures et d'explosion de la batterie !

**Il est interdit d'ouvrir la batterie !** N'essayez pas de modifier le niveau de liquide de la batterie. Sinon, le gaz détonant en sort et risque de provoquer une explosion !

### Indications d'alerte pour les batteries



Portez des lunettes de protection.



L'électrolyte de la batterie est très corrosif. Portez des gants et des lunettes de protection. En cas de projections d'électrolyte, rincez abondamment à l'eau.



Il est interdit d'allumer un feu, de produire des étincelles, d'utiliser une flamme nue ou de fumer.



Ne chargez la batterie que dans des locaux bien aérés. Risque d'explosion.



Gardez l'électrolyte et la batterie hors de portée des enfants !



Tenez toujours compte de la notice d'utilisation.

### Arrêt automatique pour consommateurs électriques

Après la désactivation du système de propulsion du véhicule, la batterie de 12 volts du véhicule peut atteindre un faible niveau de charge si le véhicule reste longtemps à l'arrêt, si des consommateurs électriques sont utilisés ou si la température extérieure est très basse.

Pour garantir l'activation du système de propulsion du véhicule, le système intelligent de gestion de l'énergie peut, lorsque le niveau de charge de la batterie est faible, appliquer automatiquement les mesures suivantes :

- La puissance des plus gros consommateurs d'électricité est limitée ou, si nécessaire, complètement désactivée, et les fonctions en ligne ne sont plus disponibles.

### ⚠ AVERTISSEMENT

Le travail sur la batterie de 12 volts et sur le système électrique peut provoquer des brûlures graves, des incendies et des décharges électriques. Avant de travailler sur la batterie, lisez et tenez compte des avertissements et mesures de sécurité suivants :

- Avant de réaliser tout travail sur la batterie de 12 volts, coupez le contact d'allumage et tous les consommateurs d'électricité, et débranchez le câble négatif de cette batterie.

- Tenez toujours les enfants à l'écart de la batterie de 12 volts et son électrolyte.
- Utilisez toujours une protection oculaire et des gants de protection.
- L'électrolyte de la batterie est très agressif. Il peut provoquer des brûlures sur la peau, voire la cécité. Lors de la manipulation de la batterie de 12 volts, protégez-vous surtout les mains, les bras et le visage contre d'éventuelles projections d'acide
- Ne fumez pas lorsque vous effectuez les travaux, et ne les effectuez jamais s'il y a des flammes nues ou des étincelles à proximité.
- Évitez que ne se produisent des étincelles dues à des décharges électrostatiques, à la manipulation des câbles et aux dispositifs électriques.
- Ne provoquez jamais de court-circuit sur les pôles de la batterie.
- N'utilisez jamais une batterie de 12 volts endommagée. Elle pourrait exploser. Si la batterie de 12 volts est endommagée, remplacez-la immédiatement.
- N'utilisez jamais une batterie de 12 volts congelée. Lorsque la batterie est déchargée, elle peut geler à des températures proches de 0 °C (+32 °F). Si la batterie de 12 volts est congelée, remplacez-la immédiatement.

### ⓘ AVIS

N'exposez pas la batterie de 12 volts à la lumière directe du soleil de manière prolongée.

- Les rayons ultraviolets peuvent endommager le boîtier de la batterie.

### ⓘ AVIS

Si vous n'allez pas utiliser le véhicule pendant longtemps, protégez la batterie de 12 volts du gel.

- La batterie peut se congeler et par conséquent être endommagée de manière irréparable.

### ⓘ Nota

Après avoir connecté le système de propulsion à la batterie de 12 volts très déchargée ou récemment changée, ou après avoir utilisé l'aide au démarrage, il se peut que certains réglages du système (l'heure, la date, les réglages de confort personnalisés et les programmations) soient déréglés ou effacés. Vérifiez et corrigez ces réglages une fois que la batterie est suffisamment chargée.

### Vérifier le niveau de l'électrolyte

La batterie de 12 volts est située dans le compartiment avant, sous le capot.

Il n'est pas possible de vérifier le niveau de l'électrolyte de la batterie de 12 volts, car le regard de la batterie est couvert par la boîte des fusibles principaux du véhicule.

Confiez toujours à un atelier spécialisé et qualifié la vérification du niveau de l'électrolyte de la batterie.

### Charger, remplacer et débrancher ou brancher la batterie de 12 volts

Si vous soupçonnez que la batterie de 12 volts est endommagée ou défectueuse, adressez-vous à un atelier spécialisé dûment qualifié et demandez une révision de la batterie.

#### Charger la batterie de 12 volts

Pour charger la batterie de 12 volts, adressez-vous à un atelier spécialisé, car le modèle de batterie fournie en série avec le véhicule utilise une technologie nécessitant d'une charge de tension limitée >>> ⚠. CUPRA recommande de se rendre chez un revendeur spécialisé CUPRA ou chez tout revendeur du réseau SEAT.

#### Remplacer la batterie de 12 volts

La batterie de 12 volts a été conçue pour correspondre à son emplacement de montage et présente des caractéristiques de sécurité. S'il est nécessaire de remplacer une batterie de 12 volts, la batterie de rechange doit être installée par un technicien qualifié. CUPRA re-

commande de vous rendre chez un concessionnaire CUPRA. Vous pouvez demander les informations du composant relatives à la taille et aux caractéristiques de maintenance, de puissance et de sécurité qu'elle doit posséder à un technicien qualifié, qui doit disposer de la documentation et des équipements nécessaires. CUPRA recommande de se rendre chez un concessionnaire spécialisé SEAT ou chez tout revendeur du réseau SEAT.

Le trou de dégazage de la batterie de 12 volts doit se trouver toujours du côté du pôle négatif. L'orifice de dégazage du côté positif devra toujours être fermé.

Utilisez uniquement des batteries de 12 volts sans maintenance et conformes aux normes TL 825 06 et VW 7 50 73. Ces normes doivent dater d'octobre 2014 ou ultérieures.

La batterie de 12 volts doit toujours être remplacée par un technicien qualifié, car son remplacement implique également le réglage du système électronique du véhicule. De plus, les paramètres de la batterie relatifs à la sécurité de fonctionnement peuvent seulement être déterminés avec la batterie originale. Seul un technicien qualifié dispose de la technologie appropriée pour effectuer le réglage et des batteries de rechange correctes.

**!** AVIS

L'utilisation de batteries non conformes aux spécifications de qualité CUPRA, ou d'une capacité inférieure à celle montée de série, pourrait entraîner, selon la législation locale de chaque pays, la perte de l'homologation ou des autorisations administratives du véhicule correspondant. En outre, cela peut constituer un risque sérieux pour la sécurité.

**Débrancher la batterie de 12 volts**

S'il est nécessaire de débrancher la batterie de 12 volts du système électrique du véhicule, suivez ces étapes :

- Déconnectez tous les consommateurs électriques.
- Avant de débrancher la batterie, déverrouillez le véhicule. Sinon, l'alarme se déclenchera.
- Débranchez d'abord le câble négatif puis le positif >>> .

**Brancher la batterie de 12 volts**

- Avant de rebrancher la batterie de 12 volts, coupez tous les dispositifs électriques.
- Branchez d'abord le câble positif puis le négatif >>> .

Après avoir branché la batterie de 12 volts et avoir connecté l'allumage, il est possible que différents témoins de contrôle s'allument. Ces témoins s'éteignent une après avoir parcouru un court trajet à une vitesse de 15 à 20 km/h

(10 à 12 mph). Si les témoins ne s'éteignent pas, rendez-vous dans un atelier spécialisé pour effectuer une révision du véhicule.

Si la batterie de 12 volts a été débranchée pendant une période prolongée, il est probable que le prochain entretien ne soit pas indiqué ou calculé correctement >>> page 17. Dans ce cas, veuillez respecter la périodicité maximale autorisées des entretiens >>> page 378.

*Véhicules équipés du système de verrouillage et de démarrage sans clé « Keyless Access »*

>>> page 111 : Si vous ne pouvez pas connecter l'allumage après avoir branché la batterie de 12 volts, veuillez bloquer et débloquer le véhicule depuis l'extérieur. Ensuite, essayez à nouveau de mettre le contact d'allumage. Si le contact d'allumage ne fonctionne pas, faites appel à un spécialiste en mesure de vous dépanner.

**Désactivation automatique des consommateurs**

Dans le cas d'une demande excessive de la batterie de 12 volts, le système de gestion intelligente du réseau de bord applique automatiquement certaines mesures pour éviter sa décharge :

- Si nécessaire, la puissance des plus grands consommateurs de courant sera limitée, ou, en cas d'urgence, déconnectée complètement.

**Facteurs de déchargement de la batterie de 12 volts**

- Utilisation des consommateurs électriques avec le groupe motopropulseur désactivé.

**⚠ AVERTISSEMENT**

Si la batterie de 12 volts est fixée de manière incorrecte ou si vous utilisez une batterie inappropriée, des courts-circuits des incendies et de graves blessures peuvent se produire.

- Utilisez seulement des batteries de 12 volts sans maintenance et avec un système anti-fuite, et avec les mêmes propriétés, spécifications et dimensions que la batterie montée en usine.

**⚠ AVERTISSEMENT**

Un mélange de gaz détonants hautement explosifs se forme lors de la recharge de la batterie de 12 volts.

- Ne chargez la batterie de 12 volts que dans des lieux bien aérés.
- Ne chargez jamais une batterie de 12 volts congelée ou qui a été congelée. Lorsque la batterie est déchargée, elle peut geler à des températures proches de 0 °C (+32 °F).
- Si la batterie de 12 volts a gelé, faites-la remplacer sans faute.

- Si les câbles aux pôles ne sont pas connectés correctement, un court-circuit peut se produire. Branchez d'abord le câble positif, puis le négatif.

### ⓘ AVIS

- Ne branchez et ne débranchez jamais la batterie de 12 volts lorsque le groupe motopulseur est activé. De plus, n'utilisez jamais une batterie de 12 volts qui n'a pas les spécifications de la batterie du véhicule. Le système électrique ou certains composants électroniques pourraient être endommagés, et il pourrait se produire des défaillances des fonctions électriques.
- Ne connectez jamais des accessoires fournissant du courant à la prise de courant de 12 volts ou à l'allume-cigare pour charger la batterie de 12 volts. Cela pourrait endommager le système électrique du véhicule.

### 🌿 Conseil antipollution

- La batterie peut contenir des substances nocives telles que de l'acide sulfurique et du plomb. Éliminez la batterie de 12 volts conformément aux réglementations en vigueur.
- L'électrolyte peut contaminer l'environnement. En cas de fuite de liquide, récupérez-le et procédez à son élimination en respectant la législation en vigueur.

## Résolution de problèmes

### 🔌 Batterie de 12 volts

Le témoin de contrôle s'allume en **ROUGE**. Les messages suivants peuvent s'afficher :

**Erreur : alimentation de 12 V. Stationnez avec prudence ! Notice d'utilisation !**

**STOP** **Ne continuez pas votre route !** Arrêtez-vous dès que possible dans un endroit sûr. La batterie de 12 volts ne va pas se charger pendant la conduite, ou erreur sur le réseau de bord de 12 volts.

- Débranchez les consommateurs électriques non nécessaires.
- Prenez contact avec un atelier spécialisé.
- Faites réviser le système électrique.

### 🔌 Batterie de 12 volts

Le témoin de contrôle s'allume en **JAUNE**. Le message suivant s'affiche :

**Erreur : batterie de 12 V. Impossible de redémarrer. Adressez-vous à l'atelier.**

Défaillance de la connexion entre le réseau de bord et la batterie de 12 volts.

Dans cette situation, si le système de propulsion est déconnecté, il ne pourra pas être reconnecté. Si nécessaire, utilisez l'aide au démarrage >>> page 332 ou faites appel à un spécialiste en mesure de vous dépanner.

- Adressez-vous à un atelier spécialisé.
- Faites réviser le système électrique.

### 🔌 Batterie de 12 volts

Le témoin de contrôle s'allume en **JAUNE**. Le message suivant s'affiche :

**Charge de la batterie de 12 V faible. Consultez la notice d'utilisation.**

Mettez le contact pour recharger la batterie de 12 volts ou chargez-la au moyen de la charge à haute tension.

Si l'alerte ne disparaît pas après quelques minutes :

- Adressez-vous à un atelier spécialisé.
- Faites réviser le système électrique.

### 🔌 Batterie de 12 volts

Le témoin de contrôle s'allume en **JAUNE**. Le message suivant s'affiche :

**Alimentation de 12 V limitée maintenant. Conduisez avec précaution.**

L'alimentation en énergie 12 volts est limitée, par ex. parce que la batterie de 12 V est déchargée ou ne fonctionne pas à plein rendement, par ex, sous des températures extérieures très basses. La batterie de 12 volts peut se recharger pendant la marche. Tant que l'alerte ne disparaît pas, conduisez avec prudence.

### Batterie de 12 volts

Le témoin de contrôle s'allume en **JAUNE**. Le message suivant s'affiche :

**Erreur : alimentation de 12 V. Adressez-vous à un atelier.**

Il existe une défaillance dans l'alimentation électrique 12 V.

- Adressez-vous à un établissement qualifié.
- Faites réviser le système électrique.

### Batterie de 12 volts

Le témoin de contrôle s'allume en **JAUNE**. Le message suivant s'affiche :

**La batterie de 12 V se décharge. Connectez le véhicule.**

Avec le véhicule sans contact, ce message peut apparaître quelques secondes après être assis dans le véhicule. Ceci est toutefois normal, cela vous avertit simplement que la batterie 12 V devient faible. Dès que vous mettez le contact, le témoin disparaît.

### Batterie de 12 volts

Le témoin de contrôle s'allume en **JAUNE**. Le message suivant s'affiche :

**Remplacez la batterie 12 V. Adressez-vous à l'atelier.**

La batterie 12 V a perdu des propriétés en raison de son vieillissement inévitable. Rendez-vous dans un atelier spécialisé pour faire vérifier la batterie.

## Roues et pneus

### Informations importantes relatives aux roues et aux pneus

#### Généralités

- Roulez prudemment avec des **pneus neufs**, pendant les 600 premiers kilomètres.
- Franchissez les bordures de trottoirs ou obstacles similaires lentement et, si possible, à angle droit.
- Vérifiez de temps en temps si les pneus ne sont pas endommagés (trous, entailles, déchirures ou boursouflures). Enlevez les corps étrangers ayant pénétré dans les sculptures du pneu.
- Faites immédiatement remplacer les roues ou les pneus défectueux.
- Protégez vos pneus de tout contact avec de l'huile, de la graisse ou du carburant.
- Remplacez immédiatement les capuchons de valves perdus.
- Repérez les roues avant de les déposer, afin de leur conserver le même sens de roulement lors de la repose.
- Stockez les roues ou pneus démontés dans un endroit frais, sec et autant que possible à l'abri de la lumière.

#### Pneus à profil bas

Les pneus à profil bas ont une bande de roulement plus large, un diamètre de jante plus grand et une hauteur de flanc de pneu plus basse. C'est pourquoi leur comportement sur route est plus agile.

Les pneus à profil bas peuvent s'user plus rapidement que les pneus standard, notamment en présence de bosses importantes, de nids de poule, de couvercles d'égout et de bords de trottoir. Il est essentiel que la pression des pneus soit appropriée >>> page 363.

Pour éviter d'endommager les pneus et les jantes, faites preuve d'une prudence particulière lorsque vous circulez sur des routes en mauvais état.

Effectuez un examen visuel de vos roues tous les 3 000 km.

Si les pneus ou les jantes ont reçu un choc violent ou ont été endommagés, adressez-vous à un atelier spécialisé pour vérifier s'il est nécessaire de changer le pneu.

Les pneus à profil bas peuvent s'user plus rapidement que les pneus standard.

#### Dégâts non apparents

Les dégâts sur les pneus et jantes passent souvent inaperçus. Des **vibrations** inhabituelles ou un **tirage latéral de la direction** peuvent laisser supposer qu'un pneu est endommagé. Si vous supposez qu'une roue est endommagée, réduisez immédiatement votre vitesse. Vérifiez

si les pneus sont endommagés. Si aucun endommagement extérieur ne peut être décelé, rendez-vous à l'atelier spécialisé le plus proche en roulant lentement et prudemment pour faire contrôler le véhicule.

#### Présence de corps étrangers dans le pneu

- Ne retirez pas les corps étrangers s'ils ont pénétré à l'intérieur en transperçant le pneu !
- Si le véhicule est équipé d'un kit anti-crevaisson, le cas échéant, réparez le pneu selon les instructions de la section >>> page 376.

Adressez-vous à un atelier spécialisé pour effectuer votre réparation ou votre remplacement. CUPRA recommande de se rendre chez un revendeur spécialisé CUPRA ou chez tout revendeur du réseau SEAT.

Le mastic de la partie intérieure de la bande de roulement du pneu enveloppe le corps étranger inséré et scelle le pneu provisoirement.

#### Pneus à profil unidirectionnel

Le flanc des pneus à profil unidirectionnel est repéré par des flèches. Respectez impérativement le sens de roulement ainsi indiqué. Cela vous garantit ainsi des propriétés de roulement optimales quant à l'aquaplanage, l'adhérence, le bruit et l'usure.

### Pose ultérieure d'accessoires

Les partenaires CUPRA ou les concessions SEAT connaissent les possibilités techniques relatives au remplacement ou à la pose ultérieure de pneus, jantes ou enjoliveurs de roues.

### Sigles de vitesse

Le sigle de vitesse indique la vitesse maximale autorisée pour les pneus.

- P max. 150 km/h (93 mph)
- Q max. 160 km/h (99 mph)
- R max. 170 km/h (106 mph)
- O max. 180 km/h (112 mph)
- T max. 190 km/h (118 mph)
- U max. 200 km/h (124 mph)
- H max. 210 km/h (130 mph)
- V max. 240 km/h (149 mph)
- Z max. 240 km/h (149 mph)
- W max. 270 km/h (168 mph)
- Y max. 300 km/h (186 mph)

### AVERTISSEMENT

- Des pneus neufs ne présentent pas encore d'adhérence optimale pendant les 600 premiers kilomètres. Conduisez donc avec la prudence qui s'impose – risque d'accident !
- Ne roulez jamais avec des pneus endommagés. Risque d'accident !

• Si, en cours de route, vous constatez des vibrations inhabituelles ou un tirage latéral de la direction, arrêtez-vous immédiatement et vérifiez l'état des pneus.

• N'utilisez pas de pneus déjà utilisés si vous ne connaissez pas les circonstances de leur utilisation précédente.

### Roues et pneus neufs

Nous vous conseillons de faire effectuer tous les travaux sur les pneus ou les roues par un atelier spécialisé. Ils possèdent les connaissances nécessaires et disposent des outils spécifiques et des pièces de rechange correspondantes.

- Le véhicule est équipé en usine de pneus originaux CUPRA avec résistance optimisée au roulement. Les pneus d'origine de CUPRA sont pourvus du symbole . Il est seulement possible d'atteindre la consommation d'énergie et l'autonomie indiquées avec ces pneus. Lorsque vous achetez des pneus neufs, vérifiez toujours s'ils sont résistants au roulement optimisé >>> page 167.
- Même les pneus d'hiver perdent leur adhérence sur la glace. Si vous avez installé de nouveaux pneus, parcourez les 600 premiers kilomètres avec précaution et à vitesse modérée.
- Vous devez toujours utiliser des pneus du même type, de la même taille (diamètre de la roue) et, si possible, avec les mêmes sculptures pour les 4 roues.

• Lors du changement des pneus, ne changez pas qu'un seul pneu ; changez-en au moins deux d'un même essieu.

• Si vous souhaitez équiper votre véhicule d'une combinaison de pneus et de jantes différente de celle montée en usine, informez-vous auprès de votre atelier spécialisé avant de les acheter.

Les dimensions des roues/pneus à utiliser sur votre véhicule figurent dans les documents d'accompagnement du véhicule (par exemple le certificat de conformité européen ou COC). Les documents d'accompagnement du véhicule diffèrent d'un pays à l'autre.

Dans le cas où le type de roue de secours diffère des roues normales, par exemple, dans le cas de pneus hiver ou de pneus particulièrement large, la roue de secours ne doit être utilisée que brièvement en cas de crevaison, et en conduisant avec la modération qui convient. Elle doit être remplacée dès que possible par une roue normale.

Sur les véhicules à traction intégrale, les 4 roues doivent être équipées de pneus de mêmes marque, type et sculptures, afin que le système de traction ne soit pas endommagé par la différence de nombre de tours des roues. Par conséquent, en cas de crevaison, seule une roue de secours ayant le même diamètre que les pneus normaux doit être utilisée.

### Date de fabrication

La date de fabrication est indiquée sur le flanc du pneu (ou à l'intérieur de la roue) :

DOT ... 2220 ...

signifie par exemple, que le pneu a été fabriqué au cours de la semaine 22 de l'année 2020.

### ⚠ AVERTISSEMENT

- Utilisez uniquement des combinaisons de pneus et de jantes, ainsi que des boulons de roue appropriés approuvés par CUPRA. Dans le cas contraire, le véhicule peut être endommagé et causer un accident.
- Pour des raisons techniques, il n'est pas possible d'utiliser les roues d'autres véhicules ; dans certains cas, même pas les roues du même modèle de véhicule.
- Assurez-vous toujours que les pneus que vous avez choisis soient adaptés. Les pneus de rechange ne doivent pas être exclusivement choisis pour leur taille nominale, car même s'ils ont la même taille nominale, ils peuvent varier considérablement selon le fabricant. Le manque de dégagement peut endommager les pneus ou le véhicule et, par conséquent, mettre en danger la sécurité routière. Risque d'accident !
- Utilisez des pneus de plus de 6 ans uniquement en cas d'urgence et conduisez avec la prudence requise.

- Sur votre véhicule, il est interdit de monter des pneus ayant des propriétés de roulement d'urgence ! Une telle utilisation peut endommager votre véhicule ou provoquer des accidents.

- Si des enjoliveurs sont installés ultérieurement, assurez-vous qu'ils permettent un passage d'air suffisant pour permettre au système de freinage de refroidir. Risque d'accident !

- Les modèles de jantes aérodynamiques et/ou avec des éléments plastiques vissés (conception plus fermée) augmentent la probabilité d'accumulation de gel et de neige sur la partie intérieure. Prenez cela en compte en fonction des situations de conduite, car l'accumulation de neige ou de gel sur les roues peut générer des vibrations sur le véhicule en circulant à plus de 40 km/h. Il est conseillé d'éliminer le gel et la neige de l'intérieur des roues avec de l'eau chaude.

- Si vous conduisez sur des pistes de terre ou de gravier, la probabilité que des pierres restent coincées à l'intérieur des jantes avec des éléments plastiques augmente si vous circulez à grande vitesse ou de manière sportive. Si vous observez que des pierres sont restées coincées entre la jante d'aluminium et l'insert, vous pouvez essayer de les retirer avec de l'eau sous pression.

### 🌸 Conseil antipollution

Les pneus usés doivent être éliminés conformément à la législation en vigueur.

### 📄 Nota

- Vous devez consulter un Centre d'assistance CUPRA quant à la possibilité de monter des jantes ou des roues de dimensions différentes de l'équipement d'origine CUPRA, ainsi qu'aux différentes combinaisons autorisées entre les essieux arrière (essieu 1) et avant (essieu 2).
- N'utilisez pas de pneus d'occasion dont vous ne connaissez pas les « antécédents ».

### Durée de vie des pneus

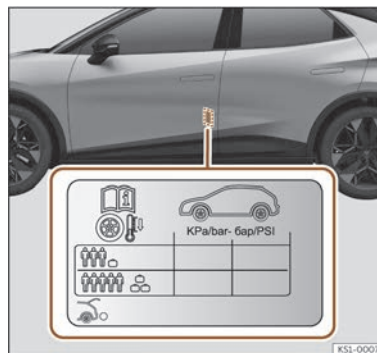

Fig. 198 Emplacement de l'autocollant de gonflage des pneus.

Les pneus ont une plus grande longévité lorsque vous les gonflez à la bonne pression et que vous adoptez un style de conduite modéré.

- Contrôlez la pression des pneus au moins une fois par mois et avant tout long trajet.
- Contrôlez toujours la pression de gonflage sur des pneus froids. Ne dégonflez pas les pneus chauds dont la pression est plus élevée.
- Adaptez la pression des pneus en fonction de la charge transportée par le véhicule >>> **fig. 198.**
- Sur les véhicules équipés d'un indicateur de contrôle de la pression des pneus, conservez en mémoire la pression des pneus modifiée >>> **page 372.**
- Évitez de négocier les virages à vive allure et d'accélérer brutalement.
- Vérifiez de temps à autre si les pneus ne présentent pas une usure irrégulière.

### Pression des pneus

Les valeurs de pression de gonflage figurent sur l'autocollant situé sur la face arrière du cadre de la portière avant gauche >>> **fig. 198.**

Une pression insuffisante ou excessive réduit considérablement la longévité des pneus et altère gravement les qualités routières du véhicule. La pression des pneus joue un rôle important surtout aux **vitesses élevées.**

Adaptez la pression de gonflage des pneus à la charge du véhicule. Si le véhicule est chargé au maximum, vous devez augmenter la pression de gonflage jusqu'à la valeur maximale de charge indiquée sur l'autocollant >>> **fig. 198.**

N'oubliez pas à cette occasion de contrôler également la pression de gonflage de la roue de secours. Gonflez toujours cette roue à la pression maximale prévue pour le véhicule.

Dans le cas d'une roue de secours de taille réduite (125/70 R16 ou 125/70 R18), la gonfler à une pression de 4,2 bar comme indiqué sur l'autocollant de pression des pneus >>> **fig. 198.**

### Style de conduite

Les virages pris à vive allure, les fortes accélérations et les coups de freins brusques (crissement des pneus) sont à l'origine d'une usure plus rapide des pneus.

### Équilibrage des roues

Les roues d'un véhicule neuf sont équilibrées. Cependant, diverses circonstances en cours d'utilisation provoquent des déséquilibres (voile) qui se manifestent sous la forme de vibrations sur le volant.

Un voile entraînant également une usure accrue de la direction, de la suspension et des pneus, il est conseillé de faire rééquilibrer les

roues. Une roue doit en outre être rééquilibrée après le montage d'un pneu neuf et après chaque réparation de celle-ci.

### Défaut de géométrie

Un réglage incorrect de la géométrie des trains roulants entraîne non seulement une usure accrue des pneus, mais nuit également à la sécurité routière. En cas d'usure anormale des pneus, faites vérifier la position des roues par un partenaire CUPRA ou un service officiel SEAT.

### AVERTISSEMENT

**Un maniement inapproprié des roues et des pneus peut provoquer des pertes soudaines de pression sur les pneus, le détachement de la bande de roulement, voire même l'éclatement d'un pneu.**

- Le conducteur est responsable de la pression correcte de tous les pneus de son véhicule. La pression de gonflage recommandée est indiquée sur un autocollant >>> **fig. 198.**
- Vérifiez régulièrement la pression de gonflage des pneus et maintenez toujours la valeur de pression de gonflage indiquée. Si la pression du pneu est trop basse, ce dernier pourrait chauffer de manière excessive et provoquer un décollement de la bande de roulement, voire l'éclatement du pneu.
- Avec les pneus à froid, la pression devra toujours être celle indiquée sur l'autocollant >>> **fig. 198.**

- Vérifiez régulièrement la pression de gonflage avec les pneus à froid. Si nécessaire, réglez la pression des pneus montés avec les pneus à froid.
- Vérifiez régulièrement que les pneus ne présentent aucun signe d'usure ou d'autres dégâts.
- Ne dépassez jamais la vitesse et la charge maximale autorisée pour le type de pneus de votre véhicule.

### Conseil antipollution

Le sous-gonflage des pneus augmente la consommation d'énergie.

### Indicateurs d'usure



**Fig. 199** Sculpture du pneu : indicateurs d'usure.

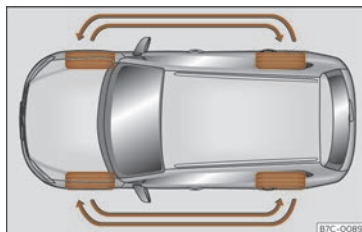

**Fig. 200** Permutation des roues.

À la base des sculptures des pneus d'origine se trouvent, à intervalles réguliers et perpendiculairement au sens du roulement, des indicateurs d'usure d'une hauteur de 1,6 mm >>> **fig. 199**. Les lettres « TWI » ou des triangles sur le flanc du pneu indiquent la position des indicateurs d'usure.

La profondeur minimale de sculpture autorisée<sup>1)</sup> est atteinte lorsque les pneus sont usés jusqu'aux indicateurs d'usure. Remplacez les pneus par des nouveaux >>> .

Avec un style de conduite sportif, vérifiez la profondeur de la bande de roulement tous les 5 000/10 000 km (3 000/6 000 mi). Si la profondeur du profil est vérifiée, les indicateurs d'usure de toutes les rainures du profil des pneus doivent être vérifiés.

### Permutation des roues

Pour obtenir une usure régulière des quatre roues, il est conseillé de les permuter régulièrement selon le schéma >>> **fig. 200**. Tous les pneus présentent ainsi à peu près la même longévité.

### AVERTISSEMENT

Les pneus doivent être changés au plus tard lorsque les indicateurs d'usure sont usés. S'il n'est pas fermé, il existe des risques d'accident !

- Cette observation est particulièrement vraie lorsque vous circulez dans de mauvaises conditions météorologiques, notamment en présence de pluie et de verglas. Il est important que la profondeur des sculptures des pneus soit la plus grande possible, et qu'elle soit à peu près égale sur les pneus de l'essieu avant et arrière.

- Une profondeur trop faible des sculptures se caractérise par une sécurité routière compromise notamment lors de manœuvres, en cas de risque d'« aquaplanage » en passant dans des flaques profondes, dans les virages ou au freinage.

- Si vous n'adaptez pas la vitesse aux conditions de circulation, vous risquez de perdre le contrôle de votre véhicule.

<sup>1)</sup> Observez la réglementation du pays où vous circulez.

## Boulons de roue

Les jantes et les **boulons de roue** sont, de par leur conception, adaptés les uns aux autres. C'est pourquoi, lors de tout remplacement par d'autres jantes (roues avec des jantes en alliage léger ou avec des pneus d'hiver, par exemple) il faut utiliser les boulons de roue correspondants ayant la longueur correcte et une forme de calotte adéquate. L'ajustement correct des roues et le bon fonctionnement du système de freinage en dépendent.

Les boulons de roue doivent être propres et ne pas gripper.

Pour le desserrage des vis antivol des roues, un adaptateur spécial >>> page 369 est nécessaire.

### ⚠ AVERTISSEMENT

Les boulons de roue ne doivent jamais être graissés ni huilés.

- N'utilisez que des boulons de roue correspondant aux jantes.
- Si les boulons de roue sont serrés à un couple insuffisant, les jantes peuvent se détacher en cours de route – risque d'accident ! Un couple de serrage fortement majoré peut endommager les boulons de roue ou les filetages.

### ⓘ AVIS

Pour connaître le couple de serrage recommandé pour les boulons des jantes en alliage, consultez >>> page 371.

## Pneus d'hiver

- Équipez les quatre roues de pneus d'hiver.
- N'utilisez que des pneus d'hiver homologués pour votre véhicule.
- N'oubliez pas que les vitesses maxi autorisées du véhicule équipé de pneus d'hiver peuvent être inférieures à celles autorisées avec des pneus d'été.
- Veillez à ce que les pneus d'hiver présentent une profondeur de **sculptures** suffisante.
- Contrôlez la pression des pneus après que vous avez monté la roue. Respectez les valeurs indiquées sur la face arrière du cadre de la porte avant gauche >>> page 363.

En conditions de circulation hivernales, les qualités routières du véhicule sont nettement améliorées par l'utilisation de pneus d'hiver. Du fait de leur conception (largeur, mélanges de gommes, dessin des sculptures), les pneus d'été sont moins antidérapants sur la neige et le verglas. Cela vaut surtout pour les véhicules équipés de **pneus larges** ou **conçus pour les vitesses élevées** (lettres-repères H, V ou Y sur le flanc du pneu).

N'utilisez que des pneus d'hiver agréés pour votre véhicule. Les dimensions de ces pneus figurent dans les documents d'accompagnement du véhicule (par exemple le certificat de conformité CEE ou COC<sup>1)</sup>). Les documents d'accompagnement du véhicule diffèrent d'un pays à l'autre.

Les pneus d'hiver perdent beaucoup de leur efficacité lorsque la profondeur de leurs **sculptures** n'atteint plus que 4 mm.

Les pneus d'hiver perdent également leurs propriétés particulières en raison du **vieillessement** et ce, même si la profondeur de leurs sculptures est encore nettement supérieure à 4 mm.

Les pneus d'hiver possèdent une lettre gravée qui indique la limite de vitesse >>> page 361.

Dans le menu **Réglages du véhicule** du système d'infodivertissement, il est possible de régler une alerte de vitesse dans le menu **Pneus**.

Un **autocollant** correspondant doit être placé dans le champ de vision du conducteur sur les véhicules qui peuvent dépasser ces vitesses. Ces autocollants peuvent être achetés auprès de votre service spécialisé CUPRA, du service officiel SEAT et d'un atelier spécialisé. Veuillez tenir compte des réglementations qui pourraient être différentes en fonction des pays.

Vous pouvez utiliser des « pneus tous temps » à la place des pneus d'hiver.

<sup>1)</sup> COC = Certificate Of Conformity (certificat de conformité).

### Utilisation de pneus d'hiver de type V

Sachez, si vous utilisez des pneus d'hiver de type V, que la vitesse maximale de 240 km/h (149 mph) **n'est pas toujours autorisée pour des raisons techniques et peut être considérablement restreinte sur votre véhicule**. La vitesse maximale pour ces pneus dépend directement des charges maximales autorisées sur essieux et de la capacité de charge indiquée pour les pneus montés sur le véhicule.

Adressez-vous de préférence à votre service spécialisé CUPRA ou votre service officiel SEAT pour déterminer, à l'aide des données véhicule et pneumatiques, la vitesse maximale autorisée pour vos pneus de type V.

#### AVERTISSEMENT

**Ne dépassez en aucun cas la vitesse maximale autorisée de vos pneus d'hiver : risque d'accident par suite d'une crevaison et de la perte de la maîtrise de votre véhicule.**

#### Conseil antipollution

**Une fois l'hiver passé, remontez les pneus d'été le moment venu. Si la température est supérieure à +7°C (+45°F), des pneus d'été amélioreront le comportement dynamique. Le bruit de roulement, l'usure et la consommation d'énergie s'en verront réduits.**

### Chaînes à neige

Le montage des chaînes à neige **n'est autorisé que sur les roues avant**.

- Après avoir parcouru quelques mètres, contrôlez qu'elles sont correctement placées ; modifiez leur position si nécessaire selon les consignes de montage du fabricant.
- Respectez la vitesse max. de 50 km/h (30 mph).

Lorsque les routes sont enneigées, les chaînes à neige améliorent non seulement la *motricité* mais aussi le *freinage*.

Pour des raisons techniques, l'utilisation de chaînes à neige n'est autorisée que sur les combinaisons de jante et pneu suivantes :

Pneu	Jante	Chaînes
215/55 R17	7Jx17 ET42	Maillon de 9 mm max.
215/50 R18	7Jx18 ET42	
235/40 R19	8Jx19 ET47	

Les autres dimensions n'autorisent pas les chaînes.

En cas d'utilisation de chaînes à neige, retirez les enjoliveurs de roue avant de les poser.

#### AVERTISSEMENT

Utiliser des chaînes inadaptées ou les monter de manière incorrecte peut provoquer des accidents et des dommages considérables.

- Utilisez toujours des chaînes à neige adaptées.
- Tenez compte des indications figurant dans la notice de montage jointe à vos chaînes à neige.
- Si vous circulez avec des chaînes à neige, ne dépassez jamais la vitesse maximale autorisée.
- Avant de monter les chaînes, vérifiez si la combinaison jante/pneu du tableau est celle qui équipe votre véhicule. La combinaison peut être trouvée aussi dans la fiche technique.

#### AVIS

- Retirez les chaînes à neige sur les routes déneigées. Sinon les chaînes dégradent les qualités routières, endommagent les pneus et se détériorent rapidement.
- Si les chaînes sont en contact direct avec la jante, elles peuvent la détériorer ou la rayer. CUPRA recommande de toujours utiliser des chaînes à neige recouvertes.

## Changer une roue

### Brève introduction

Ne changez une roue vous-même que si vous êtes familiarisé avec les opérations et les mesures de sécurité nécessaires, si vous disposez des outils nécessaires et si le véhicule est garé en toute sécurité.

### Opérations préliminaires

- Arrêtez le véhicule sur une surface horizontale dans un lieu sûr à l'écart de la circulation.
- Actionnez le frein de stationnement électronique.
- Déconnectez le système de propulsion et le contact d'allumage.
- Activez le signal de détresse.
- En cas de traction d'une remorque, détachez la remorque de votre véhicule.
- Laissez à disposition l'outillage de bord >>> page 330 et la roue à changer.
- Respectez les dispositions légales de chaque pays (gilet réfléchissant, triangles d'avertissement, balise lumineuse, etc.).
- Faites descendre tous les passagers du véhicule et maintenez-les éloignés de la zone de danger (par ex. derrière la glissière de sécurité).

### ⚠ AVERTISSEMENT

- N'oubliez pas les instructions susmentionnées et protégez-vous, ainsi que les autres usagers de la route.
- Si vous changez la roue sur une route en pente, bloquez la roue du côté opposé avec une pierre ou un objet similaire pour éviter que le véhicule ne se déplace.

### Anneau enjoliveur de la roue

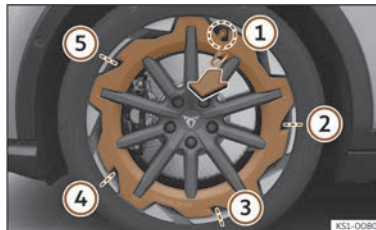

**Fig. 201** Retirer l'anneau enjoliveur (disponible en fonction du type de jante).

### Démontage

Extrayez l'enjoliveur en suivant la séquence ci-dessous :

1. Prenez la valve de gonflage du pneu comme référence et tirez sur le premier clip ① de l'enjoliveur avec le crochet de l'outillage de bord.
2. Suivez la séquence ①-⑤ pour retirer les clips suivants.

### Montage

1. Alignez l'enjoliveur pour faire correspondre les clips avec leurs logement et le creux spécifique de la valve de gonflage (notez le marquage à l'intérieur de l'anneau enjoliveur).
2. Monter l'enjoliveur sans aucun outil, en appuyant dessus avec précaution et en suivant la séquence ①-⑤ jusqu'à entendre qu'il s'emboîte bien.

### Capuchons de boulons de roue

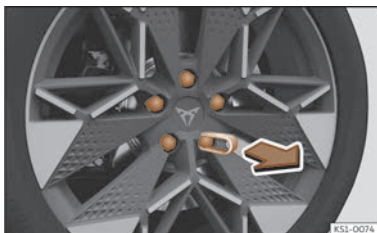

**Fig. 202** Roue : boulons de la roue avec capuchons.

#### Retrait

- Encastrez la pince en plastique (outillage de bord >>> page 330) sur le capuchon jusqu'à ce qu'elle s'emboîte >>> **fig. 202**.
- Retirez le capuchon avec la pince en plastique.

Les capuchons protègent les boulons de la roue et doivent être remontés après avoir changé la roue.

Le **boulon antivol de la roue** est muni d'un capuchon spécial. Il est uniquement compatible avec des boulons antivol, mais pas avec des boulons conventionnels.

### Boulons antivol de roue

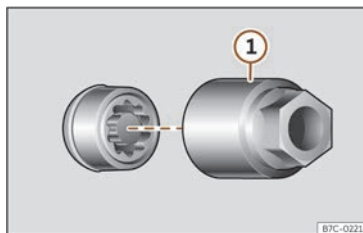

**Fig. 203** Boulon antivol de roue avec capuchon et adaptateur.

#### Desserrage du boulon antivol

- Retirez l'enjoliveur de roue ou le capuchon.
- Encastrez l'adaptateur spécial >>> **fig. 203 ①** (outillage de bord >>> page 330) sur le boulon de roue antivol jusqu'à la butée.
- Introduisez la clé démonte-roue (non fournie d'usine) sur l'adaptateur jusqu'à la butée.
- Retirez le boulon de roue >>> page 369.

#### Nota

Notez le numéro de code du boulon de roue antivol et conservez-le hors du véhicule dans un endroit sûr. Lorsque vous aurez besoin d'un adaptateur de rechange, vous pourrez l'obtenir chez votre partenaire spécialisé CUPRA ou un partenaire officiel SEAT en indiquant le numéro de code.

### Desserrage des boulons de roue



**Fig. 204** Changement de roue : desserrer les boulons de la roue.

Pour desserrer les boulons de roue, utilisez une clé de roue de la taille exacte de la tête du boulon.

Desserrez seulement d'environ un tour les boulons de roue tant que le véhicule n'est pas soulevé avec un cric.

Si vous ne parvenez pas à desserrer un boulon de roue, appuyez-vous prudemment avec le pied sur l'extrémité de la clé démonte-roue. Pendant cette opération, accrochez-vous au véhicule en veillant à ne pas perdre l'équilibre.

### Desserrage des boulons de roue

- Poussez la clé démonte-roue jusqu'en butée sur le boulon >>> **fig. 204**.
- Tenez la clé démonte-roue par son extrémité et faites tourner le boulon d'environ *un* tour dans le sens contraire à celui des aiguilles d'une montre >>> **△**.

### Informations importantes sur les boulons de roue

Les jantes et les boulons de roues montés en usine sont conçus pour s'adapter les uns aux autres. C'est pourquoi, lors de tout remplacement de jantes, les boulons de roue correspondants d'une longueur adéquate et munis d'une tête appropriée doivent être utilisés. L'ajustement correct des roues et le bon fonctionnement du système de freinage en dépendent.

Dans certaines circonstances, vous ne devez pas utiliser de boulons de roue provenant du même modèle de véhicule.

### **△** AVERTISSEMENT

Les boulons de roue serrés de manière incorrecte peuvent se détacher et provoquer un accident, des blessures graves et la perte de contrôle du véhicule.

- N'utilisez que les boulons de roue correspondant aux jantes utilisées.
- N'utilisez jamais de boulons de roues différents.
- Les boulons de roue et les filetages doivent être propres, exempts d'huile et de graisse et ne pas gripper lors du serrage.
- Pour desserrer et resserrer les boulons de roue, utilisez une clé de roue de la taille exacte de la tête du boulon.
- Desserrer légèrement les vis de roue (environ un tour) lorsque le véhicule n'est pas encore soulevé avec le cric : risque d'accident !
- N'appliquez pas de graisse ni d'huile aux boulons de roue, ni aux filetages du moyeu de roue. Même serrés au couple indiqué, les boulons risqueraient de se desserrer lors de la conduite.
- Ne desserrez jamais les raccords vissés des jantes avec anneaux vissés.
- Les boulons de roue insuffisamment serrés peuvent entraîner le détachement des boulons et des jantes en cours de conduite. Par ailleurs, un couple de serrage excessif risque d'endommager les boulons de roue ou les filetages.

### Lever le véhicule

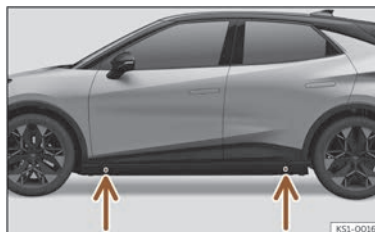

**Fig. 205** Points de prise du cric.

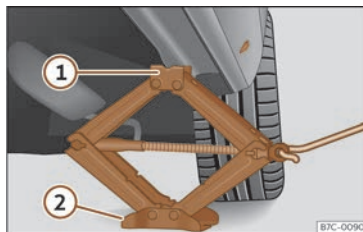

**Fig. 206** Bas de caisse : emplacement du cric du véhicule.

- Faites reposer le cric (non fourni de série) sur un sol ferme. Utiliser, si nécessaire, un grand support stable. Si le sol est glissant (un sol pavé, par exemple), posez le cric sur une base antidérapante (un tapis en caoutchouc, par exemple).

- Recherchez sur le bas de caisse la marque du point d'appui du cric (zone renforcée) le plus proche de la roue à changer >>> **fig. 205**.
- Tournez la manivelle du cric, placé sous le point d'appui du bas de caisse, pour le lever jusqu'à ce que l'ergot ① >>> **fig. 206** se trouve sous le logement prévu à cet effet.
- Alignez le cric de sorte que l'ergot ① « s'encastre » dans le logement prévu à cet effet sur le bas de caisse et que la plaque de base mobile ② repose sur le sol. La plaque de base ② doit se situer à la verticale du point d'appui ①.
- Continuer à tourner la manivelle du cric jusqu'à ce que la roue se sépare légèrement du sol.

### AVERTISSEMENT

- Assurez-vous que le cric reste stable. Si la surface est glissante ou meuble, le cric pourrait glisser ou s'enfoncer en entraînant des risques de blessures.
- Placez le cric uniquement sur les points d'appui prévus à cet effet sur le bas de caisse, puis alignez-le. Sinon, le cric pourrait glisser par manque de prise au véhicule : risque de blessures !
- Ne placez jamais une extrémité du corps, bras ou jambe par exemple, sous un véhicule levé et maintenu uniquement par un cric.

• Si des travaux doivent être effectués sous le véhicule, il faut l'immobiliser avec des cales et des tréteaux - risque de blessures !

- Ne levez pas le véhicule s'il est incliné d'un côté, ou avec le groupe motopropulseur connecté.
- Ne déconnectez pas le groupe motopropulseur tant que le véhicule est sur le cric. Il pourrait se décrocher du cric à cause des vibrations.

### AVIS

- Ne pas lever le véhicule par la traverse. Placez le cric uniquement sur les points prévus à cet effet sur le bas de caisse. Sinon, le véhicule sera endommagé.
- Tout type de charge ou de poids appliqué sur la moulure extérieure/talonnette (force avec le pied, pose du cric, appui d'objets lourds, etc.) peut y produire des dommages. CUPRA n'est pas responsable des dommages produits par une utilisation incorrecte sur la moulure extérieure ou la carrosserie.

### Démonter et monter une roue

Après avoir desserré les boulons de roue et soulevé le véhicule avec un cric (non fourni de série), changez la roue.

Lors de la dépose/pose de la roue, la jante peut heurter le disque de frein et l'endommager. Procédez avec précaution et, si nécessaire, demandez de l'aide à une autre personne.

### Démontage d'une roue

- Dévissez les boulons à l'aide d'une clé de roue et déposez-les sur une surface propre.
- Retirez la roue.

### Montage d'une roue

Tenez également compte du sens de rotation du pneu >>> page 372.

- Placez la roue de secours ou d'urgence.
- Vissez les boulons de roue et serrez-les légèrement avec la clé de roue.
- Pour serrer les boulons de roue antivol, utilisez l'adaptateur correspondant.
- Faites descendre doucement le véhicule avec le cric.
- Serrez tous les boulons avec la clé démonte-roue dans le sens des aiguilles d'une montre. Ne serrez pas les boulons les uns après les autres en suivant leur cercle, mais croisez toujours le serrage en passant au boulon opposé.
- Montez ensuite les capuchons, l'enjoliveur ou l'enjoliveur intégral.

### Couple de serrage des boulons de roue

Le couple de serrage recommandé pour les boulons des jantes en alliage léger est de **140 Nm**.

Suite au changement d'une roue, procédez immédiatement au contrôle du couple de serrage à l'aide d'une clé dynamométrique en parfait état de fonctionnement.

Les boulons de roue doivent être propres et bien se visser. Examinez les surfaces d'appui de la roue et du moyeu de la roue. Si ces surfaces sont sales, elles devront être nettoyées avant de monter la roue.

**Avant de procéder à l'opération** du serrage de couple, veuillez remplacer les boulons de roue rouillés et difficiles à visser puis nettoyer les filetages du moyeu de roue.

N'appliquez pas de graisse ni d'huile aux boulons de roue, ni aux filetages du moyeu de roue. Même serrés au couple indiqué, les boulons risqueraient de se desserrer lors de la conduite.

### Pneus à profil unidirectionnel

Les pneus à profil unidirectionnel ont été conçus pour rouler dans une seule direction. Le flanc des pneus à profil unidirectionnel est repéré par des flèches. Le respect du sens de roulement indiqué sur le pneu garantit des

propriétés de roulement optimales quant à l'aquaplanage, l'adhérence, le bruit et l'usure par abrasion.

Si le pneu venait à être monté en sens inverse, il est indispensable de conduire prudemment, car le pneu n'est plus utilisé correctement. Cela s'avère particulièrement important si la chaussée est mouillée. Remplacez le pneu le plus vite possible ou montez-le dans le sens de roulement correct.

### Travaux ultérieurs au changement de roue

- Remplacez les enjoliveurs ou les capuchons des boulons de roue (selon l'équipement).
- Rangez l'outillage de bord à sa place.
- Votre véhicule n'a pas de place pour la roue remplacée. Si nécessaire, rangez-la en toute sécurité dans le coffre >>> page 310.
- Contrôlez dès que possible la pression de gonflage de la roue que vous avez installez.
- Sur les véhicules équipés d'un indicateur de contrôle de la pression des pneus, modifiez la pression et conservez-la en mémoire >>> page 372.
- Faites contrôler dès que possible le couple de serrage des boulons de roue avec une clé dynamométrique >>> page 371. Jusque-là, conduisez avec précaution.
- Faites remplacer la roue défectueuse dès que possible.

## Système de contrôle de la pression des pneus

### Indicateur de contrôle de la pression des pneus

Le système de contrôle de la pression des pneus compare les vitesses individuelles de chaque roue et, par conséquent, le rayon dynamique à l'aide des capteurs de l'ABS.

Si la circonférence de roulement d'une ou de plusieurs roues change, l'indicateur de contrôle de pression des pneus le signale sur le tableau de bord à l'aide d'un témoin et en avertissant le conducteur. Quand un seul pneu est affecté, la position de celui-ci par rapport au véhicule sera toujours signalée.

**(⚠) Perte de pression : Vérif. pression pneu avant gauche !**

### Modification de la circonférence de roulement

Le périmètre de roulement d'un pneu varie lorsque :

- La pression de gonflage est modifiée manuellement.
- La pression du pneu est insuffisante.
- La structure du pneu présente des imperfections.
- Le véhicule n'est pas à niveau pour un problème de charge.

- Les roues d'un essieu supportent plus de charge (avec une lourde charge, p. ex.).
- Le véhicule est doté de chaînes pour la neige.
- Une roue de secours a été montée.
- La roue d'un essieu a été remplacée.

L'indicateur de contrôle de la pression des pneus (ⓘ) peut réagir tardivement ou ne rien indiquer dans certaines circonstances (par exemple en cas de conduite sportive, sur des routes enneigées ou non goudronnées, ou si des chaînes sont posées).

### Calibrer l'indicateur de contrôle de la pression des pneus

Après avoir modifié la pression de gonflage ou changé une ou plusieurs roues, l'indicateur de contrôle de la pression des pneus doit être à nouveau calibré. Procédez de même, par exemple, si vous permutez les roues avant et arrière.

Le calibrage doit être effectué avec le véhicule à l'arrêt et les pneus froids. Si vous le faites avec des pneus chauds, la procédure de contrôle de la pression et de calibrage à froid doit être répétée avant le prochain voyage.

- Mettez le contact.
- Mémorisez la nouvelle pression de gonflage dans le système d'infodivertissement : touche de fonction **☰** > **Service** > **Pneus** >>> page 39.
- **OU** : **☰** > **Véhicule** > **État** > **Pneus**.

Après avoir mémorisé la nouvelle pression de gonflage, un message de confirmation s'affichera, le témoin clignotera brièvement sur le tableau de bord et un avertissement sonore sera émis pour avertir le conducteur.

Le système de contrôle de la pression des pneus compare, entre autres, les tours de chaque roue et donc sa circonférence de roulement à l'aide des capteurs ABS. Après un long trajet à différentes vitesses, les valeurs programmées sont rassemblées et surveillées.

En cas de charges très lourdes sur les roues, par exemple, il faut augmenter la pression de gonflage jusqu'à la valeur à pleine charge recommandée avant le calibrage.

### AVERTISSEMENT

Si les pneus sont gonflés à différentes pressions ou à une pression trop faible, ils risquent de s'endommager et de vous faire perdre le contrôle du véhicule, ce qui pourrait provoquer un accident grave, voire mortel.

- Si le témoin (ⓘ) s'allume, vous devez immédiatement réduire la vitesse et éviter toute manœuvre soudaine de virage ou de freinage. Arrêtez-vous le plus rapidement possible et contrôlez la pression et l'état de tous les pneus.
- Le système de contrôle de la pression des pneus ne fonctionne correctement que si tous les pneus froids sont à la bonne pression, puis le calibrage est effectué selon la procédure indiquée.

- Si le pneu n'est pas crevé et que son remplacement immédiat n'est pas nécessaire, rendez-vous à l'atelier spécialisé le plus proche à faible vitesse et faites vérifier et corriger la pression de gonflage.

### Nota

- Lorsque vous conduisez pour la première fois avec des pneus neufs à une vitesse élevée, ils peuvent se dilater légèrement, ce qui peut entraîner un avertissement de pression d'air.
- Lorsque le contact d'allumage est mis, si une pression de gonflage trop basse est détectée, un avertissement sonore retentira. En cas de défaut du système, un signal sonore retentit.
- Rouler sur des chemins non goudronnés pendant une longue période ou conduire de manière sportive peut désactiver temporairement le système. Le témoin indique un défaut mais disparaît lorsque l'état de la chaussée ou le style de conduite changent.
- Ne faites pas confiance uniquement au système de contrôle de la pression des pneus. Contrôlez les pneus régulièrement pour vous assurer que la pression de gonflage est correcte et que les pneus ne présentent aucun dégât, comme des trous, des entailles, des déchirures ou des boursouflures. Retirez d'éventuels objets du pneu, à condition qu'ils ne le perforent pas.

• L'indicateur de contrôle de la pression des pneus ne fonctionne pas lorsque l'ESC ou l'ABS est défectueux >>> page 188.

### Résolution de problèmes

#### Pression des pneus faible

Le témoin de contrôle s'allume en jaune.

La pression de gonflage d'une ou de plusieurs roues est bien inférieure à la valeur définie par le conducteur, ou le pneu présente des dommages structurels. En outre, vous pouvez entendre un signal sonore d'avertissement et un message textuel sur l'écran du tableau de bord.

-  **Arrêtez-vous !** Arrêtez le véhicule de manière sûre dès que possible.
- Vérifiez tous les pneus et toutes les pressions de gonflage.
- Remplacez les pneus endommagés.

#### Panne du système de contrôle de l'état des pneus

Le témoin de contrôle clignote pendant environ 1 minute, puis reste allumé en jaune en permanence.

- Si la pression de gonflage est correcte, débranchez le contact et reconnectez-le.
- Recalibrez l'indicateur de contrôle de la pression des pneus >>> page 372
- Si le problème persiste, rendez-vous dans un atelier spécialisé.

### Réparation des pneus

#### Kit anticrevaion TMS (Tyre Mobility System)

Grâce au kit anti-crevaion (Tyre Mobility System), il est possible de réparer de manière fiable des dommages sur un pneu dus à des corps étrangers ou des perforations allant jusqu'à environ **4 mm** de diamètre. **Ne retirez pas le corps étranger, une vis ou un clou par exemple, du pneu.**

Après avoir appliqué le produit de colmatage sur le pneu, il est indispensable de révéifier la pression de gonflage du pneu environ 10 minutes après avoir roulé.

Utilisez le kit de crevaion pour gonfler un pneu uniquement après avoir stationné le véhicule dans un lieu sûr et si vous connaissez les opérations à suivre, les normes de sécurité et que vous disposez du kit de crevaion correct. Sinon, demandez de l'aide à du personnel spécialisé.

#### N'utilisez pas le produit de colmatage dans les cas suivants :

- Lorsque la jante est endommagée.
- Pour des températures extérieures inférieures à  $-20^{\circ}\text{C}$  ( $-4^{\circ}\text{F}$ ).
- En cas de coupes ou de perforations sur le pneu dépassant les 4 mm.
- Si vous avez roulé alors que la pression des pneus est trop faible ou avec un pneu à plat.
- Si la date de péremption de la bouteille de produit de colmatage est dépassée.

#### AVERTISSEMENT

L'utilisation du kit anticrevaion peut être dangereuse, surtout lors du gonflage du pneu en bordure de route. Pour réduire le risque de blessures graves, tenez compte des instructions suivantes :

- Arrêtez le véhicule de manière sûre dès que possible. Stationnez à une distance sécuritaire de la circulation pour gonfler le pneu.
- Assurez-vous que le sol est plat et ferme.
- Les occupants, et plus particulièrement les enfants, devront se placer à une distance de sécurité de la zone de travail.
- Allumez vos feux de détresse pour alerter les autres usagers de la route.
- Enclenchez le frein de stationnement électronique et déconnectez le système de propulsion.

- Arrêtez toujours le moteur et activez le frein de stationnement électronique pour réduire le risque de déplacement involontaire du véhicule.
- Utilisez le kit anticrevaion uniquement si nous connaissez les opérations à suivre. Sinon, demandez de l'aide à du personnel spécialisé.
- Le kit anticrevaion est prévu uniquement pour un cas d'urgence, pour vous permettre de rouler jusqu'à l'atelier le plus proche.
- Remplacez au plus vite le pneu réparé avec le kit de crevaion.

### ⚠ AVERTISSEMENT

Un pneu réparé avec du produit de colmatage n'a pas les mêmes qualités routières qu'un pneu conventionnel.

- Ne roulez jamais à une vitesse supérieure à 80 km/h (50 mph) !
- Évitez les accélérations à fond, les freinages brusques et ne prenez pas de virages à vive allure.
- Conduisez uniquement pendant 10 minutes à un maximum de 80 km/h (50 mph) et vérifiez ensuite le pneu.

### ⚠ ATTENTION

- Le produit de colmatage est nuisible pour la santé et il doit être immédiatement nettoyé en cas de contact avec la peau.
- Maintenez le kit de crevaion toujours hors de portée des enfants.

### 🌿 Conseil antipollution

Jetez le produit de colmatage usagé ou périmé conformément aux dispositions légales en vigueur.

### 📘 Nota

Vous pouvez acheter une bouteille de colmatage neuve pour pneus chez les concessionnaires spécialisés CUPRA ou chez tout autre concessionnaire du réseau SEAT.

### 📘 Nota

Lisez attentivement la notice d'utilisation du fabricant du kit anticrevaion.

### Contenu du kit anti-crevaion

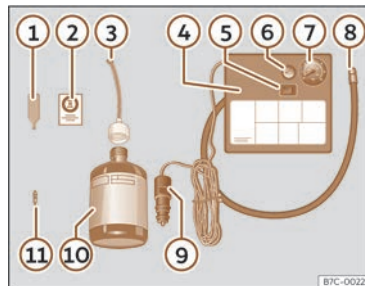

Fig. 207 Représentation standard : contenu du kit anticrevaion.

Le kit anti-crevaion se trouve dans le coffre à bagages, sous le revêtement de plancher. Il inclut les éléments suivants >>> **fig. 207** :

- ① Démonte-obus
- ② Autocollant à coller sur le combiné d'instruments, dans le champ de vision du conducteur, pour rappeler la vitesse maximale recommandée « max. 80 km/h » ou « max. 50 mph »
- ③ Tuyau de remplissage avec bouchon
- ④ Compresseur à air (le modèle peut varier selon la version).
- ⑤ Interrupteur ON/OFF

- ⑥ Vis d'évacuation d'air (parfois intégrée au tuyau de gonflage).
- ⑦ Témoin du système de contrôle de la pression des pneus (parfois intégré au tuyau de gonflage).
- ⑧ Tuyau de gonflage des pneus
- ⑨ Connecteur 12 volts
- ⑩ Bouteille de produit de colmatage
- ⑪ Obus de valve de rechange

Le **démonte-obus à valve** ① possède à son extrémité inférieure une rainure pour l'obus de valve. L'obus de valve peut uniquement être vissé ou dévissé de cette manière. Il en va de même pour le remplacement de celui-ci ⑪.

### Colmatage et gonflage d'un pneu

#### Colmatage du pneu

- Dévissez le capuchon et l'obus de la valve du pneu. Utilisez l'appareil >>> **fig. 207** ① pour extraire l'obus. Placez-le sur une surface propre.
- Agitez fortement la bouteille de produit de colmatage des pneus >>> **fig. 207** ⑩.
- Vissez le tuyau de gonflage >>> **fig. 207** ③ sur la bouteille de produit de colmatage. Le plombage du goulot de la bouteille est automatiquement percé.
- Retirez le bouchon du tuyau de remplissage >>> **fig. 207** ③, puis vissez l'extrémité ouverte du tuyau sur la valve du pneu.

- Avec la bouteille à l'envers, videz **tout** le contenu dans le pneu.
- Retirez de la valve la bouteille de produit de colmatage.
- Placez de nouveau l'obus avec l'outil >>> **fig. 207** ① sur la valve du pneu.

#### Gonflage du pneu

- Vissez le tuyau de gonflage du pneu du compresseur >>> **fig. 207** ⑧ sur la valve du pneu.
- Vérifiez si la vis d'évacuation d'air est serrée >>> **fig. 207** ⑥.
- Activez le groupe motopropulseur.
- Branchez le connecteur >>> **fig. 207** ⑨ à la prise de courant de 12 volts du véhicule >>> page 258.
- Raccordez le compresseur d'air au commutateur ON/OFF >>> **fig. 207** ⑤.
- Maintenez le compresseur d'air en marche jusqu'à atteindre une pression de 2,0 à 2,5 bars (29- 36 psi/200- 250 kPa). **8 minutes maximum.**
- Débranchez le compresseur d'air.
- S'il est impossible d'atteindre la pression indiquée, dévissez le tuyau de gonflage de la valve du pneu.
- Déplacez le véhicule sur environ 10 mètres afin que le produit de colmatage se répartisse à l'intérieur du pneu.

- Revissez le tuyau de gonflage du pneu du compresseur sur la valve du pneu.
- Répétez le processus de gonflage.
- S'il est toujours impossible d'atteindre la pression, le pneu est très détérioré. Arrêtez-vous et faites appel à du personnel autorisé.
- Débranchez le compresseur d'air. Dévissez le tuyau de gonflage des pneus de la valve du pneu.
- Lorsque la pression de gonflage de 2,0 à 2,5 bars est atteinte, reprenez la route sans dépasser la vitesse maximale de 80 km/h (50 mph).
- Collez l'autocollant >>> **fig. 207** ② sur le combiné d'instruments, dans le champ de vision du conducteur.
- Contrôlez de nouveau la pression au bout de 10 minutes >>> page 377.

#### AVERTISSEMENT

Lors du gonflage de la roue, le compresseur d'air et le tuyau de gonflage peuvent chauffer.

- Protégez les mains et la peau des pièces chaudes.
- Ne placez pas le flexible de gonflage des pneus et le compresseur d'air chaud sur les matériaux inflammables.
- Laissez-les refroidir avant de ranger l'appareil.

- S'il n'est pas possible de gonfler le pneu à 2,0 bars (29 psi/200 kPa) minimum, celui-ci est trop endommagé. Le produit de colmatage n'est pas en mesure de colmater le pneu. Arrêtez-vous tout de suite. Faites appel à un spécialiste en mesure de vous dépanner.

### ⓘ AVIS

Éteignez le compresseur d'air après un maximum de 8 minutes de fonctionnement pour qu'il ne surchauffe pas ! Avant de rallumer le compresseur d'air, laissez-le refroidir quelques minutes.

### Vérification après 10 minutes de marche

Revissez le tuyau de gonflage >>> fig. 207 ⑧ et vérifiez la pression du manomètre ⑦.

#### 1,3 bars (19 psi/130 kPa) et inférieur :

- **Arrêtez-vous !** Le kit de crevaison ne permet pas de colmater suffisamment le pneu.
- Faites appel à un spécialiste en mesure de vous dépanner >>> ⚠.

#### 1,4 bars (20 psi/140 kPa) et supérieur :

- Recorriger la pression du pneu à la valeur correcte.
- Reprenez soigneusement la conduite jusqu'à l'atelier spécialisé le plus proche sans dépasser les 80 km/h (50 mph).
- Faites-y remplacer le pneu défectueux.

### ⚠ AVERTISSEMENT

La conduite avec un pneu non colmaté est dangereuse et peut provoquer des accidents et des blessures graves.

- Arrêtez-vous tout de suite si la pression du pneu est de 1,3 bars (19 psi/130 kPa) et inférieure.
- Faites appel à un spécialiste en mesure de vous dépanner.

# Entretien

## Service

### Travaux d'entretien et plan de maintenance numérique

#### Dossier des travaux d'entretien réalisés (« Plan d'entretien numérique »)

Le concessionnaire spécialisé CUPRA, le concessionnaire du réseau SEAT ou l'atelier spécialisé enregistre les justificatifs de l'entretien dans un système centralisé. La documentation transparente de l'historique d'entretien permet de consulter à tout moment les travaux d'entretien réalisés. À l'issue de chaque révision, CUPRA recommande de demander un justificatif d'entretien indiquant tous les travaux figurant dans le système.

Lors de chaque nouvelle révision, le justificatif actuel est remplacé par sa mise à jour.

**Certains pays ne proposent pas le Plan d'entretien numérique. Dans ce cas, votre concessionnaire CUPRA ou tout concessionnaire SEAT vous informera sur la documentation relative aux travaux d'entretien.**

#### Travaux d'entretien

Dans le plan de maintenance numérique, votre concessionnaire CUPRA, concessionnaire du réseau SEAT ou l'atelier spécialisé consigne les informations suivantes :

- La date de chaque révision.
- L'éventuelle recommandation d'une réparation particulière, par exemple le remplacement à venir des plaquettes de frein.
- Vos éventuelles demandes spécifiques concernant la révision. Votre Conseiller client les notera sur l'ordre de travail.
- Les composants ou fluides remplacés.
- L'échéance de la révision.

Ces informations sont documentées lors de chaque révision.

Le type et le volume des travaux d'entretien varient d'un véhicule à l'autre. Les ateliers spécialisés peuvent vous indiquer les travaux spécifiques à votre véhicule.

### ⚠ AVERTISSEMENT

**Si les révisions sont insuffisantes ou absentes et si la périodicité d'entretien n'est pas respectée, le véhicule peut tomber en panne en plein trafic et provoquer un accident, voire des blessures graves.**

- **Confiez les travaux d'entretien à un concessionnaire CUPRA, à un concessionnaire du réseau SEAT ou à un atelier spécialisé agréé.**

### ⚠ AVIS

**CUPRA n'assume aucune responsabilité concernant les dommages subis par le véhicule en raison d'un service inapproprié dans l'atelier ou de l'indisponibilité de pièces de rechange.**

### i Nota

**La réalisation de travaux d'entretien périodiques sur le véhicule contribue à la conservation de sa valeur ainsi qu'à son bon fonctionnement et à la sécurité routière. Pour ce faire, faites réaliser les travaux conformément aux consignes de CUPRA.**

## Inspection

Service	Périodicité d'entretien
Inspection	Selon l'indicateur d'intervalles d'entretien <sup>a)</sup> ou tous les 2 ans au plus.

<sup>a)</sup> Sur certains marchés, les entretiens sont réalisés à intervalles différents de ceux de l'indicateur. Les ateliers spécialisés disposent de plus d'informations à ce sujet.

## Comment connaître le type d'entretien requis par votre véhicule ?

Le type d'entretien du véhicule peut être consulté auprès d'un atelier spécialisé. CUPRA recommande de confier les travaux d'entretien à un concessionnaire CUPRA, à un concessionnaire du réseau SEAT ou à un atelier spécialisé agréé.

## Indicateur d'entretien

L'indicateur d'entretien du tableau de bord informe du besoin de réaliser une inspection >>> page 21. Le moment venu, d'autres travaux complémentaires nécessaires peuvent être réalisés, notamment la vidange du liquide de frein.

## Informations sur les conditions d'utilisation

La périodicité et les forfaits de services prescrits se basent généralement sur des **conditions d'utilisation normales**.

Si le véhicule est utilisé dans des **conditions difficiles**, certains travaux devront être réalisés avant la prochaine date de révision prévue, voire entre les deux dates de révision prévues.

## Les conditions d'utilisation difficiles englobent notamment :

- L'utilisation du véhicule dans des zones poussiéreuses.
- L'utilisation fréquente du véhicule avec une remorque (en fonction de l'équipement).
- L'utilisation du véhicule principalement en hiver.

## Ces conditions ont une incidence particulière sur les composants suivants (en fonction de l'équipement) :

- Filtre à poussière et à pollen
- Filtre à allergènes Air Care

**Le Conseiller Client de votre atelier spécialisé vous indiquera** s'il est nécessaire de faire effectuer certaines opérations à une fréquence plus élevée que la périodicité d'entretien normale, compte tenu des conditions d'utilisation de votre véhicule.

## ⚠ AVERTISSEMENT

**Si les révisions sont insuffisantes ou absentes et si la périodicité d'entretien n'est pas respectée, le véhicule peut tomber en panne en plein trafic et provoquer un accident, voire des blessures graves.**

- Confiez les travaux de d'entretien à un concessionnaire CUPRA, à un concessionnaire du réseau SEAT ou à un atelier spécialisé.

## ⓘ AVIS

**CUPRA n'assume aucune responsabilité concernant les dommages subis par le véhicule en raison de travaux insuffisants ou de l'indisponibilité des pièces de rechange.**

## Forfaits de services

Les forfaits de services comprennent l'ensemble des **travaux d'entretien** nécessaires à la sécurité de conduite et au bon fonctionnement du véhicule (**en fonction des conditions d'utilisation et de l'équipement de celui-ci**).

Les travaux d'entretien sont regroupés en **travaux d'inspection** et en **travaux de révision**. Consultez les détails des travaux nécessaires à votre véhicule auprès de :

- Votre concessionnaire CUPRA
- Votre atelier spécialisé

Les forfaits de services peuvent varier pour des raisons techniques (développement constant des composants). Votre concessionnaire spécialisé CUPRA, un concessionnaire du réseau SEAT ou un atelier spécialisé reçoit toujours des informations actualisées sur les éventuelles modifications.

**⚠ AVERTISSEMENT**

La batterie de 12 volts est un composant soumis à l'usure. La réduction de la puissance de la batterie peut supposer que certains systèmes importants du point de vue de la sécurité, par exemple la direction assistée, l'intervention de freinage, les feux ou les systèmes d'airbags, fonctionnent avec des limitations ou cessent complètement de fonctionner. Cela peut entraîner des accidents et des blessures graves. Pour éviter cela, il est nécessaire d'adopter la mesure de sécurité suivante :

- Confiez à un service professionnel le remplacement de la batterie de 12 volts tous les quatre ans.

## Offres de service supplémentaires

### Pièces de rechange homologuées

Les pièces de rechange d'origine CUPRA ont été conçues pour les véhicules de la marque et agréées par SEAT dans une optique de sécurité. Ces pièces répondent en tout point aux prescriptions du constructeur quant à leur conception, leurs cotes et leur matériau.

Les pièces de rechange d'origine CUPRA ont été conçues exclusivement pour votre véhicule. Nous vous recommandons donc d'utiliser uniquement les pièces de rechange d'origine

CUPRA. SEAT S.A. n'assume aucune responsabilité quant la sécurité et l'adéquation des pièces d'autres fabricants.

### Les pièces d'échange homologuées

Conformes aux spécifications du fabricant, les pièces d'échange homologuées constituent un service supplémentaire offrant la possibilité de remplacer des ensembles complets, dont, parmi les plus connus : moteur allégé, éléments de commande, éléments électriques, etc.

Il s'agit naturellement de **pièces homologuées** présentant des caractéristiques identiques aux pièces de série et disposant également de la garantie des pièces de rechange homologuées.

### Accessoires d'origine

Nous vous recommandons d'utiliser uniquement les accessoires d'origine CUPRA et les accessoires homologués par SEAT pour votre véhicule. Nous avons contrôlé la fiabilité, la sécurité et l'adéquation de ces accessoires à votre modèle de véhicule. CUPRA n'assume aucune responsabilité quant la sécurité et l'adéquation des pièces d'autres fabricants.

### Assistance routière

Dès l'acquisition de votre nouvelle CUPRA, vous bénéficierez des avantages et des garanties du Service d'assistance routière.

Au cours des deux premières années suivant l'achat, votre nouvelle CUPRA est automatiquement couverte par le Service d'assistance routière, sans frais supplémentaires.

Si vous désirez continuer à bénéficier de ce Service d'assistance routière, vous pourrez le prolonger en confiant les Services d'inspection et d'entretien recommandés de votre véhicule à un Réparateur spécialisé CUPRA.

Si votre véhicule CUPRA est immobilisé à la suite d'une panne ou d'un accident, nos services d'assistance vous permettront de reprendre la route.

Veillez noter que le Service d'assistance routière varie en fonction du pays où le véhicule a été vendu. Pour en savoir plus, veuillez consulter votre concessionnaire spécialisé CUPRA ou le site Internet de CUPRA de votre pays.

## Conservation et nettoyage du véhicule

### Observations de base

Des soins réguliers et appropriés contribuent au maintien de la valeur de votre véhicule. Il peut également s'agir d'une condition indis-

pensable pour faire valoir votre droit à la garantie en cas de dommages dus à la corrosion ou de défauts de peinture de la carrosserie.

Les ateliers spécialisés disposent des produits d'entretien nécessaires. Veuillez tenir compte des recommandations d'application figurant sur l'emballage.

### AVERTISSEMENT

- En cas d'emploi abusif, les produits d'entretien peuvent être dangereux pour la santé.
- Rangez les produits d'entretien en lieu sûr, hors de portée des enfants. Risque d'intoxication !

### Conseil antipollution

- Optez pour des produits d'entretien préservant l'environnement.
- Les restes de produits d'entretien ne doivent pas être jetés aux ordures ménagères.

### Lavage du véhicule

Plus les dépôts (restes d'insectes, fientes d'oiseaux, retombées résineuses sous les arbres, sels de déneigement, etc.) restent collés longtemps à la surface du véhicule, plus leur action est destructrice. Les températures élevées (ensoleillement intense, etc.) renforcent leur action corrosive.

Avant de laver le véhicule, faites ramollir les particules grossières à grande eau.

Pour éliminer la saleté incrustée, par exemple les excréments d'insectes ou la résine, nous vous recommandons d'employer un chiffon en microfibre et beaucoup d'eau.

Faites également nettoyer les soubassements du véhicule à l'issue de la période d'utilisation des sels de déneigement en hiver.

### Nettoyeurs haute pression

Si vous utilisez un nettoyeur haute pression, respectez impérativement les consignes de commande données par le fabricant. Ceci vaut en particulier pour la pression et la distance entre le jet d'eau et le véhicule.

**N'orientez jamais le jet d'eau directement** vers les joints des vitres latérales, des portières, du toit ouvrant ou des caches. Cette consigne vaut également pour les pneus, les tubes flexibles en caoutchouc, le matériau insonorisant, les capteurs radar ou l'objectif des caméras. Respectez une distance minimale de 40 cm.

N'employez pas de nettoyeur haute pression pour éliminer la neige ou la glace.

N'utilisez en aucun cas de buses à jets ronds ni de fraises de nettoyage.

La température de l'eau ne doit pas dépasser 60 °C.

### Installations de lavage automatique

Aspergez le véhicule avant de le laver.

Veillez à fermer les vitres et désactivez les essuie-glaces. Observez les consignes de l'opérateur de l'installation de lavage automatique, en particulier si votre véhicule possède des pièces séparables.

SEAT recommande les installations de lavage sans brosse.

### Lavage à la main

Nettoyez votre voiture à l'aide d'une éponge douce ou d'une brosse de lavage en procédant de haut en bas. Utilisez des produits de nettoyage sans dissolvant.

### Indications sur le système haute tension

Avant de laver le véhicule, terminez le processus de charge, et fermez totalement la prise de charge.

Tenez également en compte l'avertissement de sécurité relatif aux appareils de nettoyage à haute pression >>>  à la page 381.

### Polissage

Le polissage sera seulement nécessaire si la peinture du véhicule a perdu sa brillance et que cela ne peut pas être rétabli avec des produits de conservation.

Ne polissez pas les surfaces de peinture mate ! Si vous polissez la peinture, la surface sera endommagée de manière irréparable.

### Lavage des véhicules à peinture mate

Pour laver le véhicule, il est préférable d'utiliser un nettoyant spécial pour peinture mate. Pour plus d'informations, contactez un service officiel.

Appliquez le produit en le pulvérisant sur la carrosserie, en travaillant par zones une par une et en le laissant agir au moins 2 minutes. Nettoyez-le avec un chiffon en microfibre, **en évitant une pression excessive** sur la zone traitée jusqu'à ce que la saleté soit éliminée. Une fois propre, répétez l'application du produit zone par zone et étalez-le jusqu'à l'obtention d'une finition uniforme.

Si le véhicule est affecté par des moustiques ou de salissures tenaces, pulvérisez le produit sur toute la surface, laissez agir 2 minutes et appliquez de l'eau sous pression jusqu'à ce qu'il soit parfaitement propre. Une fois sec, appliquez le produit zone par zone et étalez-le avec de la microfibre **en évitant une pression excessive** jusqu'à l'obtention d'une finition uniforme.

Dans les deux cas, l'application finale nous permettra d'obtenir un entretien parfait du véhicule et une couche protectrice contre la saleté et l'eau.

#### AVERTISSEMENT

- Lavez le véhicule uniquement après avoir coupé le contact ou selon les consignes de l'opérateur de l'installation de lavage automatique. Risque d'accident !
- Protégez-vous contre les pièces métalliques pointues ou coupantes lorsque vous nettoyez les soubassements ou la partie inférieure des passages de roues. Risque de coupures !
- Suite au nettoyage, l'action des freins est parfois retardée en raison de l'humidité ou, en hiver, à la glace présente sur les disques et les plaquettes de frein. Risque d'accident ! Les freins doivent d'abord être séchés par freinage.

#### AVERTISSEMENT

L'utilisation incorrecte d'appareils de nettoyage à haute pression peut provoquer des dommages. Cela peut entraîner des accidents et des blessures graves.

- Ne dirigez jamais le jet de l'appareil de nettoyage à haute pression directement vers les câbles haute tension orange, les composants du système haute tension ni vers le réseau de bord de 12 volts.

#### AVIS

- Si vous lavez le véhicule dans une installation de lavage automatique, rabattez les rétroviseurs pour éviter qu'ils ne soient endommagés. Les rétroviseurs extérieurs à réglage électrique ne doivent être rabattus ou dépliés qu'électriquement !
- Ne lavez pas votre voiture en plein soleil. Risque d'endommagement de la peinture !
- N'utilisez pas d'éponge pour nettoyer les restes d'insectes, ni d'éponge abrasive de cuisine ou de type similaire. Risque d'endommagement de la surface !
- Pièces du véhicule revêtues de peinture mate :
  - N'utilisez pas de produits de lustrage ni de cires dures. Risque d'endommagement de la surface !
  - Ne sélectionnez jamais de programme de lavage comprenant un traitement à la cire. Vous risqueriez de nuire à l'aspect de la peinture mate.
  - N'appliquez jamais d'autocollant ni d'étiquette magnétique sur les pièces revêtues de peinture mate afin d'éviter de les abîmer.

### Conseil antipollution

Lavez votre véhicule uniquement aux endroits prévus à cet effet. Ces installations sont préparées de manière à ne pas rejeter l'eau de lavage potentiellement souillée d'huile dans les égouts.

### Nettoyage de l'extérieur

Vous trouverez ci-dessous quelques recommandations sur le nettoyage et l'entretien des composants individuels du véhicule.

Adressez-vous à votre atelier spécialisé pour toute question spécifique ou concernant un composant non mentionné.

Veillez observer les consignes respectives  
>>> page 385, *Les éléments suivants requièrent des soins particuliers ....*

#### Balais d'essuie-glace

- **Saleté** : Chiffon doux avec nettoyeur pour vitres.

#### Projecteurs/feux arrière

- **Saleté** : Éponge douce avec une solution savonneuse neutre <sup>1)</sup>.

#### Capteurs/objectifs de caméra

- **Saleté** :
  - **Capteurs** : chiffon doux avec nettoyeur sans solvant.
  - **Objectifs de caméra** : chiffon doux avec nettoyeur sans alcool.
- **Neige/glace** : Brosse à main/aérosol antigel sans solvant.

#### Roues

- **Sel antigel** : Eau.
- **Poussière d'abrasion des freins** : Nettoyeur spécial sans acide.

#### Enjoliveurs/moulures

- **Saleté** : Solution savonneuse neutre <sup>1)</sup>, si nécessaire un produit de nettoyage adapté à l'acier affiné.

#### Peinture

- **Défauts de peinture** : Vérifier le code couleur de la peinture chez un concessionnaire et restaurer avec un crayon de retouche.
- **Carburant renversé** : Rincer immédiatement à l'eau.
- **Dépôt de rouille environnemental** : Appliquer un produit antirouille environnemental, puis conserver avec de la cire dure. Contactez votre atelier spécialisé en cas de doute.

- **Corrosion** : Confiez l'élimination à votre atelier spécialisé.

- **L'eau ne perle pas sur la peinture propre** : Conserver avec de la cire dure (au moins 2 fois par an).

- **Absence d'éclat en dépit de l'entretien/peinture peu visible** : Traiter avec un produit de lustrage approprié, puis appliquer un conservateur de peinture si le produit de lustrage employé ne contient pas d'ingrédients de conservation.

- **Dépôts (restes d'insectes, fientes d'oiseau, résines d'arbres, sels antigel, etc.)** : Ramollir immédiatement avec de l'eau et éliminer avec un chiffon en microfibre.

- **Salissures à base de graisse (produits cosmétiques, crème solaire, etc.)** : Retirer immédiatement avec une solution savonneuse neutre <sup>1)</sup> et un chiffon doux.

#### Pièces en fibre de carbone

- **Saleté** : Nettoyer comme les pièces peintes  
>>> page 381.

#### Films décoratifs

- **Saleté** : Éponge douce avec une solution savonneuse neutre <sup>1)</sup>.

<sup>1)</sup> Solution savonneuse neutre : maximum deux cuillères à soupe dans 1 l d'eau.

## Nettoyage intérieur

Vous trouverez ci-après quelques recommandations sur le nettoyage et la conservation des composants individuels du véhicule.

Adressez-vous à votre atelier spécialisé pour toute question spécifique ou concernant un composant non mentionné.

Veillez observer les consignes respectives

>>> page 385, *Les éléments suivants requièrent des soins particuliers ....*

### Glaces

- **Saleté** : Appliquer du liquide lave-glace puis sécher avec un chiffon.

### Enjoliveurs/moulures

- **Saleté** : Solution au savon neutre<sup>1)</sup>.

### Pièces en plastique

- **Saleté** : Chiffon humide.
- **Saleté incrustée** : Solution au savon neutre<sup>1)</sup>, le cas échéant accompagnée d'un produit de nettoyage pour plastique sans dissolvant.

### Écrans/tableau de bord

- **Saleté** : Chiffon doux et nettoyant pour écrans à cristaux liquides.

### Panneaux de commandes

- **Saleté** : Pinceau doux puis éponge douce imbibée de solution au savon neutre<sup>1)</sup>.

### Ceintures de sécurité

- **Saleté** : Solution au savon neutre<sup>1)</sup>, laisser sécher avant d'enrouler.

### Tissus, cuir artificiel, microfibre

- **Particules de saleté adhérant à la surface** : Aspirateur.
- **Saletés à base d'eau (café, thé, sang, etc.)** : Chiffon absorbant et solution au savon neutre<sup>1)</sup>.
- **Saletés à base de graisse (huile, maquillage, etc.)** : Appliquer une solution au savon neutre<sup>1)</sup>. Absorber les particules de graisse dissoutes et la peinture puis sécher par petites touches avec un chiffon absorbant. Le cas échéant, traiter ensuite à l'eau.
- **Saletés spéciales (stylo à bille, vernis à ongles, colorant de dispersion, cirage, etc.)** : Détachant spécial. Sécher par petites touches avec un matériau absorbant. Le cas échéant, traiter en suite avec une solution au savon neutre<sup>1)</sup>.

### Cuir naturel

- **Saleté récente** : Chiffon en coton et solution au savon neutre<sup>1)</sup>.
- **Saletés à base d'eau (café, thé, sang, etc.)** :
  - **Taches récentes** : chiffon absorbant.
  - **Taches sèches** : détachant spécial cuir.
- **Saletés à base de graisse (huile, maquillage, etc.)** :
  - **Taches récentes** : chiffon absorbant et détachant spécial cuir.
  - **Taches sèches** : aérosol dissolvant de graisse.
- **Saletés spéciales (stylo à bille, vernis à ongles, colorant de dispersion, cirage, etc.)** : Détachant spécial cuir.
- **Conservation** : Appliquer régulièrement et après chaque nettoyage une crème de soin avec protection solaire et effet imprégnant, employer une crème de conservation de la couleur le cas échéant.

### Pièces en fibres composites

- **Saleté** : Nettoyer comme les pièces en plastique.

<sup>1)</sup> Solution au savon neutre : deux cuillères à soupe maximum dans 1 litre d'eau.

### Les éléments suivants requièrent des soins particuliers ...

#### Projecteurs/groupes optiques arrière

- Ne nettoyez jamais les projecteurs ni les groupes optiques arrière avec un chiffon ou une éponge sèche.
- N'utilisez pas de produit de nettoyage à base d'alcool. Risque de fissures !

#### Roues

- N'utilisez pas de produit de lustrage pour peinture ni d'autre produit abrasif.
- Si la couche de protection de la peinture a été abîmée (impacts de pierre, éraflures, etc.), veuillez procéder immédiatement à la réparation.

#### Objectifs de la caméra

- N'utilisez jamais d'eau tiède ou chaude pour retirer la neige ou le givre de l'objectif. Risque de fissuration de l'objectif !
- N'utilisez jamais de produit d'entretien abrasif ou à base d'alcool pour nettoyer l'objectif de la caméra. Risque de rayures et de fissures !

#### Capteurs radars

- Évitez d'orienter le jet d'eau sous pression vers les capteurs radars.
- Peignez le pare-chocs uniquement avec de la peinture autorisée par CUPRA.

#### Glaces

- Retirez la neige et le givre des glaces et des rétroviseurs extérieurs avec une raclette en matière plastique. Afin d'éviter les rayures lors du nettoyage, poussez la raclette dans un seul sens, sans va-et-vient.
- Ne retirez pas la neige ou le givre des glaces et des rétroviseurs avec de l'eau chaude ou tiède. Risque de fissuration de la glace !
- Pour éviter d'endommager le système de chauffage de la lunette arrière, n'apposez aucun autocollant sur les fils chauffants.

#### Enjoliveurs/moulures

- N'utilisez pas produit d'entretien ou de nettoyage à base d'alcool.

#### Peinture

- Avant d'appliquer un produit de lustrage ou d'entretien, le véhicule doit être exempt de saletés et de poussières. Risque de rayures !
- N'appliquez pas de produit de lustrage ou d'entretien en plein soleil. Risque d'endommagement de la peinture !
- Les dépôts d'oxyde ambiant ne doivent pas être éliminés par polissage. Risque d'endommagement de la peinture !
- Éliminez immédiatement les produits cosmétiques et la crème solaire. Risque d'endommagement de la peinture !

#### Écrans/ combiné d'instruments

- Les écrans, le combiné d'instruments et leurs enjoliveurs ne doivent pas être nettoyés à sec. Risque de rayures !
- Veillez à éteindre et laisser refroidir le combiné d'instruments avant de le nettoyer.
- Veillez à ne pas introduire de liquide entre le combiné d'instruments et l'enjoliveur. Risque de dommage !

#### Panneaux de commandes

- Veillez à ne pas introduire de liquide dans les panneaux de commandes. Risque de dommage !

#### Ceintures de sécurité

- Ne démontez pas les ceintures de sécurité pour les nettoyer.
- Les ceintures de sécurité et leurs composants ne doivent jamais être nettoyés avec des produits chimiques ni entrer en contact avec des liquides caustiques, des solvants ou des objets tranchants ou pointus. Risque d'endommagement du tissu !
- Faites remplacer les ceintures de sécurité par un atelier spécialisé si les fibres des sangles, les ancrages, l'enrouleur automatique ou le boîtier de verrouillage sont endommagés.

### Tissus/cuir artificiel/microfibre

- Ne traitez pas le cuir artificiel/microfibre avec des produits d'entretien du cuir, des solvants, de l'encaustique, du cirage, du détachant ou des produits similaires.
- En cas de difficulté à éliminer une tache, adressez-vous à un atelier spécialisé. Vous éviterez ainsi tout dommage.
- N'utilisez en aucun cas un nettoyeur à vapeur, une brosse ou une éponge dure pour effectuer le nettoyage.
- N'activez pas le chauffage des sièges pour les sécher.
- Les objets coupants des vêtements tels que les fermetures éclair, les œillets et les ceintures peuvent détériorer la surface.
- Les bandes autoagrippantes, notamment celles des vêtements, peuvent endommager le revêtement du siège. Veillez à fermer les bandes autoagrippantes.

### Cuir naturel

- Ne traitez jamais le cuir avec des solvants, de l'encaustique, du cirage, du détachant ou des produits similaires.
- Les objets coupants des vêtements tels que les fermetures éclair, les œillets et les ceintures peuvent détériorer la surface.
- N'utilisez en aucun cas un nettoyeur à vapeur, une brosse ou une éponge dure pour effectuer le nettoyage.

- N'activez pas le chauffage des sièges pour les sécher.
- Ne laissez pas le cuir exposé en plein soleil pendant une période prolongée pour éviter toute décoloration. Si le véhicule est garé pendant une période prolongée au soleil, recouvrez les sièges en cuir pour les protéger des rayons directs du soleil.

### AVERTISSEMENT

**Ne pas traiter le pare-brise avec des produits de traitement de vitres hydrofuges. En cas de mauvaise visibilité, par exemple par temps de pluie, dans l'obscurité ou lorsque l'angle du soleil est rasant, l'éblouissement peut être encore plus important. Risque d'accident ! Il est également possible que les balais d'essuie-glace fassent du bruit.**

### Nota

- **Les restes d'insectes peuvent être éliminés bien plus facilement d'une peinture ayant récemment fait l'objet d'un traitement d'entretien.**
- **Les traitements d'entretien réguliers peuvent éviter la formation de dépôts d'oxyde ambiant.**

### Immobilisation du véhicule

Si vous souhaitez immobiliser le véhicule pendant une longue période, adressez-vous à un atelier spécialisé. Il vous conseillera volontiers quant aux mesures à prendre concernant la protection anticorrosion, l'entretien et le stockage.

De plus, respectez les consignes générales relatives à la batterie du véhicule >>> page 355, *Brève introduction*.

## Accessoires, pièces de rechange et travaux de réparation

### Brève introduction

Faites-vous conseiller avant d'acheter des accessoires et pièces de rechange.

Votre véhicule offre un haut niveau de sécurité active et passive. Pour la pose ultérieure d'accessoires ou le remplacement de certaines pièces, faites-vous conseiller par un service spécialisé CUPRA ou le service officiel SEAT. Votre service officiel vous informe volontiers sur l'utilité, les dispositions légales et les recommandations de l'usine concernant les accessoires et pièces de rechange.

Nous vous recommandons d'utiliser des **accessoires CUPRA** et des **pièces d'origine CUPRA®**. Les services spécialisés CUPRA ou les services officiels SEAT en effectuent bien entendu aussi la pose de façon professionnelle.

CUPRA observe continuellement le marché, cependant elle n'est pas en mesure de juger si des produits **non autorisés par CUPRA** remplissent les conditions de fiabilité, sécurité et aptitude pour le véhicule. C'est pourquoi CUPRA n'assume aucune responsabilité quant à ces produits, même si, dans certains cas, il existe une autorisation d'un institut d'inspection technique officiellement reconnu ou d'un organisme officiel.

Les **appareils installés en deuxième monte** et ayant une incidence directe sur la maîtrise du véhicule par son conducteur, comme les régulateurs de vitesse ou **les systèmes d'amortisseurs à régulation électronique**, doivent être porteurs du label e (marque d'homologation de l'Union européenne), et homologués pour votre véhicule.

Le raccordement de **dispositifs électriques supplémentaires** tels que les glacières électriques, les ordinateurs ou les ventilateurs, qui n'ont pas d'incidence directe sur la maîtrise du véhicule par son conducteur, n'est possible que si ces équipements sont porteurs du label CE (déclaration de conformité des fabricants au sein de l'Union européenne).

### AVERTISSEMENT

**Ne fixez jamais d'accessoires, tels que des supports de téléphone ou des porte-gobelets, sur les caches ou dans la zone de déploiement des airbags. Risque de blessures lors d'un accident avec déclenchement des airbags !**

### Modifications techniques

Toute intervention au niveau des composants électroniques, de leurs logiciels, du câblage et du transfert de données peut provoquer des dysfonctionnements.

Veillez noter que votre concessionnaire spécialisé CUPRA ou concessionnaire du réseau SEAT ne peut pas prendre en charge les dommages causés par une mauvaise exécution de travaux sur le véhicule.

Par conséquent, nous vous recommandons de confier aux services spécialisés CUPRA ou services officiels SEAT la réalisation des travaux nécessaires avec des **pièces d'origine CUPRA®**.

### AVERTISSEMENT

**Les travaux et modifications effectués de façon non professionnelle sur votre véhicule peuvent provoquer des dysfonctionnements – risque d'accident.**

## Émetteurs-récepteurs radio et matériel de bureau

### Émetteurs-récepteurs radio fixes

L'installation en seconde monte dans le véhicule d'émetteurs-récepteurs radio est en général soumise à autorisation. CUPRA autorise la pose de tels équipements homologués sous réserve des conditions suivantes :

- L'installation de l'antenne s'effectue correctement.
- L'antenne doit être montée à l'extérieur du véhicule (en utilisant des câbles blindés et un adaptateur d'antenne non réfléchissant).
- La puissance d'émission effective à la base de l'antenne ne dépasse pas 10 W.

Pour la pose et l'utilisation d'émetteurs-récepteurs radio plus puissants, renseignez-vous auprès de votre service spécialisé CUPRA ou service officiel SEAT ou d'un atelier spécialisé.

### Émetteurs-récepteurs radio mobiles

L'utilisation de téléphones mobiles ou d'émetteurs-récepteurs radio de commercialisation courante peut perturber le fonctionnement de l'électronique dans votre véhicule. Les causes peuvent être les suivantes :

- Absence d'antenne extérieure.
- Antenne extérieure mal montée.
- Puissance d'émission supérieure à 10 W.

C'est pourquoi vous ne devez pas faire fonctionner à l'intérieur du véhicule des appareils portables (téléphone mobile ou émetteur-récepteur radio) sans antenne extérieure ou avec une antenne extérieure montée de manière incorrecte >>> ⚠.

En outre, tenez compte du fait que seule une antenne extérieure permet d'atteindre la portée maximale des appareils.

### Équipement à usage professionnel

L'installation en deuxième monte d'appareils à usage domestique ou professionnel dans le véhicule n'est autorisée que s'ils n'ont pas d'incidence sur la maîtrise directe du véhicule par son conducteur et s'ils disposent d'un label CE. Quant aux appareils installés en deuxième monte qui peuvent avoir une incidence sur la maîtrise du véhicule par son conducteur, ils doivent toujours avoir été homologués pour votre véhicule et disposer du label e.

### ⚠ AVERTISSEMENT

Les téléphones mobiles ou émetteurs-récepteurs radio utilisés dans l'habitacle, sans antenne extérieure ou avec une antenne extérieure mal installée, peuvent causer des problèmes de santé dus à l'exposition à des champs électromagnétiques trop intenses.

### 📄 Nota

- L'installation en seconde monte d'appareils électriques ou électroniques dans ce véhicule affecte son homologation et peut mener, dans certaines circonstances, à l'annulation de son certificat de réception.
- Veuillez respecter les instructions de commande des téléphones mobiles et émetteurs-récepteurs radio.

## Informations destinées à l'utilisateur

### Garantie

#### Garantie de fonctionnement contre tout défaut

Les services spécialisés CUPRA ou services officiels SEAT garantissent le parfait état des véhicules neufs. Consultez le contrat de vente ou la documentation complémentaire ou additionnelle fournie par votre Service Technique SEAT précisant les détails des conditions ainsi que les délais de la garantie. Pour plus d'informations à ce sujet, contactez votre service spécialisé CUPRA ou le service officiel SEAT.

#### Garantie commerciale pour batteries haute tension de véhicules électriques et hybrides

En complément des garanties légales et commerciales mentionnées précédemment, les services officiels SEAT offrent aussi la garantie commerciale pour batteries haute tension existante dans de nombreux pays.

Consultez les détails de cette garantie dans le contrat d'achat ou adressez-vous à un Service Officiel SEAT.

## Informations enregistrées par les unités de contrôle

### Mémoires et services de données

Valable dans les pays de l'UE dans lesquels est applicable le Règlement général sur la protection des données de l'Union européenne :

#### Traitement de données sur le véhicule

Des unités de contrôle électroniques sont montées sur le véhicule. Les unités de contrôle traitent des données, par ex., qu'elles reçoivent des capteurs du véhicule, qu'elles génèrent elles-mêmes, ou qu'elles échangent entre elles. Certains d'entre elles sont nécessaires pour le fonctionnement sûr du véhicule, d'autres aident à la conduite (systèmes d'aide à la conduite), et d'autres permettent des fonctions de confort ou des fonctions supplémentaires du système d'infodivertissement.

#### Références à caractère personnel

Tous les véhicules sont identifiés par un numéro de châssis sans équivoque. Ce numéro d'identification du véhicule: permet d'identifier le titulaire actuel du véhicule et les précédents, par ex. en Allemagne, par consultation auprès de l'Agence fédérale des véhicules à moteur. Il existe d'autres formes d'identifier le titulaire ou le conducteur à partir des données prises par le véhicule, par ex., l'immatriculation.

Par conséquent, les données générées ou traitées par les unités de contrôle peuvent être à caractère personnel, voire peuvent l'être, dans certaines conditions. Le cas échéant, en fonction des données du véhicule dont on dispose, il est possible de tirer des conclusions, par ex. sur son style de conduite, son emplacement, son itinéraire ou son comportement d'utilisation.

#### Vos droits en matière de protection de données

Selon la législation en vigueur sur la protection de données, vous avez certains droits face à CUPRA en ce qui concerne le traitement de vos données personnelles.

Selon cette législation, vous avez le droit de demander à CUPRA ou à des tiers, par ex. des entreprises de services d'assistance en cas de panne, des ateliers ou fournisseurs de services en ligne sur le véhicule, de vous indiquer pleinement et gratuitement, à condition qu'ils aient conservé vos données personnelles, quelles données ils possèdent sur vous et à quelles fins, ainsi que le provenance. Vous pouvez aussi demandez des informations sur la transfert des données à d'autres instances.

Vous trouverez plus d'informations sur vos droits, par ex. celui de supprimer ou de rectifier des données, dans les mentions légales sur la protection de données applicables dans chacun des cas, sur le site Web de CUPRA, y

compris les données du contrat et une note concernant le responsable de la protection de données.

Avec une aide spécialisée, par ex. un atelier (le cas échéant, après paiement, vous pouvez consulter les données qui sont seulement stockées localement du véhicule.

### Exigences légales pour la divulgation de données

s'il existe des dispositions légales en la matière, CUPRA a l'obligation de fournir, dans des cas exceptionnels et si nécessaire, les données dont elle dispose, à la demande d'organismes publics, par ex. pour enquêter un délit.

Les organismes publics sont aussi autorisés, dans le cadre de la législation en vigueur, à consulter eux-mêmes les données du véhicule dans des cas isolés. Ainsi, en cas d'accident, ils pourraient par exemple consulter les informations enregistrées sur l'unité de contrôle de l'airbag, qui pourraient aider à éclaircir cet accident.

### Données de fonctionnement du véhicule

Les unités de commandement traitent des données pour le fonctionnement du véhicule. Par exemple :

- Informations sur le statut du véhicule, par ex. la vitesse, la décélération, l'accélération transversale, le nombre de tours des roues, l'indication des ceintures de sécurité attachées, etc.

- Circonstances de l'environnement, par ex. température, capteur de pluie et de luminosité, capteurs de réglage de la distance, etc.

Généralement, ces données sont éphémères et ne sont pas conservées au-delà du temps de fonctionnement et sont traitées seulement sur le véhicule. Les unités de contrôle contiennent généralement des mémoires de données. Ces mémoires sont utilisées pour documenter temporairement ou en permanence, des informations sur le statut du véhicule, la sollicitation des composants, les nécessités de maintenance, ainsi que sur des incidences et défaillances techniques.

En fonction de l'équipement technique, les informations suivantes sont stockées :

- État des composants des systèmes, par ex. niveaux de remplissage, pression des pneus, état de la batterie, etc.

- Pannes et défauts sur des composants de systèmes importants, par ex. les feux, les freins, etc.

- Réactions des systèmes dans des situations de conduite spéciales, par ex. le déclenchement d'un airbag, l'intervention des systèmes de réglage de la stabilité, etc.

- Informations relatives à des incidents pouvant provoquer des dommages ou des défaillances sur le véhicule.

Dans certains spéciaux, par ex. si le véhicule détecte un fonctionnement anormal, il peut être nécessaire de conserver des données qui dans d'autres circonstances, seraient éphémères.

Lorsque vous faites usage de prestations de services, par ex. de réparation ou de maintenance, les données de fonctionnement stockées ainsi que le numéro d'identification du véhicule peuvent être consultés et utilisés, si nécessaire. Ont accès à ces données les employés du réseau de Service, par ex. des ateliers, ou des tiers, comme les employés des services d'assistance en cas de panne. Cela est aussi applicable aux cas de garantie ou d'application de mesures visant à garantir la qualité.

La consultation des données s'effectue à travers la connexion OBD (On-Board-Diagnose = diagnostic de bord) du véhicule obligatoire selon ce qui est établi par la loi >>> . Les données de fonctionnement documentent l'état technique du véhicule ou de composants concrets, aident à diagnostiquer des défaillances, à respecter les obligations figurant sur la garantie légale et à améliorer la qualité. Dans ce cas, ces données, en particulier les informations sur la sollicitation des composants, les incidents techniques, les erreurs de manœuvre et autres défaillances, sont transmises à CUPRA avec le numéro d'identification du véhicule. De plus, le fabricant est responsable des dommages causés par un produit défectueux. Pour cela, CUPRA utilise également les données de fonctionnement du véhicule, par ex. pour les

campagnes d'appel à révision. Ces données peuvent aussi être utilisées pour vérifier des réclamations du client, à travers lesquelles celui-ci souhaite faire valoir la garantie légale ou la garantie commerciale.

Les ateliers de service technique peuvent rétablir les mémoires de pannes du véhicule dans le cadre des travaux de réparation ou de maintenance, ou sur leur propre demande.

Confiez la consultation et le rétablissement des mémoires d'incidents uniquement à des ateliers spécialisés. Vous pouvez obtenir plus d'informations sur les données stockées auprès des ateliers spécialisés.

Une fois qu'une panne a été résolue, les informations à son sujet sont effacées de la mémoire. D'autres contenus de la mémoire sont substitués successivement.

### Reprogrammer les unités de contrôle

En général, toutes les données nécessaires à la gestion des pièces sont mémorisées dans les appareils de commande. La programmation de certaines fonctions de confort, telles que les clignotants de confort, l'ouverture d'une seule porte et les indications à l'écran, peut être modifiée à l'aide d'équipements d'atelier spéciaux. Si les fonctions de confort sont reprogrammées, les données et les descriptions de cette notice d'utilisation concernant ces fonctions ne correspondront plus. CUPRA recommande de vous rendre chez l'un de ses

concessionnaires ou dans un atelier spécialisé et de faire enregistrer la reprogrammation sur le Plan de maintenance numérique.

Les concessionnaires CUPRA sont au courant des éventuelles modifications de la programmation.

### Système d'infodivertissement

En fonction de l'équipement que vous avez sélectionné, vous pouvez vous-même apporter des données au système d'infodivertissement du véhicule.

En fonction de l'équipement en question, par exemple :

- Données multimédia pour la reproduction de musique, films ou photos sur un système d'infodivertissement.
- Données de l'agenda à utiliser en combinaison avec un dispositif mains libres ou avec un système de navigation.
- Destinations de navigation introduites.
- Données sur l'utilisation de services en ligne.

Ces données peuvent être stockées localement sur le véhicule, ou peuvent se trouver sur un dispositif que vous avez connecté au véhicule, par ex. un dispositif de téléphonie mobile, une mémoire USB ou un lecteur MP3. Si ces données sont mémorisées sur le véhicule, elles peuvent être effacées à tout moment.

Ces données sont seulement transmises à des tiers si vous le souhaitez, en fonction des réglages que vous avez sélectionnés (spécialement dans le cadre de l'utilisation de services en ligne).

### Intégration de dispositifs de téléphonie mobile

Si le véhicule dispose de l'équipement correspondant, vous pouvez connecter au véhicule votre dispositif de téléphonie mobile ou autre terminal mobile, s'il dispose de la fonction correspondante, de sorte à pouvoir les contrôler avec les commandes intégrées sur le véhicule. Dans ce cas, l'image et le son du dispositif de téléphonie mobile peuvent être visualisés et écoutés à travers le système d'infodivertissement. En même temps, certaines informations sont transmises à votre téléphone mobile. Par exemple, en fonction du type d'intégration, des données sur la position et autres informations générales du véhicule. À ce sujet, informez-vous sur la visualisation d'applications sur le système d'infodivertissement.

Cela permet d'utiliser certaines applications installées sur le dispositif de téléphonie mobile, par ex. de navigation ou de reproduction de musique. Il ne se produit aucune autre interaction entre le dispositif de téléphonie mobile et le véhicule, en particulier, aucun accès actif aux données du véhicule. Le fournisseur de l'application utilisée détermine le type de traitement auquel les données sont soumises ultérieurement. En fonction de l'application en

question et du système d'exploitation de votre dispositif de téléphonie mobile, pour pourrez ou non faire des réglages à ce sujet.

### Services en ligne<sup>1)</sup>

Si le véhicule dispose d'une connexion à un réseau sans fil, cela permet l'échange de données entre le véhicule et d'autres systèmes. La connexion au réseau sans fil se fait à travers un émetteur/récepteur du véhicule ou à travers un terminal mobile vous appartenant, par ex. un dispositif de téléphonie mobile. Cette connexion permet d'utiliser des fonctions en ligne, par ex. des services en ligne et des applications (apps) de CUPRA ou d'autres fournisseurs.

### Services du fabricant

Les services en ligne de CUPRA, les fonctions correspondantes et les informations sur la protection de données relatives à ces fonctions sont décrites ou se trouvent dans un lieu approprié, par ex. dans une description de services ou une page d'Internet. Des données personnelles peuvent être utilisées pour la prestation de services en ligne. L'échange de données est effectué à travers une connexion sûre, par ex. avec des systèmes TI du fabricant, prévus à cet effet. Sen l'absence de permis légal, d'accord contractuel ou de consentement, les données personnelles sont seulement collectées, traitées et utilisées aux fins de la mise à disposition des services.

Vous pouvez activer et désactiver les services et les fonctions et dans certains cas, la totalité de la connexion de données du véhicule. Certains fonctions et services spéciaux obligatoires selon la loi sont exclus de cette possibilité, par ex. les systèmes d'appel d'urgence.

### Services de tiers

S'il existe la possibilité d'utiliser des services en ligne d'autres fournisseurs, ces fournisseurs sont les seuls responsables de ces services, et ces services sont sujets aux conditions de protection de données et d'utilisation de ces fournisseurs. CUPRA n'a aucune influence sur les contenus échangés dans le cadre de ces services.

Pour cette raison, informez-vous auprès du fournisseur en question sur le type, l'étendue et l'objectif de la collecte et de l'utilisation de données personnelles dans le cadre de sa prestation de services.

### AVERTISSEMENT

**Si vous n'utilisez pas la prise de connexion pour diagnostic comme prévu, des dysfonctionnements peuvent se produire et par conséquent, des accidents et de graves blessures.**

- **Ne consultez jamais vous-même la mémoire d'incidents à travers la prise de connexion pour diagnostic.**

- **Confiez la consultation de la mémoire d'incidents à travers la prise de connexion pour diagnostic uniquement à des ateliers spécialisés. CUPRA recommande de se rendre chez un revendeur spécialisé CUPRA ou chez tout revendeur du réseau SEAT.**

### Stockage des données sur les accidents (Event Data Recorder)

Votre véhicule est équipé d'un dispositif de stockage des informations sur les accidents (EDR).

La fonction de l'EDR consiste à enregistrer des informations en cas d'accident léger ou grave. Ces informations sont utiles à l'analyse du comportement des différents systèmes du véhicule.

L'EDR enregistre pendant une courte durée (en général moins de 10 secondes) les informations dynamiques de conduite ainsi que des informations liées aux systèmes de retenue, notamment :

- Le fonctionnement des différents systèmes du véhicule.
- Le port éventuel des ceintures de sécurité par le conducteur et les passagers.
- La force avec laquelle la pédale d'accélérateur ou de frein a été actionnée.
- La vitesse du véhicule.

<sup>1)</sup> Non disponible sur tous les marchés.

Ces informations aident à mieux comprendre les circonstances de l'accident.

Par conséquent, les informations liées aux systèmes d'aide à la conduite sont enregistrées. Il s'agit notamment d'informations indiquant, par exemple, si ces systèmes étaient inactifs ou en action, si leur action a influé sur le comportement dynamique du véhicule en faisant dévier sa trajectoire dans les situations précédemment décrites, en accélérant ou en décélérant.

En fonction de l'équipement du véhicule, il s'agit notamment d'informations relatives aux systèmes suivants :

- le contrôle régulateur de vitesse adaptatif
- l'assistant de maintien de voie
- les assistants de stationnement
- les fonctions de freinage d'urgence.

Les informations de l'EDR sont enregistrées uniquement lors de certains accidents. Dans les conditions de conduite normales, aucune information n'est enregistrée.

Aucun son, ni aucune image de l'intérieur et des environs du véhicule n'est enregistré. Les informations personnelles telles que le nom, l'âge ou le sexe du conducteur ne sont jamais enregistrées. Il est toutefois possible que des tiers (tels que les autorités de procédure pénale) puissent associer le contenu de l'EDR à d'autres sources de données pour créer une référence personnelle dans le cadre d'enquêtes sur les accidents.

Pour lire les informations de l'EDR, il est nécessaire de disposer d'un accès légalement prescrit à l'OBD (« On-Board-Diagnose ») de votre véhicule, dont le contact doit être mis.

Outre le constructeur automobile, des tiers, tels que des instances judiciaires disposant des outils appropriés, peuvent accéder aux informations s'ils ont accès au véhicule ou aux données enregistrées dans l'EDR.

CUPRA n'aura pas accès aux informations de l'EDR, à moins que son propriétaire (ou dans certains cas de « leasing », le locataire) ne donne son consentement. Des exceptions peuvent exister en vertu des dispositions légales ou contractuelles.

En raison des exigences juridiques des produits en matière de sécurité, CUPRA pourra employer les informations de l'EDR à des fins d'études de terrain et d'amélioration de la qualité des systèmes du véhicule. Les informations employées à des fins d'étude seront traitées de manière anonyme (c'est-à-dire sans référence au véhicule, à son propriétaire ou à son locataire).

## Antennes du véhicule

### Système d'infodivertissement et antennes

Les antennes pour le système d'infodivertissement sont montées sur différents points du véhicule :

- Sur le toit.
- Sur la pare-brise, entre les couche de la vitre.
- Sur la lunette arrière et les glaces avec une structure d'antennes imprimées >>> ⓘ.

### ⓘ AVIS

**La structure d'antennes imprimées sur la lunette arrière et les glaces peut se trouver endommagée par le frottement d'objets ou par l'utilisation de produits corrosifs ou contenant des acides.**

- **Ne collez aucun adhésif sur la zone de la lunette arrière et des glaces.**
- **Ne nettoyez jamais la structure d'antennes avec des produits corrosifs ou contenant des acides.**

## Liquides du système de climatisation

### Fluide frigorigène du système de climatisation

L'étiquette située dans le compartiment avant fournit des informations sur le type et la quantité de fluide frigorigène utilisé dans le système de climatisation du véhicule. L'étiquette se trouve sur le devant du compartiment avant, près des vannes de remplissage de fluide frigorigène >>> △.

### Informations détaillées sur le fluide frigorigène utilisé

Si le type de fluide frigorigène indiqué sur l'étiquette est le R1234yf, le système de climatisation contient des gaz fluorés.

Si le type de fluide frigorigène est le R744, ce gaz ne contient pas de gaz fluorés.

Conformément au règlement (UE) 2024/573 relatif aux gaz à effet de serre fluorés, article 12 relatif à l'étiquetage et à l'information sur les produits et dispositifs, applicable à compter du 1er janvier 2025.

Type de fluide frigorigène	R1234yf	R744
Poids du fluide frigorigène	460 g	470 g
Équivalent en CO <sub>2</sub>	0,0002 t	0,0005 t
Potentiel de réchauffement global	0,501	1

### Huile de refroidissement dans la climatisation

Le système de climatisation est rempli d'huile de refroidissement. Pour plus d'informations sur le type et la quantité d'huile de refroidissement utilisée, contactez une entreprise spécialisée qualifiée.

CUPRA recommande un service officiel CUPRA.



Avertissement : L'entretien du système de climatisation nécessite des spécialistes qualifiés.



Type de fluide frigorigène.



Type d'huile de refroidissement.



Consultez les informations de l'atelier (disponibles uniquement auprès des services officiels CUPRA).



L'entretien du système de climatisation nécessite des spécialistes qualifiés.



Fluide frigorigène inflammable.



Veillez à ce que tous les composants soient éliminés correctement. N'installez pas de composants retirés de véhicules en fin de vie ou de composants recyclés dans votre véhicule.

### **⚠ DANGER**

L'entretien du système de climatisation par du personnel non qualifié peut entraîner des blessures graves, voire la mort.

- Pour l'entretien du système de climatisation, contactez du personnel qualifié et formé conformément aux normes requises par le pays en question, par exemple, la norme SAE J2845.

- Veuillez respecter les intervalles d'entretien prescrits par CUPRA. Pour ce faire, contactez une entreprise spécialisée qualifiée. CUPRA recommande un service officiel CUPRA.

### **⚠ DANGER**

Le fluide frigorigène est inflammable et peut provoquer des blessures graves, voire la mort, s'il n'est pas correctement entretenu.

Le fluide frigorigène est sous pression et peut exploser lorsqu'il est chauffé. Cela peut provoquer des blessures graves, voire la mort.

Le fluide frigorigène peut former des vapeurs toxiques lorsqu'il entre en contact avec des surfaces chaudes. En cas d'inhalation, elles peuvent provoquer un empoisonnement, voire la mort.

- Faites entretenir le système de climatisation par du personnel qualifié.

- Gardez le véhicule à l'écart des flammes, des étincelles ou de toute autre source d'inflammation.

 AVIS

La réparation ou le remplacement de l'évaporateur par des pièces de rechange recyclées ou provenant de véhicules en fin de vie peut endommager le système de climatisation.

- Ne faites jamais réparer l'évaporateur avec des pièces de rechange recyclées ou provenant de véhicules en fin de vie.

## Informations concernant le règlement de l'UE sur les substances et préparations chimiques REACH

Conformément au règlement européen sur les substances et préparations chimiques REACH, SEAT, S.A. souhaite vous informer des substances que le véhicule pourrait contenir.

Ces informations peuvent être consultées auprès de votre service officiel CUPRA ou chez n'importe quel concessionnaire SEAT.

## Informations sur matériaux et recyclage

### Compatibilité environnementale

Le respect de l'environnement joue un rôle important dans la conception, le choix des matériaux et la fabrication de votre nouvelle CUPRA.

#### Mesures prises au niveau de la construction pour permettre le recyclage

- Assemblages permettant une dépose facile des pièces.
- Dépose simplifiée grâce à la conception modulaire.
- Réduction des mélanges de matériaux.
- Marquage des pièces en matière plastique et en élastomères conformément aux normes ISO 1043, ISO 11469 et ISO 1629.

#### Choix des matériaux

- Utilisation de matériaux recyclables.
- Utilisation de plastiques compatibles au sein d'un même mécanisme si les composants qui en font partie ne sont pas facilement séparables.
- Utilisation de matériaux renouvelables et/ou recyclés.

- Réduction des composants volatiles, odeur incluse, dans les matières plastiques.
- Utilisation de réfrigérants sans CFC.

**Interdiction, sauf pour les exceptions prévues par la loi (Annexe II de la directive de VHU 2000/53/CE) des métaux lourds :** cadmium, plomb, mercure, chrome hexavalent.

#### Fabrication

- Réduction de la quantité de solvants dans les cires protectrices pour trous.
- Utilisation de film plastique pour protéger les véhicules pendant leur transport.
- Emploi de colles sans solvants.
- Utilisation de réfrigérants sans CFC dans les systèmes de froid.
- Recyclage et valorisation énergétique des déchets (CDR).
- Amélioration de la qualité des eaux usées.
- Utilisation de récupérateurs de chaleur résiduelle (récupérateurs thermiques, roues enthalpiques, etc.).
- Utilisation de peintures en phase aqueuse.

## Informations sur le Règlement européen relatif aux piles et batteries

Les données techniques et les documents relatifs aux exigences du Règlement 2023/1542 du Parlement européen et du Conseil sur les batteries et leurs déchets sont disponibles sur le site web suivant :

[https://product-pass.online/vehicule?id\\_type=brand&id=S](https://product-pass.online/vehicule?id_type=brand&id=S)



## Recyclage des appareils électriques ou électroniques

Tous les appareils électriques ou électroniques (AEE) qui ne sont pas montés de façon permanente sur la voiture doivent porter de façon indélébile le symbole :



Ce symbole indique que vous ne devez pas jeter les AEE avec les ordures ménagères, mais dans les conteneurs de tri sélectif.

## Recyclage de produits

✓ Valable pour le marché : France



Fig. 208 Avis de recyclage pour la France.

Veuillez noter les consignes de recyclage suivantes >>> fig. 208 pour les éléments suivants :

- Clés du véhicule.
- Commande à distance du chauffage et de la ventilation d'appoint.
- Compresseur.
- Câble de charge.
- Carte-clé mobile.



Fig. 209 Avis de recyclage des extincteurs pour la France.

Veuillez noter les consignes de recyclage suivantes >>> fig. 209 pour les éléments suivants :

- Extincteurs.



Fig. 210 Avis de recyclage pour la France.



Fig. 211 Avis de recyclage pour la France.

Respectez les consignes de recyclage >>> fig. 210, >>> fig. 211 de la documentation et des emballages ou sachets des éléments suivants :

- Notice d'entretien.
- Trousse de secours.
- Extincteurs.
- Compresseur.
- Câble de charge.
- Prise de charge et joint d'étanchéité.
- Boîte à outils du véhicule.
- Bombe anti-crevaisson.
- Cric.
- Triangle de signalisation.
- Gilet de sécurité.
- Sac à outils.

### Conseil antipollution

Le logo Triman et le symbole Info-tri contiennent des informations importantes sur le tri pour l'utilisateur final.

### Recyclage de produits

✓ Valable pour le marché : Italie

#### Étiquetage environnemental

Le décret législatif n° 116 (3 septembre 2020), qui intègre la directive UE 2018/851 sur les déchets et la directive UE 2018/852 sur les emballages et les déchets d'emballages, établit que tous les emballages doivent être correctement étiquetés, afin de faciliter la collecte, la réutilisation, la récupération et le recyclage des emballages, ainsi que d'informer correctement les consommateurs sur la destination finale des emballages.

Il est possible d'accéder aux informations concernant l'étiquette environnementale des emballages présents dans le véhicule via le code QR suivant, qui mène à une page Web où vous pouvez trouver les informations requises par cette réglementation :



## Informations sur les droits d'auteur, tiers

<https://www.seat.com/company/software-info.html>

Certains des produits installés dans le véhicule contiennent des composants logiciels pour lesquels des licences Open Source sont nécessaires.

Une liste des composants logiciels Open Source utilisés, comprenant des informations sur les lois sur les droits d'auteur, ainsi que les conditions de licence Open Source respectives et le texte de licence correspondant, sont disponibles sur le site Web mentionné ci-dessus. Le code source de certains composants logiciels Open Source peut être demandé auprès du constructeur du véhicule. Le constructeur vous fournira le code source conformément aux conditions de licence respectives, et seuls les frais nécessaires à cette mise en œuvre (par exemple les frais du périphérique de stockage de données, d'expédition et d'emballage) vous seront facturés. Vous pouvez trouver les informations nécessaires sur le site Web mentionné ci-dessus.

## Restitution et mise au rebut des véhicules en fin de vie utile

### Restitution en fin de vie utile

À la fin de sa vie utile, votre véhicule doit être recyclé et éliminé d'une manière respectueuse de l'environnement. Pour cette raison, les derniers propriétaires de véhicules dans l'UE et dans de nombreux autres pays sont tenus par la loi d'apporter leur véhicule à un point de collecte agréé, à un centre de restitution de véhicules ou à une entreprise de démontage agréée.

CUPRA a déjà fait les préparatifs nécessaires pour cela : un vaste réseau de centres de restitution de véhicules est disponible dans tous les pays de l'UE et dans de nombreux autres pays, où vous pouvez déposer votre véhicule. Si vous remplissez les conditions légales nationales, vous pouvez restituer gratuitement votre véhicule hors d'usage au sein de l'UE.

Le centre de restitution de véhicules délivre une attestation de recyclage qui sert de preuve que le véhicule en fin de vie utile a bien été recyclé.

Vous pouvez obtenir des informations sur les centres de restitution de véhicules auprès de votre concessionnaire CUPRA.

### Mise au rebut

Les consignes de sécurité correspondantes doivent être respectées lors de la mise au rebut du véhicule ou de ses composants individuels, par exemple le système d'airbag et les tendeurs de ceinture. Ces consignes sont déjà connues des ateliers qualifiés. CUPRA recommande de faire appel à un concessionnaire CUPRA.

## Déclaration de conformité

### Commercialisation sur le marché britannique (Angleterre, Pays de Galles et Écosse) de produits finis :



Le marquage UKCA (UK Conformity Assessed) est un nouveau marquage britannique utilisé pour les produits commercialisés en Grande-Bretagne (Angleterre, Pays de Galles et Écosse).

#### Importateur :

Volkswagen Group United Kingdom Ltd.  
Yeomans Drive, Blakelands  
Milton Keynes, MK 14 5AN  
United Kingdom

Les véhicules mis sur le marché britannique par l'importateur mentionné ci-dessus peuvent inclure des produits complets répondant aux dispositions suivantes :

- Disposition sur la compatibilité électromagnétique, 2016
- Disposition relative aux moyens de commande électriques (sécurité), 2016
- Disposition relative à la fourniture de machines (sécurité) (modification), 2011
- Disposition relative aux émissions sonores des équipements et machines à usage extérieur, 2001
- Disposition relative à la limitation de l'utilisation de certaines matières dangereuses dans les équipements électriques et électroniques, 2012
- Disposition relative aux produits médicaux, 2002 (SISI 2002, n° 618, tel que modifié) (UK MDR 2002)
- Disposition relative aux équipements sous pression (sécurité), 2016
- Disposition relative aux équipements de protection individuelle (mise en œuvre), 2018

#### Nota

**Pour les produits médicaux, le marquage CE restera valable au Royaume-Uni jusqu'au 30 juin 2023.**

Conformément aux dispositions mentionnées ci-dessus, l'importateur s'est assuré que :

Le fabricant a effectué l'évaluation de conformité correspondante, a établi la documentation technique et respecte les exigences de marquage.

 Nota

Jusqu'au 31 décembre 2025, le marquage britannique peut être apposé sur une étiquette apposée sur le produit ou sur la documentation qui l'accompagne.

## Appareils radioélectriques

### Déclaration de conformité simplifiée

Votre véhicule est équipé de différents appareils radioélectriques. Lorsque la législation l'exige, les fabricants de ces appareils déclarent qu'ils sont conformes à la directive 2014/53/UE.

Le texte complet de la déclaration UE de conformité est disponible sur Internet à l'adresse suivante :

[www.cupraofficial.com/owners/technical-support/declarations-of-conformity](http://www.cupraofficial.com/owners/technical-support/declarations-of-conformity)



### Royaume-Uni

Votre véhicule est équipé de différents appareils radioélectriques. Lorsque la législation l'exige, les fabricants de ces appareils déclarent qu'ils sont conformes à la réglementation UK Radio Equipment Regulations 2017 (SI 2017/1206).

Le texte complet de la déclaration de conformité est disponible sur Internet à l'adresse suivante :

[www.cupraofficial.com/owners/technical-support/declarations-of-conformity](http://www.cupraofficial.com/owners/technical-support/declarations-of-conformity)



### Adresses des fabricants

Vous trouverez ci-après l'adresse des fabricants de composants, qui ne peuvent pas être pourvus d'un autocollant en raison de leurs dimensions ou de leur nature, dans les cas où la législation l'exige :

#### Unité de contrôle central (SAM)

Continental Automotive Technologies GmbH  
Siemensstraße 12  
93055 Regensburg, Germany  
Tél. : +49 941 7900  
[www.continental-automotive.com](http://www.continental-automotive.com)

#### Système Keyless Access et clé à radiocommande du verrouillage centralisé

HELLA GmbH & Co. KGaA/Hamm  
Roemerstr. 66  
59075 - Hamm, Deutschland  
Tél. : 0049 23817980  
[www.hella.com](http://www.hella.com)

#### Antenne toit

Molex CVS Hildesheim GmbH  
Daimlerring 31  
31135 Hildesheim, Germany  
Tél. : +49 3377 3160  
[www.molex.com](http://www.molex.com)

#### Amplificateurs d'antenne

*Valable pour : Born, Tavascan*  
Molex CVS Hildesheim GmbH  
Daimlerring 31  
31135 Hildesheim, Germany  
Tél. : +49 3377 3160  
[www.molex.com](http://www.molex.com)

*Valable pour : Raval*  
fuba Automotive Electronics GmbH  
Tec Center  
D 31162 Bad Salzdetfurth  
Tél. : +49 (5063) 990 0  
[www.fuba-automotive.com](http://www.fuba-automotive.com)

#### Connectivity Box

Strona główna - BURY  
ul. Wojska Polskiego 4  
39-300 Mielec, Polska  
[info@bury.com](mailto:info@bury.com)  
Tél. : +48 17 78846-00

### Système d'infodivertissement

Harman Becker Automotive Systems GmbH  
Becker-Göring-Strasse 16  
76307 Karlsbad, Germany  
Tél. : +49 7248 710  
www.harman.com

### Tableau de bord (Cockpit Digital)

CarUX Technology Pte. Ltd.  
Stationstraat 39G  
6411 NK Heerlen, The Netherlands  
Tél. : +31 45 850 6000  
www.carux.com

### Capteurs radar avant

Robert Bosch GmbH  
Markwiesenstraße, 46  
72770 Reutlingen (Kusterdingen) Germany  
Tél. : +49 7121 350  
www.bosch.com

### Capteurs radar arrière

Hella GmbH & Co. KGaA  
Rixbecker Straße 75  
59552 Lippstadt (Germany)  
Tél. : +49 2941 380  
www.hella.com

### Unité télématique (ConMod)

HARMAN BECKER Automotive Systems GmbH  
Becker-Göring-Str. 16  
D-76307 Karlsbad, Germany  
Tél. : +49 7248 710  
www.harman.com

### Easy Open

Vitesco Technologies GmbH  
Siemensstrasse 12  
Regensburg, 93055 Germany  
Tél. : +49 941 20310  
www.vitesco-technologies.com

### Équipement radio, gamme de fréquences, puissance d'émission maximale

Les équipements radio <sup>1)</sup> pouvant être montés sur les modèles CUPRA sont détaillés ci-dessous.

Gamme de fréquences	Puissance d'émission max.
<b>Clé à radiocommande (véhicule)</b>	
433,05-434,78 MHz	10 mW (ERP)
433,05-434,79 MHz	10 mW
434,42 MHz	32 µW
<b>Bluetooth®</b>	
2400-2483,5 MHz	16,63 dBm
<b>Antenne auxiliaire pour Car2X</b>	
5855-5925 MHz	2 W PIRE
<b>Point d'accès sans fil</b>	
2400-2483,5 MHz	16,63 dBm
<b>Keyless Access</b>	
434,42 MHz	32 µW
125 kHz	89 dBµA/m <sup>a)</sup>
<b>Capteurs radar pour les systèmes d'assistance avant</b>	
76 GHz à 77 GHz	37 dBm

<sup>a)</sup> Valable pour le marché : Ukraine

<sup>1)</sup> La mise en service ou l'autorisation d'utilisation de la technologie radioélectrique peut être restreinte, impossible ou soumise à des exigences supplémentaires dans certains pays européens.

**Capteurs radar pour les systèmes d'assistance arrière**

24050-24250 MHz	20 dBm
-----------------	--------

**Capteurs radar pour les systèmes d'assistance arrière et latéraux**

76-77 GHz	27,2 dBm
-----------	----------

**Fonction de chargement sans fil**

110-128 kHz	15 W
-------------	------

**Unité télématique (ConMod)**

EGSM900 : 880-915 MHz	33 dBm
DCS1800 : 1710-1785 MHz	31 dBm
UMTS FDD 1 : 1920-1980 MHz	24 dBm
UMTS FDD 3 : 1710-1785 MHz	24 dBm
UMTS FDD 8 : 880-915 MHz	24 dBm
E-UTRA FDD 1 : 1920-1980 MHz	23,5 dBm
E-UTRA FDD 3 : 1710-1785 MHz	23,0 dBm
E-UTRA FDD 7 : 2500-2570 MHz	23,5 dBm
E-UTRA FDD 8 : 880-915 MHz	23,0 dBm
E-UTRA FDD 20 : 832-862 MHz	23,5 dBm
E-UTRA FDD 28 : 703-748 MHz	23,0 dBm

dB $\mu$ A/m	décibel sur 1 $\mu$ A/m
dBm	décibel sur 1 mW
$\mu$ W	Microwatt
mW	Milliwatt
W	Watt

**Informations supplémentaires pour les pays en dehors de l'Union européenne****Royaume-Uni**

Ce qui suit s'applique aux importateurs sur le marché du Royaume-Uni :

Volkswagen Group United Kingdom Ltd.  
Yeomans Drive, Blakelands  
Milton Keynes, MK 14 5AN  
United Kingdom

**Turquie**

*Telsiz Ekipmanları Yönetmeliği (2014/53/AB)*

Aracınızda çeşitli telsiz ekipmanları bulunmaktadır.

Telsiz Ekipmanları Yönetmeliği (2014/53/AB) açısından Türkiye pazarı için radyo ekipmanı ithalatçısı (bu bilgi sadece resmi temsilcimiz olan Doğu Otomotiv Servis ve Ticaret A.Ş.'nin ithal ettiği ürünler için geçerlidir):

Doğu Otomotiv Servis ve Ticaret A.Ş.  
Şekerpınar Mahallesi, Anadolu Caddesi, No: 22  
ve 45  
41420 Çayırova/Kocaeli

**Chili**

Cet équipement est conforme à la résolution d'exemption n° 403 de 2008, et ses modifications, du Sous-secrétariat aux télécommunications, concernant les rayonnements électromagnétiques.

**Mexique**

© **ift** Le fonctionnement de cet équipement est sujet aux deux conditions suivantes : (1) il est possible que cet équipement ou dispositif ne cause pas d'interférence nuisible, et (2) cet équipement ou dispositif doit accepter toute interférence, y compris celle que son fonctionnement involontaire pourrait causer.

# Données techniques

## Indications sur les données techniques

### Données distinctives du véhicule

Les valeurs indiquées dans les données techniques peuvent différer en fonction de l'équipement en option ou de la version du modèle, ainsi que dans le cas de véhicules spéciaux et d'équipements pour certains pays.

Les données figurant dans la documentation officielle du véhicule ont toujours un caractère prioritaire.

### Abréviations utilisées dans cette section concernant les Caractéristiques techniques

kW	Kilowatt, indication de puissance du moteur.
kWh	Kilowatt-heure, capacité de la batterie.
Nm	Newton-mètre, unité de mesure du couple moteur.

### Numéro de châssis (VIN)

En fonction de la version, vous trouverez le numéro de châssis aux endroits suivants :

- Dans le système d'infodivertissement, à l'aide de la touche de fonction  **Véhicule** > **État** > **Service**.
- Devant, visible à travers la glace de la partie inférieure gauche du pare-brise.
- Derrière le siège avant droit, sous le revêtement du plancher.
- Sur l'étiquette du véhicule.
- À droite dans le compartiment avant.

### Plaque de modèle

La plaque de modèle se situe dans le cadre de la porte du côté droit du véhicule. Les véhicules destinés à certains pays d'exportation ne possèdent pas de plaque du constructeur.

### Prestations

Les valeurs sont seulement valables pour des conditions de chaussée et climatologiques optimales.

Les prestations du véhicule ont été calculées sans aucun équipement qui les réduise, par ex. des accessoires.

### Poids

Les valeurs de poids en marche s'appliquent au véhicule prêt à rouler avec le conducteur (75 kg), les fluides de fonctionnement et, le

cas échéant, les outils et la roue de secours. Le poids en état de marche augmente avec les équipements optionnels et le montage ultérieur d'accessoires, ce qui réduit la charge utile possible en conséquence.

### Poids tractés

La charge maximale admissible du timon sur la boule d'attelage est de **75 kg**.

### AVERTISSEMENT

Les valeurs indiquées pour les poids maximaux admissibles ne doivent pas être dépassées. Risque d'accident et de dommage !

## Caractéristiques du moteur

### Moteur électrique 85 kW / 38,5 kWh

Traction	Avant
Puissance maximale (kW)	85
Moteur	Synchrone avec aimants permanents
Couple maximal (Nm)	267
Vitesse maximale (km/h)	a)
Accélération 0/100 km/h (secondes)	a)
Poids maximum autorisé (kg)	a)
<b>Système à haute tension</b>	
Capacité brute de la batterie (kWh)	38,5
Capacité nette de la batterie (kWh)	36,9
Chimie de la batterie	LFP
Puissance maximale de charge avec CA (kW)	11

a) Données non disponibles à la clôture de cette édition.

### Moteur électrique 99 kW / 38,5 kWh

Traction	Avant
Puissance maximale (kW)	99
Moteur	Synchrone avec aimants permanents
Couple maximal (Nm)	267
Vitesse maximale (km/h)	a)
Accélération 0/100 km/h (secondes)	a)
Poids maximum autorisé (kg)	a)
<b>Système à haute tension</b>	
Capacité brute de la batterie (kWh)	38,5
Capacité nette de la batterie (kWh)	36,9
Chimie de la batterie	LFP
Puissance maximale de charge avec CA (kW)	11

a) Données non disponibles à la clôture de cette édition.

### Moteur électrique 155 kW / 56 kWh

Traction	Avant
Puissance maximale (kW)	155
Moteur	Synchrone avec aimants permanents
Couple maximal (Nm)	290
Vitesse maximale (km/h)	a)
Accélération 0/100 km/h (secondes)	a)
Poids maximum autorisé (kg)	a)
<b>Système à haute tension</b>	
Capacité brute de la batterie (kWh)	56
Capacité nette de la batterie (kWh)	52,6
Chimie de la batterie	NMC
Puissance maximale de charge avec CA (kW)	11

a) Données non disponibles à la clôture de cette édition.

**Moteur électrique 166 kW / 56 kWh**

Traction	Avant
Puissance maximale (kW)	166
Moteur	Synchrone avec aimants permanents
Couple maximal (Nm)	290
Vitesse maximale (km/h)	a)
Accélération 0/100 km/h (secondes)	a)
Poids maximum autorisé (kg)	a)

**Système à haute tension**

Capacité brute de la batterie (kWh)	56
Capacité nette de la batterie (kWh)	52,6
Chimie de la batterie	NMC
Puissance maximale de charge avec CA (kW)	11

a) Données non disponibles à la clôture de cette édition.

## Dimensions

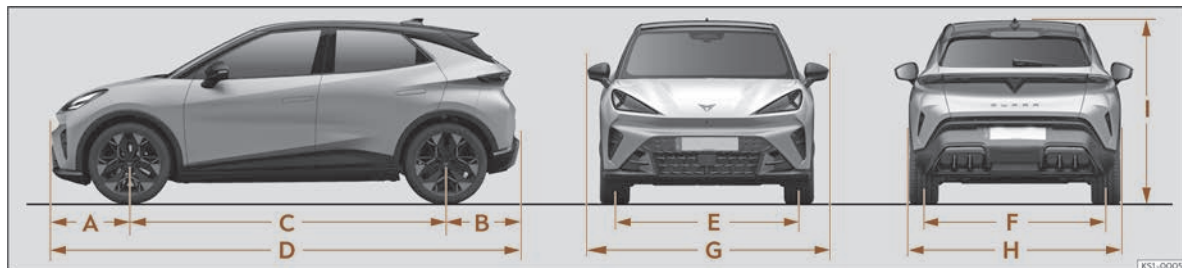

Fig. 212 Dimensions

>>> fig. 212		
A	Encorbellement frontal (mm)	753
B	Encorbellement arrière (mm)	694
C	Empattement (mm)	2 599
D	Longueur (mm)	4 046
E	Largeur de voie avant (mm)	1 538
F	Largeur de voie arrière (mm)	1 536
G	Largeur d'un rétroviseur extérieur à l'autre (mm)	2 000
H	Largeur (mm)	1 784
I	Hauteur (poids à vide) (sans antenne) (mm)	1 514
	Diamètre de braquage (m)	10,8



## Index alphabétique

## A

ACC	203	frontaux	57	menu	290
Accessoires	386	latéraux	60	particularités	290
Accessoires d'origine	380	Alarme antivol	118	Appui lombaire	129
Accoudoirs centraux	136	protection volumétrique et système anti-soulèvement	118	Appui-tête	132
Actionnement d'urgence		remorque	319	démonter	133
portière du passager avant	121	Alerte de fatigue	23	régler	132
Activation		limites du système	23	Appuie-tête	132
Bluetooth	281	niveaux d'avertissement	24	Assistance routière	380
sans fil	281	réglages	24	Assistant à la conduite (Travel Assist)	
Activation de CUPRA CONNECT	265	résolution de problèmes	25	voir Travel Assist	219
Administration des utilisateurs	268	Alerte de vigilance	25	Assistant au freinage	188
Affichage de la température		limites du système	26	Assistant d'ouverture des portes (Exit Warning)	
extérieur	20	niveaux d'avertissement	27		254
Aide au démarrage	332	réglages	26	Assistant d'urgence (Emergency Assist)	224
description	333	résolution de problèmes	27	indications à l'écran	224
prise pour l'aide au démarrage	333	Allumer les feux	137	problèmes et solutions	225
Aide au stationnement		Ampoules grillées		Assistant de changement de voie (Side Assist)	
aide au stationnement Plus	235	remplacer une ampoule	344	changement de voie Plus	227
anomalie	235	Android Auto™		fonctionnement	226
capteurs et caméra : nettoyer	383	conditions requises	290	indication lumineuse	227
indication visuelle	238	établir la connexion	290	limitations du système	226
signalisation des alentours	235	menu	290	situations de fonctionnement	228
utiliser	237	particularités	291	témoin de contrôle	227
voir Système de stationnement automatique	238	Antenne extérieure	387	Assistant de feux de route	140
Airbag frontal du passager avant		Anticrevaion	374	Assistant de maintien de voie (Lane Assist)	216
témoin de contrôle	56	Antidémarrage électronique	178	Assistant de marche arrière	248
Airbags	54	Antigel	349	Assistant de marche arrière (Rear View)	248
activer et désactiver	58	Appel de dépannage	74	activer et désactiver	249
central	59	Appel de secours	74, 77	affichage à l'écran	249
de tête	61	résolution de problèmes	77	conditions requises	248
description	55	Appel informatif	74	exigences	250
		Apple CarPlay		liste de vérification	248
		conditions requises	290	notice d'utilisation	250
		établir la connexion	290	réglages	250
				stationner en bataille	249

Assistant de sortie de stationnement (Rear Cross Traffic Alert) .....	253	Boîte à gants .....	257	entretien et mise au rebut des prétensionneurs de ceinture .....	51
Assistants du véhicule .....	38	Bornes de recharge navigation .....	306	finalité .....	54
Attelage		Boulons de roue .....	366	fonction de protection .....	45
exigences techniques .....	318	antivol .....	369	mise en place de la sangle de la ceinture ...	49
Auto Hold .....	232	capuchons .....	369	non bouclées .....	47
Auto Lock (verrouillage centralisé) .....	114	couple de serrage .....	372	réglage .....	48
Auto Unlock .....	114	desserrer .....	369	témoin de contrôle .....	46
Avis de freinage d'urgence .....	72	Bruit du véhicule .....	179	Chaînes à neige .....	367
<b>B</b>		Bruits		Changement de voie assisté .....	222
Balais des essuie-glaces avant et arrière		frein de stationnement .....	230	Changer une roue .....	368
nettoyage .....	331, 383	freins .....	186	boulons de roue .....	369
position d'entretien .....	330	pneus .....	361	lever le véhicule .....	370
remplacement .....	331	<b>C</b>		travaux ultérieurs .....	372
Bandes de fréquences .....	296	Câble d'attelage .....	318, 319	Charge verticale sur l'attelage de la remorque	316
Barillet de la portière .....	120	Câble de charge		charger la remorque .....	321
Batterie à haute tension		pour bornes de rechargement (CA) .....	100	Charger la batterie à haute tension	
charge avec système domestique de gestion d'énergie .....	97	pour prises de courant .....	100	câble de charge .....	100
charge bidirectionnelle .....	96	Câble de charge de la batterie à haute tension .....	98	Charger la batterie haute tension	
charge par énergie solaire .....	98	Câbles de démarrage .....	332	déverrouillage d'urgence .....	90
consignes de sécurité .....	79	Caméra		indicateur de l'opération de charge .....	87
entretien .....	81	nettoyage .....	29	modes de charge .....	82
étiquettes d'avertissement .....	80	Caméra avant .....	194	prise de charge (CA) .....	84
réglages de charge sur l'infodivertissement .....	93	Caméras de vision périphérique .....	197	prise de charge (CC) .....	86
réglages généraux .....	95	Capacités de remplissage		résolution de problèmes .....	88
Batterie de 12 volts .....	355	liquide lave-glace .....	355	Charger le véhicule	
charge .....	357	Capot avant .....	345	coffre à bagages .....	310
débrancher et rebrancher .....	357	ouverture et fermeture .....	348	conseils généraux .....	310
démarrage assisté .....	332	Capteur radar .....	193	œilletons d'arrimage .....	313
niveau d'électrolyte .....	357	Capteurs à ultrasons .....	196	placer la charge .....	310
remplacement .....	357	Ceintures de sécurité		placer les bagages .....	310
témoins de contrôle .....	359	consignes de sécurité .....	45	remorque .....	321
Blocage électronique de différentiel .....	188	enrouleur automatique, prétensionneur et limiteur de force de la ceinture .....	50	système porte-bagages .....	316
Bluetooth .....	281			Chauffage .....	154
				Chauffage des sièges .....	160
				Chauffage du volant .....	162

Circuler avec le coffre ouvert .....	169	Commande vocale		Consignes à respecter avant chaque départ ..	41
Circuler avec le véhicule chargé .....	168	Android Auto™ .....	291	Consignes de sécurité .....	270
Clé à radiocommande		Siri™ (Apple CarPlay™) .....	290	airbag central .....	59
déverrouiller et verrouiller .....	115	Commandes au volant .....	127	airbags latéraux .....	60
Clé pour les roues .....	330	Commandes des vitres .....	123	airbags rideaux .....	61
Clés		Compartiment avant		prétensionneurs de la ceinture .....	51
clé de recharge .....	103	batterie .....	355	utilisation des ceintures de sécurité .....	45
clé du véhicule .....	103	consignes de sécurité .....	345	utilisation des sièges enfants .....	64
déverrouiller et verrouiller .....	115, 120	liquide de frein .....	354	Consommation moyenne .....	17
radiocommande .....	103	liquide de refroidissement .....	349, 351	Contrôle automatique des feux de croisement	
remplacer la pile .....	104	ouverture et fermeture .....	348	.....	137
retirer le panneton .....	104	réservoir de liquide lave-glace .....	355	Contrôle de traction .....	188
synchroniser .....	105	Compartiments vide-poches		Contrôle électronique de stabilité (ESC) .....	188
Climatisation .....	154	voir Vide-poches .....	257	Couple de serrage	
climatisation stationnaire .....	163	Compte-tours .....	17	boulons de roue .....	372
commandes .....	156	Compteur kilométrique .....	17	Cric .....	330
huile frigorigène .....	393	partiel .....	20	points de positionnement .....	370
liquides du véhicule .....	393	total .....	20	Crochets pour sacs .....	314
recyclage de l'air ambiant .....	158	Compteur kilométrique partiel .....	21	CUPRA Assistant .....	292
résolution de problèmes .....	163	Conditions requises pour Apple CarPlay .....	290	activer .....	293
Climatisation stationnaire .....	163	Conduite		désactiver .....	293
activer .....	164, 165	avec le coffre ouvert .....	169	mot d'activation .....	293
désactiver .....	164	avec remorque .....	322	CUPRA CONNECT .....	263
programmer .....	165	économique .....	167	activation .....	265
Coffre à bagages .....	123, 310	launch control .....	184	CUPRA ID .....	265
agrandir .....	130	passage à gué de chaussées inondées .....	169	désactiver .....	266
démonter et remonter la plage arrière .....	311	sûre .....	41	dispositions légales .....	266
éclairage du coffre à bagages .....	143	véhicule chargé .....	168	dysfonctionnements .....	266
plancher du coffre à bagages modulable .....	312	voyages à l'étranger .....	142, 170	utilisateurs .....	268
Collisions frontales et leurs lois physiques .....	47	Conduite en hiver		CUPRA ID .....	265
Combiné d'instruments .....	15	remorque .....	316	Cybersécurité .....	260
symboles .....	11	Conduite sûre .....	41		
témoins d'alerte et de contrôle .....	11	Confidentialité .....	267		
Coming Home .....	141	réglages .....	267		
		Connectivité			
		point d'accès WLAN .....	281		

## D

Déboucler la ceinture de sécurité .....	48
Démarrage assisté .....	332
Désactivation de l'airbag frontal .....	58

Désactiver les services de CUPRA CONNECT	266	Dysfonctionnement		ESC	
Détecteur de pluie		dispositif d'attelage	319	activer et désactiver	190
contrôle de la fonction	147	protection proactive des passagers	54	contrôle électronique de stabilité	188
Détecteur de pluie et de luminosité	147	régulateur de vitesse adaptatif	208	mode Sport	190
Déverrouiller et verrouiller	111			Essuie-glace	
avec le bouton du verrouillage centralisé	116	<b>E</b>		détecteur de pluie et de luminosité	147
par contrôle à distance	115	e-Call	77	fonctions	147
portes	119	Éclairage ambiant	145	levier d'essuie-glace	146
Dimensions du véhicule	405	Éclairage du tableau de bord	143	particularités	146
Direction		Éclairage extérieur		position d'entretien	330
direction électromécanique	182	remplacer une ampoule	344	relever les balais	330
témoin de contrôle	183	Écran		relever les essuie-glaces	330
Dispositif d'attelage		nettoyer	280	témoin de contrôle	148
dysfonctionnement	319	Écran de la radio : nettoyer	384	Essuie-glace arrière	146
Dispositif de remorquage		Écran du tableau de bord	17, 19	Éteindre les feux	137
monter en deuxième monte	325	Écran tactile	277	Éthylotest	176
monter un porte-vélos	323	Électrolyte	357	Étiquette	402
Dispositifs électriques	258	Emergency Assist		Event Data Recorder	392
Dispositions légales	266	voir Assistant d'urgence (Emergency Assist)	224	Exit Warning	254
Documentation actuelle jointe	270	Émetteurs-récepteurs radio	387		
Données du moteur électrique	403	Emplacement du véhicule	266	<b>F</b>	
Données techniques		Énergie		Facteurs pouvant nuire à une conduite sûre	41
charge verticale sur l'attelage de la remorque		économies	167	Fermer	113
dimensions du véhicule	405	Entrée USB	269	capot	348
données du moteur électrique	403	Entretien		vitres	123
poids	402	conditions d'utilisation	379	Fermeture	113
Dossier de la banquette arrière		Entretien du véhicule	380	vitres	123
rabattre	130	Environnement		Feu de virage	137
relever	130	compatibilité environnementale	395	Feux	
Double de clés	103	recyclage d'appareils électriques	396	allumer et éteindre	137
Drive Profile	183	Équilibrage des roues	363	assistant de feux de route	140
Droits d'auteur	274	Équipements de sécurité	42	AUTO	137
				coming home	141
				éclairage d'ambiance	145
				éclairage des cadrans	143
				éclairage des commandes	143

éclairage intérieur .....	143	Fusibles .....	339	Drive Profile .....	183
feu de jour .....	138	boîte à fusibles .....	341	heure et date .....	21
feu de virage .....	137	distinction par couleurs .....	341	limiteur de vitesse .....	198
feux pour mauvais temps .....	137	préparatifs de remplacement .....	342	messages d'alerte et d'information .....	21
lampes de lecture .....	143	reconnaître des fusibles grillés .....	342	panneaux de signalisation .....	28
leaving home .....	141	remplacer .....	342	périodicité d'entretien .....	21
levier des clignotants .....	139			portes, capot avant et hayon du coffre à bagages ouverts .....	20
levier des feux de route .....	139	<b>G</b>		protection proactive des passagers .....	54
panneau de commandes .....	137	Galerie .....	314	régulateur de vitesse adaptatif .....	205
réglage de la portée des feux .....	142	Galerie porte-bagages .....	314	Système d'assistance au freinage d'urgence (Front Assist) .....	212
remplacer une ampoule .....	344	fixer les barres transversales .....	315	Système de conduite ECO .....	202
résolution de problèmes .....	143	Garantie .....	389	tableau de bord .....	19
signaux sonores .....	138	Google Assistant .....	291	température extérieure .....	20
<b>Feux arrière</b>		Groupe motopropulseur .....		Travel Assist .....	219
remplacer une ampoule .....	344	e-Sound .....	179	Infodivertissement .....	270
Feux de détresse .....	72			accès à Internet .....	282
Filtre à poussière et à pollen .....	154	<b>H</b>		activer et désactiver .....	278
<b>Fonction anti-pincement</b>		Hayon .....	122	adapter les menus .....	279
vitres .....	125	Heure .....		aide .....	32
Fonction Auto Hold .....	232	régler .....	21	Android Auto™ .....	290
Fonction de confort des clignotants .....	139	Horloges .....		Apple CarPlay .....	290
Fonction de mémoire .....	134	mettre à l'heure .....	21	assistants du véhicule .....	38
<b>Fonctionnement en hiver</b>				avant la première utilisation .....	270
chaînes à neige .....	367	<b>I</b>		boutons de fonction .....	34
pneus .....	366	i-Size .....	66	configuration initiale .....	36
sel sur les routes .....	147	Incendie .....	73	consignes de sécurité .....	270
Frein de stationnement électronique .....	230	Indicateur de périodicité d'entretien .....	21	données techniques .....	275
témoins de contrôle .....	231	Indicateur de puissance .....	19	exécuter les fonctions .....	278
<b>Freins</b> .....	186	Indications à l'écran .....		interface du téléphone .....	284
assistant au freinage .....	188	alerte de vitesse .....	20	menu de sortie .....	40
frein de stationnement électronique .....	230	assistant d'urgence (Emergency Assist) .....	224	menu déroulant .....	279
liquide de frein .....	354	autonomie .....	20	menus personnalisés .....	279
plaquettes de frein neuves .....	186	compteur kilométrique .....	20	mode média .....	298
servofrein .....	186	contrôle de pression des pneus .....	372	mode Radio .....	295

navigation	301
nettoyer	280
personnaliser	279
réglages du son	279
réglages du système	280
réglages du véhicule	39
synoptique et éléments de commande	277
tutoriel	32
utiliser	278
Informations routières	307
Inspection	378
Installation de lavage automatique	381
désactiver la fonction Auto Hold	232
Installer le logiciel	
mises à jour à distance	262
Interface du téléphone	284
Interrupteur à clé	58
ISOFIX	66

## J

Jeu de clés du véhicule	103
-------------------------	-----

## K

Keyless Access	
déverrouiller et verrouiller le véhicule	111
résolution de problèmes	113
Kit anti-crevaillon	
colmatage du pneu	376
gonflage du pneu	376
vérification après 10 minutes	377
Kit anticrevaillon	374
composants	375
Kit d'outillage de bord	330
Kit de crevaillon	374
Kit de réparation pour pneus	374

## L

Lane Assist	216
témoin d'alerte et de contrôle	217
témoins de contrôle	218
Launch control	184
Lave-glace	146, 355
Laver le véhicule	
nettoyage de l'extérieur	383
nettoyage intérieur	384
nettoyeurs haute pression	381
soins particuliers	385
Leaving Home	141
Lève-vitres électriques	123
Lever le véhicule	370
Levier des clignotants	139
Levier des feux de route	139
Licences	274
Light Assist	140
Limiteur de force de la ceinture	50
Limiteur de vitesse	198
indications à l'écran	198
témoins de contrôle	200
utiliser	199
Limiteur de vitesse avec régulation anticipative	
résolution de problèmes	202
Liquide de frein	354
Liquide de refroidissement du moteur	349
contrôler le niveau	351
spécifications	349
Liquide lave-glace	
contrôler	355
faire l'appoint	355
niveau de remplissage	355

## Listes de vérification

assistant de marche arrière (Rear View)	248
conditions préalables pour Android Auto™	290
conditions préalables pour Apple CarPlay	290

## M

Marques	274
Masses pouvant être remorquées	
charger la remorque	321
Menu Service	
indicateur de périodicité d'entretien	21
numéro d'identification du véhicule	21
remise à zéro du trajet (Trip)	21
Mettre et couper le contact	176
Microfibre : nettoyer	384
Miroir de courtoisie	151
Mise en place de la sangle de la ceinture	49
Mises à jour à distance	261
conditions requises	262
installer le logiciel	262
télécharger	262
Mode de conduite	185
Mode média	298
équipement	299
symboles	299
Mode radio	295
Modifications techniques	387
Montage en deuxième monte	
dispositif de remorquage	325
Multimédia	269, 295
favoris	299
lire	299
sélectionner une source	299

## N

Navigation .....	301, 305
agrandir la carte de navigation .....	302
apprendre le comportement d'utilisation ..	308
bulletins d'informations routières .....	307
dernières destinations .....	305
destinations enregistrées .....	305
destinations favorites .....	305
détails de l'itinéraire .....	307
données mémorisées .....	302
éditer itinéraire .....	307
fonction : saisie de la destination .....	305
fonctions .....	303
instructions de navigation .....	301
limitations .....	302
mémoriser destinations .....	305
mettre à jour les données de navigation ..	304
réduire la carte de navigation .....	302
saisir une adresse pour un guidage jusqu'à destination .....	305
sélectionner des bornes de rechargement ..	306
suggestions .....	305
symboles .....	303
utilisation de la carte de navigation .....	302
Nettoyage .....	
extérieur du véhicule .....	383
intérieur du véhicule .....	384
laver le véhicule .....	381
nettoyeurs haute pression .....	381
soins particuliers .....	385
Nombre de places .....	43
<b>O</b>	
Œilllets d'arrimage .....	313
Outillage de bord .....	330

Ouverture .....	113
capot .....	348
vitres .....	123
Ouverture d'urgence .....	
porte du conducteur .....	120
Ouvrir et fermer .....	113
avec le bouton du verrouillage centralisé ..	116
capot .....	348
depuis le barillet de fermeture .....	120
hayon .....	123
par contrôle à distance .....	115
portes .....	119
store pare-soleil .....	152
vitres .....	123

## P

Panneaux de signalisation .....	
affichage à l'écran .....	28
Pare-soleil .....	151
Particularités .....	
Android Auto™ .....	291
Apple CarPlay .....	290
conduite avec remorque .....	322
système de vision périphérique (Top View Camera) .....	252
Passage à gué de chaussées inondées .....	169
Pédales .....	43, 167
Peinture du véhicule .....	
entretien .....	383
Périodicité d'entretien .....	21
Phares .....	
remplacer une ampoule .....	344
voyages à l'étranger .....	142
Phares Full-LED .....	344
Pièces de rechange .....	386
Pièces de rechange homologuées .....	380

Pièces détachées .....	386
Pile .....	104
Places du véhicule .....	43
Plancher du coffre à bagages .....	312
Plancher du coffre à bagages modulable .....	312
Pneus .....	361
accessoires .....	362
chaînes à neige .....	367
changer .....	368
d'hiver .....	366
durée de vie .....	363
indicateurs d'usure .....	365
pneus neufs .....	362
présence de corps étrangers .....	361
pression des pneus .....	363
roulement unidirectionnel .....	361, 372
sigles de vitesse .....	362
Pneus d'hiver .....	366
Poids .....	402
Poignée de porte .....	120
Porte-gobelets .....	
avant .....	258
porte-bouteilles .....	258
sur l'accoudeiro central arrière .....	258
Porte-vélos .....	
charge maximale .....	323
installer sur le crochet escamotable .....	323
Portes .....	119
sécurité enfants .....	121
Position assise correcte .....	42
conducteur .....	42
passager avant .....	43
Précautions à prendre avant chaque départ ..	41
Pression de gonflage des pneus .....	363
Prétensionneurs de la ceinture .....	50
témoin de contrôle .....	56

## Index alphabétique

Prise de charge .....	84, 86	Recommandation de pause		Remorque .....	316
Prises de courant .....	258	consulter Alerte de fatigue .....	23	alarme antivol .....	319
remorque .....	319	consulter Alerte de vigilance .....	25	atteler .....	319
Produits d'entretien du véhicule .....	380	Recyclage de l'air ambiant .....	158	câble d'attelage .....	318, 319
Profil de conduite .....	185	Refruidissement .....	154	charge verticale sur l'attelage .....	316, 321
Profils de conduite .....	183	Réglage de la portée des feux .....	142	conduite avec remorque .....	322
launch control .....	184	Réglage dynamique de la portée des feux .....	142	connecter .....	319
sélectionner un profil .....	183	Réglages du son .....	279	dysfonctionnement .....	319
Profondeur des sculptures des pneus .....	365	Réglages du système .....	280	faire l'appoint .....	321
Protection proactive des occupants		Réglages du véhicule .....	39	feux arrière .....	318, 319
dysfonctionnement .....	54	Régler		feux arrière à LED .....	318, 319
indications à l'écran .....	54	appui-tête .....	132	masses pouvant être remorquées .....	321
Protection proactive des passagers .....	52	feux .....	142	monter un dispositif de remorquage en	
Protection solaire .....	151	heure et date .....	21	deuxième monte .....	325
Protection volumétrique et protection anti-		siège avec mémoire .....	134	prise de courant .....	319
soulèvement		sièges .....	42	régler les projecteurs .....	322
activation .....	118	sièges avant .....	129	rétroviseurs extérieurs .....	318
<b>R</b>		Régulateur de vitesse .....	197	stabilisation de l'ensemble véhicule tracteur/	
Radar arrière .....	195	témoins de contrôle .....	198	remorque .....	323
Radio .....	295	utiliser .....	198	Remorquer le véhicule	
bandes de fréquences .....	296	Régulateur de vitesse adaptatif .....	197, 203	barre de remorquage .....	335
capteur station .....	296	dysfonctionnement .....	208	câble de remorquage .....	335
équipement .....	295	indications à l'écran .....	205	étapes préalables .....	337
symboles .....	295	Limites du système .....	207	interdiction de remorquage .....	336
touches de pré-réglage .....	296	situations de conduite spéciales .....	206	œillet de remorquage arrière .....	339
TP (station de radioguidage) .....	296	témoin d'alerte et de contrôle .....	208	œillet de remorquage avant .....	338
type de réception .....	296	utilisation .....	205	remorquage d'urgence .....	337
Rangement .....	257	Régulation prédictive de la vitesse		Remplacement de pièces .....	386
boîte à gants .....	257	conduite .....	210	Remplacement des balais .....	330
documentation de bord .....	257	limitations .....	209	Remplacer la pile	
Rappel d'entretien .....	22	résolution de problèmes .....	211	de la clé du véhicule .....	104
Rear Cross Traffic Alert (RCTA) .....	253	Régulation prédictive de la vitesse et des		Remplacer une ampoule .....	344
Rear View Camera .....	248	événements .....	209	Réparation des pneus .....	374
		activation .....	210		

Résolution de problèmes		Sécurité enfants		Sigles de vitesse	362
assistant d'urgence (Emergency Assist)	225	lève-vitres électriques	123	Signal sonore	
protection proactive des passagers	54	Sélecteur de vitesses	180	ceinture de sécurité non bouclée	46
Travel Assist	223	Sens de roulement		feux	138
Rétroviseur intérieur		pneus	372	Signaux d'avertissement acoustiques	
jour/nuit	149	Serrure de la portière	120	témoins d'alerte et de contrôle	11
Rétroviseurs	148	Service		Smartlight	22
jour/nuit	149	forfaits de service	379	informations indiquées	22
régler les rétroviseurs extérieurs	150	inspection	378	réglages	22
Rétroviseurs extérieurs		justificatif d'entretien	378	Soin du véhicule	
chauffants	150	programme d'entretien numérique	378	position d'entretien des balais	330
circuler avec une remorque	318	travaux d'entretien	378	Sortir d'un stationnement	
réglages	150	Service d'appel de secours	77	avec le système de stationnement automatique	244
replier	150	Service d'appel de secours privé	74	Stabilisation de l'ensemble véhicule tracteur/ remorque	323
Risques pour les passagers qui ne bouclent pas leur ceinture	47	Services en ligne	263	Station de radioguidage	
Rodage		Sièges	129	voir TP (station de radioguidage)	296
plaquettes de frein neuves	186	démonter les appuie-tête	133	Stationnement	229
pneus neufs	361	monter les appuie-tête	133	avec le système de stationnement automatique	242
Roues		nombre de places	43	en bataille avec l'assistant de marche arrière	249
anneau enjoliveur	368	positions incorrectes	44	Stationner	229
boulons de roue	366	régler les appuie-tête	132	en bataille avec l'assistant de marche arrière	249
chaînes à neige	367	Sièges		prétensionneurs de la ceinture	51
changer	368	accoudoirs	136	Symboles	
démonter et monter	371	chauffage	160	voir Témoins d'alerte et de contrôle	11
permutation	365	dossier de la banquette arrière	130	Système à propulsion	
roues neuves	362	fonction de mémoire	134	antidémarrage électronique	178
<b>S</b>		réglage électrique	130	Système antiblocage	188
Safe	116, 178	réglage manuel	129	Suppression	
Sculptures du pneu	365	Sièges enfants		prétensionneurs de la ceinture	51
Sécurité		classification par groupes	63	Symboles	
conduite sûre	41	consignes de sécurité	64	voir Témoins d'alerte et de contrôle	11
sécurité enfants	62	fixation avec la ceinture de sécurité	71	Système à propulsion	
sièges enfants	62	i-Size	66	antidémarrage électronique	178
		ISOFIX	66	Système antiblocage	188
		système Top Tether	69, 70		
		systèmes de fixation	66		

Système d'airbags .....	54	Système de propulsion .....	176	modes .....	252
activation .....	55	activer .....	177	particularités .....	252
airbags frontaux .....	57	désactiver .....	178	Système ISOFIX .....	66
désactivation de l'airbag frontal .....	58	fonctions .....	170	Système porte-bagages .....	314
description .....	55	quitter le véhicule avec le système à propulsion	178	Système Top Tether .....	69, 70
fonctionnement .....	55	connecté .....	178	Systèmes d'assistance	
témoin de contrôle .....	56	récupération de l'énergie de freinage .....	173	activer .....	193
Système d'alarme antivol .....	118	récupération de l'énergie de freinage avec les		aide au stationnement Plus .....	235
Système d'assistance au freinage d'urgence (Front		leviers du volant .....	174	alerte de fatigue .....	23
Assist) .....	193	sélecteur de vitesses .....	180	alerte de vigilance .....	25
activer et désactiver .....	215	témoins de contrôle .....	175, 179, 181	assistant à la conduite (Travel Assist) .....	219
alertes .....	212	Système de refroidissement		assistant d'urgence (Emergency Assist) .....	224
assistant d'évitement .....	213	contrôler le niveau de liquide de		assistant de changement de voie (Side Assist)	
assistant d'intersection .....	214	refroidissement .....	351	.....	226
assistant de braquage .....	213	faire l'appoint de liquide de refroidissement	351	caméra avant .....	194
désactivation temporaire .....	216	témoins de contrôle .....	353	caméras de vision périphérique .....	197
indications à l'écran .....	212	Système de sécurité Safe .....	116	capteurs à ultrasons .....	196
limites du système .....	214	résolution de problèmes .....	117	conseils de sécurité .....	192
reconnaissance de piétons et de cyclistes ..	213	Système de stationnement automatique .....	238	contrôle de pression des pneus .....	374
Système d'infodivertissement		conditions de stationnement .....	242	désactiver .....	193
voir infodivertissement .....	32	description .....	240	fonction Auto Hold .....	232
Système de conduite ECO .....	202	interrompre prématurément .....	240	freinage d'urgence (Front Assist) .....	212
Système de contrôle de la pression des pneus		sortir d'une place de stationnement (en		généralités .....	192
.....	374	créneau) .....	244	indicateur de contrôle de la pression des pneus	
Système de détection de signalisation routière	28	stationner en bataille .....	242	.....	372
affichage à l'écran .....	28	stationner en créneau .....	242	limites du système .....	192
dommages sur le pare-brise .....	29	Système de stationnement automatique Plus avec		limiteur de vitesse .....	198
fonctionnement .....	28	fonction à distance .....	244	limiteur de vitesse avec régulation anticipative	
fonctionnement limité .....	29	application .....	246	.....	200
niveaux d'avertissement .....	31	Conduire jusqu'à une place de stationnement		protection proactive des passagers .....	52
réglages .....	30	.....	247	radar arrière .....	195
résolution de problèmes .....	31	quitter une place de stationnement .....	247	radar avant .....	193
Système de freinage		synchroniser .....	247	radars latéraux .....	193
témoin d'alerte .....	187	Système de vision périphérique (Top View		régulateur de vitesse .....	197
Système de l'assistant de marche arrière .....	248	Camera) .....	250	régulateur de vitesse adaptatif .....	203
		menus .....	252		
		mode d'emploi .....	252		



remplacer la batterie .....	357	Vitres .....	123
remplacer un fusible grillé .....	342	fonction anti-pincement .....	125
USB .....	269	fonctionnement automatique .....	124
Usure des pneus .....	365	remontée/descente automatique .....	124
<b>V</b>		Volant	
Véhicule		chauffage .....	162
déverrouiller et verrouiller (Keyless Access) .....	111	commandes .....	127
données distinctives .....	402	leviers pour la récupération d'énergie .....	174
données du moteur électrique .....	403	régler .....	128
étiquette .....	402	Voyages à l'étranger .....	170
numéro de châssis .....	402	phares .....	142
prêter ou vendre .....	266	Vue d'ensemble	
relever .....	370	des témoins d'alerte et de contrôle .....	11
vue de derrière .....	7	vue du tableau général (volant à droite) .....	10
vue depuis l'avant .....	6	vue du tableau général (volant à gauche) .....	9
vue du tableau général (volant à droite) .....	10	vue du véhicule de derrière .....	7
vue du tableau général (volant à gauche) .....	9	vue du véhicule depuis l'avant .....	6
vue intérieure .....	8	vue du véhicule depuis l'intérieur .....	8
Vente du véhicule .....	266	 	
Ventilation .....	154	<b>W</b>	
Verrouillage centralisé .....	113	WLAN .....	281
alarme antivol .....	118	 	
bouton de verrouillage centralisé .....	116	<b>Z</b>	
clé à radiocommande .....	115	Zones tactiles .....	277
système Keyless Access .....	111		
verrouillage automatique en cas d'ouverture involontaire .....	114		
verrouillage d'urgence .....	121		
Verrouillage d'urgence de la portière du passager avant .....	121		
Verrouiller et déverrouiller .....	111		
avec le bouton du verrouillage centralisé .....	116		
depuis le barillet de fermeture .....	120		

Le but de SEAT S.A. étant le développement constant de tous ses types et modèles de véhicules, vous comprendrez que cela peut nous amener à tout moment à réaliser des modifications concernant l'apparence, l'équipement et la technique du véhicule fourni. Par conséquent, nul droit ne pourra se fonder sur les données, les illustrations et les descriptions contenues dans ce Manuel.

Les textes, les illustrations et les normes contenus dans ce manuel ont été réalisés sur la base des informations disponibles au moment de l'impression. Sauf erreur ou omission, l'information rassemblée dans le présent manuel est valable à la date de mise sous presse.

SEAT interdit la réimpression, la reproduction et la traduction totale ou partielle sans son autorisation écrite.

SEAT se réserve expressément tous les droits conformément à la loi sur le "Copyright". Droits aux modifications réservés.



Ce papier est fabriqué avec de la cellulose blanchie sans l'utilisation de chlore.



CUPRA RAVAL  
Français  
Édition: 03.26  
6FA012740AA



6FA012740AA