



Mercedes-AMG GT Coupé

Brochure au 25 Mars 2025



EXTERIEUR

Baguettes de ligne de ceinture et de bas de glaces en chrome argenté
 Blason AMG sur le capot
 Calandre spécifique à AMG avec lamelles verticales en chrome brillant et monogramme « AMG »
 Capot moteur avec bossages stylisés
 Diffuseur arrière noir brillant avec ailettes verticales
 Monogramme sur les ailes avant et sur le hayon, désignation spécifique à chaque motorisation
 Peinture métallisée
 Projection de logo AMG

INTERIEUR

Baguettes de seuil éclairées AMG avec monogramme « AMG » éclairé et cache interchangeable
 Ciel de pavillon MANUFATUR en microfibre MICROCUT noir
 Inserts décoratifs AMG dans le ton noir brillant
 Pack Compartiment de chargement
 Partie supérieure de la planche de bord avec habillage façon Nappa
 Pédalier sport AMG
 Porte-gobelet dans la console centrale
 Sellerie en cuir Nappa noir avec surpiqûre contrastée grise et enjoliveur chromé argenté avec inscription « AMG »
 Sièges arrière avec dossiers rabattables (disposition des sièges 2+2), (option gratuite sur GT PRO)
 Tapis de sol AMG avec inscription « AMG »

INFODIVERTISSEMENT ET CONNECTIVITÉ

Affichage tête haute
 Combiné d'instrumentation de 12,3" de diagonale
 Connexion Bluetooth® pour téléphone portable
 Eclairage d'ambiance
 Ecran central tactile de 11,9" de diagonale
 Intégration smartphone Android Auto™ et Apple CarPlay™
 Live Traffic Information et communication Car-to-X, utilisable gratuitement pendant 7 ans à partir de l'activation
 MBUX Réalité augmentée pour la navigation
 Module de communication (LTE) pour l'utilisation des services connectés
 Navigation haute résolution par disque dur MBUX Premium avec mises à jour des données cartographiques gratuites jusqu'à 7 ans à partir de l'activation

INFODIVERTISSEMENT ET CONNECTIVITÉ

Pack USB Plus : 4 ports USB-C
 Pré-équipement pour clé numérique du véhicule pour smartphone (service gratuit pendant 3 ans après activation)
 Réception radio numérique DAB
 Scanner à empreinte digitale
 Services à distance Premium via l'application Mercedes-Benz sur smartphone (service gratuit pendant 3 ans après activation) incluant notamment :
 - Assistance en cas de vol du véhicule, utilisable gratuitement pendant 3 ans à partir de l'activation
 - Offres digitales : verrouillage et déverrouillage à distance des portes, vitres avec fermeture et ouverture à distance, y compris fonction de ventilation, personnalisation, emplacement du véhicule, alerte voiturier
 Système de commande vocale et assistant personnel activable grâce à "Hey Mercedes"
 Système de divertissement MBUX Plus
 - Services de streaming musical intégrés : Spotify, Amazon Music, Apple Music, TIDAL, TuneIn (compte utilisateur requis)
 - Streaming vidéo (compte utilisateur éventuellement nécessaire)
 - Informations radio étendues, utilisable gratuitement pendant 3 ans à partir de l'activation
 - Suivi avancé des stations radio, utilisable gratuitement pendant 3 ans à partir de l'activation
 - Volume de données Confort du fournisseur tiers, utilisable gratuitement pendant 3 ans à partir de l'activation
 Système de recharge sans fil pour appareils mobiles à l'avant
 Système de sonorisation surround Burmester® : son haut de gamme avec 11 haut-parleurs, puissance du système de 600 watts et Dolby Atmos®

CONFORT ET FONCTIONNALITÉS

Clé du véhicule dans le ton noir brillant avec monogramme « AMG » et cadre décoratif en chrome mat
 Climatisation automatique THERMOTRONIC 2 zones
 DIGITAL LIGHT avec fonction de projection et assistant de feux de route adaptatifs Plus
 Feux arrière adaptatifs à LED
 Fonction de démarrage sans clé KEYLESS GO
 HANDS-FREE ACCESS
 Hayon EASY-PACK
 KEYLESS-GO (système d'accès au véhicule) avec poignées de porte affleurantes
 Lunette arrière chauffante avec commande

CONFORT ET FONCTIONNALITÉS

MAGIC VISION CONTROL avec balais d'essuie-glace chauffants
 Pack Mémoires : réglages et mémorisations électriques de la position d'assise conducteur et passager
 Pack Rétroviseurs avec réglages et mémorisations électriques des rétroviseurs extérieurs et de la colonne de direction
 Pare-soleil extractibles
 Sonorité performance AMG
 Toit panoramique
 Volant chauffant

SÉCURITÉ ET TECHNIQUE

Aérodynamisme actif avec AIRPANEL sur la jupe avant et déflecteur arrière extractible à commande électrique
 Airbags frontaux pour le conducteur et le passager avant
 Airbags latéraux conducteur et passager avant (airbags combinés thorax et bassin)
 AMG TRACK PACE
 Assistant de franchissement de ligne actif
 Avertisseur d'angle mort
 Boîte de vitesses à 9 rapports SPEEDSHIFT MCT AMG
 Désactivation automatique de l'airbag passager avant
 Détecteur de panneaux de signalisation
 Direction paramétrique AMG à 3 niveaux
 Electronic Stability Program (ESP®)
 Fixation de siège enfant i-Size siège passager, fixation ISOFIX pour siège enfant à l'arrière (sauf GT PRO si la banquette arrière n'est pas sélectionnée)
 Freinage d'urgence assisté actif avec fonction carrefour
 Gilet de sécurité pour le conducteur
 Kit TIREFIT avec compresseur de gonflage
 Pack Stationnement avec caméras panoramiques 360° et aide au parking actif
 Protection du véhicule GUARD 360° Plus, avec notamment alarme antivol et antieffraction et protection volumétrique
 Protection piétons
 Régulateur de vitesse TEMPOMAT avec limiteur de vitesse variable
 SPEEDTRONIC
 Système d'appel d'urgence
 Système d'échappement commutable
 Système de contrôle de la pression des pneus
 Système PRE-SAFE®

Charge (Uniquement 63 S E PERFORMANCE)

Câble de charge pour boîtier mural et bornes publiques, 5 m, 11 kW

Câble de charge pour prise secteur, 5 m

Chargeur embarqué courant alternatif AC 3,7 kW

Pré-équipement pour MB.Charge, utilisable 1 à partir de l'activation

Prise de charge

EXTERIEUR	GT 43	GT 63 4MATIC+	GT 63 S E PERFORMANCE	GT 63 PRO 4MATIC+
Jupe avant avec prises d'air au design "jet-wing" sur toute la largeur du véhicule	●			
Jupe avant avec prises d'air au design lamelle verticale		●	●	
Jupe avant avec déflecteurs d'air supplémentaires en fibre de carbone autour des nouvelles prises d'air latérales élargies				●
Jupe arrière avec doubles sorties d'échappement rondes de chaque côté du diffuseur	●			
Jupe arrière avec doubles sorties d'échappement trapézoïdales (cannelées à l'intérieur) de chaque côté du diffuseur		●		
Jupe arrière avec doubles sorties d'échappement trapézoïdales (cannelées à l'intérieur et à l'extérieur) de chaque côté du diffuseur			●	●
Ailes avant et arrière élargies		●	●	●
Jantes alliage AMG 48,3 cm (19") à 10 branches, gris Himalaya/naturel brillant	●			
Jantes alliage AMG 50,8 cm (20") à 10 doubles branches, gris tantale/naturel brillant		●		
Jantes alliage AMG 50,8 cm (20") à 10 branches, gris tantale/naturel brillant			●	
Jantes forgées AMG 53,3 cm (21") à branches en Y, gris Himalaya/naturel brillant mat				●
Etriers de frein AMG peints en gris argent	●			
Etriers de frein AMG peints en jaune		●		
Etriers de frein AMG peints en bronze			●	
Etriers de frein AMG peints en noir				●
Pack Carbone Extérieur AMG :				
- Applications sur le splitter avant				
- Baguette décorative de l'habillage de bas de caisse				
- Diffuseur à l'arrière				
- Insert décoratif sur les ailes avant noir brillant				●
- Baguettes de ligne de ceinture et de bas de glaces noir brillant				
- Boîtiers de rétroviseurs extérieurs en finition carbone				
- Enjoliveurs de double sortie d'échappement en finition noir chromé				
- Aileron arrière AMG fixe en carbone				
INTERIEUR	GT 43	GT 63 4MATIC+	GT 63 S E PERFORMANCE	GT 63 PRO 4MATIC+
Volant performance AMG à 3 doubles branches, méplat dans la partie inférieure en cuir nappa noir avec palettes de changement de rapport et touches au volant AMG	●	●	●	
Volant performance AMG à 3 doubles branches, méplat dans la partie inférieure en cuir nappa noir / microfibre MICRO CUT avec palettes de changement de rapport et touches au volant AMG				●
Sièges sport AMG (chauffants)	●	●	●	
Sièges Performance AMG multicontours, chauffants et ventilés à l'avant				●

CONFORT ET FONCTIONNALITÉS

Pack ENERGIZING Plus

- Sièges multicontours à l'avant
- Sièges avant chauffants et ventilés
- Programmes confort ENERGIZING Plus
- ENERGIZING COACH avec des recommandations de programmes individuels

GT 43

GT 63 4MATIC+

GT 63 S E
PERFORMANCE

GT 63 PRO 4MATIC+



Pack ENERGIZING

- Programmes confort ENERGIZING Plus
- ENERGIZING COACH avec des recommandations de programmes individuels



SÉCURITÉ ET TECHNIQUE

GT 43

GT 63 4MATIC+

GT 63 S E
PERFORMANCE

GT 63 PRO 4MATIC+

Alterno-démarrreur 48V



Aérodynamique active avec AIRPANEL sur la jupe avant et aileron arrière extractible à commande électrique



Aérodynamique active avec AIRPANEL sur la jupe avant, aileron arrière extractible à commande électrique et profilé aérodynamique extractible électriquement sous le moteur



Pack Aérodynamique AMG :

- Jupe avant avec ailettes sur les entrées d'air et les passages de roue finition noir brillant
- Jupe arrière avec ailettes sur les sorties d'air latérales finition noir brillant
- Diffuseur rapporté à l'arrière finition noir brillant
- Aileron arrière AMG fixe finition noir brillant



Pack DYNAMIC PLUS AMG :

- Différentiel électronique autobloquant AMG sur l'essieu arrière
- Silentbloc dynamique AMG
- Programme de conduite « RACE » avec mode Drift



Pack Performance AMG :

- Augmentation de la puissance à 450 kW et 850 Nm
- Refroidissement actif pour les différentiels avant et arrière
- Refroidissement actif de la boîte de transfert de la transmission intégrale 4MATIC+
- Radiateurs supplémentaires dans les passages de roue avant
- Guidage optimisé de l'air de refroidissement du frein céramique
- Eléments de déflecteur d'air supplémentaires dans le soubassement (strakes)



Roues arrière directrices

Système de freinage composite haute performance AMG :

- Disques de freins sur l'essieu avant en composite (diamètre 390 x 36 mm) avec étrier fixe à 6 pistons, ventilés et perforés
- Disques de frein sur l'essieu arrière en composite (diamètre 360 x 26 mm) avec étrier fixe à 1 piston, ventilés et perforés



Système de freinage en céramique composite haute performance AMG :

- Disques de frein sur l'essieu avant en composite carbone-céramique (diamètre 420 x 40 mm) avec étrier fixe à 6 pistons, ventilés et perforés
- Disques de frein sur l'essieu arrière en composite carbone-céramique (diamètre 360 x 32 mm) avec étrier fixe à 1 piston, ventilés et perforés



SÉCURITÉ ET TECHNIQUE

	GT 43	GT 63 4MATIC+	GT 63 S E PERFORMANCE	GT 63 PRO 4MATIC+
Train de roulement AMG avec essieux avant et arrière à 5 bras	●			
Train de roulement AMG RIDE CONTROL avec essieux avant et arrière à 5 bras, amortissement adaptatif et abaissement de 10 mm		●	●	●
Train de roulement AMG ACTIVE RIDE CONTROL : barres stabilisatrices électromécaniques actives réduisent les mouvements de roulis		●	●	●
Transmission intégrale 4MATIC+ Performance AMG		●	●	●

GT coupé	43	63 4MATIC+	63 S E PERFORMANCE	63 PRO 4MATIC+
Nombre de cylindres	4cyl	V8	V8	V8
Cylindrée (cm³)	1 991	3 982	3 982	3 982
Puissance thermique (kW [ch])	310 [421]	430 [585]	450 [612]	450 [612]
Puissance électrique (kW [ch])	10 [14]	-	150 [204]	-
Couple maxi (Nm thermique Nm électrique)	500 150	800	850 320	850
Puissance administrative (CV)	31	51	55	55
Norme antipollution	Euro 6e-ISC-FCM	Euro 6e-ISC-FCM	Euro 6e-ISC-FCM	Euro 6e-ISC-FCM
Energie	Essence + alterno-démarrreur 48V	Essence	Hybride rechargeable essence	Essence
PERFORMANCE				
Vitesse maxi (km/h)	4,6	315	320	317
Accélération 0 à 100 km/h (s)	280	3,2	2,8	3,2
CONSOMMATION / EMISSIONS / AUTONOMIE (WLTP)				
Consommation de carburant en cycle combiné (L/100km)	10,3	14	10,6	14
Emissions de CO ₂ en cycle combiné (g/km)	235	319	241	319
Autonomie électrique cycle urbain (km)	-	-	12	-
Autonomie électrique cycle mixte (km)	-	-	11	-
TRANSMISSION				
Transmission	Propulsion	Intégrale	Intégrale	Intégrale
Boîte de vitesses	MCT 9G SPEEDSHIFT AMG	MCT 9G SPEEDSHIFT AMG	MCT 9G SPEEDSHIFT AMG	MCT 9G SPEEDSHIFT AMG
MASSE				
A vide en ordre de marche (kg)	1 790	1 970	2 195	1 950
Charge utile (kg)	215	190	170	180
Remorque non freinée / freinée (kg)	-	-	-	-
DIMENSIONS				
Diamètre de braquage mur à mur (m)	13,16	12,57	12,57	12,57
Volume du coffre (L)	321	321	182	321
Capacité du réservoir / dont réserve (L)	70 / 10	70 / 10	70 / 10	70 / 10

Dimensions AMG GT 43

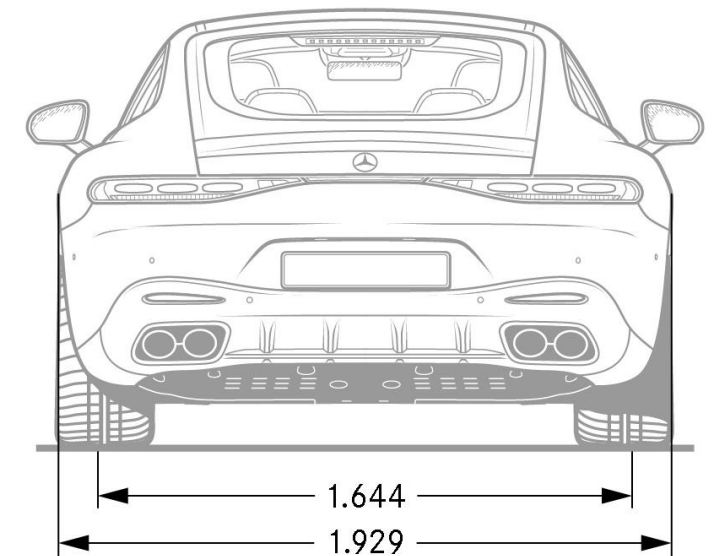
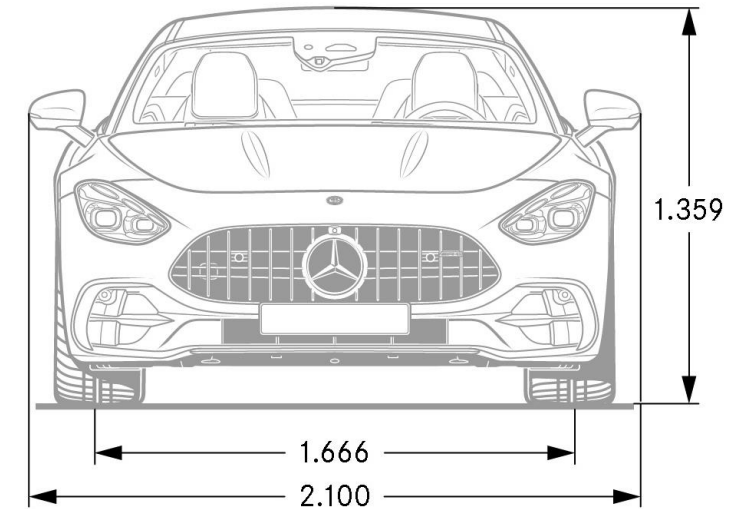
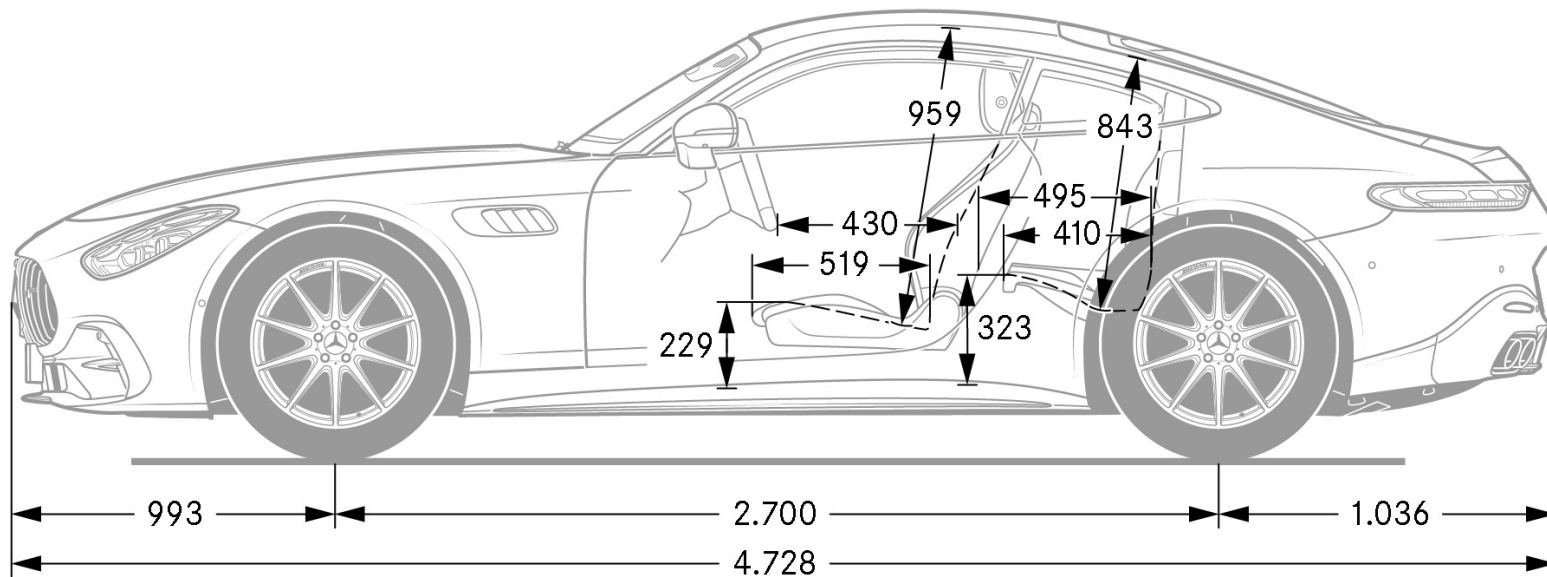

Dimensions AMG GT 63, 63 S E PERFORMANCE, 63 PRO

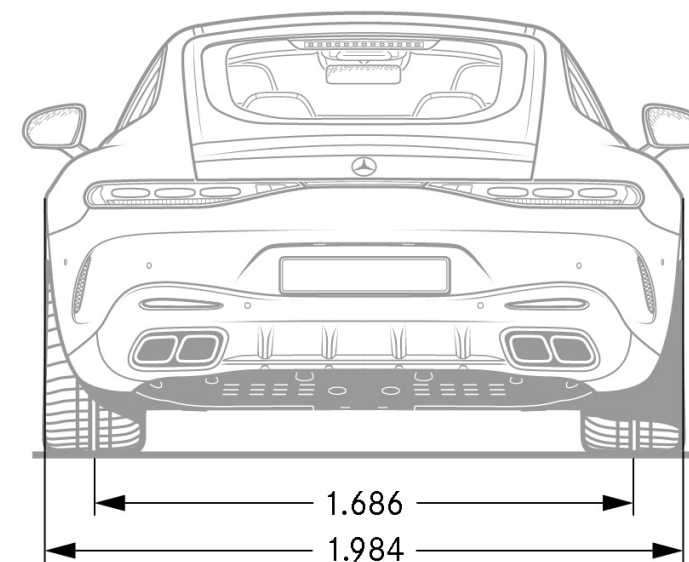
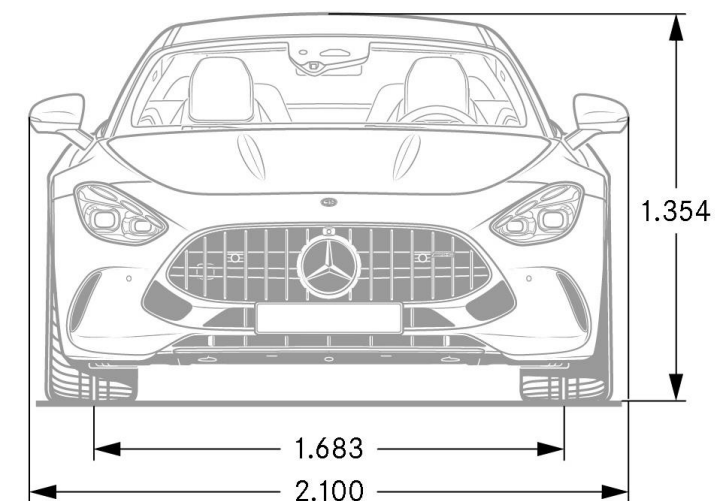
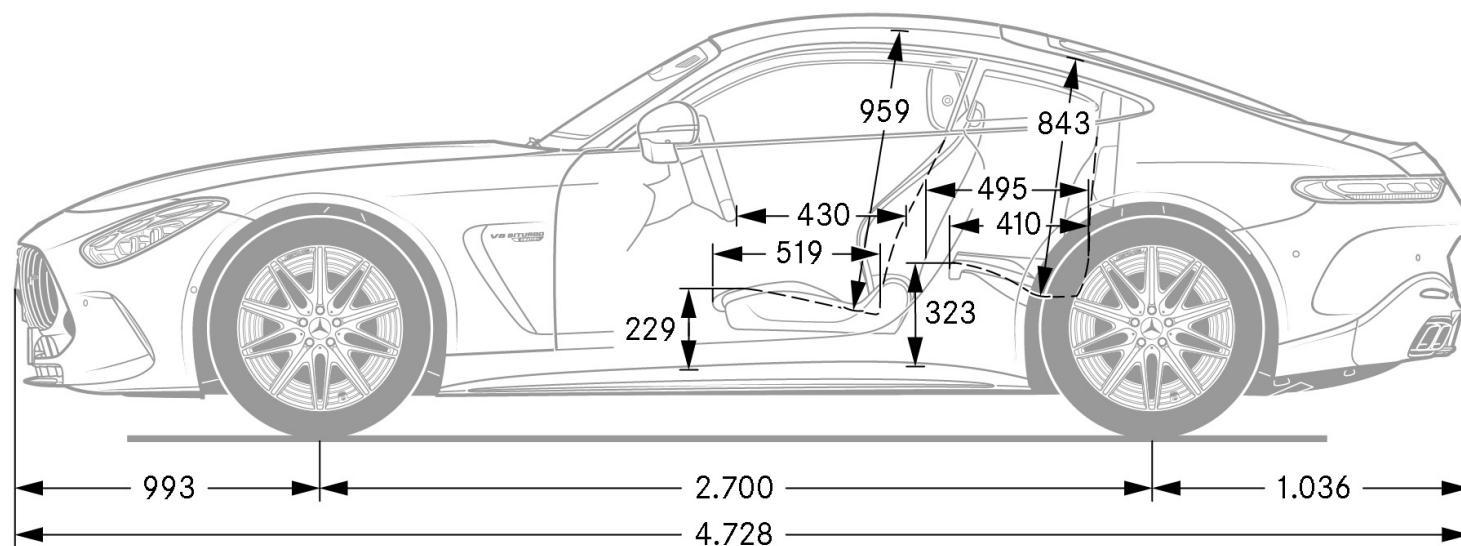

Les données contenues dans ce document concernent les véhicules commercialisés en France. Les données sont susceptibles d'évolution à chaque nouvelle homologation. Le constructeur peut apporter à tout moment des modifications techniques sur ses modèles. Photos non contractuelles. Les illustrations peuvent présenter des équipements optionnels. Depuis le 1er septembre 2018, les véhicules légers neufs sont réceptionnés en Europe sur la base de la procédure d'essai harmonisée pour les véhicules légers (WLTP), procédure d'essai permettant de mesurer la consommation de carburant et les émissions de CO2, plus réaliste que la procédure NEDC précédemment utilisée. Veuillez à bien vérifier auprès de votre Distributeur Agréé Mercedes-Benz que ces valeurs n'ont pas évolué suite à d'éventuels changements d'homologation. Les valeurs de consommation, d'émission et d'autonomie peuvent varier en fonction des configurations et de l'équipement optionnel choisi.

Les tarifs constructeur conseillés sont indiqués à titre indicatif et sont modifiables sans préavis. Ils sont issus du tarif en vigueur à la date de la dernière mise à jour du document. Ils sont exprimés en Euros TTC (sur la base d'un taux de TVA applicable à la date de la commande) et s'entendent clés en main pour la France métropolitaine. Si l'achat de ce véhicule vous intéresse, contactez votre Distributeur Agréé Mercedes-Benz le plus proche pour connaître les conditions de prix et de disponibilités (d'équipements et d'options) appliquées.

*L'utilisation du navigateur Internet et des services en ligne Mercedes-Benz est possible uniquement via un téléphone portable compatible et soumis à la souscription d'un contrat de téléphonie avec transfert de données auprès d'un opérateur téléphonique.

La réception de données issues d'Internet dans la zone de couverture du réseau, peut entraîner un surcoût, notamment à l'étranger. Renseignez-vous auprès de votre opérateur. Votre distributeur Mercedes-Benz se tient à votre disposition pour plus d'informations concernant les services en ligne Mercedes-Benz.

*L'utilisation des Services Connectés nécessite un identifiant Mercedes me ID personnel, l'acceptation des Conditions d'Utilisation des Services Connectés, l'acceptation des Conditions d'Utilisation de Mercedes me ID, le consentement en matière de protection des données des Services Connectés Mercedes-Benz dans certains cas et l'activation des Services Connectés. Le véhicule concerné doit être associé au compte utilisateur Mercedes-Benz du client.

Certains Services Connectés sont inclus pour une durée limitée dans le cadre d'un achat d'un véhicule neuf. Vous retrouvez le détail des Services Connectés disponibles pour votre véhicule sur votre espace personnel Mercedes-Benz. Une fois le délai initial écoulé, les Services Connectés peuvent être prolongés à titre payant dans la mesure où ils sont encore disponibles pour le véhicule correspondant. D'autres Services Connectés sont proposés à l'achat ou via un abonnement sur le Mercedes-Benz Store.

Si des Services Connectés correspondant à des contenus de divertissement sont choisis par le client, ils peuvent nécessiter :

- un contrat supplémentaire avec un fournisseur tiers comme condition préalable pouvant inclure des frais supplémentaires (ex. : streaming nécessitant de souscrire au "Volume de Données de Confort"). En lieu et place du "Volume de Données de Confort", il peut être possible d'utiliser un volume de données propre au client (ex. : hotspot mobile) en fonction de la version du système multimédia du client et/ou du véhicule.
- ou des produits tiers sélectionnés (ex : smartphone, smartwatch).

Veillez-vous rapprocher de votre Distributeur Agréé pour plus de précisions

Vous trouverez plus d'informations concernant le traitement de vos données personnelles pour l'utilisation des Services Connectés dans la rubrique « Politique de Confidentialité » sur votre espace personnel Mercedes-Benz.

La connexion du module de communication au réseau mobile, y compris le système d'appel d'urgence, dépend de la couverture réseau locale et de la disponibilité des opérateurs de réseau.

Concernant le service Mercedes me Charge, disponible sur tous les modèles Mercedes-Benz Hybrides Rechargeables et 100% électriques, veuillez consulter les conditions d'utilisation qui se trouvent dans la rubrique Mercedes me Charge.

*Les services tels que Live Traffic Information, le partage de clé ou encore les services à distance sont utilisables gratuitement pendant une durée limitée. Pour pouvoir bénéficier de la durée d'utilisation gratuite, une connexion de votre véhicule avec votre compte utilisateur Mercedes-Benz est nécessaire. Au-delà de cette durée d'utilisation déterminée, la poursuite de l'utilisation de ces services deviendra payante.

Nos systèmes d'assistance à la conduite et de sécurité sont des dispositifs annexes et ne vous déchargent pas de votre responsabilité en tant que conducteur. Merci de consulter les instructions et les limites de ces systèmes en vous référant à la notice d'utilisation.

Pour les trajets courts, privilégiez la marche ou le vélo.

Pensez à covoiturer.

Au quotidien, prenez les transports en commun.

#SeDéplacerMoinsPolluer

Page 1 : Mercedes-AMG GT Coupé 63 4MATIC+, Pack Premium Plus, Pack Sport Black AMG I et II, Pack Aérodynamique AMG, Peinture Argent high-tech métallisé, Jantes forgées AMG 53,3 cm (21") à branches en Y Finition noir mat, Système de freinage en céramique composite AMG Hautes Performances.

Mercedes-Benz France - 7, avenue Nicéphore Niépce - 78180 Montigny-le-Bretonneux

Mercedes-Benz France - Société par actions simplifiée - Capital 75 516 000€

Siren 622 044 287 R.C.S. Versailles - Siret 622 044 287 00234 - APE 501Z

Siège social : 7, avenue Nicéphore Niépce - 78180 Montigny-le-Bretonneux.

Internet : <http://www.mercedes-benz.fr>



mercedes-benz.fr