



MASERATI

GHIBLI





***Ghibli***



---

## LA TARGA FLORIO: UN BANC D'ESSAI QUI EN DIT LONG

---

Au début du vingtième siècle, les petits villages Siciliens étaient réveillés par le hurlement rageur des bolides de compétition. Ceux-ci prenaient part à une prestigieuse course automobile, la Targa Florio. Cette épreuve fut créée par le riche homme d'affaires Vincenzo Florio. Disputée sur un circuit sinueux et rempli d'embûches, cette course séduisit bien vite les passionnés et les habitants des alentours, qui n'hésitaient pas à marcher des kilomètres pour pouvoir y assister. Les bolides et les pilotes Maserati s'y firent un nom, notamment à travers d'Alfieri Maserati au volant de la Tipo 26 et Maria Teresa de Filippis aux volant de sa Maserati A6GCS. Pendant plusieurs dizaines d'années, la compétition resta l'une des plus importantes au monde, puis jugée trop dangereuse, elle fut abandonnée. Aujourd'hui, le rallye Targa Florio n'est plus une compétition mais une illustre vitrine réservée aux véhicules d'époque.



CIRCUITO DELLE MADONIE PICCOLO\_1932-1936\_1951-1977



CIRCUITO DELLE MADONIE GRANDE\_1906-1911\_1931





---

LA MASERATI A6GCS/53 LORS DE LA TARGA FLORIO DE 1955,  
PILOTÉE PAR MARIA TERESA DE FILIPPIS ET LUIGI BELLUCCI

---



---

LA MASERATI GIBLI SUR LES ROUTES DE LA TARGA FLORIO.  
LES TEMPS ONT CHANGÉ, MAIS LE CIRCUIT ET L'INSPIRATION SONT RESTÉS LES MÊMES

---















---

## LES TOUT DERNIERS FRUITS DE L'INNOVATION ITALIENNE

---

Même si la Targa Florio est désormais un rallye de régularité pour véhicules de collection, le tracé Sicilien conserve ses valeurs et ses qualités d'antan, à savoir une forte détermination, de l'optimisme et la récompense du travail effectué. L'engouement pour cette course est encore visible dans diverses initiatives locales. Ces vingt dernières années, des hommes d'affaires passionnés donnèrent

à la Sicile l'un des patrimoines vinicoles les plus importants de toute l'Italie. La qualité de ces vins se base sur un engagement constant et sur des méthodes de culture révolutionnaires mises en place par une nouvelle génération de viticulteurs locaux. On y retrouve le même génie et la même quête incessante de l'excellence qui, depuis toujours, font de Maserati l'un des constructeurs automobiles les plus raffinés du monde. Une vision axée sans cesse vers l'avenir, sans négliger tout ce qui a été accompli en un siècle d'histoire, source d'immense fierté. La Maserati Ghibli représente le mélange parfait entre la tradition et l'ADN novateur de la Marque.









Maserati

GH 410 HP

GranTurismo



---

## LA BEAUTÉ INTÉRIEURE EST À LA FOIS SIMPLE ET COMPLEXE

---

Pour les passionnés d'automobiles et de vins, la qualité et le caractère se mesurent par des examens visuels, olfactifs et tactiles minutieux: ni le nom ni l'étiquette ne peuvent être une garantie de ces caractéristiques. Ouvrir la portière de la Ghibli, c'est comme ouvrir une délicieuse bouteille de vin... Ses matières délicates et ses finitions artisanales séduisent les cinq sens.







#### LIGNES EXTÉRIEURES

---

## DESSINÉES PAR DES MAÎTRES, INSPIRÉES PAR LA NATURE

---

La Maserati Ghibli affiche un look enjôleur qui met l'accent sur l'élégance et sur l'esprit sportif. L'allure sensationnelle de la Ghibli s'appuie sur des volumes unis par des lignes bien définies, créant le mouvement: jointes à l'élément central, les ailes avant et les ailes arrière forment une silhouette extraordinaire et unique en son genre. L'avant de la Ghibli est dominé par la calandre classique Maserati, dont les ailettes verticales concaves reprennent le style de la GranTurismo et celui de la

légendaire Berlinetta A6GCS: l'ovale traditionnel devient plus carré et se rétrécit dans le haut, à l'endroit où convergent les blocs optiques agressifs qui utilisent la technologie LED pour rehausser le caractère bien trempé de la voiture. Sur le côté, deux lignes sinueuses se dessinent et s'unissent avant de laisser place au profil musclé de l'aile arrière. À cet endroit, la forme fuselée du coffre est l'évolution naturelle de l'habitacle, et les deux feux LED forment un véritable trait d'union entre les ailes. Le montant arrière triangulaire et les vitres latérales sans encadrement confèrent à la voiture l'allure d'un coupé élancé, malgré une longueur et un empattement parmi les plus importants de la catégorie.

---

NOTRE PRÉSTIGE  
PEUT SE RÉSUMER À UN SEUL  
ET UNIQUE INGRÉDIENT:  
LA PASSION

---

Impossible d'exprimer par des mots l'importance des méthodes de production ou celle de la précision technologique qui se dissimule derrière chaque Maserati. La sophistication est dans chaque détail: du châssis à la transmission, en passant par les suspensions et les freins, le moindre élément agit de concert pour délivrer cette union extraordinaire entre confort et performance que seule une Maserati est en mesure de garantir. Cette passion pour l'excellence garantit une fiabilité de premier ordre, une qualité qui a bâti la réputation de Maserati aux quatre coins du monde. Dans le cadre du développement de l'automobile, les prototypes de la Ghibli ont parcouru au total six millions de kilomètres dans les conditions climatiques les plus extrêmes, en Afrique du Sud, au Maroc, en Suède et en Nouvelle-Zélande. Un travail que nous posons en condition sine qua non pour ne jamais nous tromper.





MAGGIOR LORIO  
1906 - 1956  
CINQUANTE ANNI













*Maserati*

I GH 410 HP 15

Q4











**ADRESSE MANUELLE ET SAVOIR-FAIRE**

Le caractère unique de la Ghibli se manifeste dans le luxueux habitacle: le cuir souple des sièges se retrouve également sur le tableau de bord et sur les portières, des surfaces épurées sur lesquelles composer des associations de couleurs, pour exalter soit le côté sportif soit l'élégance de l'intérieur. Sans oublier le chic des surpiques qui témoignent de l'adresse ancestrale des artisans italiens.



42 km

The steering wheel features the Maserati trident logo in the center. Below the logo, the text "MASERATI" and "MOTORS" is visible. The wheel has silver accents and control buttons on both sides. The left side includes buttons for "RES+", "DANC", "SET-", and "ON/OFF". The right side includes buttons for "PHONE", "MEDIA", and "MUTE".





*GranTurismo*



À BORD

---

## LES DÉTAILS FORMENT UN NID DOUILLET D'OU PRENDRE SON ENVOL

---

Les lignes fluides du tableau de bord enveloppent les passagers dans une ambiance où tout est raffinement: les deux panneaux latéraux se rejoignent au centre, d'où se détache l'élément supérieur orné de la traditionnelle montre Maserati avec finitions en aluminium. Sur les appuie-tête, le Trident gaufré symbolise le soin dont les sièges ont fait l'objet. Avec leur forme de baquet, ils mettent en valeur l'allure sportive de l'habitacle et apportent un excellent confort. Le cuir souple du revêtement

présente une trame naturelle douce au toucher. Le réglage électrique des sièges avant sur la Ghibli S (en option sur la Ghibli et sur la Ghibli Diesel) permet de perfectionner la position de conduite en quelques gestes simples. La Maserati Ghibli est équipée des tout derniers systèmes d'information et de divertissement pour transformer le voyage en une expérience relaxante ou tonifiante, selon votre état d'esprit.



L'équipement de bord de la Maserati Ghibli inclut également des options faites tout spécialement pour rendre la conduite plus confortable et plus sûre. Comme par exemple, les rétroviseurs extérieurs électrochromes qui s'assombrissent au fur et à mesure qu'augmente la luminosité, ou le volet pare-soleil sur la lunette arrière pour privilégier la tranquillité et pour diminuer le rayonnement solaire. Les vitres arrière teintées sont également disponibles en option. La large surface vitrée latérale peut comporter un double vitrage avec un verre feuilleté qui améliore le confort climatique et acoustique dans l'habitacle.

#### **SYSTÈME DE CLIMATISATION**

La climatisation bizona automatique adapte automatiquement l'intensité de la ventilation en fonction de la température extérieure, tout en permettant aux occupants du véhicule de régler la température qui leur plait. Avec ses treize bouches d'aération, le système est en mesure de refroidir ou de chauffer l'air au plus vite, ainsi que de conserver la température programmée via l'écran du Maserati Touch Control. Le système est équipé

d'un capteur antibuée qui réduit automatiquement le taux d'humidité dès que les vitres commencent à s'embuer.

#### **KEYLESS GO / KEYLESS ENTRY**

Ce sont les détails qui font le monde Maserati. Il en va de même pour la nouvelle clé avec technologie «Keyless Go» et avec son corps en aluminium. Une fois assis, le conducteur n'a plus qu'à appuyer sur le bouton de démarrage. La fonction «Keyless Entry» permet d'ouvrir la voiture sans sortir la clé de sa poche en tirant tout simplement la poignée de la portière ou en enfonçant le bouton d'ouverture du coffre.

#### **VIDE-POCHES**

L'habitacle de la Maserati Ghibli comporte des nombreux vide-poches. En plus de la grande boîte à gants éclairée et climatisée, le tunnel central compte deux porte-gobelets et un compartiment avec ports Aux-In et USB. Un espace de rangement éclairé et climatisé se dissimule sous les accoudoirs avant, avec deux autres porte-gobelets et une prise de courant 12V. À l'arrière, la banquette

est divisée par une console centrale escamotable avec une prise de courant 12V et une connexion USB.

#### **COFFRE**

Le coffre est très pratique, puisque son volume de 500 litres permet de voyager avec des valises de grande taille. Il est aussi équipé d'une pratique prise 12V, ainsi que d'œilletons d'arrimage chromés pour fixer le filet à bagages. La banquette arrière se rabat entièrement ou en partie pour pouvoir transporter des objets particulièrement encombrants.



AC AUTO

R  
N  
D  
+  
-

M  
LCA  
P  
P



LE SON BOWERS & WILKINS ET MASERATI, UN BRILLANT EXEMPLE DE SYMPHONIE



Bowers & Wilkins

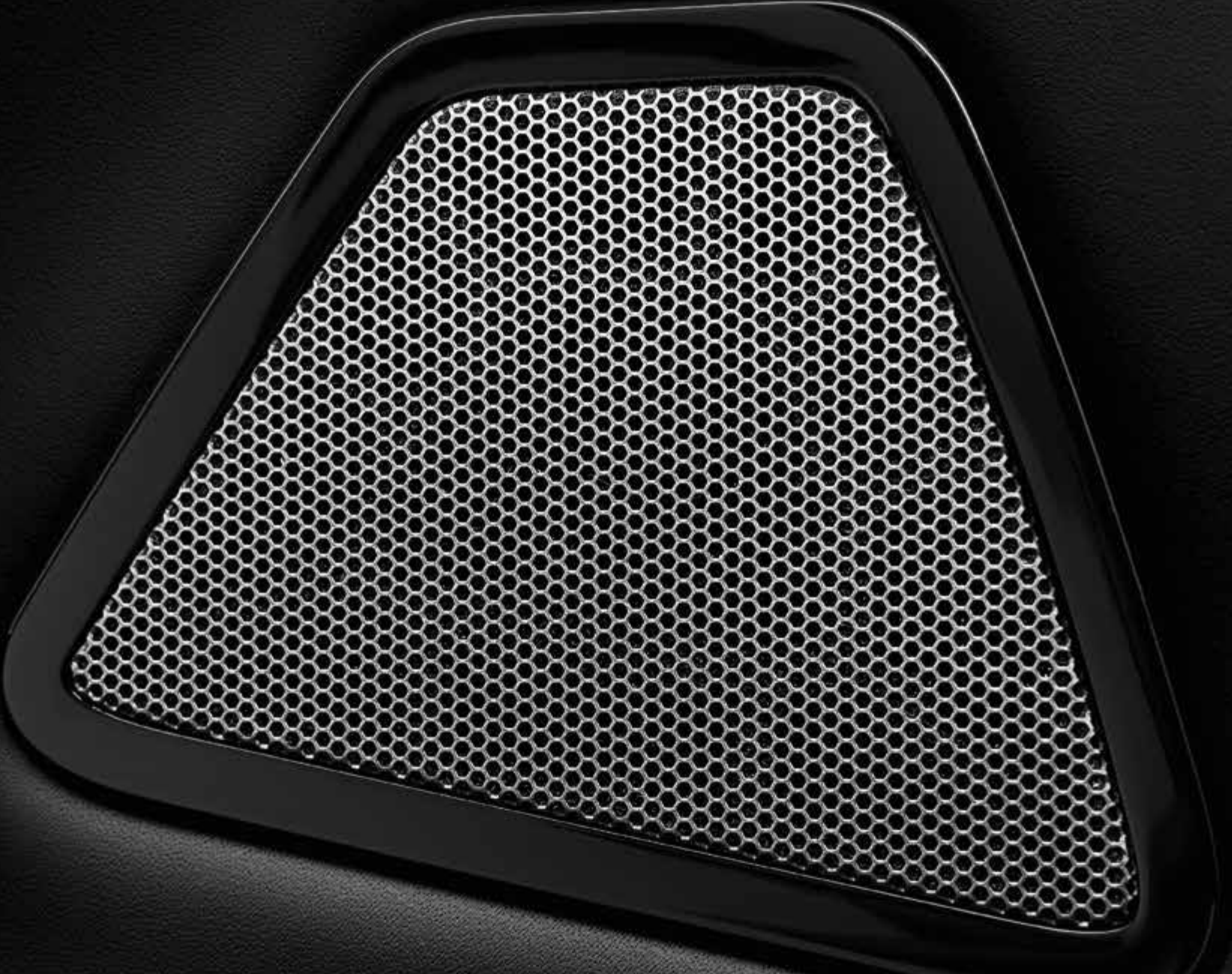

**BOWERS & WILKINS**

---

## LE SON BOWERS & WILKINS ET MASERATI: UN BRILLANT EXEMPLE DE SYMPHONIE

---

L'excellence sans compromis est une promesse que Maserati applique à l'expérience de conduite dans son absolu, même quand l'objectif est une acoustique digne d'une salle de concert. À bord de la Maserati Ghibli, le système Premium Surround de toute dernière génération, mis au point avec le spécialiste du son haut de gamme, Bowers & Wilkins, fait vibrer les émotions par le son, un peu comme le fait déjà la sonorité du moteur. Ce système audio, disponible en option, reproduit à la

perfection chaque finesse du son avec une pureté hors du commun. Son architecture garantit une qualité sonore irréprochable dans toutes les zones de l'habitacle. Un son extraordinaire pour une automobile extraordinaire.

### **MATÉRIAUX DE POINTE**

Les haut-parleurs de la Ghibli tirent avantage des technologies et des matériaux les plus avant-gardistes, comme le Kevlar® et l'aluminium, à même de garantir à la fois légèreté et rigidité. Le Rohacell® - un matériau normalement utilisé dans l'aviation et pour la conception des fusées - forme un cône parfait pour les haut-parleurs de graves.

### **ACOUSTIQUE INTÉGRÉE**

Avec son amplificateur à 16 canaux de 1 280 watts, le système Bowers & Wilkins épouse le style de l'habitacle. Les études approfondies sur l'emplacement des sources sonores - quinze enceintes positionnées dans le tableau de bord, dans les portières et sur la plage arrière - assurent la meilleure restitution des sons, sans retirer son l'élégance à l'habitacle.

### **SYNTONISÉ À LA PERFECTION**

La syntonisation d'un système audio est un art délicat qui exige des heures et des heures d'écoute par une oreille experte. Le système Premium disponible sur la Ghibli a été peaufiné par les ingénieurs qui ont réalisé le produit phare de Bowers & Wilkins, les haut-parleurs de la gamme 800 Series Diamond, utilisés dans les célèbres studios londoniens d'Abbey Road.

### **UN SON CRISTALLIN**

La technologie QuantumLogic Surround® d'HARMAN s'appuie sur la reconnaissance de tous les éléments qui forment une piste audio: les instruments de musique, la voix et la réverbération interne sont séparés, puis traités pour restituer un son cristallin et limpide.



*Ghibli*



*Ghibli S*



*Ghibli S Q4*



*Ghibli Diesel*

GAMME

---

## SOUS CHAQUE CAPOT, UNE INCROYABLE TRADITION SPORTIVE

---

Pendant le développement de la Ghibli, les ingénieurs avaient pour objectif principal de recréer la sensation de conduite typique des GT de Modène. Quelle que soit la version, la Ghibli est propulsée par un moteur mis au point tout particulièrement pour réaliser cet objectif... et bien d'autres encore. La Ghibli abrite un V6 biturbo ultra souple de 330 ch, et la Ghibli S et la Ghibli S Q4 peuvent compter sur la puissance d'un V6 410 ch qui fait monter l'adrénaline à chaque accélération. Sous

son capot, la Ghibli Diesel - première Maserati au gazole dans toute l'histoire du Trident - dissimule un révolutionnaire V6 3l turbo de 275 ch au tempérament sportif qui exploite toutes les dernières technologies inventées pour les moteurs diesel. Le système de surpression comporte une turbine à géométrie variable qui entraîne une réduction sensible du turbo-lag. En fait, pour avoir accès à l'incroyable tradition sportive de Maserati, il suffit simplement d'accélérer, peu importe le modèle. Les petits trajets n'ont jamais été aussi grandioses jour après jour, même pour les plus exigeants.



LA POLYVALENTE GHIBLI S Q4

---

## UN TEMPS DE RÉPONSE MINIMAL, QUAND VOUS EN AVEZ LE PLUS BESOIN

---

La Ghibli S Q4 adopte une transmission intégrale ultra moderne à la demande, capable de maximaliser le plaisir de conduite et de sécurité sur toutes les chaussées. Dans des conditions normales, les roues arrière transmettent au sol la puissance du V6, mais en cas de faible adhérence ou de perte d'adhérence du train arrière, le système transfère instantanément (150 millièmes de secondes) la force motrice nécessaire aux roues avant. Au niveau du comportement, les suspensions

- avec double triangulation à l'avant et essieu multibras (cinq bras) à l'arrière - allient confort et performance sportive. La nouvelle boîte ZF à 8 rapports avec calculateur auto adaptatif permet de passer de la fluidité du mode Normal en automatique à la rapidité du mode Sport en manuel.





LA GHIBLI S Q4 EST DOTÉE D'UN SYSTÈME DE TRANSMISSION INTÉGRALE INTELLIGENT CAPABLE D'ASSURER



L'ACTIVATION DES 4 ROUES MOTRICES À LA DEMANDE



GHIBLI S

---

## UNE EXPÉRIENCE DE CONDUITE EXTRAORDINAIRE

---

Au volant de la Ghibli S, énergie, passion et divertissement sont cultivés jour après jour. Propulsée par un V6 biturbo 3 litres de 410 ch (301 kW) avec deux turbos à faible inertie, la Ghibli S assure une montée en puissance nette qui relie les émotions du conducteur aux mouvements de son pied droit. Parmi les autres innovations mécaniques, nous pouvons citer le système d'injection directe à haute pression qui optimise la combustion à tous les régimes. Le moteur compte trois modes de fonctionnement: Normal, Sport et l'exclusif I.C.E. (Increased Control & Efficiency). Ce dernier mode vise à diminuer la consommation, les émissions et le bruit. Dans ce cas, la réponse à l'accélération est plus délicate, et la conduite plus souple. La Ghibli S bondit de 0 à 100 km/h en 5 secondes seulement pour une vitesse de pointe de 285 km/h.

GHIBLI

---

## LA PUISSANCE DE L'EFFICACITÉ

---

Le V6 biturbo de la Maserati Ghibli s'oriente vers la baisse de la consommation et des émissions de CO<sub>2</sub>, sans rien enlever à sa sportivité. Pour preuve, sa puissance de 330 chevaux et ses performances exceptionnelles lui permettent de franchir le 0 à 100 km/h en 5,6 secondes et atteindre la vitesse maximale de 263 km/h. De plus, la touche Sport du tunnel central permet d'activer l'overboost qui fait grimper le couple maximal. Ce six cylindres comporte des modifications qui réduisent davantage la consommation et optimisent la souplesse d'emploi, sans nullement ralentir la réponse à l'accélération.

Le turbocompresseur compte deux intercoolers pour assurer un apport continu d'air frais. Le bloc moteur et les culasses en aluminium assurent la légèreté. Le système d'échappement, compact et léger, comprend aussi des soupapes pneumatiques permettant de libérer la sonorité du moteur à la demande. En mode I.C.E. et en mode Normal, les soupapes se ferment pour produire une mélodie discrète et réservée. Par contre, dès que la touche Sport du tunnel central est enfoncée, les by-pass restent ouverts pour libérer un rugissement puissant et palpitant.





GH 275 DS

JAGUAR

XE

GIBLI DIESEL

---

## UNE TECHNOLOGIE AUTOMOBILE QUI SORT DE L'ORDINAIRE

---

La Ghibli Diesel est la première Maserati qui roule au gazole de l'histoire de la marque. Son capot dissimule un révolutionnaire V6 3l turbo qui exploite toutes les dernières technologies mises au point pour les moteurs diesel. Résultat? Un groupe motopropulseur qui conserve un lien étroit avec la tradition Maserati. Fort d'un tempérament sportif et d'une puissance de 275 chevaux, la Ghibli Diesel bondit de 0 à 100 km/h en 6,3 secondes et file à une vitesse de pointe de 250 km/h.

Sa consommation et ses émissions de CO<sub>2</sub> témoignent de l'extraordinaire efficacité de la Ghibli Diesel: 5,9 l/100 km et 158 g/km en cycle mixte, soit des références de premier ordre qui s'appuient aussi sur le système Start & Stop qui coupe le moteur à chaque fois que la voiture s'arrête ou qui la redémarre automatiquement une fois qu'elle repart. L'injection ultra-moderne Common Rail optimise la gestion des injections séquentielles multipoints, ce qui apporte plusieurs avantages significatifs et notamment la forte diminution du bruit de combustion, l'optimisation du démarrage à froid et l'augmentation du couple à bas régime. La forte connotation sportive de la Ghibli Diesel se fait également sentir par l'extraordinaire système Maserati Active Sound. Deux générateurs de son, installés près des sorties d'échappement, magnifient les tonalités du moteur, en les modulant selon le style de conduite. Lorsque le conducteur appuie sur la touche Sport située sur le tunnel central, le son s'amplifie encore plus pour une sensation de plaisir absolu.

TECHNOLOGIE ET SÉCURITÉ

---

## LA TRANSMISSION: PLUS QUE DE LA MECANIQUE, UNE OEUVRE D'ART

---

Tous les modèles de la gamme Maserati Ghibli bénéficient de l'extraordinaire boîte de vitesse automatique ZF à huit rapports de dernière génération. Légère, performante et précise, elle est pilotée par un calculateur qui identifie le style de conduite et les conditions de la chaussée pour adapter le passage des rapports. Les deux derniers rapports ont été mis tout spécialement au point pour baisser la consommation et pour optimiser le confort sur les longs parcours à grande vitesse.

Sur la Maserati Ghibli, un arbre de transmission transmet le mouvement aux roues arrière par un différentiel à glissement limité mécanique avec blocage asymétrique (35% à l'accélération et 45% au lever de pied).

Les touches situées à gauche du levier de vitesse permettent de sélectionner l'un des cinq modes de fonctionnement: Auto Normal, Auto Sport, Manual Normal, Manual Sport et l'exclusif I.C.E. (Increased Control & Efficiency).





#### **MODE AUTO NORMAL**

Configuration par défaut avec passage fluide des rapports à bas régime pour optimiser le confort et pour réduire la consommation au minimum. Si la conduite est plus sportive, les rapports sont passés automatiquement à un régime moteur plus élevé.

#### **MODE AUTO SPORT**

La boîte effectue des passages plus rapides et à des régimes plus élevés. La prise est plus précise et la conduite devient nettement plus sportive.



#### **MODE MANUEL NORMAL**

Le conducteur peut passer les vitesses avec les palettes au volant (en option) ou avec le levier de vitesse situé sur le tunnel central. Quoi qu'il en soit, le système engage automatiquement la vitesse supérieure dès que le moteur est sur le point d'atteindre son régime maximum, et de même, la vitesse inférieure pour éviter les sous-régimes.

#### **MODE MANUEL SPORT**

Le conducteur prend le contrôle absolu de la transmission. Les passages sont plus rapides et spectaculaires. Le régime moteur peut être poussé au maximum, sans aucune intervention du système. Seul le passage à la vitesse inférieure se fait automatiquement en cas de régimes trop bas.



#### **MODE I.C.E.**

Cette configuration est non seulement très utile en conditions de faible adhérence, mais elle rend aussi la conduite particulièrement silencieuse et souple, tout en limitant la consommation. En mode I.C.E., la boîte privilégie le confort et passe automatiquement les rapports en douceur.



Les lignes séduisantes de la Maserati Ghibli s'appuient sur un tout nouveau châssis, où l'aluminium est utilisé en profusion afin de rendre la voiture légère et résistante. Dès lors, la voiture qui présente un empattement de 3 mètres - le plus long de sa catégorie - assure un comportement exceptionnel et une sécurité extraordinaire.

Ensemble, l'aluminium et l'acier établissent l'équilibre des poids, et des traverses spéciales garantissent une excellente rigidité en torsion.

Conformément à la tradition Maserati, la Ghibli comporte un système de suspension très sophistiqué. À l'avant, les bras en aluminium de la suspension à double triangle sont en position relevée pour une tenue de route impeccable, tandis qu'à l'arrière, une configuration multibras (cinq bras) permet d'allier confort et souplesse. La réduction des poids a fait l'objet d'une attention particulière. En effet, la plupart des éléments de la suspension sont fabriqués en aluminium, et la barre antiroulis avant est creusée pour un gain de poids.

Sur demande, les suspensions peuvent être équipées du système électronique Skyhook, qui comporte des nouveaux amortisseurs en aluminium à contrôle continu de l'amortissement. La configuration de base privilégie le confort, mais pour encore plus de vivacité, la touche du système de suspension, sur le tunnel central, permet de raidir les amortisseurs et de limiter sensiblement les transferts de charges en conduite sport.

Toutes les versions de la Ghibli peuvent être équipées, en option, du Pack Sport qui, non seulement abaisse la hauteur de caisse, mais comporte aussi un système d'amortissement variable de type hydraulique qui adapte les amortisseurs automatiquement au type de route. Les Maserati Ghibli possèdent des puissants freins Brembo®.

Les freins des Ghibli exploitent la technologie Dual-Cast qui allie les propriétés de la fonte et la légèreté de l'aluminium, réduisant ainsi les poids non suspendus. La force de freinage est garantie par des étriers monobloc, à 6 pistons à l'avant et à 4 pistons à l'arrière, qui agissent respectivement sur des disques percés ventilés de 360x32 mm et de 350x28 mm.



Ces technologies se traduisent par une distance d'arrêt réduite (35 mètres pour passer de 100 à 0 km/h), et par une forte résistance à l'effort, même en cas d'utilisation intensive. La direction assistée hydraulique assure une sensibilité de conduite maximale. Expressément conçue pour magnifier le plaisir de conduire, la direction de la Ghibli fait toujours preuve de légèreté et de confort, même lors des manœuvres. Cette efficacité est aussi assurée par un nouveau boîtier de direction en aluminium, mis au point tout spécialement en accord avec la géométrie des suspensions avant.

#### **MASERATI STABILITY PROGRAMME (MSP)**

Le Maserati Stability Programme (MSP) est un contrôle électronique de stabilité révolutionnaire. Le système utilise plusieurs capteurs pour détecter les embardées ou les anomalies de trajectoire, et il réduit le couple et intervient sur les freins pour stabiliser la voiture en quelques millièmes de secondes.

Ce système regroupe plusieurs dispositifs, dont l'ARS qui améliore la traction et évite le patinage des roues motrices, et le MSR qui empêche le blocage des roues motrices sur chaussée glissante en cas de rétrogradage soudain. L'ABS évite le blocage des roues au freinage, et l'EBD répartit la force de freinage entre les essieux avant et arrière. Enfin, le Brake Assist System (BAS) augmente la pression dans le circuit hydraulique de freinage dès qu'il détecte un freinage d'urgence.

#### **TPMS**

Le Tyre Pressure Monitoring System (TPMS) est le dispositif qui contrôle en continu la pression des pneumatiques pendant la conduite, grâce à des capteurs montés à l'intérieur des jantes. La pression de gonflage s'affiche sur l'écran au centre du tableau de bord. Des signaux visuels et sonores signalent au conducteur toute crevaison ou toute valeur en dessous de la valeur de pression optimale.

#### **RÉGULATEUR DE VITESSE**

Toutes les versions de la Maserati Ghibli sortent, de série, avec le régulateur de vitesse (Cruise Control) avec commandes au volant. Le système maintient la vitesse choisie, visible sur l'écran au milieu du tableau de bord, y compris en montée ou en descente, en accélérant ou en décélérant automatiquement.

#### **CAPTEURS DE STATIONNEMENT ET CAMÉRA DE REcul**

Les capteurs de stationnement, à l'avant et à l'arrière, simplifient les manœuvres notamment dans les espaces réduits. Des signaux sonores avertissent le conducteur et leur fréquence augmente au fur et à mesure que le véhicule se rapproche de l'obstacle. De plus, au milieu du tableau de bord, l'écran affiche l'image de la voiture avec, tout autour, des icônes lumineuses vertes, jaunes ou rouges, selon la distance la séparant de l'obstacle. Les images s'affichent sur l'écran du Maserati Touch Control.

#### **ADAPTIVE FRONT LIGHTING SYSTEM (AFS)**

Les feux avant bi-xénon sont encore plus efficaces avec la fonction AFS (adaptation en temps réel de l'éclairage avant, en option sur la Ghibli et sur la Ghibli Diesel) qui règle automatiquement la largeur et la profondeur du faisceau lumineux. Ce système consiste en une caméra dans le rétroviseur et en des capteurs qui contrôlent plusieurs paramètres, dont entre autres, la lumière émise par les autres véhicules, la vitesse et le style de conduite. Si la route est dégagée, le faisceau présente une largeur et une

profondeur maximales, de sorte à garantir la meilleure visibilité dans toutes les situations, sans que le conducteur ne doive enclencher manuellement les feux de route.

Les feux avant adoptent également automatiquement trois réglages selon la situation: conduite sur autoroute, conduite en ville, et conduite par temps de pluie ou par mauvaise visibilité.

#### **ELECTRONIC PARKING BRAKE (EPB)**

La voiture est équipée d'un frein de stationnement électrique (EPB) qui s'enclenche, non plus avec le traditionnel levier mécanique, mais par une commande située sur le cadre du levier de vitesse. En cas d'urgence, le conducteur peut activer le système EPB pendant que la voiture roule. Compte tenu qu'il dialogue avec le système de contrôle de la stabilité (MSP), le frein agit simultanément sur les quatre roues pour obtenir un freinage immédiat (décélération de 0,5 g maximum), en toute sécurité et sans porter préjudice à la stabilité du véhicule, tant que la commande n'est pas relâchée.

#### **HILL HOLDER**

Le système Hill Holder, un dispositif d'aide aux démarrages en côte, garde la voiture à l'arrêt pendant un très court instant pour donner la possibilité au conducteur de déplacer son pied de la pédale de frein à celle de l'accélérateur et éviter tout déplacement involontaire de la voiture contre un obstacle quelconque.



RES+  
CRUISE  
SET-  
ON/OFF

4  
3  
2  
1  
0

MASSERATI  
19





Maserati a fait de la sécurité passive l'une de ses premières priorités en concevant la Ghibli. Soucieuse d'offrir la meilleure protection possible à ses occupants et de décrocher la note maximale de 5 étoiles aux crash tests effectués par l'EURO NCAP et l'US NCAP, la marque a opté pour la dernière génération d'airbags et pour une structure à déformation différenciée à l'avant.

#### **AIRBAGS**

La Maserati Ghibli dispose de pas moins de sept airbags de série. En cas de collision, les deux airbags frontaux à double niveau de déploiement assurent la sécurité du conducteur et de son passager, dont le thorax et le bassin sont protégés par les deux airbags latéraux placés à l'intérieur de leur siège respectif. Les deux airbags rideaux de tête intégrés au pavillon du véhicule à proximité du pied milieu protègent quant à eux la tête des

occupants avant et arrière dans l'éventualité d'un choc latéral. Enfin, un septième airbag protège les jambes du conducteur.

#### **PRETENSIONNEURS DE CEINTURES DE SECURITE ET APPUI-TETE ACTIFS**

Les ceintures de sécurité avant sont dotées de prétensionneurs pyrotechniques à commande électronique intégrant des limiteurs de charge de dernière génération. Le système communique avec un capteur pour déterminer la gravité d'une collision, puis fournit la force nécessaire pour tendre la ceinture à sa longueur optimale. Si la voiture est percutée par l'arrière, les appuie-tête actifs des deux sièges avant se rapprochent automatiquement de la tête de leurs occupants pour atténuer le risque de lésion des vertèbres cervicales. A l'arrière, les deux sièges latéraux sont équipés de fixations Isofix pour sièges enfants et procurent ainsi le même niveau de sécurité aux occupants les plus jeunes.



*DIMENSIONS* GIBLI

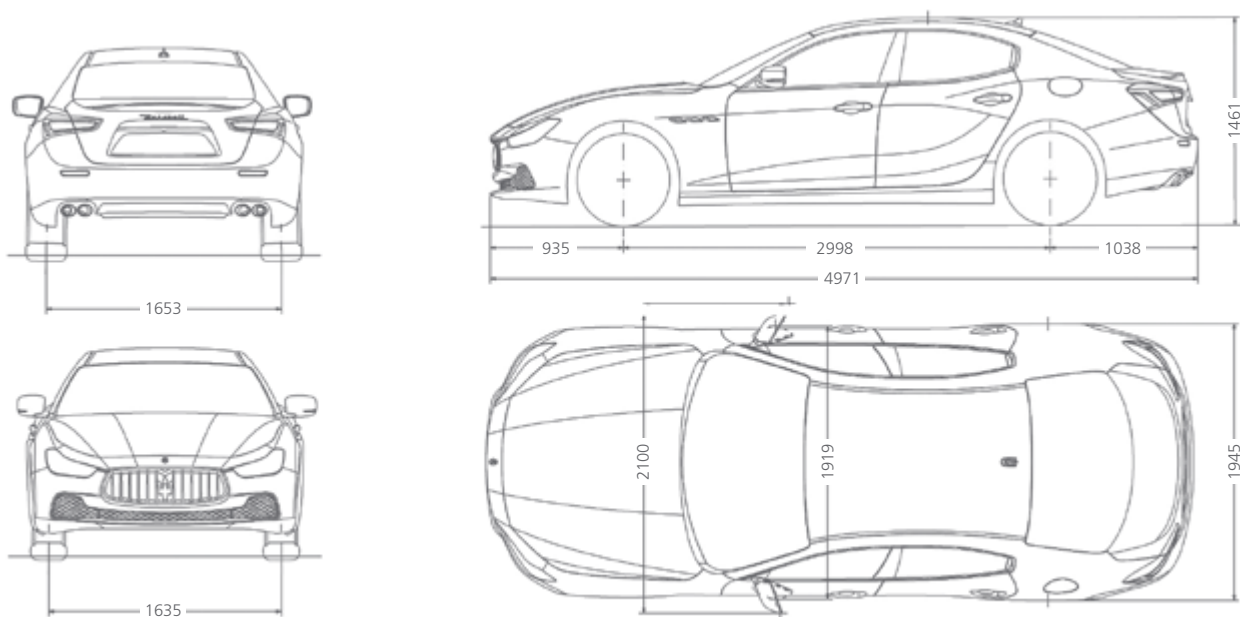

	<b>GIBLI S</b>	<b>GIBLI S Q4</b>	<b>GIBLI</b>	<b>GIBLI DIESEL</b>
Consommation – cycle mixte (l/100 km)	10,4	10,5	9,6	5,9
Consommation – cycle urbain (l/100 km)	15,7	15,8	13,9	7,6
Consommation – cycle extra urbain (l/100 km)	7,3	7,6	7,0	5,0
Émissions CO <sub>2</sub> – cycle mixte (g/km)	242	246	223	158
Émissions CO <sub>2</sub> – cycle urbain (g/km)	364	368	323	202
Émissions CO <sub>2</sub> – cycle extra urbain (g/km)	171	176	165	133

<b>DIMENSIONS ET POIDS</b>	<b>GIBLI S</b>	<b>GIBLI S Q4</b>	<b>GIBLI</b>	<b>GIBLI DIESEL</b>
Longueur	4971 mm	4971 mm	4971 mm	4971 mm
Largeur (avec rétroviseurs)	2100 mm	2100 mm	2100 mm	2100 mm
Largeur (sans rétroviseurs)	1945 mm	1945 mm	1945 mm	1945 mm
Hauteur	1461 mm	1461 mm	1461 mm	1461 mm
Empattement	2998 mm	2998 mm	2998 mm	2998 mm
Voie avant	1635 mm	1635 mm	1635 mm	1635 mm
Voie arrière	1653 mm	1653 mm	1653 mm	1653 mm
Porte-à-faux avant	935 mm	935 mm	935 mm	935 mm
Porte-à-faux arrière	1038 mm	1038 mm	1038 mm	1038 mm
Diamètre de braquage	11,7 m	11,7 m	11,7 m	11,7 m
Volume du coffre	500 l	500 l	500 l	500 l
Capacité du réservoir	80 l	80 l	80 l	70 l
Poids à sec	1810 kg	1870 kg	1810 kg	1835 kg
<b>MOTEUR</b>				
Nombre de cylindres et disposition	V6 60°	V6 60°	V6 60°	V6 60°
Cylindrée	2979 cm <sup>3</sup>	2979 cm <sup>3</sup>	2979 cm <sup>3</sup>	2987 cm <sup>3</sup>
Transmission	Automatique 8 rapports	Automatique 8 rapports	Automatique 8 rapports	Automatique 8 rapports
Taux de compression	9,7:1	9,7:1	9,7:1	16,5:1
Puissance maximale	410 ch (302 kW)	410 ch (302 kW)	330 ch (243 kW)	275 ch (202 kW)
Régime à la puissance maximum	5500 tr/min	5500 tr/min	5000 tr/min	4000 tr/min
Couple maximal	550 Nm	550 Nm	500 Nm	600 Nm
Régime au couple maximal	4500 – 5000 tr/min	4500 – 5000 tr/min	4500 tr/min	2000 – 2600 tr/min
Couple en Overboost	550 Nm	550 Nm	500 Nm	—
Régime au couple maximal en Overboost	1750 – 5000 tr/min	1750 – 5000 tr/min	1750 – 4500 tr/min	—
<b>PERFORMANCES</b>				
Vitesse de pointe	285 km/h	284 km/h	263 km/h	250 km/h
Accélération de 0 à 100 km/h	5,0 s	4,8 s	5,6 s	6,3 s
Distance de freinage de 100 à 0 km/h	35 m	35 m	36 m	36 m

**PEINTURE OPAQUE**

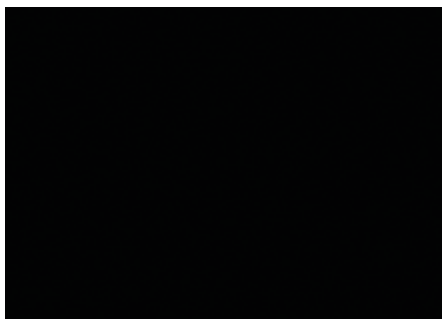

Nero

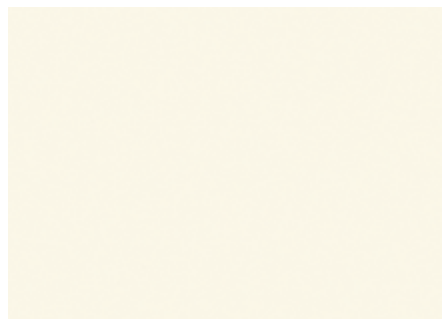

Bianco

**PEINTURE MICA**



Nero Ribelle



Blu Emozione

**PEINTURE MÉTALLISÉE**



Grigio



Grigio Metallo



Blu Passione



Rosso Folgore

**PEINTURE MÉTALLESCENTE**



Bronzo Siena



Champagne



Grigio Maratea

**PEINTURE PERLÉE**

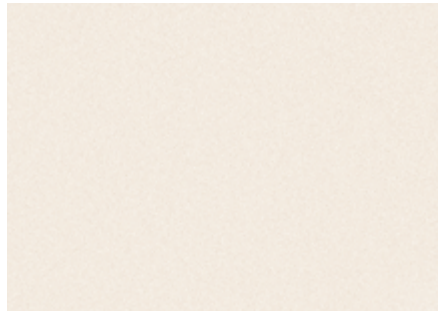

Bianco Alpi



Rosso Energia

**BOISERIES INTÉRIEURES**



Dark Mirror



Ebano



Radica



Rovere Chiaro

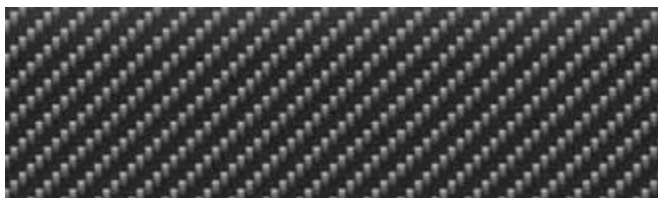

Carbonio

**COULEUR DES SIÈGES EN CUIR / TAPIS DE SOL / CEINTURES DE SÉCURITÉ**



Nero\*

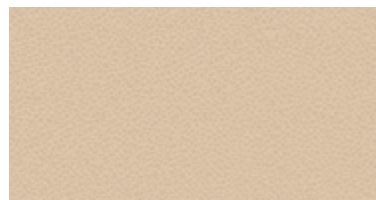

Sabbia

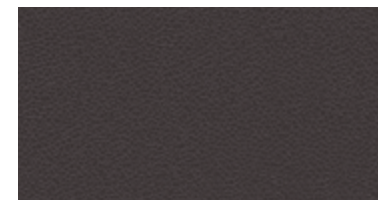

Marrone

**VOLANT**



Nero\*

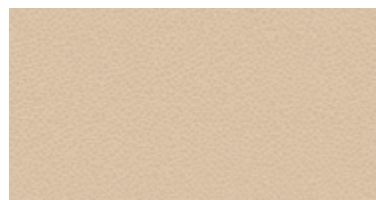

Sabbia

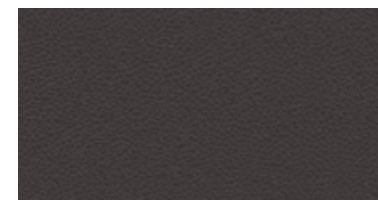

Marrone

**CIEL DE PAVILLON**



Nero

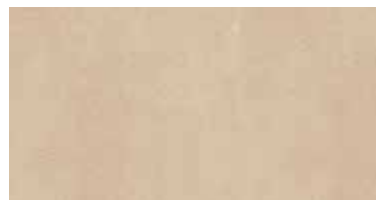

Sabbia

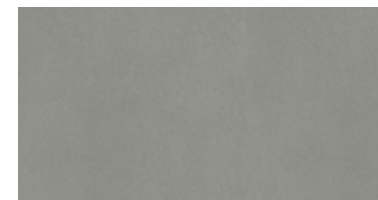

Grigio

COULEURS DES SIÈGES



Nero\*



Cuoio\*

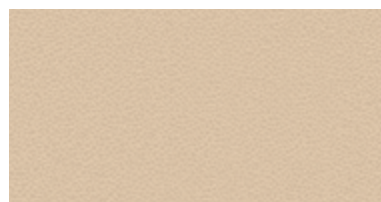

Sabbia\*

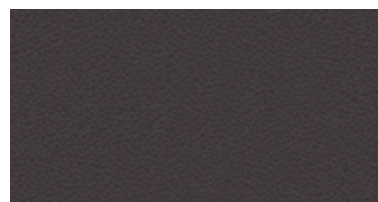

Marrone



Rosso

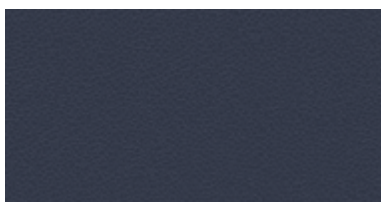

Blu

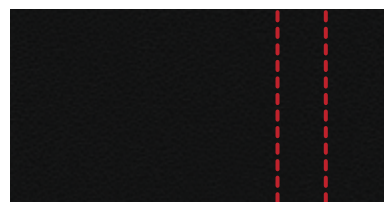

Nero Coutures Rosso

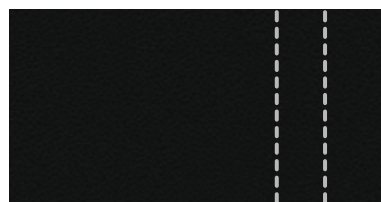

Nero Coutures Grigio



Nero Coutures Cuoio

PLANCHE DE BORD SUPÉRIEURE



Nero\*



Nero / Cuoio

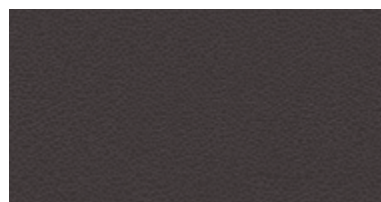

Marrone



Nero / Rosso

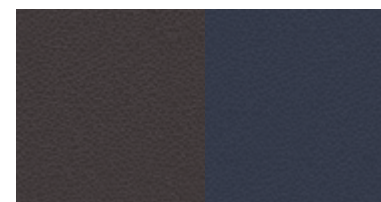

Marrone / Blu

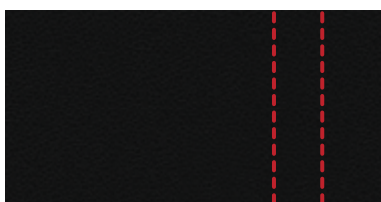

Nero Coutures Rosso



Nero Coutures Grigio



Nero Coutures Cuoio



Nero Coutures Sabbia

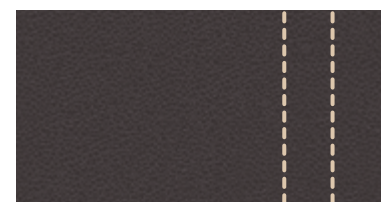

Marrone Coutures Sabbia



**ALFIERI**

- \* Dimensions: 18"
- \* Avant: 235/50 R18
- \* Arrière: 235/50 R18



**VULCANO**

- \* Dimensions: 18"
- \* Avant: 235/50 R18
- \* Arrière: 275/45 R18
- \* Finition: Polie



**POSEIDONE**

- \* Dimensions: 19"
- \* Avant: 245/45 R19
- \* Arrière: 275/40 R19
- \* Finition: Polie



**PROTEO**

- \* Dimensions: 19"
- \* Avant: 245/45 R19
- \* Arrière: 275/40 R19
- \* Finition: Polie



**URANO**

- \* Dimensions: 20"
- \* Avant: 245/40 R20
- \* Arrière: 285/35 R20



**URANO**

- \* Dimensions: 20"
- \* Avant: 245/40 R20
- \* Arrière: 285/35 R20
- \* Finition: Polie



**TITANO (FORGÉE)**

- \* Dimensions: 21"
- \* Avant: 245/35 R21
- \* Arrière: 285/30 R21
- \* Finition: Mat

STANDARD



Gris (Diesel / Ghibli)



Noir mat (S / S Q4)

OPTIONNEL



Rouge



Noir



Bleu



Argent



Aluminium polie

	GHIBLI DIESEL	GHIBLI	GHIBLI S	GHIBLI S Q4
<b>ROUES ET CHÂSSIS</b>				
Jantes 18 pouces (235/50 R18 avant, 235/50 R18 arrière) - ALFIERI	●	●	–	–
Jantes 18 pouces polies à la machine (235/50 R18 avant, 275/45 R18 arrière) - VULCANO	-	-	●	●
Jantes 19 pouces polies à la machine (245/45 R19 avant, 275/40 R19 arrière) - POSEIDONE	○	○	○	○
Jantes 19 pouces polies à la machine (245/45 R19 avant, 275/40 R19 arrière) - PROTEO	○/p	○/p	○/p	○/p
Jantes 20 pouces (245/40 R20 avant, 285/35 R20 arrière) - URANO	○/p	○/p	○/p	○/p
Jantes 20 pouces polies à la machine (245/40 R20 avant, 285/35 R20 arrière) - URANO	○/p	○/p	○/p	○/p
Jantes 21 pouces mate (245/35 R21 avant, 285/30 R21 arrière) - TITANO	○/p	○/p	○/p	○/p
Roue de secours 18 pouces	○	○	○	○
Étriers de freins de couleur Noire Mat	○	○	●	●
Étriers de freins de couleur Grise	●	●	–	–
Étriers de freins de couleur Noire	p	p	○/p	○/p
Étriers de freins de couleur Rouge	p	p	○/p	○/p
Étriers de freins de couleur Bleu	p	p	○/p	○/p
Étriers de freins de couleur Argent	p	p	○/p	○/p
Étriers de freins de couleur Aluminium poli	–	–	○	○
Différentiel à glissement limité	●	●	●	●
Boîte automatique ZF à 8 rapports, avec boîte séquentielle et mode manuel +/- par le biais du pommeau (à activer en appuyant sur une touche spécifique)	●	●	●	●
SYSTÈME DE FREINAGE: Freins avant: Étriers monobloc en aluminium à 6 pistons avec disques perforés ventilés dual-cast (360 x 32 mm) Freins arrière: Étriers monobloc en aluminium à 4 pistons avec disques ventilés (350 x 28 mm)	●	●	●	●
Direction assistée variable en fonction de la vitesse	●	●	●	●
Suspension Sport	p	–	–	p
Système électronique Skyhook pour le contrôle des suspensions	○/p	○	○	○/p
Système de contrôle I.C.E. (Increased Control & Efficiency): mode spécifique permettant la réduction de la consommation et une meilleure dynamique de la voiture dans toutes les conditions	●	●	●	●
Maserati Active Sound	●	–	–	–
<b>SÉCURITÉ</b>				
Feux avant bi-xénon	●	●	–	–
Feux avant bi-xénon avec fonction Adaptive Front Lighting System (AFS), adaptation en temps réel de l'éclairage avant, comprenant système lave-phares haute pression	○/p	○/p	●	●
Lave-phares avant haute pression	○/p	○/p	●	●

	GHIBLI DIESEL	GHIBLI	GHIBLI S	GHIBLI S Q4
<b>SÉCURITÉ</b>				
Fonction DRL (Day Running Light, feux de circulation diurne)	●	●	●	●
Phares arrière à LED et 3e feu de stop intégré à la vitre arrière	●	●	●	●
Allumage automatique des phares	●	●	●	●
Airbags à double déploiement (conducteur et passager), airbags latéraux, airbags rideaux (protection de la tête) - Airbag genoux pour le conducteur	●	●	●	●
Ceintures de sécurité avant avec prétensionneurs et limiteurs de charge, ceintures de sécurité arrière	●	●	●	●
Contrôle de stabilité Maserati Stability Program (MSP) - avec:				
- système de contrôle de la traction (ASR)				
- système antiblocage des roues au freinage (ABS)	●	●	●	●
- répartition électronique du freinage (EBD)				
- contrôle actif du couple Maserati (MSR)				
Brake Assistance System (BAS)	●	●	●	●
Aide au démarrage en côte 'Hill Holder'	●	●	●	●
Frein de stationnement électronique (EPB)	●	●	●	●
Système de contrôle de la pression des pneumatiques (TPMS), avec affichage sur le tableau de bord central numérique	●	●	●	●
Kit anti-crevaison et compresseur	●	●	●	●
Régulateur de vitesse	●	●	●	●
<b>ÉQUIPEMENTS EXTÉRIEURS</b>				
Peinture opaque	●	●	●	●
Peinture métallisée	○	○	○	○
Peinture métallescente	○	○	○	○
Peinture mica	○	○	○	○
Peinture perlée vernie (trois couches)	○	○	○	○
Toit ouvrant électrique, inclinable et escamotable	○	○	○	○
Finition Chromeline extérieure	●	●	●	●
Buses de lave-vitre chauffées	p	p	p	p
Capteurs de stationnement avant et arrière avec affichage digital des obstacles	p	p	p	p
Caméra de recul avec affichage de l'image sur écran MTC	p	p	p	p
Rétroviseur intérieur électrochrome + système de gestion automatique des feux de route	●	●	●	●
Rétroviseurs extérieurs électriques, chauffants, rabattables, électrochromes, avec indicateurs de direction intégrés à LED	p	p	p	p
Doubles sorties d'échappement chromées	●	●	●	●
Inscription «Ghibli» sur le coffre à bagages	●	●	●	●
Inscription «Q4» sur le coffre à bagages	–	–	–	●

- Standard
- Optionnel
- p En option dans un Pack
- Non disponible

	GHIBLI DIESEL	GHIBLI	GHIBLI S	GHIBLI S Q4
<b>ÉQUIPEMENTS INTÉRIEURS</b>				
Ciel de pavillon en tissu	●	●	●	●
Ciel de pavillon en Alcantara®	o / p	o / p	o / p	o / p
Revêtement en cuir pour sièges	●	●	●	●
Revêtement tout cuir sur: sièges, haut de la planche de bord, accoudoirs de portes	o / p	o / p	o / p	o / p
Revêtement tout cuir pleine fleur Poltrona Frau®: sièges, haut et bas de la planche de bord, accoudoirs de portes, panneaux de portes, panneaux centraux de portes et accoudoir central	o / p	o / p	o / p	o / p
Intérieur cuir pleine fleur Poltrona Frau®: sièges (perforés), haut et bas de la planche de bord, accoudoirs, panneaux de portes, panneaux centraux de portes et accoudoir central	o / p	o / p	o / p	o / p
Finitions effet métallique sur éléments intérieurs: Dark Mirror	●	●	–	–
Finitions en bois à pores ouverts sur éléments intérieurs: Radica	o / p	o / p	●	●
Finitions en bois à pores ouverts sur éléments intérieurs: Rovere Chiaro	o / p	o / p	o / p	o / p
Finitions laquées polie sur éléments intérieurs: Ebano	o / p	o / p	o / p	o / p
Finitions en carbone sur éléments intérieurs	o / p	o / p	o / p	o / p
Volant multifonctions à trois branches	●	●	●	●
Volant et levier de sélection de vitesses en cuir pleine fleur Poltrona Frau® de couleur (Nero ou Marrone)	●	●	●	●
Volant et levier de sélection de vitesses en cuir pleine fleur Poltrona Frau® Sabbia, avec inserts ton sur ton	o	o	o	o
Volant avec insert en bois et cuir pleine fleur Poltrona Frau® de couleur également sur le levier de vitesses (Nero ou Marrone)	o	o	o	o
Volant avec insert en bois et cuir pleine fleur Poltrona Frau® Sabbia également sur le levier de vitesses (Nero ou Marrone)	o	o	o	o
Volant avec insert en carbone poli et cuir pleine fleur Poltrona Frau® de couleur noire également sur le levier de vitesses	o	o	o	o
Pédalier sport en acier brossé	p	p	p	p
Maserati Active Shifting: palettes de changement de vitesse en aluminium solidaires de la colonne de direction	o / p	o / p	o / p	o / p
Vitres avant en verre feuilleté à haute isolation thermique et acoustique	●	●	●	●
Vitres arrière en verre feuilleté à haute isolation thermique et acoustique	o	o	o	o
Sièges avant chauffants	o / p	o / p	o / p	o / p
Sièges arrière chauffants	p	p	p	p
Banquette arrière avec sièges inclinables à 40%/60%	●	●	●	●
Tunnel avant avec Media Box cachée (comprend: connexion USB et Aux-in), 2 porte-gobelets et allume-cigare	●	●	●	●
Accoudoir central avec compartiment éclairé, climatisé, comprenant une prise 12V et deux portes-gobelets	●	●	●	●
Accoudoir arrière avec porte-gobelets cachés, compartiment éclairé, prise USB et prise 12V	p	p	p	p
Accoudoir arrière avec compartiment éclairé et porte-gobelets	●	●	●	●
Horloge design Maserati au centre du tableau de bord	●	●	●	●

	GHIBLI DIESEL	GHIBLI	GHIBLI S	GHIBLI S Q4
<b>ÉQUIPEMENTS INTÉRIEURS</b>				
Vide-poches avant côté conducteur, boîte à gants côté passager, vide-poches accoudoir avant et arrière, pochettes sur les portières avant et arrière, pochettes à l'arrière des sièges avant	●	●	●	●
Prise 12V dans le coffre à bagages	●	●	●	●
Tapis intérieurs en velours	●	●	●	●
<b>CONFORT ET FONCTIONNALITÉS</b>				
Maserati Touch Control (MTC) - Écran tactile de 8,4 pouces comprenant: radio, lecteur CD/DVD, lecteur SD, USB et Aux-in (dans le compartiment caché sur le tunnel avant), compatibilité Apple®, Bluetooth®, contrôle pour climatisation, réglages du véhicule, etc.	●	●	●	●
Écran central couleur 7 pouces inséré dans le tableau de bord avec ordinateur de bord/ informations au conducteur	●	●	●	●
Système de navigation	p	p	p	p
Capteur température extérieure	●	●	●	●
Climatisation bizona	●	●	●	●
Capteur pluie pour l'activation automatique des essuies-glace	●	●	●	●
Pare-soleil arrière électrique	o / p	o / p	o / p	o / p
Sièges avant ventilés	o / p	o / p	o / p	o / p
Volant chauffant en cuir pleine fleur Poltrona Frau® de couleur (Nero ou Marrone) avec insert en bois	o	o	o	o
Volant chauffant en cuir pleine fleur Poltrona Frau® Sabbia avec insert en bois	o	o	o	o
Réglage mécanique de la colonne de direction (hauteur et distance)	●	●	●	●
Réglage électrique de la colonne de direction (hauteur et distance)	o / p	o / p	o / p	o / p
Réglage électrique du pédalier	p	p	p	p
Siège conducteur réglable électriquement (à 6 positions), siège passager réglable manuellement (à 4 positions)	●	●	–	–
Sièges avant réglables électriquement (8 positions + 4 positions pour les lombaires), avec 2 positions mémorisables pour le siège conducteur	o / p	o / p	●	●
Système d'accès Easy Entry-Exit sur la colonne de direction et le siège	p	p	p	p
Système audio avec 8 enceintes (280 W)	●	●	●	●
Système audio premium avec 10 enceintes (600 W)	o	o	o	o
Système audio Bowers & Wilkins Premium Surround avec 15 enceintes (1 280 W)	o	o	o	o
Vitres teintées (latérales arrières, lunette arrière)	o	o	o	o
Télécommande clé de contact en aluminium avec fonction key-less Go (comprend: touche verrouillage/déverrouillage des portes, ouverture coffre à bagages, éclairage feux extérieurs)	●	●	●	●
Système d'accès sans clé «key-less Entry»	●	●	●	●
Antivol avec alarme (périmétrique, volumétrique, antisoulèvement, et avec immobilisateur)	o	o	o	o
Hotspot Wi-Fi	o	o	o	o
Système HomeLink® (ouverture de la porte du garage)	p	p	p	p
Kit fumeur (allume-cigare et cendrier pour porte-gobelet)	o	o	o	o
Guide rapide de prise en main et carnet d'entretien sur DVD interactif, à consulter par le biais du MTC (Maserati Touch Control)	●	●	●	●

- Standard
- Optionnel
- p En option dans un Pack
- Non disponible

### PACKS GIBLI

Élégance, polyvalence et performance. Pur sang Maserati, la Ghibli conjugue l'allure sportive du coupé avec le chic et le confort d'une berline de luxe. Avec elle, la conduite sera toujours une magnifique expérience, jour après jour. Des packs spéciaux ont été mis au point tout spécialement pour l'extraordinaire Maserati Ghibli, qui répondra ainsi en tous points à vos exigences et préférences. Non seulement ces packs optimisent encore plus les fonctionnalités et l'exclusivité, mais ils représentent aussi un rapport qualité-prix hors du commun.

### PACK BUSINESS ET PACK BUSINESS PLUS

Le Pack Business comporte des accessoires importants pour les hommes d'affaires et pour toute personne qui passera beaucoup de temps à bord de leur Ghibli: complément sécurité avec les capteurs de stationnement, et système intuitif d'info-divertissement amélioré par la navigation satellite. Le Pack Business Plus perfectionne le confort avec une touche personnelle: les sièges avant chauffants.

BUSINESS PACK	GIBLI DIESEL	GIBLI	GIBLI S	GIBLI S Q4
Système de navigation	●	●	●	●
Capteurs de stationnement	●	●	●	●
BUSINESS PACK PLUS	GIBLI DIESEL	GIBLI	GIBLI S	GIBLI S Q4
Système de navigation	●	●	●	●
Capteurs de stationnement	●	●	●	●
Sièges avant chauffants	●	●	●	●

### PACK CONFORT

Le Pack Confort comprend une caméra de recul pour les manœuvres de stationnement et le système HomeLink® pour ouvrir automatiquement votre porte de garage ou votre portail.

	GIBLI DIESEL	GIBLI	GIBLI S	GIBLI S Q4
Caméra de recul	●	●	●	●
HomeLink®	●	●	●	●

### PACK HIVER

Ce pack comprend tous les accessoires pour combattre le froid et pour améliorer la qualité de vie à bord de la Maserati Ghibli.

	GIBLI DIESEL	GIBLI	GIBLI S	GIBLI S Q4
Sièges avant chauffants	●	●	●	●
Sièges arrière chauffants	●	●	●	●
Buses de lavage chauffées	●	●	●	●
Pare-soleil arrière électrique	●	●	●	●

## PACK PREMIUM

Ce pack améliore le confort de conduite et la visibilité. Le voyage à bord de la Maserati Ghibli est encore plus agréable.

	GHIBLI DIESEL	GHIBLI	GHIBLI S	GHIBLI S Q4
Rétroviseur extérieur électrochrome	●	●	●	●
Système d'accès Easy Entry	●	●	●	●
Réglage électrique du pédalier	●	●	●	●
Réglage électrique du volant	●	●	●	●
Sièges avant à réglage électrique 8 positions, avec 2 positions mémorisables pour le siège conducteur	●	●	–	–
Phares avant bi-xénon avec système AFS	●	●	–	–

## PACK EXECUTIVE ET PACK EXECUTIVE PLUS

Pour les connaisseurs qui veulent encore plus de luxe et d'exclusivité, le Pack Executive recouvre de cuir premium les sièges de la Ghibli, son tableau de bord et ses panneaux de portes. Il comprend aussi un accoudoir arrière, un garnissage en bois de bruyère Radica à pores ouverts, et le ciel de pavillon en Alcantara. Pour les jours de grande chaleur, le Pack Executive Plus rafraîchit avec les sièges avant ventilés en cuir.

PACK EXECUTIVE	GHIBLI DIESEL	GHIBLI	GHIBLI S	GHIBLI S Q4
Cuir premium intégral	●	●	●	●
Finitions en bois à pores ouverts: Radica (*)	●	●	–	–
Ciel de pavillon en Alcantara®	●	●	●	●
Accoudoir arrière avec compartiment éclairé, prise USB et prise 12V	●	●	●	●
PACK EXECUTIVE PLUS				
Cuir premium intégral, sièges en cuir perforé	●	●	●	●
Ventilation sièges avant	●	●	●	●
Finitions en bois à pores ouverts: Radica (*)	●	●		
Ciel de pavillon en Alcantara®	●	●	●	●
Accoudoir arrière avec compartiment éclairé, prise USB et prise 12V	●	●	●	●

(\*) Passage à la classe supérieure moyennant supplément de prix: boiserie à pores ouverts Rovere Chiaro, boiserie Ebano ultra brillant ou fibre de carbone.

## PACK SPORT

Pour les mordus d'adrénaline, le Pack Sport de la Ghibli transformera la conduite de tous les jours en une expérience inoubliable.

	GHIBLI DIESEL	GHIBLI	GHIBLI S	GHIBLI S Q4
Suspensions sport (*)	●	–	–	●
Jantes 19 pouces alliage sport - PROTEO (**)	●	●	●	●
Étriers de freins peints: Noir, Rouge, Bleu, ou Argent.	●	●	●	●
Revêtement tout cuir (sièges + planche de bord en cuir) (***)	●	●	●	●
Palettes de changement de vitesse	●	●	●	●
Pédalier sport inox	●	●	●	●

(\*) Moyennant supplément de prix, la suspension sport peut être remplacée par la suspension Skyhook à contrôle électronique.

(\*\*) Passage à la classe supérieure moyennant supplément de prix: jantes de 20 ou 21 pouces.

(\*\*\*) Passage à la classe supérieure moyennant supplément de prix: cuir naturel intégral Poltrona Frau®, Pack Executive ou Pack Executive Plus - le revêtement tout cuir sur le tableau de bord est remplacé par un revêtement cuir naturel intégral Poltrona Frau®.

- Standard
- Optionnel
- p En option dans un Pack
- Non disponible



Shell

Shell

Pirelli

Shell

MASERATI

Shell

Pirelli

Shell

M. Calamia  
35

NOVOSAN

hirzellau.ch

sparco

BOLLHOFF

SKG AG

16

60

## MONDE MASERATI

# MASERATI NÉE SUR LA PISTE

À l'origine, Maserati fabriquait des voitures de course. Après les records extraordinaires de la MC12, l'esprit compétitif du constructeur évolue aujourd'hui dans le championnat monomarque international Maserati Trofeo MC, réservé aux gentlemen-drivers qui veulent s'affronter au volant d'une GT.

### TROFEO MC WORLD SERIES. L'EXCELLENCE SUR PISTES

Dans le cadre des compétitions GT, le Trophée Maserati représente une série Internationale marquée par un succès toujours croissant. La saison 2015 sera caractérisée par un nouveau calendrier intercontinental fait de compétitions qui se dérouleront en Europe, aux États-Unis, au Japon et en Chine et par un programme de courses toujours plus stimulantes et compétitives pour les participants. Pour plus d'informations: visitez [www.maseraticorse.com](http://www.maseraticorse.com) ou envoyez un e-mail à [TrofeoMaserati@maserati.com](mailto:TrofeoMaserati@maserati.com).

### COURS DE CONDUITE MASTER MASERATI

Une expérience inoubliable au volant des modèles Maserati pour apprendre les techniques de conduite GT.

#### MASTER WARM-UP

Le Master Warm-up est le premier pas de la clientèle Maserati vers une formation de conduite sur circuit, au volant de bolides haute performance et sous la direction des plus grands spécialistes. C'est la chance d'entrer dans l'univers Maserati par la grande porte. La journée commence par la visite, en matinée, de l'usine où sont construites les incroyables tridentées. Elle se poursuit sur le circuit de Varano de Melegari, où se déroulent les cours Master, pour savourer la performance exceptionnelle de ces bolides. Un après-midi d'activités dynamiques, avec plusieurs séances de conduite sur circuit et avec un exercice de maîtrise véhicule pour commencer à tester les capacités de conduite des élèves, qui pourront ensuite être peaufinées au fur et à mesure du programme de conduite.

#### MASTER GT 1 JOUR

Un cours d'un jour fait pour tous ceux qui veulent optimiser leur technique de conduite ou pour la perfectionner. Maserati a



formé une équipe spéciale dont l'objectif est d'améliorer les caractéristiques de conduite de chaque participant.

#### MASTER GT 2 JOURS

Un programme de formation intensive de deux jours englobant plusieurs séances de conduite sur circuit et des exercices de contrôle du véhicule avec simulation sur différents types de chaussées (changement soudain de direction, dérapage contrôlé, technique de freinage), afin d'exalter le plaisir de conduite que peut procurer une technique raffinée.

#### MASTER HIGH PERFORMANCE

Le Maserati HP représente l'évolution naturelle des techniques de conduite grand-tourisme appliquées lors des programmes GT précédents. Le programme propose des notions avancées pour la conduite rapide, ainsi que des exercices de contrôle plus complexes et plus difficiles au niveau technique; le participant doit d'abord avoir assimilé les techniques de base enseignées auparavant (niveau Master GT). Une chance extraordinaire de maîtriser l'univers GT de Maserati.

#### MASTER ITALIAN LIFESTYLE EXPERIENCE

Un cours exclusif qui permet aux passionnés et à leurs



accompagnateurs de vivre «l'Italian Style», en alternant les séances sur circuit avec les activités organisées par l'équipe Maserati dans deux villes regorgeant d'histoire: Florence et Parme. Un programme cinq étoiles fait pour séduire aussi bien le «pilote» que son accompagnateur.

#### MASTER MASERATI INCENTIVE

Les cours Incentive se déroulent sur une demi-journée ou une journée complète. Ils englobent une série d'activités dans un cadre très intéressant qui favorise l'esprit de groupe. Pour plus d'informations et les inscriptions Master Maserati: Tél. + 39 0525 551138 – Fax + 39 0525 551140 [info@mastergt.it](mailto:info@mastergt.it) – [www.maserati.com](http://www.maserati.com)

#### MOYENS DE FINANCEMENT

Les Distributeurs Agréés Maserati seront ravis de vous conseiller sur les différentes solutions de paiements disponibles et vous proposeront une offre sur mesure.

#### VISITE DE L'USINE\*

Afin de découvrir le lieu où est né le mythe, Maserati vous propose de connaître ses secrets de l'intérieur en effectuant une visite guidée de ses établissements de production à Modène. Pour comprendre la manière dont naissent les voitures, découvrir leurs nombreux secrets et le fonctionnement de la voiture et en apprenant leur mécanique.

#### MASERATI EXPERIENCE\*\*

Pour celui qui, outre la visite de l'usine Maserati, souhaite découvrir la culture, l'histoire et les saveurs de Modène. Le programme Maserati Experience vous offre la possibilité de connaître en détail, pendant un ou plusieurs jours, la réalité dans laquelle le monde Maserati évolue: la ville de Modène, ses oeuvres d'art, son histoire et sa gastronomie. Il vous est possible de personnaliser votre Maserati Experience en choisissant parmi les différentes offres suivantes:

- Visite du Musée Panini et/ou du Musée Stanguellini
- Visite guidée de la ville
- Visite guidée d'une fabrique de vinaigre balsamique avec séance de dégustation
- Visite guidée d'une cave à vins avec dégustation de vins locaux
- École de cuisine

...Et tant d'autres choses encore.

#### MASERATI COLLECTION

Les articles exclusifs de la Maserati Collection sont disponibles chez tous les concessionnaires officiels Maserati ainsi qu'auprès du tout nouveau Maserati Store situé au sein même du showroom Maserati à Modène. Vous pouvez également acquérir directement de chez vous les articles en vous connectant au site Internet [www.maseratistore.com](http://www.maseratistore.com) du magasin en ligne vous permettant de commander et de recevoir la Maserati Collection partout dans le monde.

#### MASERATI CLUB

Les propriétaires de voitures Maserati des différentes époques peuvent savourer pleinement le plaisir de piloter les voitures sportives du Constructeur au Trident en participant au calendrier des différentes manifestations aussi bien touristiques que sportives spécialement réservées aux membres du Maserati Club. L'association est dirigée par des personnes qui ont largement contribué à l'expansion et au renom de la Marque au Trident au cours du temps. Devenir membre du Maserati Club est très simple: le programme des manifestations et la fiche d'inscription sont disponibles chez les concessionnaires Maserati. Pour plus d'informations, veuillez visiter le site [www.maseraticlub.com](http://www.maseraticlub.com)

#### ACCESSOIRES D'ORIGINE MASERATI

Spécifiquement créés pour satisfaire pleinement le client, les accessoires d'origine Maserati marient parfaitement le design et la fonctionnalité. Le soin pour les détails, le style et la qualité de chaque accessoire sont l'expression plus pure de l'essence de la marque Maserati, depuis toujours à la recherche de l'harmonie

parfaite entre le confort et les performances. Les housses de protection et les produits de soin de la voiture sont de petits soins de la catégorie «Nettoyage et Soins», des objets mis au point pour maintenir le charme des véhicules Maserati au fil du temps. «Sécurité», une sélection d'articles comme les Sièges d'enfant et le Traitement Hydrofuge pour le pare-brise pour voyager en toute sécurité et sérénité. Pour compléter la gamme, n'oubliez pas les accessoires de la catégorie «Voyage» comme les Pneus d'hiver et le Filet pour le Coffre à bagages, des produits conçus pour mieux vivre votre voiture. Ce sont seulement quelques-uns des nombreux articles, grâce auxquels le Client peut rendre unique son expérience à bord de sa Maserati.

#### MASERATI CLASSICHE

La gamme de produits signés Maserati Classiche comprend des articles étudiés pour valoriser le grand patrimoine historique de l'entreprise, une histoire qui a plus de quatre-vingt-dix ans: des toiles picturales représentant les moments les plus glorieux et les voitures qui ont marqué l'histoire de l'automobile mondiale, des reproductions originales des catalogues de pièces détachées d'époque, des manuels d'utilisation et d'entretien et des brochures des modèles du passé et tant d'autres encore. Toutes les nouveautés sont disponibles sur le site [www.maserati.com](http://www.maserati.com) dans la section Maserati – Maserati Classic et à l'adresse électronique [maserati.classiche@maserati.com](mailto:maserati.classiche@maserati.com)

\* Visite sur rendez-vous uniquement. Pour la réservation, veuillez-vous adresser au distributeur de votre choix

\*\* Pour de plus amples renseignements, veuillez nous contacter en écrivant à: [maseratiexperience@maserati.com](mailto:maseratiexperience@maserati.com)





#### FABRICATION

---

## UNE SYNERGIE SUBLIME ENTRE L'HOMME ET LA MACHINE

---

La Ghibli est fabriquée dans le site de production ultra moderne de Grugliasco, aux portes de Turin qui, depuis 2013, renforce la capacité de production du siège historique de Modène. Le site dédié à Giovanni Agnelli témoigne du lien étroit entre l'un des fondateurs du Groupe et la région de Turin. Maserati a investi un milliard d'euros pour doter la structure de la technologie la plus moderne, et les lignes de production sont supervisées par un personnel qualifié qui garantit une qualité de haut niveau. Dans le sillage du World Class Manufacturing (WCM), le site se targue d'une

technologie de pointe axée sur la fabrication d'automobiles qui se distinguent par leur qualité irréprochable. Chaque exemplaire est réalisé sur commande. Pour faire face aux millions de combinaisons possibles, un document spécifique suit chaque véhicule pour que toutes les exigences du client soient respectées à la lettre.

#### FABRICATION

---

## UN EMBALLAGE EXCEPTIONNEL POUR DES CRÉATIONS EXCEPTIONNELLES

---

Après sa fabrication, la Ghibli passe plusieurs contrôles qualité: depuis le contrôle d'étanchéité jusqu'aux essais sur divers types de chaussée. Chaque voiture est ensuite testée par des essayeurs experts qui parcourent environ 50 kilomètres sur routes locales, y compris en montagne, en ville et sur autoroute. Vingt-quatre autres contrôles précèdent l'inspection finale par un professionnel externe. Enfin, armés de gants blancs, les inspecteurs spécialistes Maserati mènent les contrôles

définitifs avant d'emballer l'automobile dans une protection particulière en vue de son voyage vers l'importateur, le concessionnaire, et finalement le client. Un soin et une fierté qui n'ont pas leur pareil.



**EUROPE:**

ALLEMAGNE  
AUTRICHE  
BELGIQUE  
BULGARIE  
CHYPRE  
DANEMARK  
ESPAGNE  
ESTONIE  
FRANCE  
GRÈCE  
HONGRIE  
ISRAËL  
ITALIE  
LITUANIE  
LUXEMBOURG

NORVÈGE  
PAYS-BAS  
POLOGNE  
PORTUGAL  
PRINCIPAUTÉ DE MONACO  
RÉPUBLIQUE TCHÈQUE  
ROUMANIE  
ROYAUME-UNI  
RUSSIE  
SLOVÉNIE  
SUÈDE  
SUISSE  
TURQUIE  
UKRAINE

**AFRIQUE / MOYEN-ORIENT:**

AFRIQUE DU SUD  
ARABIE SAOUDITE  
BAHRAIN  
EGYPTE  
ÉMIRATES ARABES UNIS  
JORDANIE  
KOWEIT  
LIBAN  
MAROC  
OMAN  
QATAR



**CONTACT CENTRE MASERATI:**

Italie - 800 008 008 • Suisse Alémanique - 0800 837 100 • Suisse Romande - 0800 837 200 • Suisse Italienne - 0800 837 300 • Allemagne - 0800 810 80 80 • Suède - 020 798 000 • Norvège - 800 180 88  
Autriche - 0800 281 888 • France - 0800 908 000 • Polonia - 48 22 5704730 • Principauté de Monaco - 800 93 888 • Danemark - 80 888 000 • Belgique (Flamand) - 0800 710 31



ASIE / OCÉANIE:

AUSTRALIE  
AZERBAÏDJAN  
CHINE  
CORÉE DU SUD  
HONG KONG  
INDONÉSIE  
JAPON  
KAZAKISTAN  
MALAISIE  
NOUVELLE ZÉLANDE  
PHILIPPINES  
SINGAPOUR  
TAÏWAN  
THAÏLANDE

AMÉRIQUE DU NORD:

CANADA  
ÉTATS-UNIS

AMÉRIQUE CENTRALE / AMÉRIQUE DU SUD:

ARGENTINE  
BRÉSIL  
CHILI  
COLOMBIE  
GUATEMALA  
MEXIQUE  
PORTO RICO

Belgique (Français) - 0800 710 30 • Luxembourg - 8002 8000 • Pays-Bas - 0800 0 224 234 • Espagne - 9009 969 45 • Portugal - 8008 39 103 • Grèce - 00800 3912 725 41 • Turquie - 00800 399 090 538  
Royaume-Uni - 0800 064 6468 • Australie - 1 800 196 941 • Hong-Kong - 00 852 2870 8821 • Japon - 0120 965 120





En consultant le site [www.maserati.com](http://www.maserati.com) ou par l'intermédiaire du Réseau d'Assistance Maserati vous pourrez connaître la liste des téléphones compatibles avec le système Multi Media System et leur niveau de compatibilité. Les illustrations et les textes présentés par cette brochure correspondent aux informations disponibles lors de son impression et ne peuvent en aucun cas être considérés comme étant une description contractuelle des caractéristiques faites par le constructeur. Certains modèles ou équipements pourraient ne pas être disponibles, ou ne l'être qu'après le début de la commercialisation de la voiture. La société Maserati se réserve le droit d'apporter toute modification à tout moment, et sans préavis, concernant les couleurs, le design et les détails techniques. Les concessionnaires agréés Maserati seront heureux de vous fournir tous les renseignements.



Entrez dans l'univers Maserati en flashant le QR code ou via notre site [www.maserati.com](http://www.maserati.com)