

ARGENTA

FIAT



Argenta 120 i.e.



Argenta Diesel



Argenta Turbo Diesel

esthetisch verantwoord geheel.

De brede beschermlijsten aan weerszijden van de karrosserie zijn eveneens vervaardigd van kunststof en op dezelfde wijze als de bumpers afgewerkt.

rugleuningen vóór en een wegklapbare, dik gecapitonneerde armleuning midden achter. Voeg daarbij de armsteunen aan de portieren en de

handgrepen boven de deuren en u weet dat het zitcomfort bij de Argenta niets te wensen overlaat. Natuurlijk is voor het bekledingsmateriaal

gebruik gemaakt van luxueuze, heerlijk zacht aanvoelende stoffen in rustgevende kleuren, die fraai harmoniëren met de kleur van de karrosserie.

HET KOMFORT

Bij een auto van de klasse van de Fiat Argenta spreekt men uiteraard niet over stoelen.

Want de zitplaatsen in de Argenta kunnen gerust met 'fauteuils' worden aangeduid. Met ergonomisch verantwoorde vormgeving, in 2 richtingen verstelbare hoofdstoelen, uiteraard volledig verstelbare



Luxe, élégance en veel, veel ruimte: dat vindt u in het interieur van de Fiat Argenta, niet in het minst door de zeer comfortabele stoelen. Behalve een ruim, afsluitbaar handschoenenkastje bevat het dashboard rechts nog een extra opbergvak.

A

FIAT ARGENTA



HET AANBOD

Er kan geen twijfel over bestaan: de Fiat Argenta is de meest prestigieuze Fiat.

Een staaltje van onvervalste auto-aristocratie, waarin de elementen comfort, betrouwbaarheid en prima prestaties op doordachte wijze zijn samengebracht.

Geheel in lijn met de techniek, die aan de Argenta ten grondslag ligt, is er nu ook een Turbo diesel.

Voor het aanbod geldt nu dan ook een keuze uit drie versies: de 100 carburatie uitvoering, de 120 met elektronische brandstofinspuiting en de diesel-versie met turbocompressor voor een aanmerkelijk hoger vermogen bij een lager verbruik.

DE VORM

De hele karrosserielijn van de Argenta ademt klasse: tot in het kleinste detail. De onderlinge verhoudingen zijn harmonieus gekozen en geven de auto een stijlvol en elegant karakter. Daarbij heeft de Argenta een uitstraling van luxe en

comfort: als een indicatie van het rijplezier dat de bestuurder, vanaf het eerste moment dat de auto zich in beweging zet, ondervindt.

DE VOORZIJDEN

Een nieuwe, gestyleerde versie van het klassieke

Argenta 100

Fiat beeldmerk siert het karakteristieke front van de Argenta. De uit horizontale lijnen opgebouwde grill vormt met de geïntegreerde rechthoekige halogeen koplampen een goed geproportioneerd geheel.

De lijn van de grill/koplampen combinatie wordt naar de zijkanten voortgezet door de richtingaanwijzer- en stadslichtarmaturen.

DE BUMPERS

De vormgeving van de voor- en achterbumpers vloeit logisch voort uit de karrosserielijn van de Argenta. Ze bestaan uit kokerprofielen, die vervaardigd zijn van een oersterke, zeer hoogwaardige kunststof. De buitenzijde is bijzonder fraai afgewerkt met een speciale metalliclak voor een harmonieus,

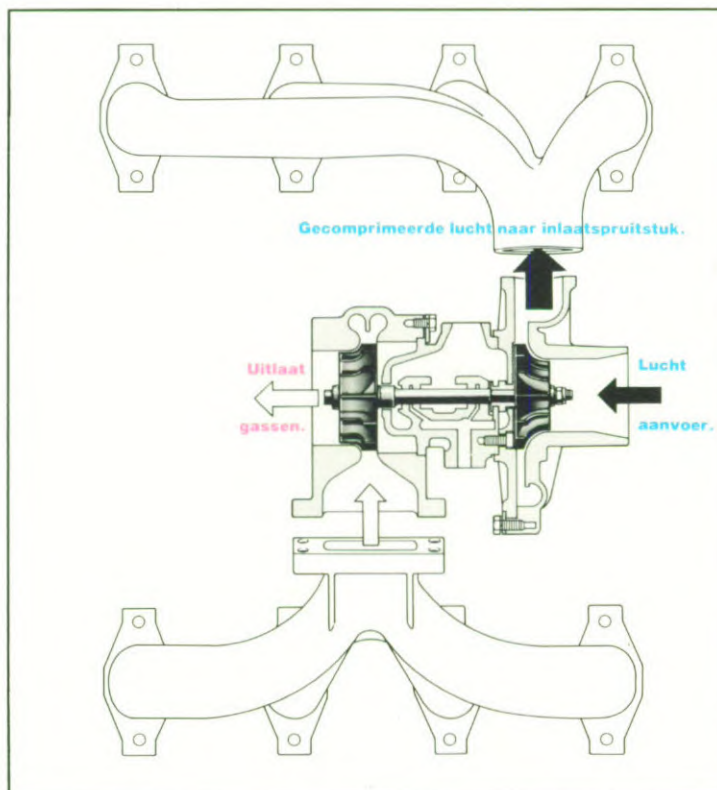

Schematische voorstelling van de werking van de turbocompressor. (Argenta Turbo Diesel).

FIAT ARGENTA



EEN KLASSE APART





bovendien nog over een check-panel, dat door een minicomputer wordt bestuurd en waardoor u doorlopend over alle belangrijke technische functies wordt geïnformeerd.

Zo bent u steeds direkt op de hoogte van o.a. de toestand van de remmen, het motorolie- en -koelvloeistofniveau, de werking van de akku, de elektrische installatie, de verlichting en de portiervergrendeling.

HET RIJPLEZIER

Snelle acceleratie,

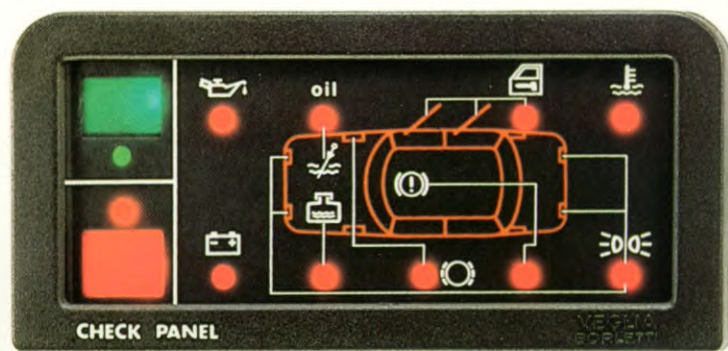

De bestuurder van de Argenta wordt via het checkpanel (zie 120 i.e./Turbo d.) doorlopend over alle belangrijke technische functies geïnformeerd.

buitengewoon goede wegligging, uitgebalanceerde besturing en in ieder opzicht overbemeten remmen dragen ertoe bij, dat de bestuurder van een Fiat Argenta tegen iedere verkeerssituatie is opgewassen.

Het luxueuze comfort van de uitgekend vormgegeven stoelen en het luxueuze interieur zorgen ervoor, dat zowel de bestuurder als passagiers - zelfs na een lange rit - fit en uitgerust op de plaats

van bestemming arriveren. De Fiat Argenta is daarbij een bijzonder veilige auto. In passieve zin door de robuuste constructie, maar vooral ook in actieve zin door z'n op hoog peil staande bestuurbaarheid en acceleratievermogen. Al met al een briljant concept: het resultaat van jarenlange ervaring en ontwikkelingsonderzoek en vele honderdduizenden testkilometers.



De karosserieflanken zijn voorzien van brede beschermstrips van zeer hoogwaardige kunststof, die in een fraaie, harmonieuze metallictint zijn afgewerkt.

De royale achterlichtgroepen omvatten zowel links als rechts een achterruitrijlamp en een mistachterlicht.



DE BESTURING

Zwaait u dat brede portier maar open en ga maar eens achter het fraaie, prettig aanvoelende stuur zitten. Alle bedieningsorganen,

waarvan de plaatsing volgens de strengste ergonomische criteria is vastgesteld, liggen onder uw onmiddellijke handbereik.

Het stuur met de vier bijna evenwijdig lopende spaken is traploos in hoogte verstelbaar en kan dus precies, overeenkomstig uw individuele eisen, worden ingesteld. U hoeft daartoe slechts de hendel, die zich direkt onder de stuurkolom bevindt, om te zetten. De korte versnellingspook is voorzien van een anatomisch vormgegeven knop. De besturing van de Argenta is, zoals u dat bij een dergelijke klasse-auto mag verwachten: direkt, zeker en - dankzij de progressief werkende stuurbekrachtiging - moeiteloos en comfortabel.

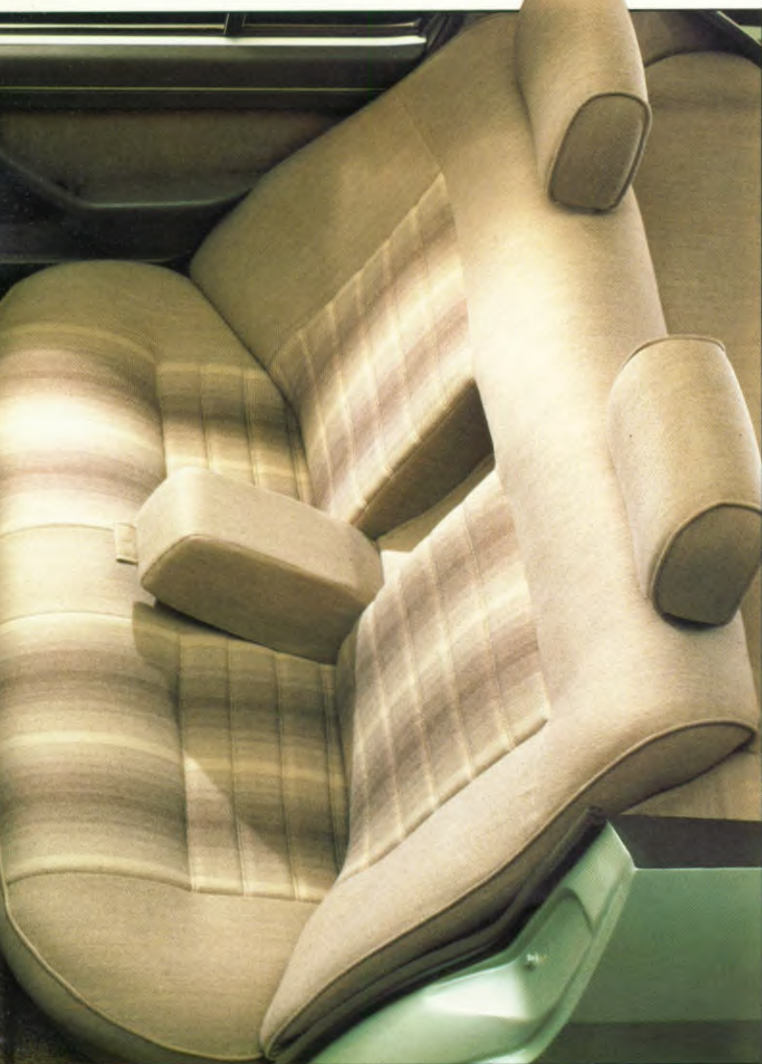

HET INSTRUMENTARIUM

Het instrumentarium van de Fiat Argenta is méér dan compleet, hypermodern en voorzien van de aller-

laatste snuffjes. In de eerste plaats zijn daar natuurlijk de elektronische toeren-teller (100/120 i.e.), de snelheidsmeter met kilometer- en dagteller, en de gebruikelijke olie-druk-, koelvloeistof-temperatuur- en benzinemeter en de Econometer (120 i.e.), die u helpt om zo zuinig mogelijk te rijden. Maar bij de Fiat Argenta 120 i.e. en Turbo Diesel beschikt u

TECHNISCHE GEGEVENS:	ARGENTA 100	ARGENTA 120 I.E.	ARGENTA 2500 TD
MOTOR:	4 cilinder in lijn carburatie	4 cilinder in lijn injectie	4 cilinder in lijn Turbo Diesel
cilinderinhoud cc	1585	1995	2445
boring x slag	84 x 71,5	84 x 90	93 x 90
compressieverhouding	9 : 1	9 : 1	22 : 1
DIN - vermogen KW/pk	72/98	90/122	66,2/90
t.p.m.	6000	5300	4100
DIN - koppel Nm	133,4	172	196,2
t.p.m.	3800	3500	2400
TRANSMISSIE:			
aandrijving	achterwielen	achterwielen	achterwielen
aantal versnellingen	5	5	5
STUURINRICHTING:			
typen	kogelkringloop, servobekrachtigd	kogelkringloop, servobekrachtigd	kogelkringloop, servobekrachtigd
draaicirkel	10,8	10,8	10,8
REMSYSTEEM:			
bediening	vacuüm bekrachtigd	vacuüm bekrachtigd	vacuüm bekrachtigd
remkrachtverdelers	in achtercircuit	in achtercircuit	in achtercircuit
remmen - vóór	schijf	schijf	schijf
achter	trommel	trommel	schijf
WIELOPHANGING:			
voor	onafhankelijk	onafhankelijk	onafhankelijk
achter	afhankelijk	afhankelijk	afhankelijk
vering	dubbelwerkende schokdempers stabilisatorstang voor, extra stabilisatorstang achter op 120 i.e. en 2500 TD	dubbelwerkende schokdempers stabilisatorstang voor, extra stabilisatorstang achter op 120 i.e. en 2500 TD	dubbelwerkende schokdempers stabilisatorstang voor, extra stabilisatorstang achter op 120 i.e. en 2500 TD
AFMETINGEN:			
lengte cm.	443,4	443,4	443,4
breedte cm.	165,5	165,5	165,5
hoogte cm.	143,5	143,5	143,5
wielbasis cm.	256,3	256,3	256,3
spoorbreedte - vóór cm.	138,1	138,1	138,1
- achter cm.	135,3	135,3	135,3
bagageruimte dm ³	400	400	400
ELEKTRISCHE INSTALLATIE:			
kap. wisselstroomdynamo (a)	45	45	55
Accu (Ah)	45	45	88
WIELEN/BANDEN:			
wielen	5,5 J x 14 H2	5,5 J x 14 H2	5,5 J x 14 H2
banden	185/65 SR 14	185/65 HR 14	185/65 HR 14
GEWICHTEN:			
kentekengewicht kg	1090	1134	1267
max. toelaatbaargewicht kg	1620	1620	1750
max. aanhanggewicht kg geremd	1200	1300	1400
PRESTATIES:			
topsnelheid km/h	165	175	160
acceleratie (sec) 0-100 km	12,7	10,7	13,0
VERBRUIK:			
ECE - norm ltr/100 km:			
90 km/h	7,0	7,2	6,2
120 km/h	9,4	9,0	8,5
stadsverkeer	11,3	10,5	8,2

Fiat Auto Nederland b.v.

Alle gegevens, voorkomende in deze brochure, worden onder voorbehoud verstrekt, daar de constructeur te allen tijde gerechtigd is wijzigingen aan te brengen om redenen van commerciële of technische aard of om te beantwoorden aan de wettelijke voorschriften in de diverse landen.

Voor de aanvullende gegevens dient de cliënt zich dan ook te wenden tot de dichtstbijzijnde Fiat-dealer.

De Argenta is evenals alle andere momenteel geproduceerde Fiat-auto's tegen roest beschermd door wasinspuiting in alle holle ruimten.