

*De 3-liter
klasse*

FIAT
130

*Diegene, die geïnteresseerd is in
een wagen uit de 3-liter klasse
is een automobielkenner.*

Onafhankelijk, zeker en ervaren.

*Slechts hij (of iemand,
die zijn volle vertrouwen geniet)
kan een wagen in deze categorie
beoordelen en op zijn juiste
waarde schatten.*

En het belang ervan aanvoelen.

*De beschrijving, die men hem
geeft, moet er rekening mee
houden de mogelijkheid tot
oordelen — in de ruimste zin —
aan hem over te laten.*

*Ze moet direct, eenvoudig,
duidelijk en informatief zijn.*

*De Fiat 130
hoeft slechts zichzelf te zijn.*





*Licht interieur.
Lage lijn, mede door laag
ingezette ruiten.
Grote, panoramisch
gebogen ruiten.
Maximaal uitzicht
rondom.
Voor- en achterrauit van
veiligheidsglas (triplex).
De onderkant van de
carrosserie is voorzien
van brede, roestvrij
stalen strips.*

*Vier jodium-koplampen.
Maximaal zicht.
Stadslichten ingebouwd
in de voorbumper.
Bumper voorzien van
rubber stootstrip over
de volle breedte.*









*Achteruitrijlamp gekoppeld
aan achteruit-versnelling.
Fraai gevormde combinatie
remlicht/clignoteur.
Opvallend goed zichtbaar
door grote helderheid.
Achterbumper voorzien van
rubber stootstrip over
de volle breedte.
Dubbele uitlaat.
Achtterruit-verwarming.*





*Bagageruimte.
Geheel bekleed.
Bijzonder ruim en dus
geschikt voor zeer
omvangrijke bagage.
Lichtmetalen velgen.*

*Uitgebalanceerde deuren.
Duurzaam en robuust.
Beveiliging tegen te ver
openzwaaien.
Gemakkelijk en geruisloos
openen en sluiten.
Waarschuwingslampjes
aan de portieren, die gaan
branden bij geopend portier.*









*Drie volwassenen op de
achterbank. Of twee, bij
neergeklapte armsteun.
Hoge rugleuning, die steun
geeft aan het hoofd.
Ook om te slapen.
Laken bekleding.
Leder leverbaar tegen
meerprijs.
Vloerbedekking van zacht en
dicht geweven moquette.
Veel beenruimte.
Asbakjes aan de portieren.
Grote armsteunen.
Drie
binnenverlichtingspunten,
die gaan branden bij het
openen van de portieren
of d.m.v. schakelaars in het
interieur bediend kunnen
worden.*

De voorstoelen zijn in lengte en hoogte verstelbaar. Verstelbare rugleuningen, die geheel neergeklapt kunnen worden. Bijzonder fraaie bekleding en afwerking. De stand van het stuur is volledig regelbaar: naar voren of naar achteren; omhoog of omlaag. Precies zoals U het wenst. Bergvakken in de voorportieren. Maximale geluidsdemping. Maximale rust.







20 40 60 80 100 120 140 160 180 200 220

km/h

00000

0000





*Instrumenten op het dashboard.
o.a. toerenteller en
elektrisch klokje.
Waarschuwinglampjes voor:
aangetrokken handrem,
defect in het dubbele
remsysteem, overmatige
slijtage van remblokken,
contrôle watertemperatuur,
contrôle oliedruk.
Tegen meerprijs leverbaar een
speciale radio met automatisch
station-keuzesysteem.
Gecapitonneerd dashboard,
bekleed met nietreflecterend
materiaal en voorzien
van zachte stootranden.
Bedieningsorganen
aan het stuur:
buitenverlichting,
lichtsignaal,
ruitwissers,
ruitessproeiers.*

Bedieningsorganen op de centrale console: handles voor verwarming en luchtverversing, keuzehandle voor de automatische versnellingsbak (met verlichte indicatie van de gekozen stand), bedieningshandle handrem, starter en handgas. Asbak en elektrische sigarettenaansteker. Twee rolschermen voor de achterraut.

Verwarming en ventilatie: de temperatuur in het bovenste en onderste deel van het interieur kan onafhankelijk worden geregeld.

De buitenlucht wordt via twee afzonderlijke systemen in het interieur geleid; met gesloten ramen vindt afvoer van de lucht plaats door openingen onder de achterraut.

Het eerste systeem — ontwikkeld voor de verwarming — maakt het mogelijk de temperatuur geheel naar wens te regelen en tevens — via twee regelbare toevoer openingen naar de passagiers op de achterbank te leiden.





Het tweede systeem levert buitenlucht via twee verstelbare openingen op het dashboard en maakt het mogelijk de warme en frisse lucht van de beide systemen in de juiste verhouding te mengen. Leverbaar tegen meerprijs: airconditioning systeem.

*Stuurbekrachtiging.
Stuurhuis ver naar achteren geplaatst.
For life smeerpunten.
Stuurstang in drie delen verbonden door
cardankoppelingen.
Afwerking en comfort.
Wielophanging.
Vier onafhankelijk geveerde wielen.
Voorwielophanging (met torsiestaven)
van het telescopisch type d.w.z. met
de fusees bevestigd aan de
schokbrekers.*

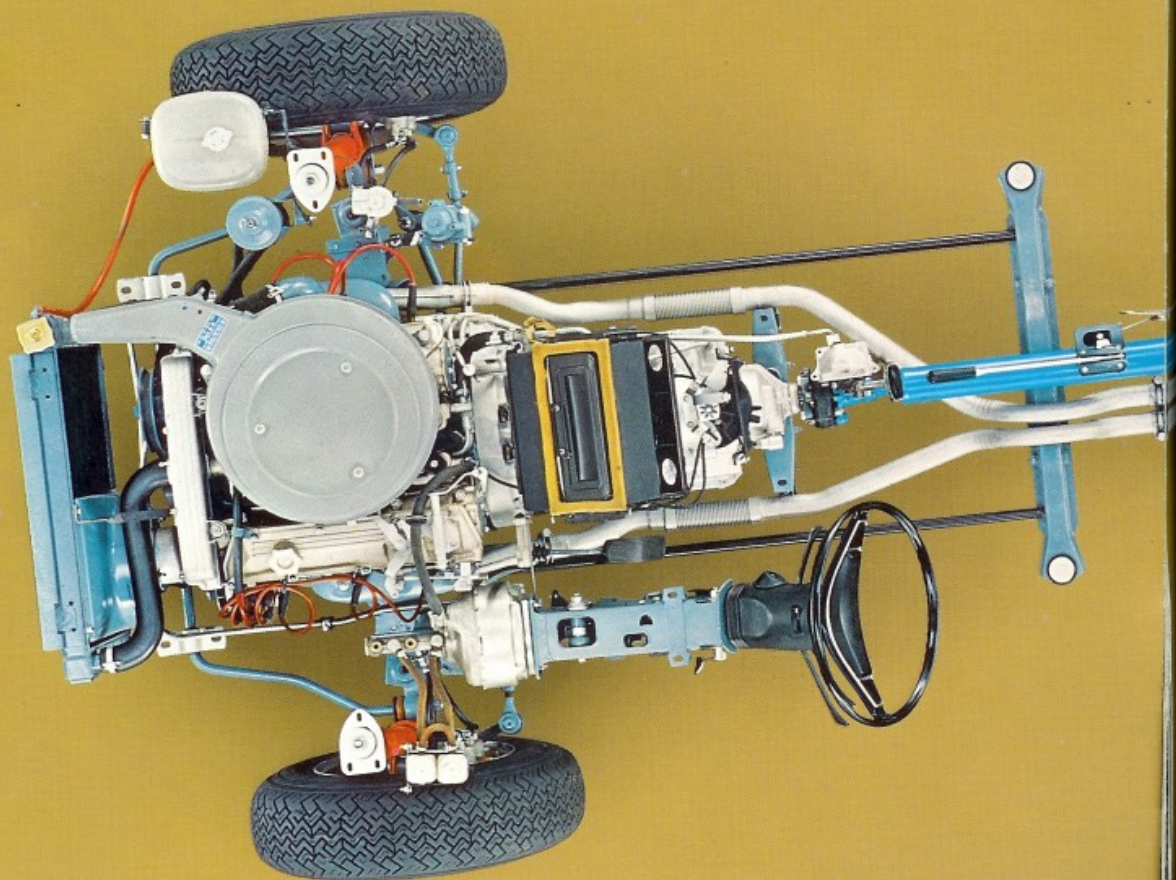

*Achterwielophanging van het
telescopische type; stabilisatorstang.
Maximale geluiddemping van de
ophanging t.o.v. de carrosserie.
Geruisloosheid en soepelheid tijdens het rijden.
Optimale wegligging,
handelbaarheid, weggedrag en bestuurbaarheid.
De achterbrug is bevestigd aan de
carrosserie met bevestigingspunten op
maximale afstanden, om de
wielschokken zo min mogelijk
op de carrosserie over te brengen.*

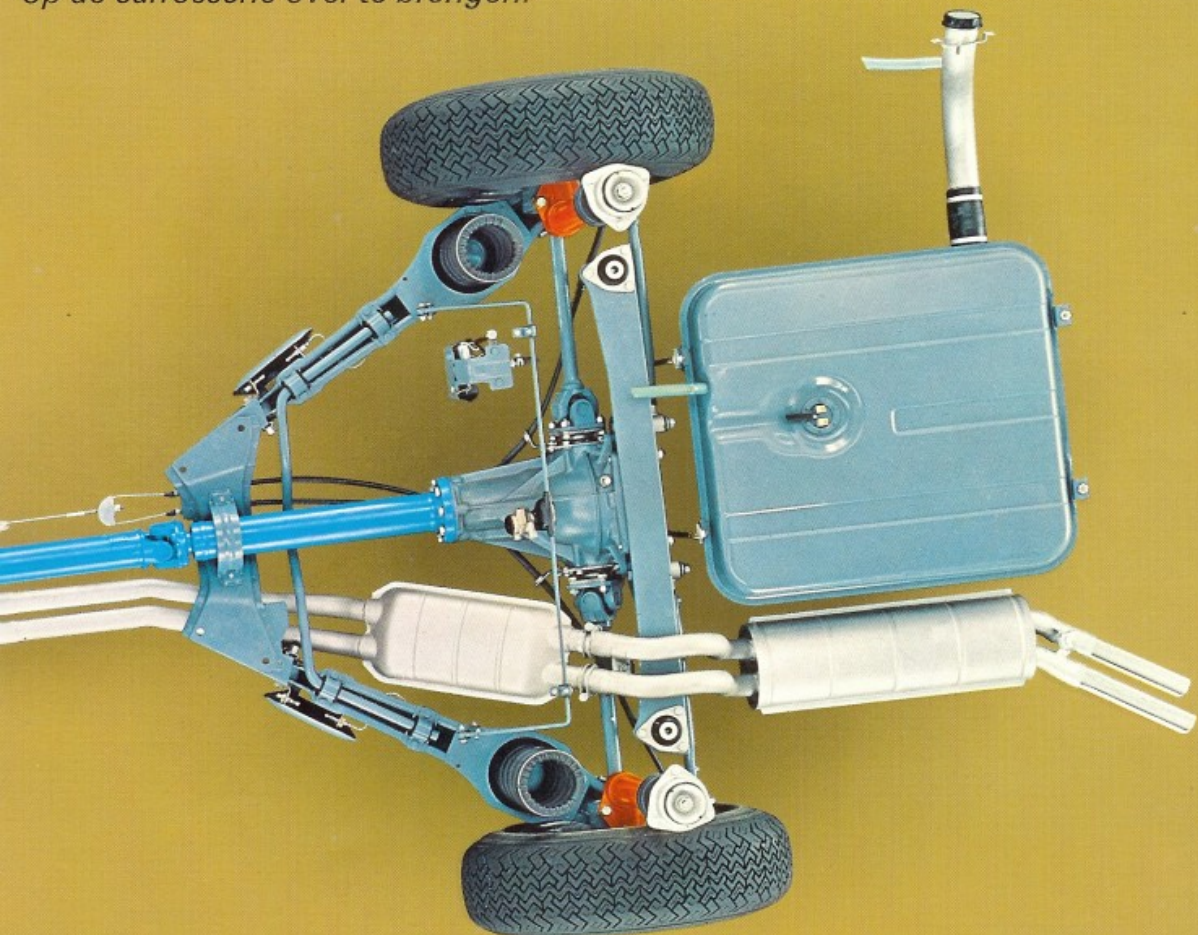

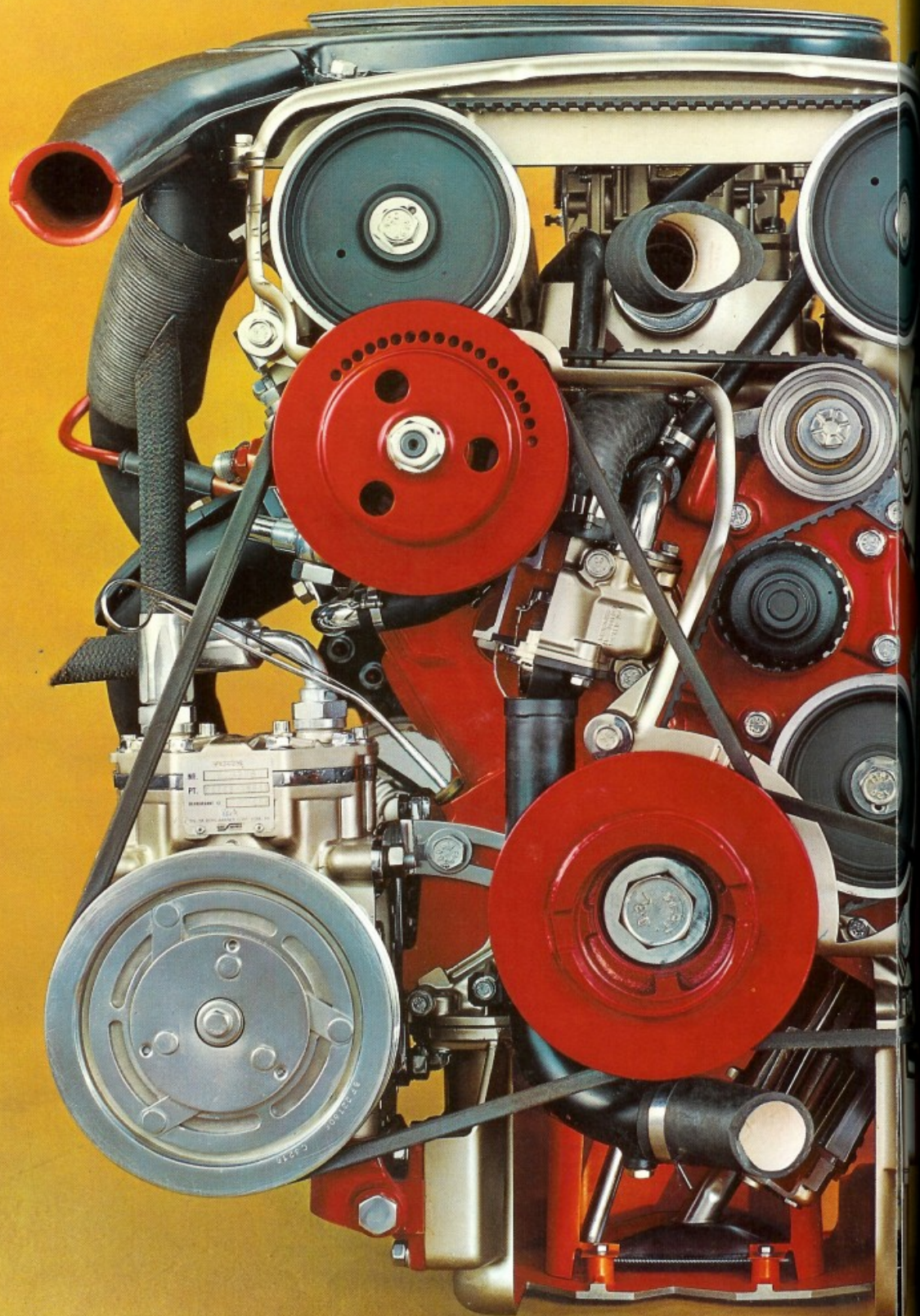

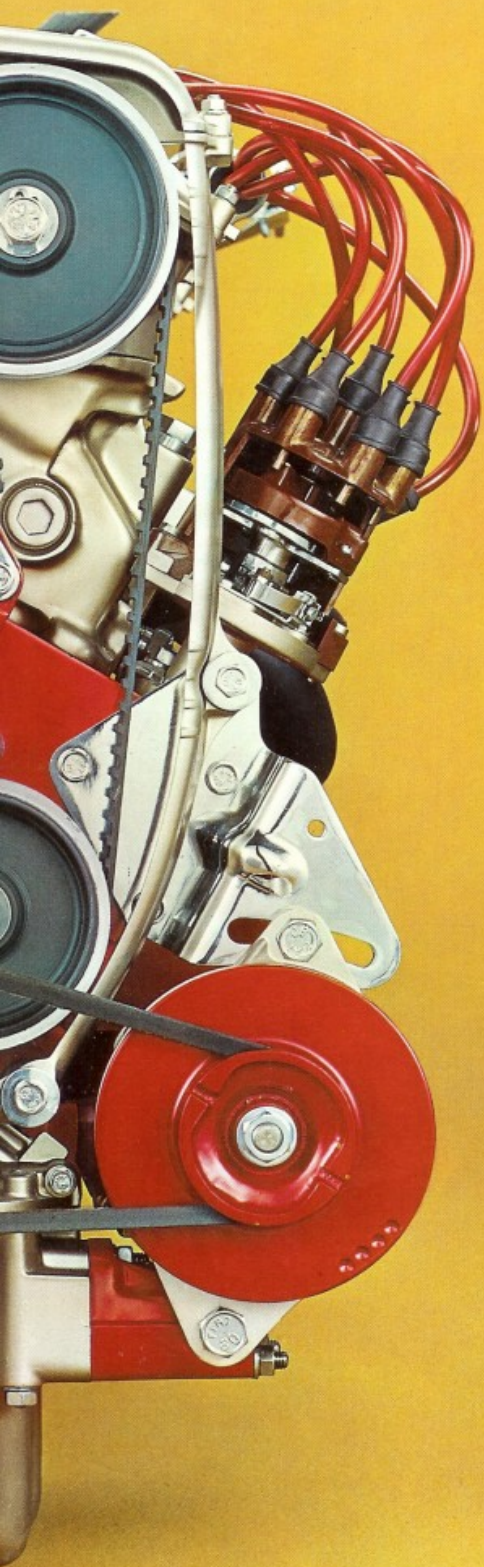

6 cil. motor in V vorm

160 2866 cc.

Vermogen 140 PK (DIN).

Overvierkant:

boring 96 mm,

slag 66 mm.

Uitlaatkleppen van

„Stellier” laag voorzien.

2 bovenliggende

nokkenassen door een

tandriem aangedreven.

Carburator waarvan het

inlaatspruitstuk d.m.v.

koelwater wordt verwarmd.

Koeling van de motor

d.m.v. een zelfdenkende

elektrische ventilator.

Max. snelheid 180 km/u.

185

*Automatische
versnellingsbak met
3 versnellingen vooruit,
achteruit en een
parkeerstand.
De bediening d.m.v. een
selectiehandle met
6 standen.*

P (parkeren)

R (achteruit)

N (vrijstand)

*D (mogelijkheid tot
het automatisch
gebruik van de
3 versnellingen)*

*2. (mogelijkheid tot het
gebruik van
de 1e en 2e
versnelling op
bochtige bergwegen)*

*1. (mogelijkheid tot
het gebruik van
1e versnelling) voor
zeer steile hellingen
en zwaar terrein.*

*Op speciale bestelling
mechanisch bediende bak
met 5 gesynchroniseerde
versnellingen.*

*Maximum snelheid in
4e versnelling.*

*5e versnelling voor
kruissnelheid.*

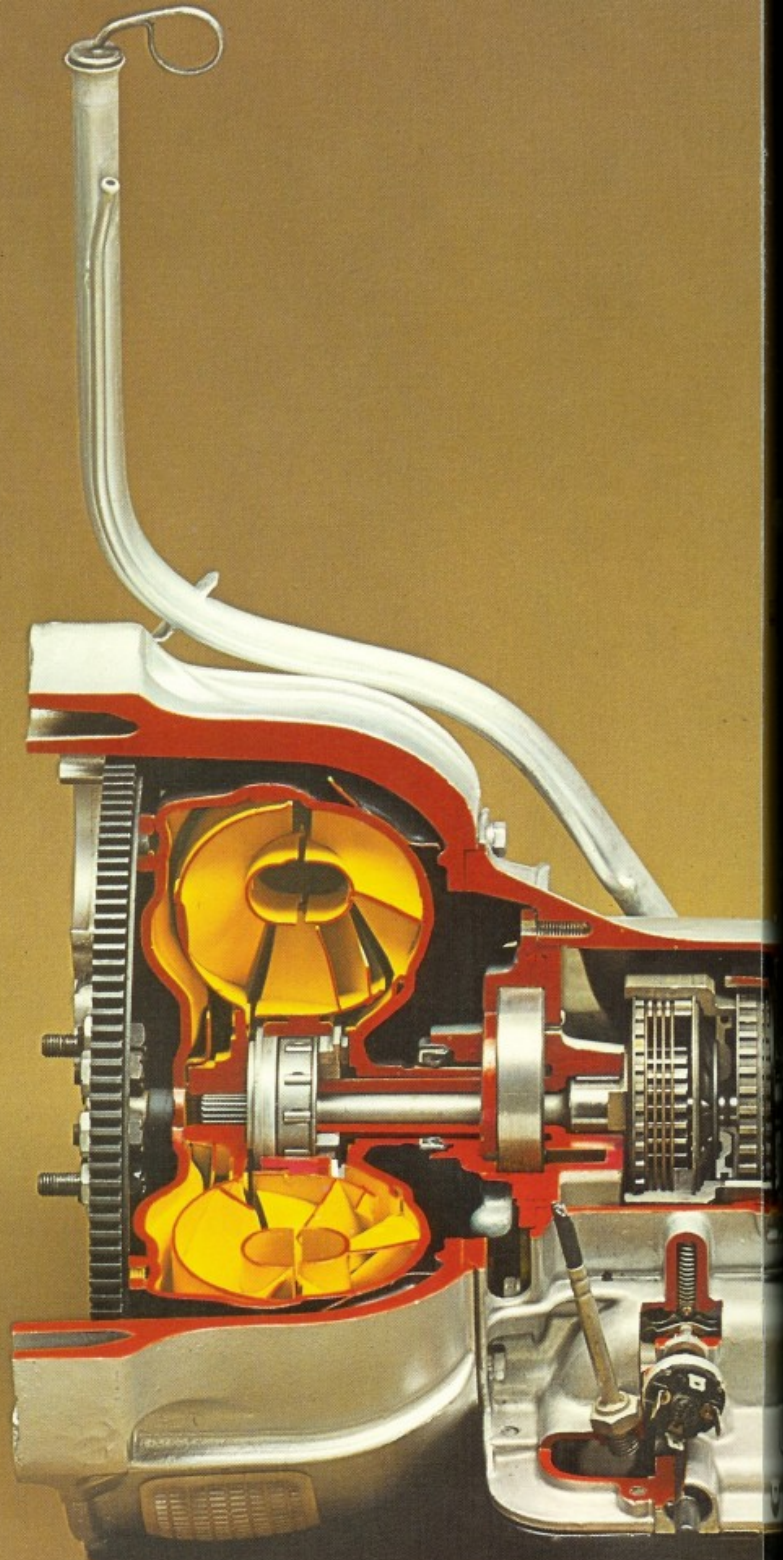

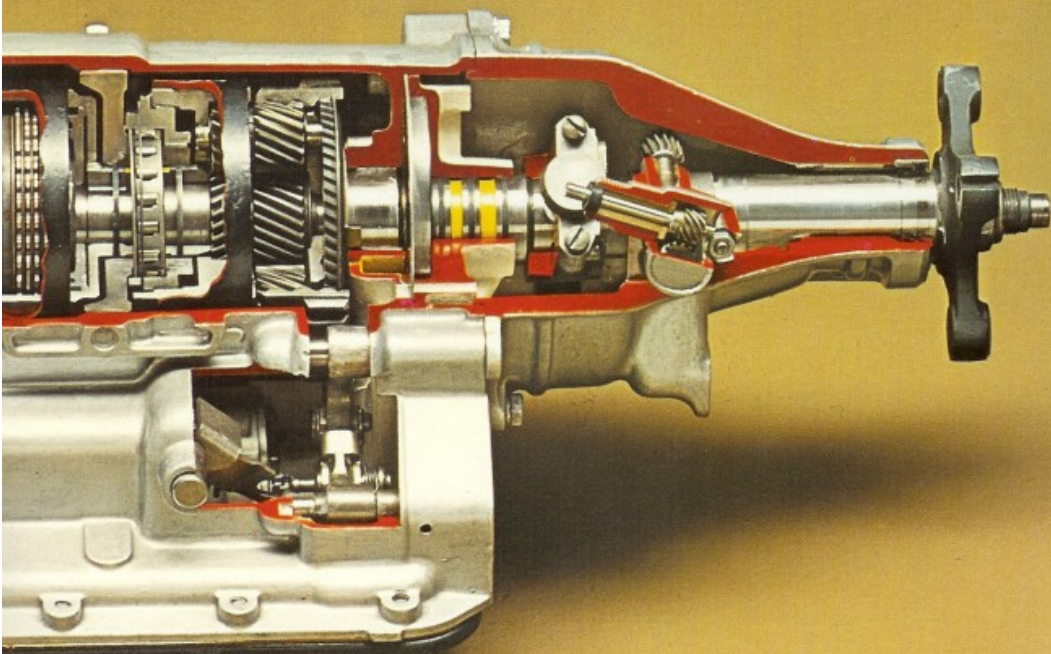
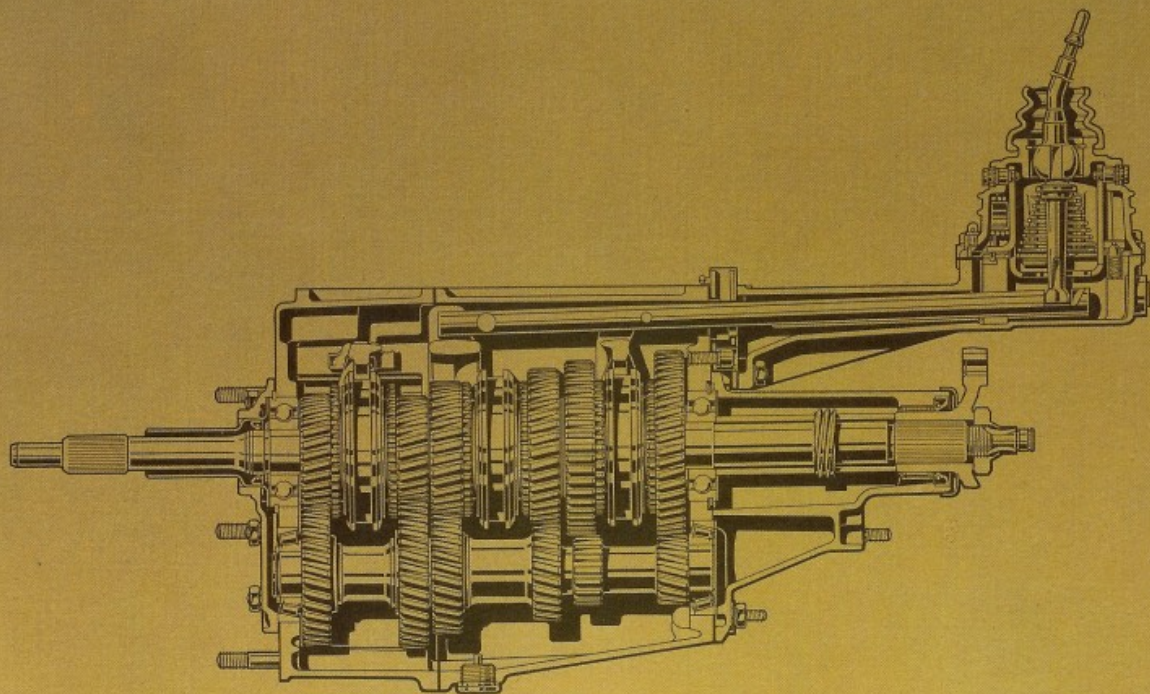

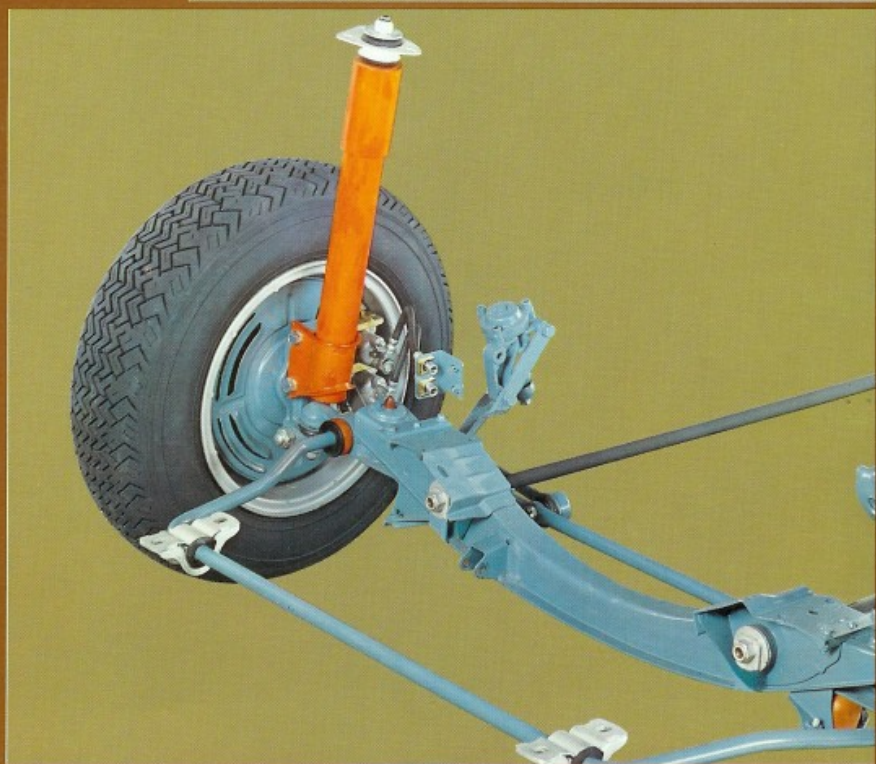
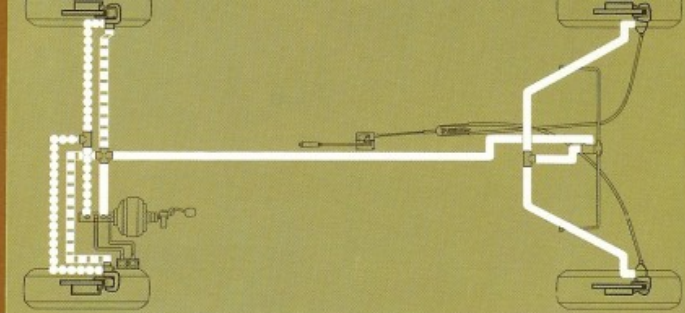

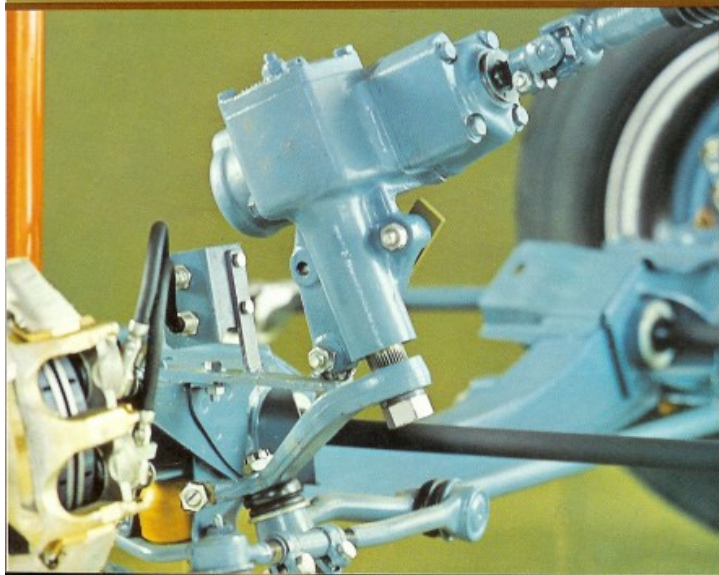
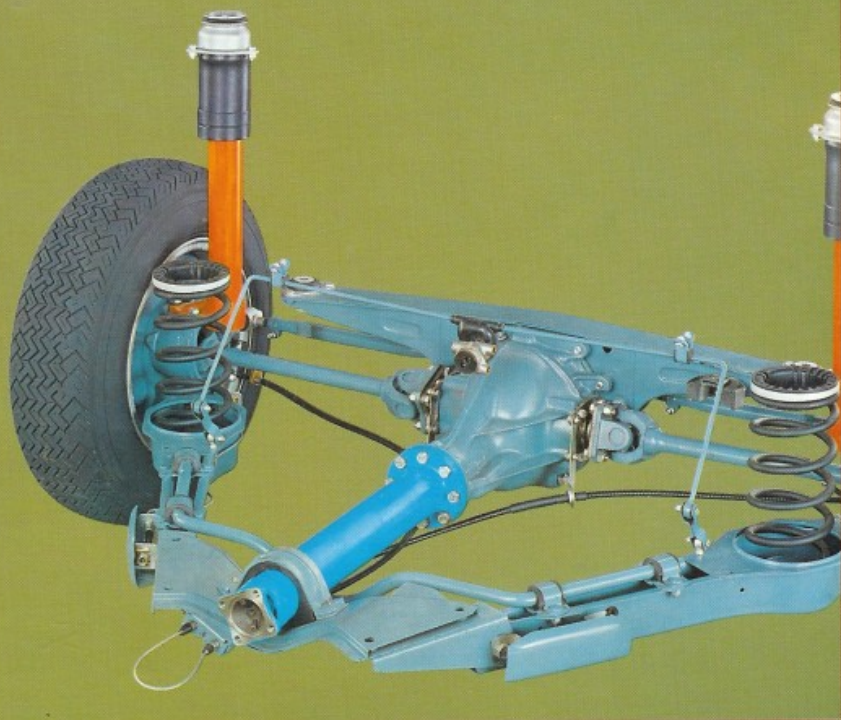

*Remmen.
4 schijfremmen.
Automatische afstelling.
Luchtgekoelde schijven.
Fading vrij.
Remdrukregelaar naar
gelang de belasting op de
achterwielen voor de
gunstigste remdruk
verdeling tussen voor
en achteras.
Gescheiden remsysteem
met dubbel circuit op de
voorremmen.
Bij eventueel weigeren
van één remcircuit
is er altijd remcapaciteit
aanwezig op de
voorwielen.
Hoofdremscilinder met
vacuüm rembekrachtiger,
twee kamersysteem.
Hydraulische
stuurbekrachtiging.*

Technische gegevens

Carrosserie

Zelfdragende carrosserie.
Wielbasis 2,72 m.
Spoorbreedte voor 1,448 m.
Spoorbreedte achter 1,457 m.
Algehele lengte 4,75 m.
Algehele breedte 1,805 m.
Max. hoogte onbelast 1,475 m.

Motor

6 cilinder in V à 60°.
Inhoud 2866 cc.
Cilinder diameter 96 mm,
slag 66 mm,
compressieverhouding 8,3 : 1.
Max. vermogen 140 PK (DIN).
Motorblok in gietijzer.
Cilinderkoppen van
lichtmetaal.
2 bovenliggende nokkenassen
bediend d.m.v. tandriem.
Krukas 4x gelagerd (V-motor).
Dubbele valstroom carburator.
Benzinetoevoer d.m.v. een
elektrische benzinepomp.
Droog luchtfilter met
verwisselbaar element met
zomer- en winterstand.
Smearing onder druk d.m.v.
tandwielpomp. Oliefilter
met verwisselbaar element
en totale doorstroming.
Aluminium carter. Koeling:
circulatie d.m.v. een
centrifugaalpomp met een
speciale antivries vloeistof.
Gesloten koelsysteem met
expansie vat. Elektrische
zelfdenkende ventilator
welke d.m.v. een
thermoschakelaar wordt
bediend. „Blow-by“
Motor-koppeling-
versnellingsbak in rubber
opgehangen.

Koppeling en versnellingsbak

Automatisch met drie versnellingen vooruit en één achteruit. Bevestigd aan een koppelomvormer. Blokkeerinrichting voor parkeren. De selectiehandle is geplaatst tussen de voorstoelen op de tunnel.

Overbrenging

Cardanas is in twee delen met een flexibele koppeling aan de zijde van de versnellingsbak en een cardankoppeling tussen de twee helften. Achterste aandrijfjas omsloten door een buitenmantel welke is aangesloten op het huis van het differentieel. Het differentieel is elastisch gemonteerd aan de carrosserie. 11/41 hypoïde veranding van het differentieel, waarmee de wielassen door middel van cardankoppelingen zijn verbonden.

Voorwielophanging

Onafhankelijke ophanging. Schommelarmen en telescopische ophangkolommen met ingebouwde hydraulische schokdempers. Torsieveren en stabilisatiestang. „For life” smeerpunten.

Achterwielophanging

Onafhankelijke ophanging. Langsliggende schommelarmen en telescopische ophangkolommen met ingebouwde hydraulische schokdempers. Reactiestangen. Schroefveren en stabilisator stang. „For life” smeerpunten.

Stuurinrichting

d.m.v. rol en worm met hydraulische bekrachtiging. Stuurkolom in 2 delen met cardankoppelingen. Symetrische spoorstangen voor ieder wiel. Hydraulische stuurdemper om trillingen op het stuur te compenseren. Stuurwiel, verstelbaar zowel in hoogte als loodrecht op de as van de stuurkolom.

Remmen

Luchtgekoelde schijfremmen op 4 wielen, hydraulisch bekrachtigd. Twee onafhankelijke remcircuits. In geval van defect aan één der circuits kan altijd geremd worden op alle vier de wielen òf alleen op de voorwielen. Remdrukregelaar op de achterwielen. Mechanisch bediende handrem, welke op de achterschijven werkt, met automatische bijstelling van de speling.

Benzinetank

geplaatst achterin. Inhoud \pm 80 liter.

Wielen

Wielen in lichtmetaal 6 1/2".

Banden

185 HR 14 (radiaal). Reservewiel verticaal in bagageruimte geplaatst.

Electrische installatie

12 Volt. Batterij 55 Au. Wisselstroomdynamo: 900 Watt.

Verlichting

4 jodium schijnwerpers met asymmetrische lichtbundels. Waarschuwinglichten

gemonteerd op 4 portieren welke bij geopende portieren branden. Achteruitrijlamp.

Ruitesproeiers

Ruitesproeier bediend door elektrische pomp. Regelbare snelheid van ruitewissers d.m.v. regelweerstand. Ruitewissers normaal en met tussenpozen werkend. Bedieninghandle elektrische ruitesproeierpomp en ruitewissers onder stuurwiel.

Snelheid

130 km/u.

Op bestelling extra:

Mechanisch bediende versnellingsbak met 5 versnellingen vooruit en één achteruit. Droge plaatkoppeling, hydraulisch bediend.

Ruitenbediening

Electrisch voor alle 4 de portieren.

Airconditioning

Lederen zetels

De in deze katalogus opgenomen beschrijvingen en afbeeldingen worden enkel ten titel van inlichting en zonder aansprakelijkheid gegeven. Mits handhaving van de handelsmerken van de hier beschreven types, behoudt Fiat zich dan ook het recht voor om, op ieder ogenblik en zonder voorafgaande verwittiging, aan haar voertuigen gebruikelijke wijzigingen aan te brengen in organen, bijzonderheden en bijhorigheden, die ze wenselijk zal oordelen ter verbetering of om enige reden van constructieve of commerciële aard.

FIAT - Afd. Publiciteit - Drukwerk 2882
Printed in Italy - Pozzo Gros Monti S.p.A. - Torino



**Fiat-service
Speciale
service**