

Nouvelle
BMW Série 3
Touring

www.bmw.fr



Le plaisir
de conduire



NOUVELLE BMW SÉRIE 3 TOURING.

L'ÉCHAPPÉE BELLE.

BMW EfficientDynamics
Moins d'émissions. Plus de plaisir.



UNE AUTOMOBILE EN ACCORD AVEC VOTRE STYLE DE VIE.

Se rendre au travail, aller à la salle de sport, partir se ressourcer le week-end en pleine nature... avec la Nouvelle BMW Série 3 Touring, vous croquez la vie à pleines dents. Son design inimitable, sa dynamique de conduite incomparable, sa grande fonctionnalité et les technologies innovantes faisant partie des programmes BMW EfficientDynamics et BMW ConnectedDrive fixent de nouvelles références dans sa catégorie. BMW Série 3 Touring : une invitation à un voyage rempli de découvertes.



BMW Série 3 Touring

LE PLAISIR DE LA DÉCOUVERTE.

- 06 **Design et Finitions BMW**
La découverte de la forme idéale.
- 16 **Fonctionnalité**
Plus de liberté au quotidien.
- 22 **Dynamisme**
La volonté d'aller de l'avant.
- 26 **Compartment à bagages**
Une modularité qui vous facilite la vie.

www.bmw.fr/serie3touring

Technologie

DES INNOVATIONS QUI VOUS FONT AVANCER.

- 28 **BMW ConnectedDrive**
Innovations pour le Confort, l'Info-divertissement et la Sécurité.
- 32 **BMW EfficientDynamics**
Un ensemble de technologies pour moins de consommation et plus de plaisir.
- 34 **Moteurs BMW TwinPower Turbo**
Des performances maximales pour une consommation minimale.
- 36 **Train roulant et sécurité**
Des systèmes innovants pour un plaisir accru.

www.bmw.fr/serie3touring

Équipement

AUSSI UNIQUE QUE VOTRE IMAGINATION.

- 40 **BMW Série 3 Touring**
- 42 **Finition Modern**
- 44 **Finition Sport**
- 46 **Finition Luxury**
- 48 **Finition M Sport**
- 50 **BMW Individual**
- 52 **Teintes de carrosserie, garnissages et inserts décoratifs**
- 60 **Équipements de série / en option**
- 71 **Accessoires d'Origine BMW**

www.bmw.fr/configurateur

Vue d'ensemble

TOUTE SA DIVERSITÉ EN UN COUP D'ŒIL.

- 72 **Caractéristiques techniques et informations sur la consommation et les émissions de CO₂**
- 74 **Service BMW et univers de la marque BMW**
Offres exclusives pour les clients BMW.

www.bmw.fr

Équipement du modèle présenté : BMW 330d Touring en Finition Modern.

Moteur :	6 cylindres en ligne Diesel BMW TwinPower Turbo
Puissance :	258 ch (190 kW)
Jantes :	Alliage léger 18" (46 cm) style 415 turbine
Teinte de carrosserie :	« Mineralgrau » métallisé
Garnissages :	Cuir Dakota « Oyster », avec liseré « Oyster » foncé
Inserts décoratifs :	Aluminium finement brossé, souligné de chrome perlé

Éditorial

DÉCOUVREZ LE MONDE, TOUS LES SENS EN ÉVEIL.

Il y a beaucoup de choses qui rendent la vie plus belle. Découvrir le monde par exemple en est une, particulièrement passionnante : visiter des lieux inconnus, parcourir de pittoresques routes sinueuses en savourant chaque virage franchi au volant d'une automobile dont le design sportif et élégant est un enchantement pour tous les sens.

La BMW Série 3 Touring est l'automobile rêvée pour vous accompagner dans un tel voyage. Sa fonctionnalité, sa polyvalence et ses technologies innovantes répondent aux besoins d'un style de vie dynamique. Les moteurs BMW TwinPower Turbo de dernière génération font rimer dynamisme et efficacité au plus haut niveau. De leur côté, des innovations BMW ConnectedDrive comme l'Affichage Tête Haute HUD couleur sont uniques dans cette catégorie.

Enfin, grâce aux nouvelles Finitions avec lignes personnalisées, l'extérieur et l'intérieur de la BMW Série 3 Touring répondent exactement à vos envies. Avec les Finitions Modern, Sport, Luxury et M Sport, vous avez le choix entre des équipements exclusifs, sélectionnés en fonction des spécificités de chaque Finition, pour configurer votre automobile exactement comme vous l'entendez. Là encore, vous n'avez pas fini de faire des découvertes.

www.bmw.fr/serie3touring



LA DÉCOUVERTE DE LA FORME IDÉALE.

BIENVENUE DANS LE MONDE DU DESIGN.

L'histoire de la BMW Série 3 Touring remonte à 1987. Ce premier Touring présentait déjà toutes les qualités qui distinguent toujours ce type de modèle aujourd'hui : la fonctionnalité, le dynamisme, l'efficacité et, bien sûr, l'élégance sportive. Autant de qualités que la BMW Série 3 Touring porte toujours haut aujourd'hui.

Le design de la BMW Série 3 Touring s'inspire d'un style de vie moderne. Son esthétique d'ensemble est donc empreinte de dynamisme. Partie avant basse et sportive, formes tendues et lignes acérées donnent à voir un corps d'athlète dont se dégage une grande impression de force. Différents éléments très séduisants ajoutent d'autres accents : les doubles projecteurs ronds et la calandre BMW forment une unité esthétique qui confère à la BMW Série 3 Touring un caractère typé. Les « paupières » caractéristiques ajoutent à l'impression de regard fixant la route. On se trouve ainsi face à une automobile unique en son genre qui, d'emblée, fascine.

« LE DESIGN PEUT-IL
EXPRIMER À LA FOIS
SÉRÉNITÉ ET DYNAMISME ? »

« Une BMW Série 3 Touring doit être fonctionnelle, adaptée au quotidien et polyvalente. Associer ces caractéristiques à une forme sportive et élégante a représenté un grand défi. Mais n'est-ce pas là, précisément, que réside l'attrait du design automobile ? »

Michael de Bono, designer extérieur de la BMW Série 3 Touring.





La silhouette élancée de la BMW Série 3 Touring affiche une élégance sportive jusque dans le moindre détail. Les porte-à-faux courts, le capot moteur allongé, les lignes de caractère marquées courant sur les flancs et la ligne de toit étirée confèrent au modèle dynamisme et assurance, auquel le subtil jeu de lignes ajoute une touche esthétique. On obtient ainsi un design moderne susceptible de séduire autant les conducteurs aux ambitions sportives que ceux aimant les automobiles élégantes.

Les designers de la BMW Série 3 Touring ont réussi à réinterpréter un langage esthétique connu. Les proportions caractéristiques du Touring ont été conservées mais réinterprétées d'une manière moderne. En témoignent avec éloquence la double nervure légèrement ascendante, l'habitacle empreint de légèreté et la poupe musclée.



« AU CENTRE DE TOUTES CHOSES :
LE CONDUCTEUR. »

« L'homme est au cœur de nos préoccupations. En d'autres termes, le design doit plaire, certes, mais l'intérieur doit être aussi très fonctionnel et offrir un maximum de confort et de liberté. Dès les premiers coups de crayon, l'intention était de faire disparaître l'émotion et la fonction à travers chaque millimètre. »

Christian Bauer, styliste intérieur de la BMW Série 3 Touring.

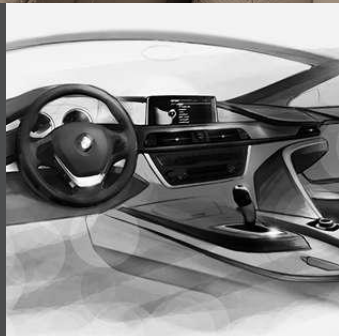

**Comment structurer un espace pour le faire paraître léger et aéré ?
Comment tout centrer sur les besoins du conducteur ? Les stylistes
intérieurs se sont attachés à élucider ces questions, et bien d'autres
encore, en y apportant des solutions innovantes.**

Il existe mille et une manières d'aménager un espace. En misant sur la modernité ou le classicisme, la fonctionnalité ou l'esthétique, le dynamisme ou la légèreté. Les designers de la BMW Série 3 Touring ont réussi à fusionner toutes ces qualités. La superposition des surfaces dynamise l'habitacle et le fait paraître léger et aéré. Des éléments tels que l'écran de contrôle bien dégagé ou encore la console centrale inclinée vers le conducteur renforcent cet effet. L'arrière accentue la sensation d'espace : la place pour les jambes a été optimisée, de même que la modularité du compartiment à bagages qui peut être agrandi en fonction des besoins grâce aux dossiers des sièges arrière rabattables de série dans les proportions de 40/20/40 – on dispose ainsi de suffisamment d'espace pour voyager à quatre en emportant des bagages encombrants ou des skis.



« UN TOURING AUX MULTIPLES VISAGES. »

« Une BMW doit toujours refléter la personnalité de son conducteur. En choisissant l'une des quatre Finitions, Sport, Luxury, Modern ou M Sport, basées sur les recommandations directes de l'équipe de design responsable des couleurs et des matériaux, le client confère à son automobile un cachet très individuel. »

Volker Schrem, responsable design BMW pour les couleurs et les matériaux.



Encore plus de personnalité : les Finitions avec lignes personnalisées. Pour adapter plus encore la BMW Série 3 Touring à votre style personnel, vous pouvez la doter en option de l'une des Finitions avec lignes personnalisées Modern, Sport, Luxury ou M Sport (non représentée). Chacune de ces finitions présente des spécificités esthétiques qui donnent naissance à des personnalités uniques.

Harmonieuse et Contemporaine.

La Finition Modern (à gauche). Dans la BMW Série 3 Touring, ce pack d'équipements exhale authenticité et naturel jusque dans les moindres détails. Tandis qu'à l'extérieur, il séduit par des éléments de design en aluminium satiné et des jantes en alliage léger style turbine, il propose à l'intérieur un espace harmonieux, aux teintes claires et aux inserts en bois précieux rehaussés d'éléments en chrome perlé.



Tempérament et Dynamisme.

La Finition Sport. Elle accentue l'allure sportive de la BMW Série 3 Touring avec, à l'extérieur par exemple, des éléments stylistiques en noir brillant et les jantes en alliage léger 18" à rayons doubles bicolores. À l'intérieur, des surpiqûres disponibles aussi en rouge, par exemple sur le volant Sport gainé cuir, et des inserts soulignés de rouge créent une ambiance sportive qui met plus encore en valeur le tempérament dynamique de la BMW Série 3 Touring.



Élégance et Raffinement.

La Finition Luxury. Cette Finition à l'élégance intemporelle séduit par des éléments de design en chrome brillant à l'avant, à l'arrière et autour des vitres latérales. Les sièges recouverts de cuir « Dakota » avec surpiqûres exclusives sont proposés dans d'élégantes teintes chaudes. Vous pouvez également choisir des inserts décoratifs en bois précieux avec marqueterie parfaitement assortis. Cette offre est unique dans cette catégorie et confère à la BMW Série 3 Touring une grande prestance.

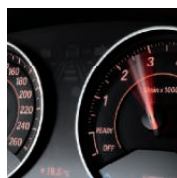

15

PLUS DE LIBERTÉ AU QUOTIDIEN

Quinze fonctions qui vous facilitent la vie.

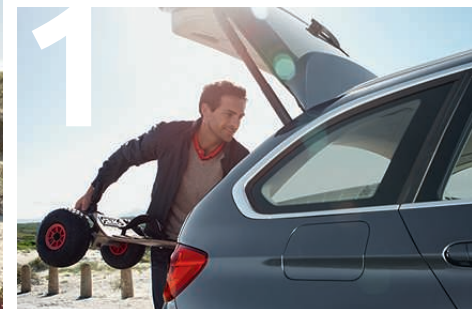

En prenant place à bord de la BMW Série 3 Touring, vous découvrez une nouvelle sensation d'espace ainsi qu'une grande diversité de fonctions pratiques et de technologies BMW ConnectedDrive visionnaires. En voici un premier aperçu.

1. Place aux loisirs. Grâce à ses dimensions plus généreuses, notamment en largeur, le **compartment à bagages** de la BMW Série 3 Touring offre une capacité de 495 litres. Cela permet d'y ranger par exemple trois sacs de golf ou plusieurs valises à coque dure, mais aussi des objets encombrants tels qu'une planche de surf.

2. Un espace à la carte. Les **dossiers des sièges arrière** sont rabattables de série dans les proportions de 40/20/40, ce qui permet de répondre intelligemment à tous les besoins. Vous pouvez tout aussi bien voyager à quatre en emportant quatre paires de skis que transporter en toute sécurité une planche à voile. Une fois tous les dossiers rabattus, vous disposez du volume impressionnant de 1 500 litres.



3

3. Ouverture sans contact. Qui de nous n'a pas déjà vécu une telle situation ? Vous arrivez devant votre automobile les bras chargés de courses, et il vous faut tout déposer par terre pour chercher la clé. Avec la BMW Série 3 Touring, tout cela appartient au passé : grâce à l'**option Accès Confort avec ouverture sans contact du hayon « Smart Opener »** de BMW ConnectedDrive, un rapide mouvement du pied sous le pare-chocs suffit à ouvrir le hayon.

4. Une pression sur un bouton suffit. Pour faciliter le chargement et le déchargement, le **hayon s'ouvre ou se ferme automatiquement de série**. Il vous suffit pour cela d'actionner la télécommande ou le bouton facilement accessible dans le garnissage intérieur.



4



5



7

5. Accès immédiat. La lunette arrière à ouverture indépendante permet d'accéder sans problème au compartiment à bagages sans avoir à relever le hayon. Ainsi, même sur les emplacements de stationnement exigus, il est possible de déposer ou de retirer facilement et rapidement des objets du véhicule.



6

6. À ciel ouvert. Pour profiter de l'été, rien de tel que d'abaisser les vitres et d'ouvrir le **toit panoramique en verre** (option) qui dispose d'une position d'aération. Sa grande surface vitrée est synonyme d'un intérieur agréablement lumineux. Si nécessaire, le ciel de pavillon à commande électrique peut être utilisé pour réduire la luminosité.

7. Restez connecté. BMW ConnectedDrive propose une offre très riche d'info-divertissement et d'applications. Elle vous offre également la possibilité de sélectionner toutes sortes d'autres équipements. Vous suivez les actualités en direct sur twitter™, communiquez avec vos amis via facebook® ou encore faites apparaître les notes ou entrées de votre calendrier sur l'écran de contrôle. Pour utiliser ces fonctions, et bien d'autres encore, et rester ainsi toujours joignable, il vous suffit de disposer d'un iPhone™ et de l'application BMW Apps disponible gratuitement sur l'Apple App Store.



8



10

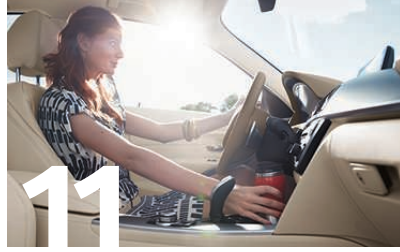

11



12



13



14



15



9

8. Plus rapidement à destination. Avec l'**Information Trafic en Temps Réel RTTI** des Services BMW ConnectedDrive, vous contournez à temps les embouteillages. Ce service optionnel vous montre en effet, en temps réel, l'état de la circulation en ville, sur les autoroutes et sur les axes secondaires, et transmet des recommandations d'itinéraire alternatif au système de navigation.

9. Emportez votre bureau partout avec vous. Avec certains smartphones, vous pouvez dicter vos SMS et vos courriels via Bluetooth pendant que vous roulez. La fonction de dictée optionnelle de Nuance®, leader mondial du secteur, les convertit automatiquement en textes que vous pouvez ensuite envoyer. Vous exploitez ainsi efficacement le temps passé à rejoindre votre lieu de travail. En association avec la fonction bureautique Bluetooth de BMW ConnectedDrive, le système est également en mesure de lire à haute voix les e-mails et les SMS que vous recevez.

10. Gardez la tête haute. Avec l'**Affichage Tête Haute HUD couleur**, vous ne perdez jamais de vue la vitesse à laquelle vous roulez, ni les instructions ou indications des systèmes de navigation et d'info-divertissement. Cet équipement (option) projette toutes ces informations directement dans votre champ de vision de façon à ce que vous puissiez vous concentrer pleinement sur la conduite.

11. Des boissons bien rangées. Votre BMW Série 3 Touring dispose de **plusieurs possibilités de rangement** pour les boissons fraîches et chaudes. Deux porte-boissons sont intégrés de manière ergonomique à la console centrale, devant le levier de vitesses. Les bacs de portes avant comprennent chacun un compartiment pour une bouteille d'1 litre. Ainsi, le conducteur et le passager avant peuvent toujours avoir à portée de main du café ou de l'eau, par exemple.

12. Divertissement de qualité. L'application gratuite de webradio personnalisée **AUPEO!** est synonyme de diversité musicale. Elle vous permet de disposer pour la première fois d'une webradio personnalisable à bord de votre voiture : les morceaux correspondent à votre goût personnel en fonction du style et de l'atmosphère souhaités.

13. La ville en trois dimensions. Ceux qui, en ville, aiment s'orienter d'après les bâtiments marquants apprécieront la **Navigation multimédia Professional** nouvelle génération. L'affichage 3D haute résolution des cartes de nombreuses grandes villes d'Europe est synonyme d'un guidage de précision dans la jungle urbaine. Ce système dispose d'une fonction de démarrage rapide très pratique et d'un écran de contrôle 8,8" riche en contrastes, sur lequel le nom des rues est encore plus lisible. Vous n'êtes pas près de perdre le nord !

14. Consommation réduite. Avec la Navigation multimédia Professional, vous pouvez choisir l'**Itinéraire ECO PRO** qui est synonyme d'une consommation particulièrement réduite. Sur la base de votre style de conduite, de l'état actuel de la circulation et du parcours, le système calcule comment rejoindre votre destination de la manière la plus économique possible. C'est à vous de décider si vous suivez cette recommandation en vous appuyant sur l'économie de carburant affichée.

15. Un gain de liberté. Toutes les fonctions et les innovations BMW présentes à bord de la BMW Série 3 Touring ont une chose en commun. Elles donnent au conducteur plus de liberté et, surtout, plus de plaisir de conduire, par exemple en améliorant le dynamisme tout en réduisant la consommation et les émissions grâce à BMW Efficient-Dynamics. La BMW Série 3 Touring propose tout cela et bien plus encore pour vous permettre de vivre une vie active.



Des accélérations sportives pour admirer les routes pittoresques d'un œil nouveau. Les longs itinéraires à travers la campagne permettent tout particulièrement d'apprécier le dynamisme de la BMW Série 3 Touring. Lorsque celle-ci accélère avec élégance et sportivité entre deux rangées d'arbres sans fin, c'est aussi grâce à son innovante boîte automatique Sport à 8 rapports, qui exploite de manière optimale chaque plage de régime et passe les rapports avec fluidité. La BMW 330d Touring développant 258 ch (190 kW) n'a ainsi besoin que de 5,6 secondes pour passer de 0 à 100 km/h. Ceux qui souhaitent bénéficier d'un plaisir encore accru peuvent choisir, par le biais du sélecteur de mode de conduite (de série), le mode Sport, voire le mode Sport+, suivant l'équipement. Les passages de rapport sont alors axés sur une conduite sportive, l'accélérateur est plus réactif et, en combinaison avec la suspension adaptative, le réglage du train roulant est sensiblement plus ferme. Tout cela permet à la BMW Série 3 Touring de s'imposer en tête de sa catégorie en matière de dynamisme et de laisser une impression durable à ceux qui s'installent à son volant.

¹ Vous trouverez de plus amples informations sur la consommation et les émissions de CO₂, aux pages 72-73.

Le sélecteur de mode de conduite se trouve à côté du levier de vitesses à la forme ergonomique. Il vous permet de passer facilement en mode Sport puis, sur l'écran de la Navigation multimédia Professional, de consulter les données instantanées de puissance et de couple.



BMW EfficientDynamics
Moins d'émissions. Plus de plaisir.

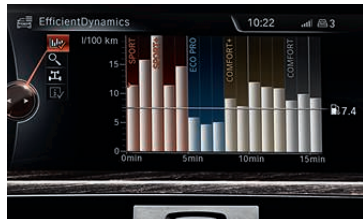

Lorsque vous passez en mode ECO PRO, la réduction de la consommation peut aller jusqu'à 20%. Des recommandations ECO PRO apparaissent notamment sur l'écran de contrôle. Le bonus d'autonomie et l'historique de la consommation sont également affichés, ce qui vous permet de constater à quel point votre conduite est efficiente.

Des technologies intelligentes et une beauté brute. La technologie quatre roues motrices intelligente BMW xDrive offre une expérience de conduite remarquablement dynamique, avec une motricité optimale et une tenue de cap exceptionnelle. En interaction permanente avec le Contrôle Dynamique de la Stabilité DSC, le système répartit le couple de manière totalement variable entre les trains avant et arrière en fonction des conditions de conduite. La roue bénéficiant de la meilleure motricité reçoit toujours le couple le plus important – pour que le plaisir de conduire la BMW Série 3 Touring reste entier dans tous les virages et par tous les temps.

¹ Selon une étude de consommation interne BMW. Ce chiffre varie en fonction du comportement de conduite de chacun.

Crochets et œillets

Deux crochets sur les côtés permettent d'accrocher des sacs. Sont également disponibles de série quatre œillets pour arrimer les bagages.



Filets de rangement

Jusqu'à deux filets sur les côtés de l'habillage permettent de ranger des objets auxquels on veut pouvoir accéder rapidement.

FAITES PLACE !

Rangement supplémentaire et double plancher

Doté d'une face antidérapante, le plancher plan réversible abrite un espace de rangement supplémentaire pour petits objets.



Couvre-bagages indépendant

Lorsqu'il n'est pas utilisé, le couvre-bagages indépendant peut se ranger sous la trappe arrière.

Filet de séparation indépendant

Disposant de son propre enrouleur, le filet de séparation de série permet de transporter des bagages ou animaux en toute sécurité pour les occupants, que les sièges arrière soient rabattus ou non.



Système de fixation modulaire

La barre télescopique en aluminium du système de fixation modulaire permet de subdiviser de manière flexible l'espace de chargement. Des sangles déroulables et plusieurs points de fixation permettent de sécuriser les bagages. Lorsqu'il n'est pas utilisé, le système peut se ranger à la place du couvre-bagages sous la trappe arrière.



BMW ConnectedDrive

Innovations pour le Confort, l'Info-divertissement et la Sécurité.

Notre monde est de plus en plus interconnecté. Nous souhaitons surpasser les attentes des conducteurs de nos automobiles en leur proposant une voiture en relation avec leur univers pour pouvoir obtenir des renseignements, communiquer par téléphone ou par e-mail ou encore accéder aux dernières informations en cours de route. BMW ConnectedDrive est un concept qui regroupe toutes les fonctionnalités reliant les automobiles BMW et leurs occupants au monde extérieur et à leur environnement routier.



La connexion mobile optimisée. Le Concept BMW Vision ConnectedDrive est un roadster visionnaire aux lignes fluides et dynamiques qui subjugué dès le premier regard. L'avant expressif, avec son capot moteur élancé, est le point de départ d'une composition exceptionnelle, créant une symbiose fascinante entre l'extérieur et l'intérieur. L'habitacle est divisé en trois niveaux symbolisant chacun l'un des piliers de BMW ConnectedDrive : Confort, Info-divertissement et Sécurité. Les fonctionnalités et commandes associées à ces thématiques sont mises en évidence par des conduits lumineux de couleurs différentes dans lesquels le transfert des données est matérialisé par des pulsations lumineuses. Pour en savoir plus sur ce concept-car et les autres projets de recherche, vous pouvez consulter le Future Lab de BMW ConnectedDrive.

www.bmw.com/futurelab

BMW CONNECTED DRIVE – POUR PLUS DE CONFORT, D'INFO-DIVERTISSEMENT ET DE SÉCURITÉ.

Où que vous alliez, vous restez toujours connecté grâce à BMW ConnectedDrive. Cet ensemble de fonctions novatrices établit une interconnexion totale entre le conducteur, la voiture et le monde extérieur, partout et à tout moment. Les pages suivantes vous donnent un aperçu des points forts dans les domaines du Confort, de l'Info-divertissement et de la Sécurité. Plus de détails sur les offres BMW ConnectedDrive sur www.bmw.fr/connecteddrive

Confort. Ces innovations fascinantes signées BMW ConnectedDrive allient des prestations de service à des fonctions telles que l'Information Trafic en Temps Réel RTTI pour vous permettre d'être le plus détendu possible à bord de votre BMW.



Navigation multimédia Professional. Disponible en option, ce nouveau système dispose d'un écran couleur de 8,8" (22,4 cm) haute résolution restituant les détails avec une grande fidélité et procurant une lisibilité encore meilleure. La navigation par cartes 3D avec modélisation des principaux bâtiments, son guidage encore amélioré et l'Information Trafic en Temps Réel RTTI assistent le conducteur et lui procurent un gain de confort. Parmi les itinéraires alternatifs proposés, il est désormais possible de sélectionner un itinéraire ECO PRO permettant d'économiser intelligemment du carburant. Le système de navigation calcule alors le parcours le plus économique vers la destination et indique la réduction de consommation en pourcentage. Par ailleurs la capacité de stockage dédiée aux fichiers musicaux est désormais portée à 20 Go.



Système d'aide au stationnement PDC avec caméra de recul et fonction « Surround View » avec caméras d'intersections. Tandis que le système d'aide au stationnement PDC permet de se garer facilement et en toute sécurité grâce à des signaux visuels et sonores, la fonction « Surround View » représente la BMW sur l'écran de contrôle suivant une perspective à vol d'oiseau offrant une vue optimale sur l'environnement direct de la voiture. Les caméras d'intersections placées latéralement dans le pare-chocs avant permettent d'aborder sereinement les croisements manquant de visibilité. Enfin, la caméra de recul facilite les manœuvres de stationnement et les marches arrière à moins de 20 km/h.



Régulateur de vitesse actif ACC+ avec fonction Stop&Go et avertisseur de risque de collision. Cet équipement apporte un surcroît de confort et de sécurité active, notamment dans les embouteillages puisqu'il mesure en permanence la distance séparant votre BMW des véhicules la précédant et maintient automatiquement une distance de sécurité prédéfinie et ajustable par le conducteur. Lorsque la voie est à nouveau libre, le système accélère jusqu'à la vitesse souhaitée. Dans les situations critiques, l'avertisseur de risque de collision offre un net gain de sécurité.



Accès Confort avec ouverture sans contact du hayon « Smart Opener ». Comprenant l'éclairage intégré aux poignées de portes extérieures, cet équipement permet de verrouiller et déverrouiller la voiture sans manipuler la clé radiocommandée. Il vous suffit de la porter sur vous, dans la poche de votre veste, par exemple. Dès que vous touchez la poignée de porte ou du hayon, la voiture identifie la clé radiocommandée et désactive aussitôt le verrouillage central. De plus, vous pouvez aussi démarrer votre BMW en appuyant simplement sur le bouton « Start/Stop ». Lorsque vous avez les bras chargés, un simple mouvement du pied sous le pare-chocs arrière suffit pour qu'un capteur déclenche l'ouverture du hayon. Cet équipement innovant améliore le confort de chargement et vous évite d'avoir à poser vos bagages par terre.

Info-divertissement. Une multitude de services technologiques et multimédias comme AUPEO! sont à votre disposition pour vous permettre de profiter de l'information et du divertissement dans votre BMW comme chez vous ou au bureau.



AUPEO! Votre webradio personnelle. Avec l'option BMW Apps, un iPhone™ et l'application gratuite AUPEO!, vous n'écoutez plus que la musique que vous aimez car cette webradio s'adapte à vos goûts musicaux. Vous pouvez choisir parmi 120 genres affiliés à une bibliothèque musicale qui compte actuellement environ 1 million de morceaux. Les boutons « Love » et « Ban » qui s'affichent sur l'écran de contrôle vous permettent d'affiner vos préférences : si vous appuyez sur « Love », AUPEO! retient le morceau et ajoute d'autres titres du même genre ; le bouton « Ban » permet de supprimer le morceau en cours de lecture et indique à AUPEO! de ne plus diffuser de titres similaires. Ainsi, en peu de temps, vous n'écoutez plus que de la musique répondant à votre goût.



Fonction « Voice Notes ». Cette fonction donne au conducteur la possibilité de prendre des notes tout en conduisant. Le système permet l'enregistrement et la lecture de messages vocaux d'une durée maximale de deux minutes. Les messages peuvent également être stockés sur une clé USB ou envoyés par e-mail via un smartphone jumelé avec la voiture¹.



Bureautique Bluetooth. Désormais, vous pouvez mettre à profit le temps passé à bord de votre BMW. Grâce à la préparation BMW ConnectedDrive et interface Bluetooth pour téléphone portable avec port audio USB / Connectivité étendue pour smartphone combinée à la Navigation multimédia Professional et à l'intégration intelligente de certains téléphones portables professionnels¹, les fonctions bureautiques telles qu'e-mails, calendrier, tâches ou SMS s'affichent sur l'écran de contrôle via la connexion Bluetooth. Pour plus de sécurité, le contenu peut même être énoncé via les haut-parleurs grâce à la fonction de lecture vocale « Text-to-Speech ». Le streaming audio Bluetooth vous permet également d'écouter de la musique à partir d'appareils compatibles Bluetooth¹.



BMW Apps. Grâce à l'option BMW Apps, un iPhone™ et l'application gratuite BMW Connected disponible sur l'Apple App Store, vous êtes toujours au fait des dernières informations. Le système iDrive vous permet de sélectionner des webradios du monde entier ou d'afficher les derniers messages d'état de vos réseaux sociaux facebook® et twitter™ sur l'écran de contrôle. Vous pouvez aussi consulter vos prochains rendez-vous à l'écran ou vous les faire énoncer via les haut-parleurs de la voiture grâce à la fonction de lecture vocale « Text-to-Speech ». Nouveautés : l'affichage de flux RSS est désormais possible et la fonction « Wiki Local » vous fournit des informations issues de Wikipédia sur l'endroit où vous vous trouvez.

¹ Pour plus d'informations (mentions légales, compatibilité) : www.bmw.fr/bluetooth.

Sécurité. BMW ConnectedDrive offre toute une gamme d'équipements orientés sécurité qui minimisent considérablement les dangers de la circulation pour le conducteur et ses passagers, avec par exemple l'Affichage Tête Haute HUD couleur.



Affichage tête haute HUD couleur. Afin de rester parfaitement concentré sur la route, vous pouvez équiper votre BMW de l'Affichage Tête Haute HUD couleur. Ce système optionnel projette des informations de conduite essentielles directement dans le champ de vision du conducteur grâce à un écran TFT couleur. Il affiche notamment la vitesse instantanée de la voiture et les informations du système multimédia, de navigation et de téléphonie. Les différentes couleurs permettent de distinguer plus facilement les informations d'ordre général comme les limitations de vitesse (option) et les messages de mise en garde. Vous ne quitterez plus la route des yeux, d'où une conduite encore plus sûre.



Avertisseur de franchissement de ligne avec avertisseur de risque de collision et avertisseur avancé d'angle mort. Dès 50 m et 70 km/h environ, l'avertisseur de franchissement de ligne avec avertisseur de risque de collision détecte les marquages de la chaussée. Lorsque la voiture se rapproche d'une ligne de délimitation des voies, le système en avertit automatiquement le conducteur par des vibrations dans le volant. Si le clignotant est actionné, l'avertisseur reste inactif ou s'éteint. L'avertisseur de risque de collision détecte si un véhicule précède la BMW et alerte le conducteur en cas de distance de sécurité insuffisante ou de risque de collision imminente. L'avertisseur avancé d'angle mort émet quant à lui un signal optique sur le rétroviseur extérieur pour prévenir le conducteur si un véhicule se trouve dans l'angle mort ou se rapproche à grande vitesse.



Indicateur de limitation de vitesse et indicateur d'interdiction de dépassement. Ce système d'assistance affiche dans le combiné d'instrumentation la limitation de vitesse instantanée ainsi que toute interdiction de dépassement éventuelle ou les projette sur le pare-brise par le biais de l'Affichage Tête Haute HUD couleur. Pour ce faire, une caméra « lit » les panneaux de signalisation. Les informations recueillies sont ensuite comparées à celles enregistrées dans le système de navigation. Le système faisant appel à d'autres composants tels que le détecteur de pluie, il peut même signaler au conducteur une limitation de vitesse effective uniquement par temps de pluie par exemple.

BMW EfficientDynamics Moins d'émissions. Plus de plaisir.

Dans le cadre de sa stratégie de développement durable, distinguée à plusieurs reprises, BMW a œuvré tôt pour une conduite automobile efficiente. BMW EfficientDynamics est l'ensemble de technologies le plus complet disponible de série pour réduire la consommation et les émissions tout en augmentant le dynamisme. Depuis 1995, BMW a ainsi réduit de plus de 30 % les émissions de CO₂ de sa gamme. Aujourd'hui, 86 modèles BMW (boîtes de vitesses manuelles et automatiques confondues) n'émettent pas plus de 140 g de CO₂¹. Ces efforts ne s'arrêteront bien sûr pas là et BMW envisage de réduire encore de 25 % les émissions de ses automobiles d'ici 2020.



BMW EFFICIENT DYNAMICS – UTILISE PEU ET DONNE BEAUCOUP.

Différents concepts moteurs, une même finalité : le plaisir de conduire typique de la marque BMW. Sous la bannière BMW EfficientDynamics, nous poursuivons nos efforts dans la recherche de solutions innovantes pour qu'à long terme, mobilité aille de pair avec zéro émission. Cette stratégie s'articule autour de plusieurs axes.

Programme technologique. Nos modèles essence et Diesel conventionnels font l'objet d'optimisations constantes. Ainsi, un ensemble de technologies permet de réduire la consommation et les émissions tout en maximisant les performances et le plaisir de conduire. Ce programme inclut, parmi d'autres innovations, la technologie BMW TwinPower Turbo, la fonction d'arrêt et de redémarrage automatique du moteur ou le système de récupération de l'énergie au freinage.

BMW ActiveHybrid. Avec les modèles BMW ActiveHybrid 3 et BMW ActiveHybrid 5 ainsi que la BMW ActiveHybrid 7, BMW propose une gamme impressionnante de voitures de série à entraînement hybride d'exception. Grâce à la gestion intelligente de l'énergie, tous les modèles offrent une efficacité exemplaire conjuguée à un remarquable dynamisme.

BMW ActiveE. Depuis 2011, dans le cadre d'un projet pilote en petite série, BMW apporte sur les routes une nouvelle forme du dynamisme avec la BMW ActiveE à propulsion entièrement électrique. BMW ouvre ainsi la voie à la mobilité zéro émission de demain : 0 % d'émissions pour 100 % de plaisir de conduire.²

BMW Hydrogen. BMW continue à étudier des concepts de moteurs alternatifs anticipant l'avenir tels que, par exemple, la propulsion à hydrogène.

BMW i. Reprenant l'idée conductrice de BMW EfficientDynamics, BMW i développe de nouveaux concepts automobiles visionnaires tels que la BMW i3 et la BMW i8. Ces voitures misent d'une part sur les technologies BMW EfficientDynamics déjà existantes, et d'autre part sur des matériaux légers innovants comme la fibre de carbone. Avec une stratégie axée sur le développement durable tout au long de la chaîne de création de valeur et des services de mobilité complémentaires, BMW i redéfinit la conception de la mobilité individuelle. Pour en savoir plus : www.bmw-i.fr

LES TECHNOLOGIES BMW EFFICIENT DYNAMICS ÉQUIPANT LA BMW SÉRIE 3 TOURING.

Fonction d'arrêt et de redémarrage automatique du moteur. Lors d'un bref arrêt, par exemple à un feu rouge, cette fonction coupe momentanément le moteur, réduisant ainsi la consommation de carburant. Un affichage (« Start Stop ») sur l'écran d'informations indique que la fonction est activée. La température de l'habitacle est maintenue constante pendant l'arrêt du moteur pour que le confort reste entier même lors des arrêts prolongés.

Technologie BMW TwinPower Turbo. Cet ensemble d'innovations combine, sur les moteurs essence, un turbocompresseur Twin Scroll avec le système Valvetronic, le Double VANOS et l'injection directe haute précision HPI. Les moteurs Diesel allient rampe d'injection commune et turbocompresseur à géométrie variable. La consommation des moteurs BMW TwinPower Turbo (essence comme Diesel) est ainsi considérablement diminuée tandis que les performances augmentent sensiblement sur une grande plage de régime.

Système de récupération de l'énergie au freinage. Avec le système de récupération de l'énergie au freinage, l'alternateur produit de l'électricité principalement lorsque le conducteur relâche l'accélérateur ou freine. L'énergie cinétique jusqu'alors inutilisée est donc transformée en énergie électrique pendant la décélération puis stockée dans la batterie.

Aérodynamisme. Optimisé jusque dans les moindres détails, il garantit un coefficient de résistance aérodynamique exceptionnel. Une prouesse rendue possible notamment par le carénage du dessous de caisse ou les rideaux d'air « Air Curtains » dans la jupe avant, qui réduisent sensiblement les turbulences au niveau des roues avant.

Mode ECO PRO. Activable via le sélecteur de mode de conduite, ce mode permet d'économiser jusqu'à 20 %³ de carburant en fonction du style de conduite. La courbe de réponse de l'accélérateur et les points de passage des rapports sont optimisés, et le chauffage et la climatisation sont adaptés de manière intelligente. Les conseils ECO PRO incitent, par exemple, le conducteur à accélérer de manière modérée. L'économie de carburant ainsi réalisée s'affiche sur l'ordinateur de bord sous forme de kilomètres « gagnés » depuis le dernier plein. En combinaison avec la Navigation multimédia Professional et le régulateur de vitesse actif ACC+, le mode ECO PRO dispose en plus de la fonction itinéraire ECO PRO qui permet de réduire encore la consommation et les émissions de CO₂.

Indicateur de changement de rapport. Passer les rapports à temps est l'un des moyens les plus simples et les plus efficaces d'économiser du carburant. L'indicateur de changement de rapport disponible avec la boîte de vitesses manuelle à 6 rapports constitue une aide précieuse en indiquant au conducteur quel rapport engager pour conduire de la manière la plus économique possible.

Boîte de vitesses automatique à 8 rapports. L'étagement particulièrement resserré de la nouvelle boîte de vitesses automatique à 8 rapports autorise une meilleure exploitation de la plage de régime optimale, ce qui a pour effet de réduire considérablement la consommation de carburant tout en augmentant le confort au passage des rapports. Sur la BMW Série 3 Touring, elle est associée à la fonction d'arrêt et de redémarrage automatique du moteur. Résultat : plus de dynamisme et d'agrément de conduite avec en prime une réduction sensible de la consommation et des émissions (de série sur BMW 335i xDrive, 330d et 330d xDrive Touring).

¹ Situation : mars 2013.

² Les émissions de CO₂ survenant lors de la production et de la mise à disposition du carburant et/ou d'autres sources d'énergie ne sont pas prises en compte dans le calcul des émissions de CO₂.

³ Source : étude interne BMW.

CES MOTEURS INCARNENT LES VRAIES VALEURS. EN ACCÉLÉRATION COMME EN CONSOMMATION.

Moteurs essence. Les moteurs BMW sont performants, très disponibles et brillent par leur efficacité. Toutes les motorisations BMW TwinPower Turbo proposées sur la BMW Série 3 Touring s'inscrivent bien évidemment dans la philosophie BMW EfficientDynamics, qui vise à maximiser la puissance et la performance tout en minimisant la consommation de carburant et les émissions de CO₂. Quel que soit le moteur pour lequel vous optez, vous avez l'assurance de profiter d'un plaisir de conduire des plus intenses et d'une efficacité remarquable.

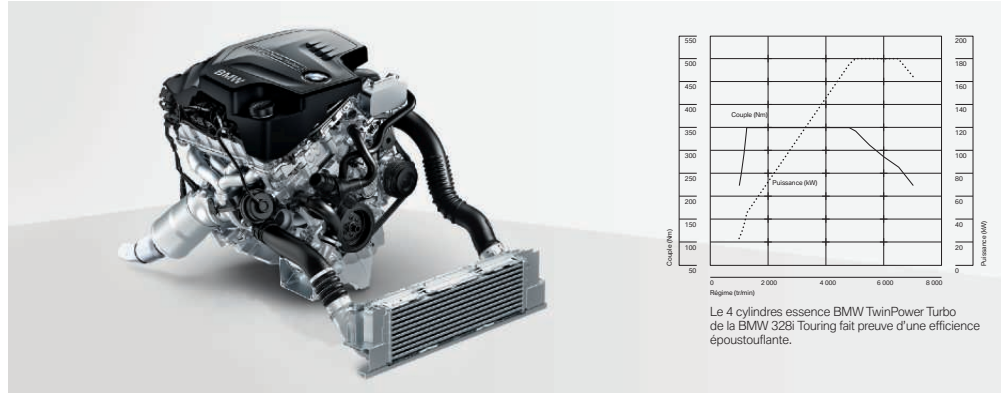

BMW 335i.

Ce 6 cylindres essence BMW TwinPower Turbo de 3 litres associe un turbocompresseur Twin Scroll, le système Valvetronic, le Double VANOS et l'injection directe haute précision HPI. Cet ensemble d'innovations intelligentes ramène la consommation moyenne à seulement 7,6 l/100 km¹ pour des émissions de CO₂ d'à peine 177 g/km¹. Dans le même temps, il porte la puissance au niveau impressionnant de 306 ch (225 kW). Le couple maximal est de 400 Nm et l'accélération de 0 à 100 km/h est réalisée en seulement 5,2 s. La vitesse maximale sur circuit est autolimitée à 250 km/h.

BMW 328i.

Ce 4 cylindres essence BMW TwinPower Turbo délivre, dès le régime extrêmement bas de 1 250 tr/min, le couple maximal de 350 Nm. Grâce à la technologie BMW TwinPower Turbo associant turbocompresseur Twin Scroll, Valvetronic, Double VANOS et injection directe haute précision HPI, ce moteur de 245 ch (180 kW) propulse la BMW Série 3 Touring de 0 à 100 km/h en 6,0 s. La vitesse maximale sur circuit s'élève à 250 km/h, la consommation moyenne est de 6,8 l/100 km¹ (6,5 l/100 km¹ avec boîte automatique).

BMW 320i.

Ce 4 cylindres essence BMW TwinPower Turbo de 2 litres combine un turbocompresseur Twin Scroll, le système Valvetronic, le Double VANOS et l'injection directe haute précision HPI. Résultat : des caractéristiques moteur impressionnantes et une efficacité exceptionnelle. 184 ch (135 kW) et un couple maximal de 270 Nm. La BMW Série 3 Touring accélère de 0 à 100 km/h en 7,5 s et sa vitesse maximale sur circuit est de 233 km/h (228 km/h avec boîte automatique). Consommation moyenne : 6,4–6,5 l/100 km¹ (6,1–6,2 l/100 km¹ avec boîte automatique).

BMW 316i.

Le nouveau moteur 4 cylindres essence BMW TwinPower Turbo d'1,6 litre combine un turbocompresseur Twin Scroll, le système Valvetronic, le Double VANOS et l'injection directe haute précision HPI. Cet ensemble de technologies lui permet de déployer 136 ch (100 kW) et un couple maximal de 220 Nm, et d'atteindre ainsi une accélération de 0 à 100 km/h en 9,4 s pour une vitesse maximale sur circuit de 210 km/h. D'autres mesures BMW EfficientDynamics comme la fonction d'arrêt et de redémarrage automatique du moteur Auto « Start/Stop » ou l'indicateur de changement de rapport permettent de diminuer encore la consommation. Celle-ci est en moyenne de seulement 5,9–6,2 l/100 km¹ pour des émissions de CO₂ en cycle mixte de 138–143 g/km¹.

Moteurs Diesel. Associant les techniques d'injection les plus récentes et la gestion entièrement variable de la charge moteur avec une technologie de suralimentation novatrice, la technologie BMW TwinPower Turbo mise en œuvre sur les moteurs Diesel de la BMW Série 3 Touring procure un gain d'efficacité et de dynamisme. Toutes les motorisations misent sur une construction allégée en aluminium et sont équipées de série d'un filtre à particules DPF sans entretien.

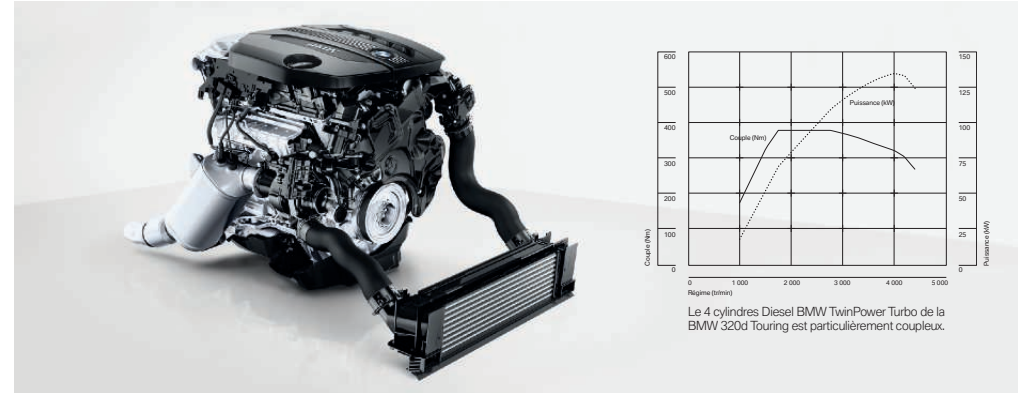

BMW 330d.

Ce modèle se distingue à la fois par une puissance maximale et une efficacité exceptionnelle. Ce brillant résultat est le fait du 6 cylindres en ligne Diesel BMW TwinPower Turbo associant l'injection directe à rampe commune et un turbocompresseur à géométrie variable. Ce moteur de 258 ch (190 kW) délivre, dès 1 500 tr/min, le couple impressionnant de 560 Nm. Il accélère de 0 à 100 km/h en 5,6 s. La vitesse maximale sur circuit (autolimitée électroniquement) est atteinte à 250 km/h. Sa consommation moyenne est de seulement 5,1 l/100 km¹.

BMW 325d.¹

Ce nouveau moteur BMW TwinPower Turbo de 2 litres délivrant 218 ch (160 kW) combine l'injection directe à rampe commune et un double turbocompresseur à géométrie variable. Il propulse la BMW de 0 à 100 km/h en 6,9 s. La vitesse maximale sur circuit culmine à 238 km/h et le couple maximal de 450 Nm est atteint dès 1 500 tr/min.

BMW 320d.

Le 4 cylindres Diesel BMW TwinPower Turbo de 2 litres délivre la puissance impressionnante de 184 ch (135 kW). Associant l'injection directe à rampe commune et un turbocompresseur à géométrie variable, il atteint le couple maximal de 380 Nm entre 1 750 tr/min et 2 750 tr/min et propulse la BMW de 0 à 100 km/h en 7,7 s (7,6 s avec boîte automatique) pour 230 km/h de vitesse maximale sur circuit (226 km/h avec boîte automatique). Sa consommation moyenne de 4,7–4,8 l/100 km¹ (4,7 l¹ avec boîte automatique) témoigne d'une efficacité de tout premier plan.

BMW 320d EfficientDynamics Edition.

Ce 4 cylindres Diesel BMW TwinPower Turbo de 163 ch (120 kW), délivrant un couple de 380 Nm, établit de nouvelles références en termes de consommation et d'émissions. Grâce à un ensemble de technologies complémentaires telles que la caractéristique moteur modifiée et l'indicateur de changement de rapport optimisé, la BMW ne consomme en moyenne que 4,3 l/100 km¹ et n'émet que 112 g de CO₂/km¹.

BMW 318d.

Ce 4 cylindres Diesel BMW TwinPower Turbo de 2 litres déploie ses 143 ch (105 kW) et son couple maximal de 320 Nm avec élasticité et fougue. Une performance à mettre au crédit de l'injection directe à rampe commune et du turbocompresseur à géométrie variable. La BMW accélère de 0 à 100 km/h en 9,2 s et atteint la vitesse maximale de 210 km/h (sur circuit). Côté consommation moyenne, ce moteur efficace se contente de 4,5–4,7 l/100 km¹.

BMW 316d.

Le 4 cylindres Diesel BMW TwinPower Turbo de la BMW 316d délivre 116 ch (85 kW). Il procure une accélération de 0 à 100 km/h en 11,2 s (11,1 s avec boîte automatique) et une vitesse maximale sur circuit de 200 km/h (198 km/h avec boîte automatique). Grâce à l'injection directe à rampe commune et au turbocompresseur à géométrie variable, le couple maximal de 260 Nm est disponible entre 1 750 et 2 500 tr/min. La consommation moyenne accuse seulement 4,5–4,7 l/100 km¹.

¹ La consommation et les émissions de CO₂ dépendent de la taille des jantes et des pneumatiques choisis. Pour plus de détails, veuillez vous reporter aux pages 72/73 ou consulter la brochure des tarifs.



Chaque BMW incarne le dynamisme à l'état pur. Le fondement technique de ces sensations de conduite intenses est constitué par un train roulant garantissant un contact optimal avec la chaussée et la meilleure tenue de route possible en toutes circonstances. C'est là le fruit de la parfaite interaction entre une multitude de composants innovants et de la répartition 50/50 de la charge. Les ingénieurs BMW réinventent et peaufinent sans cesse le dynamisme typique de BMW. Ainsi, chaque châssis BMW transmet les sensations sportives directement de la voiture au conducteur tout en procurant un maximum de sécurité et de confort.



LA MEILLEURE SOURCE DE DYNAMISME : UN TRAIN ROULANT D'EXCEPTION.

À bord de la BMW Série 3 Touring, une foule de technologies novatrices veille à votre bien-être à chaque trajet. Bon nombre de ces systèmes sont interconnectés intelligemment. Leur interaction vous permet de profiter pleinement du plaisir de conduire tout en bénéficiant d'une sécurité maximale, sur chaque ligne droite, dans chaque virage et à chaque seconde.



Suspension adaptative. Les amortisseurs à pilotage électronique s'adaptent au style de conduite et à la chaussée. Le sélecteur de mode de conduite permet de faire varier la loi d'amortissement. La suspension adaptative comporte également un surbaissement de 10 mm de la carrosserie qui n'a aucune incidence sur le confort de la BMW Série 3 Touring. Les modes Sport et Sport+ du sélecteur de mode de conduite permettent d'obtenir un réglage nettement plus ferme des suspensions.

Direction Sport à démultiplication variable. Ce système fonctionne avec différents rapports de démultiplication suivant l'angle de rotation du volant. Il comprend aussi la fonction Servotronic qui asservit l'effort de braquage au volant en fonction de la vitesse. Cela améliore sensiblement l'agilité en conduite sportive dans les virages serrés et le confort dans les manœuvres de stationnement. Lorsque l'angle de braquage des roues est réduit, la direction se montre très précise et offre une tenue de cap impériale.

Carrosserie. L'habitacle ultra-rigide de la BMW Série 3 Touring, qui affiche 40 kg de moins que sa devancière, procure un dynamisme exceptionnel. La direction gagne encore en précision et l'agilité augmente, les passagers profitent d'une protection optimale. Les structures avant et arrière intègrent des zones de déformation hautement efficaces. En cas de

collision, la carrosserie transforme une grande partie de l'énergie d'impact en déformation.

Propulsion. Ce mode d'entraînement est à l'origine de l'agilité typique des BMW et d'une répartition idéale de la charge sur l'ensemble du train roulant. Puissance et motricité sont ainsi parfaitement transmises à la route.

Direction. Grâce à la séparation nette entre la direction et la transmission, la BMW Série 3 Touring ne connaît pas les remontées de couple sur l'essieu avant. La répartition des forces de braquage est homogène, la direction ne durcit pas et l'angle de braquage du volant reste faible. Résultat : un ressenti parfait de la vitesse en virage et de l'état de la chaussée. L'assistance de direction électrique contribue de plus à réduire la consommation.

Sélecteur de mode de conduite avec mode ECO PRO. Il permet d'adapter individuellement les caractéristiques du moteur et du train roulant (par exemple la direction) en choisissant l'un des modes Confort, Sport et Sport+ (disponible en combinaison avec la boîte automatique Sport, la direction Sport à démultiplication variable, la Finition Sport et la Finition M Sport). L'activation du mode ECO PRO aide à optimiser la consommation de carburant et affiche le potentiel d'économie au tableau de bord.

xDrive.¹ La technologie 4 roues motrices intelligente s'adapte aux situations les plus délicates en offrant toujours une motricité maximale. Allié au Contrôle Dynamique de la Stabilité DSC, ce système assure à la BMW Série 3 Touring une remarquable tenue de route. En quelques fractions de secondes, il répartit la force motrice entre les deux essieux pour une adhérence au sol optimale. xDrive allie ainsi les avantages de la transmission intégrale – motricité, stabilité directionnelle et sécurité – avec l'agilité typique de la BMW Série 3 Touring.

Boîte de vitesses automatique Sport à 8 rapports. Cette boîte de vitesses optionnelle s'adapte à votre style de conduite, que vous privilégiez le confort ou le dynamisme. Vous pouvez passer les rapports via le sélecteur de boîte automatique raccourci ou les palettes de changement de rapport du volant Sport gainé cuir. En mode Sport, les passages de vitesses sont encore plus dynamiques. L'étagement particulièrement étudié des 8 rapports est le garant d'accélération optimisées combinées à une efficacité maximale et des passages de rapport des plus confortables.

¹ Disponibilité prévisionnelle : mars 2013.

PLAISIR DE CONDUIRE DÉCOUPLÉ EN TOUTE SÉCURITÉ.

Les technologies de pointe présentes sur la BMW Série 3 Touring offrent une fiabilité de tous les instants. Qualités routières inégalées et équipements innovants font partie de la dotation de série. Au volant, vous disposez de technologies avancées qui vous épaulent dans toutes les situations. Ainsi, quelles que soient les circonstances, vous vous sentez en sécurité.

www.bmw.fr/serie3touring

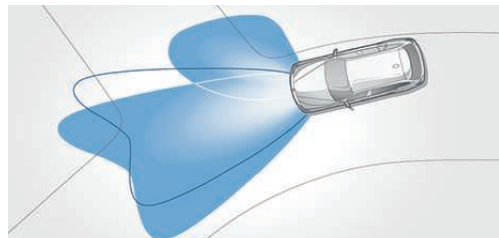

Projecteurs directionnels avec répartition variable de la lumière, éclairage d'intersection et feux de route adaptatifs anti-éblouissement : les projecteurs mobiles assurent un éclairage optimal et pivotent dès que le conducteur s'engage dans un virage. La répartition variable de la lumière adapte automatiquement la portée des projecteurs, par exemple en ville ou sur autoroute. L'éclairage d'intersection intégré aux projecteurs antibrouillard est activé automatiquement, même à l'arrêt, dès l'activation du clignotant ou à partir d'un certain angle de rotation du volant. (Uniquement avec le Pack Advanced Xenon.)

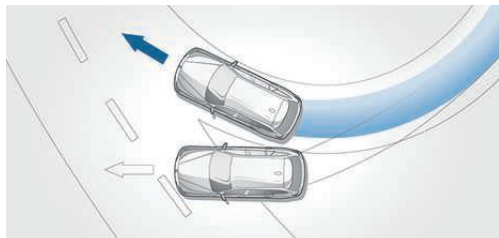

Contrôle Dynamique de la Stabilité DSC avec Contrôle du Freinage en Courbe CBC, assistant de démarrage en côte et de freinage, fonctions « freins secs » et « amorce de freinage ». Le DSC détecte toute tendance au dérapage et stabilise la voiture en quelques millisecondes. La sous-fonction DTC autorise un léger patinage contrôlé pour améliorer la motricité et le dynamisme.



Système de retenue BMW pour le conducteur et le passager avant. Ce dispositif, constitué d'une ceinture de sécurité trois points, d'un pré-tensionneur et d'un limiteur de tension, assure une retenue optimale en cas de collision. Les boucles de ceinture arrière sont codées pour éviter toute erreur d'attachement.

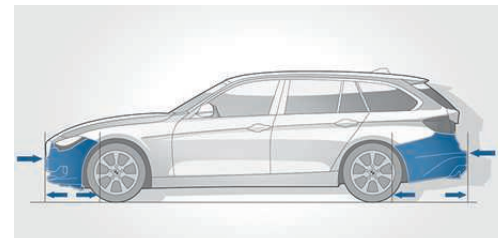

Pare-chocs. Ils comportent des zones de déformation remplaçables à l'avant et à l'arrière qui absorbent l'énergie en cas d'impact à une vitesse inférieure ou égale à 15 km/h.

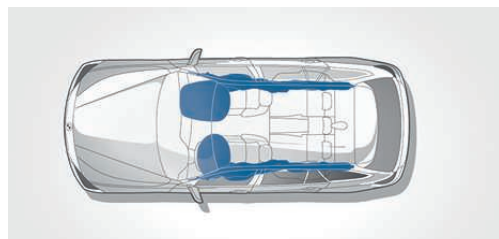

Airbags. Dans une BMW, tous les éléments de sécurité sont parfaitement coordonnés. Six airbags offrent une protection ciblée : frontaux pour le conducteur et le passager avant, airbags de tête (rideaux) à l'avant et à l'arrière et airbags latéraux intégrés dans le dossier des sièges avant.

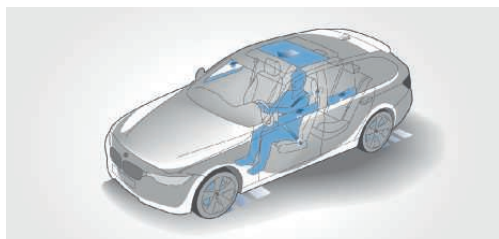

Pack « Active Protection ». Tous les composants de sécurité de la BMW Série 3 Touring sont parfaitement coordonnés. En cas de situation critique, la protection active tend les ceintures de sécurité à l'avant et ferme automatiquement les vitres et le toit en verre optionnel. La fonction « iBrake » post-collision immobilise automatiquement la voiture après un accident, ce qui réduit, voire évite le risque de collisions en chaîne (inclus dans le Pack Advanced Safety).

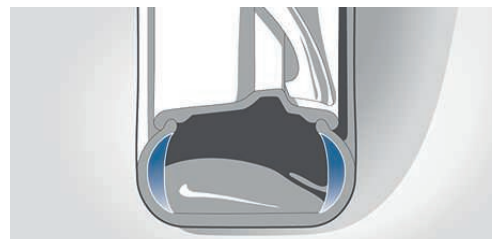

Pneumatiques RSC permettant le roulage à plat. Dotés de flancs renforcés, ils ne peuvent pas s'aplatir complètement ni déjanter, même en cas de perte totale de pression. De série à partir des jantes en alliage léger de 17" (43 cm). Pour poursuivre sa route en toute sécurité jusqu'au prochain garage.

Indicateur de perte de pression des pneumatiques RPA. Il alerte le conducteur lorsqu'un pneu est endommagé. Une légère perte de pression est signalée par un témoin dans le poste de conduite, un signal acoustique retentit également en cas de perte plus importante.

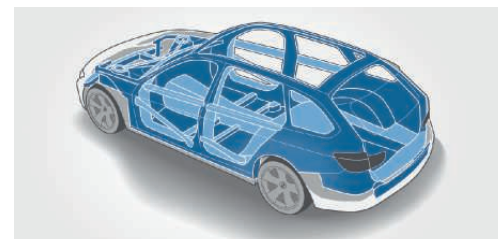

Habitacle. S'appuyant sur un système de longerons, de traverses et de nœuds d'ossature ainsi que sur le recours ciblé à des matériaux extrêmement rigides, la structure fonctionnelle de la carrosserie assure un maximum de sécurité passive en cas d'impact frontal, latéral ou arrière. Des zones de déformation définies absorbent l'énergie libérée lors d'une collision et contribuent ainsi à la protection des passagers.

BMW SÉRIE 3 TOURING. FINITION LOUNGE.*



Avec sa console légèrement inclinée, le poste de conduite souligne l'orientation vers le conducteur, trait distinctif de toute BMW. L'autoradio Professional, l'écran couleur plat de 6,5" (16,5 cm) et le volant gainé cuir avec touches multifonctions,

offrant une excellente prise en mains, sont disponibles de série. La climatisation automatique trois zones disponible en option et la finition intérieure de grande qualité contribuent à créer une atmosphère de bien-être.



L'exemple de configuration présenté ci-dessus montre la sellerie Tissu Move « Anthrazit » de série et des inserts décoratifs « Silber » satiné mat. La BMW Série 3 Touring offre de série de nombreux rangements, deux porte-bouteilles dans la console centrale ainsi que des bacs dans les portes avant pouvant accueillir des bouteilles d'1 litre.



Suivant la motorisation, la BMW Série 3 Touring est équipée de série de jantes en alliage léger 16" (41 cm) (BMW 316d, 318d, 320d, 316i et 320i) ou de jantes en alliage léger 17" (43 cm). Ci-dessous : jantes en alliage léger 17" (43 cm) style 394 à rayons en étoile de série sur les BMW 325d, 330d, 328i et 335i. Ci-dessus : jantes en alliage léger 17" (43 cm) style 393 à rayons en étoile.



* Pour découvrir le détail des équipements de série, le contenu des Finitions ainsi que les options et leur prix, veuillez vous reporter à la brochure Tarifs de ce modèle. La brochure Tarifs est également disponible en téléchargement sur www.bmw.fr, rubrique Documentation.

BMW SÉRIE 3 TOURING. FINITION MODERN.*

Équipements intérieurs :

- Clé « Oyster » foncé avec application chromée
- Climatisation automatique trois zones
- Éclairage intérieur variable en orange-rouge ou blanc, réglable via le « Controller » iDrive (avec éclairage supplémentaire sur le montant central)
- Inserts chromés pour la climatisation automatique et l'autoradio
- Inserts décoratifs « Pearl » foncé souligné de chrome perlé
- Sellerie tissu/cuir Breeze « Oyster » ou « Anthrazit »
- Seuils de portes aluminium, avec inscription « BMW Modern » à l'avant
- Système de navigation Business
- Volant Sport gainé cuir et partie supérieure de la planche de bord assortis à la sellerie (« Schwarz » ou « Oyster » foncé)

Équipements extérieurs :

- Badge latéral « Modern »
- Calandre BMW avec 11 barreaux en aluminium satiné
- Encadrement des vitres latérales en aluminium satiné
- Jantes en alliage léger 17" (43 cm) style 413 à rayons en V (sur BMW 316i, 320i, 316d, 318d et 320d).
- Jantes en alliage léger 18" (46 cm) style 415 turbine (sur BMW 328i, 335i, 325d et 330d)
- Montants latéraux en noir brillant
- Pare-chocs avant et arrière avec éléments spécifiques en aluminium satiné
- Rails de toit en aluminium satiné
- Sortie d'échappement en aluminium satiné

Équipement offert au choix avec la Finition Modern :

- Accès Confort avec ouverture sans contact du hayon « Smart Opener »
- Avertisseur d'angle mort
- Stores pare-soleil latéraux arrière

BMW Individual :

Vous pouvez encore compléter harmonieusement la Finition Modern avec les équipements BMW Individual (voir pages 50/51).



Le volant Sport gainé cuir tient parfaitement en main. L'association de la teinte noire et des inserts décoratifs en bois précieux Fineline Pure sculpté confère à l'habitacle un cachet attrayant et moderne.



Seuils de portes en aluminium, avec inscription « BMW Modern » à l'avant.



Clé « Oyster » foncé avec application chrome perlé.



Jantes en alliage léger 17" (43 cm) style 413 à rayons en V avec pneumatiques RSC permettant le roulage à plat. Dimensions : 7,5 J x 17, pneumatiques 225/50 R 17 (de série sur BMW 316i, 320i, 316d, 318d et 320d).



Jantes en alliage léger 18" (46 cm) style 415 turbine avec pneumatiques RSC permettant le roulage à plat. Dimensions : 8 J x 18, pneumatiques 225/45 R 18 (de série sur BMW 328i, 335i, 325d et 330d).



* Pour découvrir le détail des équipements de série, le contenu des Finitions ainsi que les options et leur prix, veuillez vous reporter à la brochure Tarifs de ce modèle. La brochure Tarifs est également disponible en téléchargement sur www.bmw.fr, rubrique Documentation.

BMW SÉRIE 3 TOURING. FINITION SPORT.*

Équipements intérieurs :

- Clé avec application rouge
- Climatisation automatique trois zones
- Compte-tours et indicateur de vitesse avec graduation du compte-tours et cerclage contrastant rouges
- Éclairage intérieur variable en orange-rouge ou blanc, réglable via le « Controller » iDrive
- Inserts chromés pour la climatisation automatique et l'autoradio
- Inserts décoratifs brillants « Schwarz » soulignés de rouge
- Sélecteur de mode de conduite avec mode Sport+
- Sellerie tissu Track « Anthrazit » avec surpiqûres et liseré en rouge ou gris
- Seuils de portes aluminium, avec inscription « BMW Sport » à l'avant
- Sièges avant Sport
- Système de navigation Business
- Volant Sport gainé cuir, au choix avec surpiqûres contrastantes rouges

Équipements extérieurs :

- Badge latéral « Sport »
- Calandre BMW avec 8 barreaux en noir brillant
- Coques de rétroviseurs extérieurs en noir brillant ou dans la teinte de carrosserie
- Jantes en alliage léger 17" (43 cm) style 392 à rayons doubles (sur BMW 316i, 320i, 316d, 318d et 320d)
- Jantes en alliage léger 18" (46 cm) style 397 à rayons doubles, en « Ferricgrau » bicolore, polies (sur BMW 328i, 335i, 325d et 330d)
- Montants latéraux en noir brillant
- Pare-chocs avant et arrière avec éléments spécifiques en noir brillant, prises d'air avant avec barres en aluminium
- Shadow Line brillant
- Sortie d'échappement chromée noire

Équipement offert au choix avec la Finition Sport :

- Ciel de pavillon « Anthrazit »
- Direction Sport à démultiplication variable
- Suspension Sport

BMW Individual :

Vous pouvez encore compléter harmonieusement la Finition Sport avec les équipements BMW Individual (voir pages 50/51).



Les sièges avant Sport assurent un excellent maintien et arborent un look encore plus sportif revêtus de tissu Track « Anthrazit » avec surpiqûres et liseré contrastants gris (ou rouges).



Seuils de portes en aluminium avec inscription « BMW Sport » à l'avant.



Clé avec application rouge.



Jantes en alliage léger 17" (43 cm) style 392 à rayons doubles avec pneumatiques RSC permettant le roulage à plat. Dimensions : 7,5 J x 17, pneumatiques 225/50 R 17 (série sur BMW 316i, 320i, 316d, 318d et 320d).



Jantes en alliage léger 18" (46 cm) style 397 à rayons doubles en « Ferricgrau » bicolore, polies, avec pneumatiques RSC permettant le roulage à plat. Dimensions : 8 J x 18, pneumatiques 225/45 R 18 (sur BMW 328i, 335i, 325d et 330d).



* Pour découvrir le détail des équipements de série, le contenu des Finitions ainsi que les options et leur prix, veuillez vous reporter à la brochure Tarifs de ce modèle. La brochure Tarifs est également disponible en téléchargement sur www.bmw.fr, rubrique Documentation.

BMW SÉRIE 3 TOURING. FINITION LUXURY.*

Équipements intérieurs :

- Clé avec application chrome perlé
- Climatisation automatique trois zones
- Éclairage intérieur variable en orange-rouge ou blanc, réglable via le « Controller » iDrive (avec éclairage supplémentaire sur le montant central)
- Inserts chromés pour la climatisation automatique et l'autoradio et insert chromé supplémentaire sur la console centrale
- Inserts décoratifs en bois précieux Finition « Anthrazit » souligné de chrome perlé
- Kit éclairage
- Rétroviseur intérieur électrochrome
- Sellerie cuir Dakota avec surpiqures exclusives
- Seuils de portes en aluminium, avec inscription « BMW Luxury » à l'avant
- Navigation multimédia Professional
- Volant Sport gainé cuir

Équipements extérieurs :

- Badge latéral « Luxury »
- Calandre BMW avec 11 barreaux en chrome brillant
- Encadrement des vitres latérales en chrome brillant
- Jantes en alliage léger 17" (43 cm) style 414 à rayons multiples (sur BMW 316i, 320i, 316d, 318d et 320d)
- Jantes en alliage léger 18" (46 cm) style 416 à rayons multiples, polies (sur BMW 328i, 335i, 325d et 330d)
- Montants latéraux en noir brillant
- Pare-chocs avant et arrière avec éléments spécifiques en chrome brillant
- Projecteurs bi-Xénon avec lave-projecteurs
- Rétroviseurs extérieurs électrochromes et rabattables électriquement
- Rails de toit en aluminium satiné
- Sortie d'échappement en chrome brillant

Équipement offert au choix avec la Finition Luxury :

- Sièges avant avec soutien lombaire
- Sièges avant chauffants
- Système d'aide au stationnement PDC avant et arrière

BMW Individual :

Vous pouvez encore compléter harmonieusement la Finition Luxury avec les équipements BMW Individual (voir pages 50/51).



Les sièges revêtus de cuir Dakota « Venetobeige » avec surpiqures exclusives confèrent à l'intérieur une touche particulièrement raffinée.



Seuils de portes en aluminium avec inscription « BMW Luxury » à l'avant.



Clé avec application chrome perlé.



Jantes en alliage léger 17" (43 cm) style 414 à rayons multiples avec pneumatiques RSC permettant le roulage à plat. Dimensions : 7,5 J x 17, pneumatiques 225/50 R 17 (de série sur BMW 316i, 320i, 316d, 318d et 320d).



Jantes en alliage léger 18" (46 cm) style 416 à rayons multiples, polies, avec pneumatiques RSC permettant le roulage à plat. Dimensions : 8 J x 18, pneumatiques 225/45 R 18 (de série sur BMW 328i, 335i, 325d et 330d).



* Pour découvrir le détail des équipements de série, le contenu des Finitions ainsi que les options et leur prix, veuillez vous reporter à la brochure Tarifs de ce modèle. La brochure Tarifs est également disponible en téléchargement sur www.bmw.fr, rubrique Documentation.

BMW SÉRIE 3 TOURING. FINITION M SPORT.**

Équipements intérieurs :

- Ciel de pavillon « Anthrazit »
- Clé avec application bleue
- Climatisation automatique trois zones
- Direction Sport à démultiplication variable
- Indicateur de vitesse et compte-tours avec graduation et cerclage contrastants rouges
- Inserts décoratifs en aluminium Hexagon souligné de bleu mat ou de noir brillant
- Levier de vitesses raccourci (uniquement avec boîte de vitesses manuelle à 6 rapports) avec logo M
- Repose-pied M
- Sélecteur de mode de conduite avec mode Sport+
- Seuils de portes en aluminium, avec inscription « M » à l'avant
- Sièges avant Sport en combinaison exclusive tissu/alcantara Hexagon avec design M
- Système de navigation Business
- Volant M gainé cuir avec touches multifonctions

Équipements extérieurs :

- Calandre BMW avec 8 barreaux en noir brillant
- Jantes en alliage léger 18" (46 cm) style 400 M à rayons doubles avec monte pneumatique mixte
- Kit aérodynamique M (jupe avant avec prises d'air agrandies, bas de caisse avec ligne de lumière supplémentaire, jupe arrière avec diffuseur en « Dark Shadow » métallisé)
- Projecteurs bi-Xénon avec lave-projecteurs
- Shadow Line brillant
- Suspension Sport

Équipement offert au choix avec la Finition M Sport :

- Suspension adaptative
- Système Hi-Fi
- Freins M Sport avec étriers peints en bleu

BMW Individual :

Vous pouvez encore compléter harmonieusement la Finition M Sport avec les équipements BMW Individual (voir pages 50/51).



Les sièges Sport en tissu/alcantara Hexagon avec liseré M et surpiqûres contrastantes « Königsblau » confèrent un cachet sportif à l'habitacle.



Accueil sportif : seuils de portes en aluminium siglés « M » à l'avant.



Freins M Sport à étrier fixe peint en bleu, avec sigle M et disque de frein agrandi.



Jantes en alliage léger 18" (46 cm) style 400 M à rayons doubles avec pneumatiques RSC permettant le roulage à plat et monte pneumatique mixte. Dimensions : 8 J x 18 à l'avant, pneumatiques 225/45 R 18 ; 8,5 J x 18 à l'arrière, pneumatiques 255/40 R 18.



Jantes en alliage léger 19" (48 cm) style 403 M à rayons doubles en « Ferricgrau » bicolore, polies, avec pneumatiques RSC permettant le roulage à plat et monte pneumatique mixte. Dimensions : 8 J x 19 à l'avant, pneumatiques 225/40 R 19 ; 8,5 J x 19 à l'arrière, pneumatiques 255/35 R 19.



BMW Individual. La façon la plus exclusive de rouler en BMW.*

La véritable exclusivité obéit aux plus hautes exigences : celles que l'on s'impose à soi-même. BMW Individual vous permet d'y répondre.

Inspirées des pierres précieuses, les teintes de carrosserie BMW Individual se distinguent par leurs reflets uniques : les pigments multicolores utilisés confèrent à la surface une profondeur intense et l'émoussent de vie. La teinte de carrosserie métallisée BMW Individual « Citrinschwarz » fascine par une multitude de reflets colorés. On a l'impression de voir transparaître de fines poussières d'or à travers le noir de la surface. Cet effet scintillant, obtenu par des pigments brillants, confère à la BMW Série 3 Touring un cachet empreint de charisme et d'élégance. Le cuir Merino fine fleur BMW Individual souple et respirant requiert une sélection des plus minutieuses qui rend superflus un grainage artificiel ou un post-traitement et permet ainsi de préserver l'intégrité de la matière première. L'intérieur « Opalweiss » représenté ici distille une ambiance luxueuse, encore renforcée par la structure stressée du cuir orné d'un liseré exclusif. Le gaufrage élégant donne à la surface un effet tridimensionnel. Les panneaux de contre-porte sont eux aussi tendus de cuir tressé, ce dernier étant également disponible pour les inserts décoratifs. Les inserts décoratifs en frêne veiné BMW Individual « Weiss » sont l'expression même d'un style très sûr. La veineure régulière de ce bois précieux sélectionné à la main fait penser à la structure du marbre et crée une atmosphère des plus harmonieuses.



Entrez dans l'univers interactif de BMW Individual grâce à l'application pour iPad™ BMW Individual.

Teinte de carrosserie métallisée
« Citrinschwarz » BMW Individual.



Teinte de carrosserie métallisée « Rauchtropas » BMW Individual.



Jantes en alliage léger 19" (48 cm) style 439 I à rayons en V BMW Individual.



Cuir Merino « Kaschmirbeige » BMW Individual avec liseré contrastant « Criollobraun ».



Inserts décoratifs en bois précieux de platane foncé « Rotbraun » BMW Individual.



Volant gainé cuir Merino BMW Individual, « Schwarz ».



Cuir Merino « Opalweiss » BMW Individual avec inserts décoratifs en frêne veiné blanc.

* Pour découvrir le détail des équipements de série, le contenu des Finitions ainsi que les options et leur prix, veuillez vous reporter à la brochure Tarifs de ce modèle. La brochure Tarifs est également disponible en téléchargement sur www.bmw.fr, rubrique Documentation.

Teintes de carrosserie.*

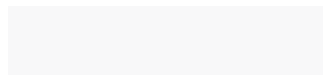

300 Teinte unie « Alpinweiss »



B39 Teinte métallisée « Mineralgrau »



« Schwarz »



668 Teinte unie « Schwarz »



A89 Teinte métallisée « Imperialblau » brillant



« Venetobeige »



A96 Teinte métallisée « Mineralweiss »



B40 Teinte métallisée « Liquidblau »

« Oyster »¹

475 Teinte métallisée « Saphirschwarz »

B45 Teinte métallisée « Estoriblau »²

Veillez noter que, malgré la qualité des garnissages BMW, des dégradations, dues notamment à des vêtements qui déteignent, peuvent apparaître même dans le cadre d'une utilisation normale, par exemple sur les garnissages les plus clairs.



A92 Teinte métallisée « Orionsilber »



Garnissages.*



Inserts décoratifs.*



B06 Teinte métallisée « Sparkling Bronze »



BDAT Tissu Move « Anthrazit »



4CG « Silber » satiné mat



A75 Teinte métallisée « Melbourneot »



LCSW Cuir Dakota « Schwarz »

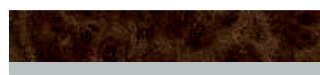

4AB/4DM Ronce de noyer soulignée de chrome perlé



A17 Teinte métallisée « Havana »



LCDF Cuir Dakota « Venetobeige », partie inférieure de la planche de bord « Schwarz » et hauts de contre-portes « Venetobeige »



4AD/4DL Aluminium finement brossé souligné de noir brillant

Veillez noter également que certains éléments intérieurs peuvent diverger de la teinte d'habitacle en fonction des garnissages.



A83 Teinte métallisée « Glaciersilber »

Teintes d'habitacle.*

Teintes de carrosserie.*

Garnissages.*

Inserts décoratifs.*



BMW Individual



X02 Teinte métallisée BMW Individual « Citrinschwarz »



X10 Teinte métallisée BMW Individual « Tansanitblau »



X12 Teinte métallisée BMW Individual « Rauchtropas »

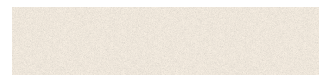

X04 Teinte métallisée BMW Individual « Mondstein »

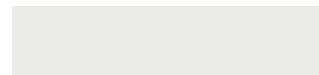

490 Teinte métallisée BMW Individual « Brillantweiss »

Ces pages vous permettent de découvrir les teintes et les garnissages proposés sur la **BMW Série 3 Touring**, de contempler à loisir votre teinte préférée ou de comparer les différentes combinaisons. Les nuanciers sont destinés à vous donner un premier aperçu. L'expérience ayant montré que certaines teintes d'origine sont difficiles à reproduire, nous vous conseillons de vous rendre chez votre Concessionnaire BMW pour vous faire une idée plus précise des teintes proposées. Il se fera un plaisir de vous montrer des échantillons et de vous conseiller si vous avez des souhaits particuliers.

Configurateur BMW : créez la BMW de vos rêves. Tous les moteurs, toutes les teintes et tous les équipements actuels sont à votre disposition. Plus d'informations sur www.bmw.fr/configurateur

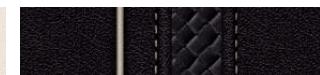
ZAOO/ZAOW Cuir Merino fine fleur BMW Individual^{3,4} « Opalweiss »ZAKO/ZAKS Cuir Merino fine fleur BMW Individual^{3,4} « Kaschmirbeige »ZAP3 Cuir Merino fine fleur BMW Individual^{3,4} « Criollobraun »ZAWT Cuir Merino fine fleur BMW Individual^{3,4} « Cohibraun »ZASM/ZASW Cuir Merino fine fleur BMW Individual^{3,4} « Schwarz »

Ciel de pavillon.*



775 Ciel de pavillon « Anthrazit »

XE9 Cuir tressé BMW Individual « Opalweiss »^{5,6}XE9 Cuir tressé BMW Individual « Kaschmirbeige »^{5,7}XE9 Cuir tressé BMW Individual « Criollobraun »^{5,8}XE9 Cuir tressé BMW Individual « Cohibraun »^{5,8}XE9 Cuir tressé BMW Individual « Schwarz »^{5,8}XEX Bois précieux de frêne veiné BMW Individual « Weiss »⁵XE5 Bois précieux de platane BMW Individual « Rotbraun » foncé⁵XE7 « Piano laqué noir » BMW Individual⁵

¹ Uniquement en combinaison avec la Finition Modern.

² Disponible en combinaison avec la Finition M Sport.

³ La sellerie cuir étendu Merino BMW Individual avec surpiqûres contrastantes et liseré habille les sièges avant et arrière y compris les appuis-tête, les panneaux de contre-porte, la console centrale y compris les accoudoirs.

⁴ Surpiqûres contrastantes et liseré spécifiques BMW Individual.

⁵ Inserts décoratifs en frêne veiné « Weiss » pour les portes avant/arrière et la console centrale.

⁶ Souligné de chrome perlé.

⁷ Inserts décoratifs Fineline Pure pour les portes avant/arrière et la console centrale

⁸ Inserts décoratifs en ronce de noyer pour les portes avant/arrière et la console centrale.

* Pour découvrir le détail des équipements de série, le contenu des Finitions ainsi que les options et leur prix, veuillez vous reporter à la brochure Tarifs de ce modèle. La brochure Tarifs est également disponible en téléchargement sur www.bmw.fr, rubrique Documentation.

**Garnissages.
Finition Modern.***

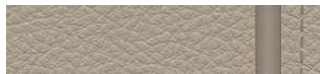
CBDH Tissu/cuir Breeze
« Oyster »^{1,2}

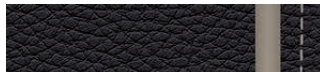
LCL9 Cuir Dakota « Oyster » avec liseré
« Oyster » foncé^{1,2}

CBAT Tissu/Cuir Breeze
« Anthrazit »³

LCL8 Cuir Dakota « Schwarz » avec liseré
« Oyster » foncé³
**Inserts décoratifs.
Finition Modern.***

4DZ/4DM « Pearl » souligné de chrome perlé

4AD/4DM Aluminium finement brossé souligné de chrome perlé

4DD/4DM Bois précieux Finition Pure sculpté et souligné de chrome perlé

4CE/4DM Bois précieux Finition « Anthrazit » souligné de chrome perlé

**Garnissages.
Finition Luxury.***

LCLX Cuir Dakota « Sattelbraun » avec surpiqûres exclusives⁴

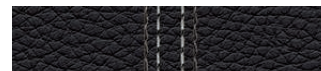
LCLY Cuir Dakota « Venetobeige » avec surpiqûres exclusives

LCLZ Cuir Dakota « Schwarz » avec surpiqûres exclusives

**Inserts décoratifs.
Finition Luxury.***

4CE/4DM Bois précieux Finition « Anthrazit » souligné de chrome perlé

4B8/4DM Ronce de noyer soulignée de chrome perlé

**Garnissages.
Finition Sport.***

BEL2 Tissu Track « Anthrazit » avec liseré rouge

LCSW Cuir Dakota « Schwarz »

**Inserts décoratifs.
Finition Sport.***

4AT/4DN Brillants « Schwarz » souligné de rouge

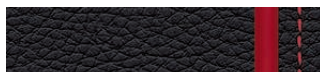
BEL1 Tissu Track « Anthrazit » avec liseré gris

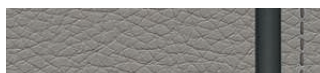
LCL3 Cuir Dakota « Schwarz » avec liseré rouge

4AD/4DN Aluminium finement brossé souligné de rouge

LCL4 Cuir Dakota « Everestgrau » avec liseré noir

4AD/4DL Aluminium finement brossé souligné de noir brillant

LCL5 Cuir Dakota « Korallrot » avec liseré noir

**Garnissages.
Finition M Sport.***

HAAT Tissu/alcantara Hexagon avec liseré M et surpiqûres contrastantes en « Königsblau »

LCSW Cuir Dakota « Schwarz »

**Inserts décoratifs.
Finition M Sport.***

4MR/4DX Aluminium Hexagon souligné de bleu mat

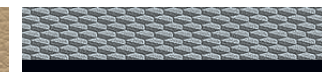
LCDF Cuir Dakota « Venetobeige »

4MR/4DL Aluminium Hexagon souligné de noir brillant

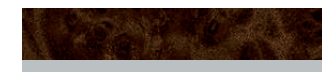
LCL5 Cuir Dakota « Korallrot » avec liseré noir

4AD/4DL Aluminium finement brossé et souligné de noir brillant

4AB/4DM Ronce de noyer soulignée de chrome perlé

* Pour découvrir le détail des équipements de série, le contenu des Finitions ainsi que les options et leur prix, veuillez vous reporter à la brochure Tarifs de ce modèle. La brochure Tarifs est également disponible en téléchargement sur www.bmw.fr, rubrique Documentation.

¹ Partie supérieure de la planche de bord, volant et combiné d'instrumentation en « Oyster » foncé.

² Au choix avec teinte de garnissage « Oyster » ou « Schwarz ».

³ Partie supérieure de la planche de bord, volant et combiné d'instrumentation en « Schwarz ».

⁴ Partie inférieure de la planche de bord en « Sattelbraun ».

Exemples de configurations.

Garnissages	Teintes de garnissage BMW Finition Luxury								Teintes de garnissage BMW Finition M Sport										
	Cuir Dakota				Cuir Merino fine fleur BMW Individual ¹				Tissu/ alcantara Hexagon	Cuir Dakota				Cuir Merino fine fleur BMW Individual ¹					
Sièges de série	•	•	•	•	•	•	•	•	—	—	—	—	—	•	•	•	•	•	•
Sièges Sport	•	•	•	•	•	•	•	•	•	•	•	•	•	•	•	•	•	•	•
Teinte de garnissage	« Sattelbraun » avec surpiques exclusives	« Venetobeige » avec surpiques exclusives	« Schwarz » avec surpiques exclusives	« Opalweiss »	« Kaschmirbeige »	« Cohlbraun »	« Criollobraun »	« Schwarz »	—	« Anthrazit »	« Schwarz »	« Venetobeige »	« Konflikt » avec liseré noir	« Opalweiss »	« Kaschmirbeige »	« Cohlbraun »	« Criollobraun »	« Schwarz »	
Teinte d'habitacle	« Schwarz » ⁵	« Venetobeige »	« Schwarz » ⁶	« Schwarz »	« Schwarz »	« Schwarz »	« Schwarz »	« Schwarz »	—	« Schwarz »	« Schwarz »	« Venetobeige »	« Schwarz »	« Schwarz »	« Schwarz »	« Schwarz »	« Schwarz »	« Schwarz »	
Teintes de carrosserie BMW																			
Teinte unie « Alpinweiss »	•	•	•	•	•	•	•	•	•	•	•	•	•	•	•	•	•	•	•
Teinte unie « Schwarz »	•	•	•	•	•	•	•	•	•	•	•	•	•	•	•	•	•	•	•
Teinte métallisée « Mineralweiss »	•	•	•	•	•	•	•	•	•	•	•	•	•	•	•	•	•	•	•
Teinte métallisée « Saphirschwarz »	•	•	•	•	•	•	•	•	•	•	•	•	•	•	•	•	•	•	•
Teinte métallisée « Orionsilber » ³	•	•	•	•	•	•	•	•	•	•	•	•	•	•	•	•	•	•	•
Teinte métallisée « Sparkling Bronze »	•	•	•	•	•	•	•	•	•	•	•	•	•	•	•	•	•	•	•
Teinte métallisée « Melbournrot »	•	•	•	•	•	•	•	•	•	•	•	•	•	•	•	•	•	•	•
Teinte métallisée « Havana »	•	•	•	•	•	•	•	•	•	•	•	•	•	•	•	•	•	•	•
Teinte métallisée « Glaciersilber »	•	•	•	•	•	•	•	•	•	•	•	•	•	•	•	•	•	•	•
Teinte métallisée « Mineralgrau »	•	•	•	•	•	•	•	•	•	•	•	•	•	•	•	•	•	•	•
Teinte métallisée « Imperialblau »	•	•	•	•	•	•	•	•	•	•	•	•	•	•	•	•	•	•	•
Teinte métallisée « Liquidblau »	•	•	•	•	•	•	•	•	•	•	•	•	•	•	•	•	•	•	•
Teinte métallisée « Estorilblau » ⁴	•	•	•	•	•	•	•	•	•	•	•	•	•	•	•	•	•	•	•
Teintes de carrosserie BMW Individual⁵																			
Teinte métallisée « Citrinsschwarz »	•	•	•	•	•	•	•	•	•	•	•	•	•	•	•	•	•	•	•
Teinte métallisée « Tansanitblau »	•	•	•	•	•	•	•	•	•	•	•	•	•	•	•	•	•	•	•
Teinte métallisée « Rauchtropas »	•	•	•	•	•	•	•	•	•	•	•	•	•	•	•	•	•	•	•
Teinte métallisée « Mondstein »	•	•	•	•	•	•	•	•	•	•	•	•	•	•	•	•	•	•	•
Teinte métallisée « Brillantweiss »	•	•	•	•	•	•	•	•	•	•	•	•	•	•	•	•	•	•	•
Inserts décoratifs BMW																			
« Silber » satiné mat	—	—	—	•	•	•	•	•	•	—	—	—	—	•	•	•	•	•	•
Ronce de noyer soulignée de chrome perlé	—	—	—	•	•	•	•	•	•	—	—	—	—	•	•	•	•	•	•
Aluminium finement brossé souligné de noir brillant	—	—	—	•	•	•	•	•	•	—	—	—	—	•	•	•	•	•	•
Inserts décoratifs BMW Individual																			
Cuir tressé « Opalweiss » ⁶ souligné de chrome perlé	•	•	•	•	•	•	•	•	•	•	•	•	•	•	•	•	•	•	•
Cuir tressé « Kaschmirbeige » ⁷ souligné de chrome perlé	•	•	•	•	•	•	•	•	•	•	•	•	•	•	•	•	•	•	•
Cuir tressé « Criollobraun » ⁸ souligné de chrome perlé	•	•	•	•	•	•	•	•	•	•	•	•	•	•	•	•	•	•	•
Cuir tressé « Cohlbraun » ⁹ souligné de chrome perlé	•	•	•	•	•	•	•	•	•	•	•	•	•	•	•	•	•	•	•
Cuir tressé « Schwarz » ⁹ souligné de chrome perlé	•	•	•	•	•	•	•	•	•	•	•	•	•	•	•	•	•	•	•
Bois précieux de frêne veiné « Weiss » souligné de chrome perlé	•	•	•	•	•	•	•	•	•	•	•	•	•	•	•	•	•	•	•
Bois précieux de platane foncé « Rotbraun » souligné de chrome perlé	•	•	•	•	•	•	•	•	•	•	•	•	•	•	•	•	•	•	•
« Piano laqué noir » souligné de chrome perlé	•	•	•	•	•	•	•	•	•	•	•	•	•	•	•	•	•	•	•
Inserts décoratifs Finition Luxury																			
Bois précieux Finition « Anthrazit » souligné de chrome perlé	•	•	•	•	•	•	•	•	•	•	•	•	•	•	•	•	•	•	•
Ronce de noyer avec marqueterie, soulignée de chrome perlé	•	•	•	•	•	•	•	•	•	•	•	•	•	•	•	•	•	•	•
Inserts décoratifs Finition M Sport																			
Aluminium Hexagon souligné de bleu mat	•	•	•	•	•	•	•	•	•	•	•	•	•	•	•	•	•	•	•
Aluminium Hexagon souligné de noir brillant	•	•	•	•	•	•	•	•	•	•	•	•	•	•	•	•	•	•	•
Aluminium finement brossé souligné de noir brillant	•	•	•	•	•	•	•	•	•	•	•	•	•	•	•	•	•	•	•
Ronce de noyer soulignée de chrome perlé	•	•	•	•	•	•	•	•	•	•	•	•	•	•	•	•	•	•	•

■ BMW Individual □ Option □ Série • Combinaison recommandée — Indisponible

¹ Indisponible en combinaison avec les surpiques contrastantes.

² Partie supérieure de la planche de bord et volant en « Oyster » foncé ou « Schwarz ».

³ Partie supérieure de la planche de bord et volant en « Schwarz ».

⁴ Disponible en combinaison avec la Finition M Sport.

⁵ Disponible en combinaison avec la Finition Lounge à partir du 2^{ème} trimestre 2013.

⁶ Inserts décoratifs en frêne veiné « Weiss » pour les portes avant/arrière et la console centrale.

⁷ Inserts décoratifs Finition Pure pour les portes avant/arrière et la console centrale.

⁸ Inserts décoratifs en ronce de noyer pour les portes avant/arrière et la console centrale.

⁹ Partie inférieure de la planche de bord en « Sattelbraun ».

Équipements de série / en option.*



Pack Advanced Xenon. Ce pack procure une qualité d'éclairage encore améliorée (plus de puissance d'éclairage, éclairage dans les virages possible) tout en garantissant au conducteur et autres automobilistes une conduite confortable pour les yeux (mode anti-éblouissement automatique pour le rétroviseur intérieur et les feux de route). En combinaison avec ce pack, la voiture présente alors les anneaux typiques BMW qui assurent notamment la fonction d'éclairage de jour. Il inclut les projecteurs bi-Xénon avec lave-projecteurs, les projecteurs directionnels (avec éclairage d'intersection), les feux de route adaptatifs et le rétroviseur intérieur électrochromique. Les feux de route adaptatifs n'assurent pas seulement le passage automatique des feux de route aux feux de croisement. La portée et la forme du faisceau sont adaptées de façon intelligente, instantanée et continue en fonction des conditions de circulation. Ils permettent ainsi de rouler plus souvent en feux de route (et donc de mieux voir) tout en s'assurant de ne pas éblouir les autres usagers de la route. Une innovation lumineuse.

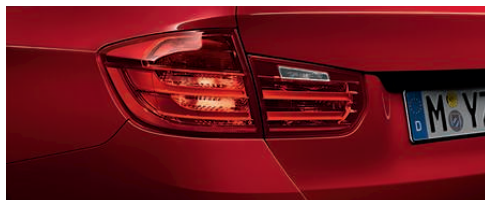

Feux de stop dynamiques clignotants. Ils permettent aux véhicules qui suivent de faire immédiatement la distinction entre un léger freinage et un freinage d'urgence pour encore plus de sécurité.



Projecteurs antibrouillard intégrés dans la jupe avant.



Shadow Line brillant (photo). Comprend l'encadrement des vitres latérales avant et arrière, l'habillage des montants centraux, la baguette verticale des vitres arrière, l'encadrement et le socle des rétroviseurs extérieurs en noir brillant (équipement compris dans les Finitions Sport et M Sport).
Aluminium Line satiné. Encadrement des vitres latérales en aluminium satiné.¹



Rétroviseurs extérieurs peints dans la teinte de la carrosserie (Finition Sport : au choix en noir brillant), à réglage électrique, asphérique côté conducteur ; avec rappel de clignotant à LED. Avec dégivrage des rétroviseurs extérieurs et des gicleurs de lave-glace.



Détecteur de pluie avec allumage automatique des feux de croisement. Il enclenche automatiquement les essuie-glace et commande la cadence du balayage. La fonction intégrée d'allumage automatique des projecteurs actionne les feux de croisement en cas d'intempéries, au crépuscule ou au passage dans un tunnel (l'illustration montre d'autres équipements optionnels).



Toit ouvrant panoramique en verre coulissant (à l'avant) et entrebâillable électriquement (à l'avant). Avec déflecteur et ouverture/fermeture Confort par télécommande.



Rails de toit noirs. Accolés au pavillon et parfaitement accordés au design de la voiture, ils permettent de fixer facilement et en toute sécurité des barres de portage BMW multifonctionnelles, des bagages, des vélos, des planches de surf, etc.



Rails de toit en aluminium satiné. Également accolés au pavillon, ils sont la garantie d'un design valorisant. De série sur les Finitions Modern et Luxury.



Sortie d'échappement avec embout chromé. Les BMW 316i, 320i, 316d, 318d et 320d sont équipées d'une sortie d'échappement simple à gauche. Les BMW 328i, 325d et 330d sont équipées d'une double sortie à gauche. Les BMW 335i sont dotées de deux sorties d'échappement simples à droite et à gauche.



Crochet d'attelage électrique. Il pivote entièrement sous la jupe arrière, avec système de stabilisation de l'attelage. Le poids maximal remorqué peut atteindre 1 800 kg.

¹ Indisponible avec la Finition Luxury.

* Pour découvrir le détail des équipements de série, le contenu des Finitions ainsi que les options et leur prix, veuillez vous reporter à la brochure des Tarifs de ce modèle. La brochure Tarifs est également disponible en téléchargement sur www.bmw.fr, rubrique Documentation.

Équipements de série / en option.*



Jantes en alliage léger 19" (48 cm) style 401 à rayons doubles avec monte pneumatique mixte. Dimensions : 8 J x 19 à l'avant, pneumatiques 225/40 R 19 ; 8,5 J x 19 à l'arrière, pneumatiques 255/35 R 19.



Jantes en alliage léger 18" (46 cm) style 398 à rayons en V avec monte pneumatique mixte. Dimensions : 8 J x 18 à l'avant, pneumatiques 225/45 R 18 ; 8,5 J x 18 à l'arrière, pneumatiques 255/40 R 18.



Jantes en alliage léger 18" (46 cm) style 396 à rayons en étoile. Dimensions : 8 J x 18, pneumatiques 225/45 R 18.



Jantes en alliage léger 17" (43 cm) style 395 à rayons en V avec monte pneumatique mixte. Dimensions : 7,5 J x 17 à l'avant, pneumatiques 225/50 R 17 ; 8,5 J x 17 à l'arrière, pneumatiques 255/45 R 17.



Jantes en alliage léger 17" (43 cm) style 394 à rayons en étoile. Dimensions : 7,5 J x 17, pneumatiques 225/50 R 17 (de série sur BMW 328i, 335i, 325d et 330d).



Jantes en alliage léger 17" (43 cm) style 393 à rayons en étoile. Dimensions : 7,5 J x 17, pneumatiques 225/50 R 17.



Jantes en alliage léger 16" (41 cm) style 391 à rayons en étoile. Dimensions : 7,5 J x 16, pneumatiques 225/55 R 16.



Jantes en alliage léger 16" (41 cm) style 390 à rayons en V. Dimensions : 7 J x 16, pneumatiques 205/60 R 16 (de série sur BMW 316i, 316d, 318d, 320i et 320d).

Finition Modern.*



Jantes en alliage léger 17" (43 cm) style 413 à rayons en V. Dimensions : 7,5 J x 17, pneumatiques 225/50 R 17 (uniquement avec la Finition Modern, de série sur BMW 316i, 320i, 316d, 318d et 320d).



Jantes en alliage léger 18" (46 cm) style 415 turbine. Dimensions : 8 J x 18, pneumatiques 225/45 R 18 (uniquement avec la Finition Modern, de série sur BMW 328i, 335i, 325d et 330d).

Finition Sport.*



Jantes en alliage léger 17" (43 cm) style 392 à rayons doubles. Dimensions : 7,5 J x 17, pneumatiques 225/50 R 17 (uniquement avec la Finition Sport, de série sur BMW 316i, 320i, 316d, 318d et 320d).



Jantes en alliage léger 18" (46 cm) style 397 à rayons doubles en « Ferricgrau » bicolore, polies. Dimensions : 8 J x 18, pneumatiques 225/45 R 18 (uniquement avec la Finition Sport, de série sur BMW 328i, 335i, 325d et 330d).



Jantes en alliage léger 17" (43 cm) style 414 à rayons multiples. Dimensions : 7,5 J x 17, pneumatiques 225/50 R 17 (uniquement avec la Finition Luxury, de série sur BMW 316i, 320i, 316d, 318d et 320d).



Jantes en alliage léger 18" (46 cm) style 416 à rayons multiples, polies. Dimensions : 8 J x 18, pneumatiques 225/45 R 18 (uniquement avec la Finition Luxury, de série sur BMW 328i, 335i, 325d et 330d).

Finition M Sport.*



Jantes en alliage léger 18" (46 cm) style 400 M à rayons doubles avec monte pneumatique mixte. Dimensions : 8 J x 18 à l'avant, pneumatiques 225/45 R 18 ; 8,5 J x 18 à l'arrière, pneumatiques 255/40 R 18 (uniquement avec la Finition M Sport, de série).



Jantes en alliage léger 19" (48 cm) style 403 M à rayons doubles en « Ferricgrau » bicolore, polies, avec monte pneumatique mixte. Dimensions : 8 J x 19 à l'avant, pneumatiques 225/40 R 19 ; 8,5 J x 19 à l'arrière, pneumatiques 255/35 R 19.¹

BMW Individual.*



Jantes en alliage léger 19" (48 cm) style 439 I à rayons en V BMW Individual avec monte pneumatique mixte. Dimensions : 8 J x 19 à l'avant, pneumatiques 225/40 R 19 ; 8,5 J x 19 à l'arrière, pneumatiques 255/35 R 19.

¹ Uniquement avec la Finition M Sport.

Freins M Sport à étrier fixe peint en bleu avec sigle M¹, disque de frein agrandi et puissance de freinage augmentée (voir photo page 49).

* Pour découvrir le détail des équipements de série, le contenu des Finitions ainsi que les options et leur prix, veuillez vous reporter à la brochure des Tarifs de ce modèle. La brochure Tarifs est également disponible en téléchargement sur www.bmw.fr, rubrique Documentation.

Équipements de série / en option.*



Volant M gainé cuir dans un nouveau design avec touches multifonctions. Très bonne prise en mains grâce au profilage des pouces plus marqué et à la jante plus épaisse. Associé à un sélecteur raccourci avec boîte de vitesses automatique ou à un levier de vitesses gainé cuir avec emblème M avec boîte de vitesses manuelle.



Volant Sport gainé cuir à trois branches avec touches multifonctions¹ ; soufflet de levier de vitesses et poignée de frein à main en cuir.

Direction Sport à démultiplication variable, avec Servotronic et mode Sport+. Elle réduit les efforts au volant lorsque l'angle de braquage des roues est important et augmente nettement le confort lors des manœuvres de stationnement tout comme l'agilité en conduite sportive dans les virages serrés.

Direction Servotronic à assistance variable en fonction de la vitesse. Elle adapte l'effort au volant en fonction de la vitesse et garantit un haut niveau de confort.

Volant gainé cuir (diamètre 375 mm), trois branches, avec soufflet de levier de vitesse et poignée de frein à main en cuir.

Touches multifonctions pour le téléphone, la commande vocale et les fonctions audio ainsi que le régulateur de vitesse.



Volant gainé cuir Merino BMW Individual. Disponible en cuir Merino fine fleur noir. Inscription BMW Individual sur l'insert de volant.

Volant chauffant. La couronne du volant se réchauffe rapidement sur simple pression d'un bouton.



Combiné d'instrumentation avec 4 cadrans analogiques pour l'indicateur de vitesse, le compte-tours, le niveau de carburant, la température de l'huile et un écran d'information. La photo montre ici l'affichage de la température extérieure et les fonctions de l'ordinateur de bord.

Écran d'informations haute résolution pour le combiné d'instrumentation. Il affiche les fonctions de l'unité de contrôle, les indications de navigation et les signaux d'activation de commande. Lorsque le mode ECO PRO est activé, l'affichage BMW EfficientDynamics apparaît au compte-tours (de série en combinaison avec le régulateur de vitesse actif, l'affichage Tête Haute HUD et la Navigation multimédia Professional).



Régulateur de vitesse avec fonction freinage. Il enregistre la vitesse souhaitée à partir de 30 km/h environ et la maintient constante même en descente. Avec touches multifonctions pour volant, sans indicateur de limitation de vitesse.



Régulateur de vitesse actif ACC+ avec fonction Stop&Go et avertisseur de risque de collision basé sur un radar avec fonction d'amorce de freinage. Il régule la vitesse souhaitée jusqu'à 210 km/h en fonction du véhicule roulant devant. Avec redémarrage automatique en circulation en accordéon.



Fonction d'arrêt et de redémarrage automatique du moteur. Elle coupe temporairement le moteur lors des brefs arrêts, par exemple à un feu rouge, et réduit ainsi la consommation. Un affichage sur le compte-tours indique lorsque la fonction est activée.



Ordinateur de bord. Il indique la vitesse moyenne, la consommation moyenne et instantanée, l'autonomie et la température extérieure. Lorsque le mode ECO PRO est activé, les kilomètres « gagnés » s'affichent.



Sélecteur de mode de conduite². Il permet de choisir d'une simple pression sur un bouton entre les modes ECO PRO, Confort, Sport ou Sport+ (mode Sport+ uniquement en combinaison avec Finition Sport, boîte de vitesses automatique Sport, suspension adaptative, suspension Sport ou direction Sport à démultiplication variable). Le sélecteur de mode de conduite propose en outre le mode ECO PRO qui incite à adopter une conduite particulièrement efficiente.

Suspension adaptative³ avec surbaissement de 10 mm (pas sur les modèles xDrive) et pilotage dynamique des amortisseurs. Le sélecteur de mode de conduite permet d'adapter les réglages du train roulant de sportifs à confortables.



Possibilités de rangement dans les portes à l'avant et à l'arrière, vide-poches avec couvercle dans la console centrale avant, compartiment ouvert sous l'accoudoir central avant et dans la console centrale arrière, deux porte-boissons, vide-poches et boîte à gants.



Ciel de pavillon « Anthrazit ». Les habillages des montants de pare-brise, de custode et centraux ainsi que les pare-soleil et les poignées de pavillon sont dans un noir raffiné (inclus dans la Finition M Sport).

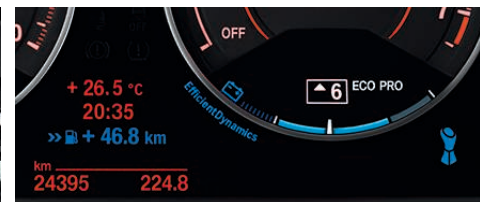

Indicateur de changement de rapport. Il favorise une conduite économique en indiquant le moment idéal pour passer le rapport supérieur ou rétrograder en fonction du style de conduite (pour les modèles équipés d'une boîte de vitesses manuelle à 6 rapports).

Suspension Sport avec surbaissement de 10 mm et réglages de train roulant plus sportifs.



Boîte de vitesses automatique Sport à 8 rapports avec sélecteur plus sportif et mode Sport+. Grâce à une caractéristique sportive, elle garantit des passages de rapports encore plus rapides et plus précis, gages d'un maximum de dynamisme. Elle est dotée des palettes de changement de rapport sur le volant Sport gainé cuir (indisponible sur les BMW 316i, 316d et 318d).



Boîte de vitesses automatique à 8 rapports à commande électronique pour une conduite efficiente et détendue (de série sur BMW 335i xDrive, 330d et 330d xDrive).



Boîte de vitesses manuelle à 6 rapports. Elle se distingue par sa douceur, un étagement serré et un levier aux déplacements courts et précis. Elle vous permet d'exploiter les capacités sportives du moteur en plein accord avec votre style de conduite (indisponible sur BMW 335i xDrive, 330d et 330d xDrive).

¹ La photo montre le régulateur de vitesse de série avec fonction freinage.

² La photo montre la Finition Modern.

³ Indisponible en combinaison avec la suspension Sport.

Équipements de série / en option.*



Affichage Tête Haute HUD couleur avec écran d'informations haute résolution pour le combiné d'instrumentation. Il projette directement dans le champ de vision du conducteur les informations importantes relatives à la conduite telles que la vitesse instantanée du véhicule. Pour la première fois, toutes les informations sont projetées en couleur, ce qui lui permet de les identifier encore plus facilement et rapidement. Les indications du système de navigation, les fonctions de l'avertisseur de franchissement de ligne et de l'indicateur de limitation de vitesse optionnels peuvent être affichées, ainsi que les listes (derniers appels, titres USB, stations de radio,...)



Avertisseur de franchissement de ligne avec avertisseur de risque de collision. Il détecte grâce à une caméra tout rapprochement involontaire des lignes de délimitation de voies et avertit immédiatement le conducteur par des vibrations dans le volant.



Avertisseur avancé d'angle mort. Il vérifie si un véhicule se trouve dans l'angle mort ou se rapproche rapidement sur la voie de dépassement lorsque le conducteur actionne le clignotant pour changer de file. Le cas échéant, le système l'alerte par des vibrations dans le volant et un signal optique sur le boîtier du rétroviseur extérieur.

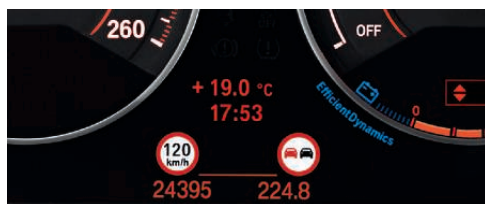

Indicateur de limitation de vitesse avec indicateur d'interdiction de dépassement. Il détecte les panneaux de limitation de vitesse ainsi que les interdictions de dépassement et les indique au conducteur sur l'écran d'information ou via l'Affichage Tête Haute HUD couleur (uniquement en combinaison avec un système de navigation BMW et l'écran d'informations haute résolution pour le combiné d'instrumentation).



Rétroviseur intérieur électrochrome. Selon l'intensité des faisceaux provenant des véhicules qui se trouvent derrière vous, le rétroviseur intérieur, de grand de taille, s'assombrit automatiquement.

Rétroviseurs intérieur et extérieurs électrochromes rabattables électriquement.

Alarme antivol à télécommande pour une protection efficace. En cas de tentative d'effraction ou d'enlèvement du véhicule, elle déclenche des signaux acoustiques et active les feux de détresse.



BMW Live vous permet d'accéder, via un téléphone portable doté d'une connexion « data illimitée », à des contenus basés sur Internet.



Services à distance. En combinaison avec les services BMW ConnectedDrive², certaines fonctions peuvent être pilotées à distance par le Centre d'Appel BMW ou via un smartphone à l'aide de l'application My BMW Remote – p. ex. le verrouillage/déverrouillage du véhicule, l'affichage de sa géoposition dans un rayon de 1,5 km ou l'activation du chauffage auxiliaire.

¹ Pour plus d'informations (mentions légales, compatibilité) : www.bmw.fr/bluetooth

* Pour découvrir le détail des équipements de série, le contenu des Finitions ainsi que les options et leur prix, veuillez vous reporter à la brochure des Tarifs de ce modèle. La brochure Tarifs est également disponible en téléchargement sur www.bmw.fr, rubrique Documentation.

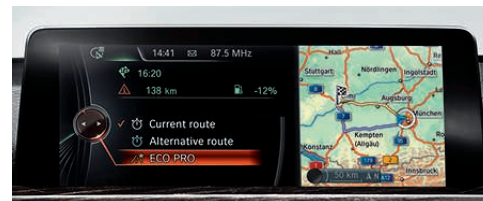

Navigation multimédia Professional, avec écran couleur haute résolution de 8,8" (22,4 cm), lecteur DVD, « Controller » iDrive avec touches d'accès direct, touches de raccourci, disque dur intégré de 20 Go pour fichiers audio et données de navigation, affichage par cartes 3D, compatible RTTP.

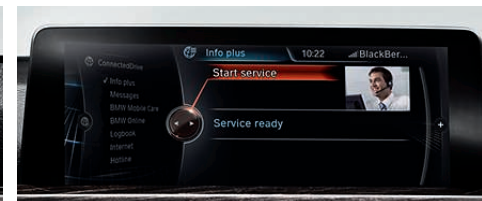

Conciergerie.³ Ce service d'information de BMW ConnectedDrive vous offre une assistance personnalisée pour choisir vos itinéraires et planifier vos déplacements. Les agents du Centre d'Appel BMW vous fournissent des renseignements détaillés et envoient par exemple des adresses directement dans le système de navigation de votre véhicule (uniquement avec le Pack ConnectedDrive).



Fonction TV. Permet d'utiliser l'écran de contrôle comme télévision lorsque la voiture est à l'arrêt. La réception est compatible avec les programmes diffusés en mode numérique terrestre (TNT). Disponible uniquement en combinaison avec la Navigation multimédia Professional.



« Surround View » fournit des informations sur l'environnement direct de la voiture lors des manœuvres de stationnement. La BMW est représentée sur l'écran de contrôle suivant une perspective à vol d'oiseau. Les **caméras d'intersections** offrent en outre une meilleure vue aux intersections sans visibilité (disponibles en combinaison avec la caméra de recul).



Système de navigation Business avec écran couleur fixe de 6,5" (16,5 cm) à technologie « Black Panel », interface Bluetooth pour téléphone portable avec port audio USB, autoradio Professional, lecteur CD, guidage à destination par affichage fléché et/ou carte en 2D, mode « Bird View » (perspective 3D) et mode nuit programmable, « Controller » iDrive, touches de raccourci.



Système d'aide au stationnement PDC avant et arrière. Il facilite les manœuvres de stationnement sur les emplacements les plus étroits, la distance entre votre voiture et un obstacle étant indiquée par un signal sonore et affichée sur l'écran de contrôle.



Système d'aide au stationnement intelligent « Park Assist ». Il facilite les manœuvres de stationnement en parallèle. Quand la BMW roule à moins de 35 km/h, le système mesure l'écart entre les voitures garées. Dès qu'il a repéré une place suffisamment grande, il prend en charge les manœuvres de braquage tandis que vous agissez sur les pédales d'accélérateur et de frein.



Caméra de recul. Elle filme l'espace derrière la voiture, les images apparaissant sur l'écran de contrôle. La caméra de recul assure une meilleure vue d'ensemble lors des marches arrière et des créneaux à une vitesse inférieure à 20 km/h. Sur les modèles avec crochet d'attelage, la caméra de recul dispose d'une fonction zoom étendue pour faciliter le remorquage.

² Utilisation illimitée d'applications pour smartphones à bord de la voiture.

³ Fait partie du Pack ConnectedDrive. Service utilisable pendant 3 ans, avec prolongation possible du contrat à tout moment.

Équipements de série / en option.*

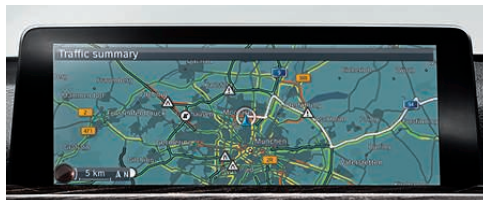

Information Traffic en Temps Réel RTTI¹. Informe le conducteur des conditions de circulation en temps réel à partir des données fournies par exemple par les systèmes de guidage du trafic, des flottes de véhicules et la téléphonie mobile. Il signale la présence d'embouteillages sur les autoroutes, les voies rapides et les routes secondaires ainsi que dans de nombreuses agglomérations et propose des solutions de contournement efficaces.



Manuel d'utilisation intégré. Il vous permet d'accéder rapidement et directement à toutes les informations sur le véhicule. Le manuel s'affiche sur l'écran de contrôle et les recherches se font à l'aide du « Controller » iDrive. En fonction de l'équipement, les informations s'accompagnent d'animations et de graphiques dynamiques.



Climatisation automatique avec filtre microporeux.
Climatisation automatique trois zones. Réglage séparé de la température et du débit d'air pour le conducteur et le passager, aération à l'arrière, recyclage automatique de l'air AUC, filtre microporeux, capteur de buée et d'ensoleillement et touche Max Cool.



Connectivité étendue pour smartphone². Permet de connecter sans fil des téléphones portables Bluetooth compatibles à la voiture et au dispositif mains libres (berceau de recharge spécifique disponible dans la gamme d'Accessoires d'Origine BMW). La commande s'effectue via le « Controller » iDrive, les touches d'accès direct ou la commande vocale.



Prise AUX-IN pour raccorder une source audio externe, par exemple un lecteur MP3.
Interface Bluetooth et port USB³. Permet de raccorder sans fil des téléphones portables Bluetooth compatibles à la voiture. L'interface USB intégrée permet de connecter des sources audio compatibles, par exemple un iPod™ ou une clé USB.



Autoradio Professional avec écran couleur 6,5" (16,5 cm), « Controller » iDrive avec touches d'accès direct et lecteur CD compatible MP3.
Tuner radio numérique. La réception radio numérique offre un grand choix de stations pour une qualité de son optimale sur toute la zone d'émission. Compatible DAB+.



Système Hi-Fi harman/kardon[®] avec amplificateur numérique 600 W, égaliseur, enceinte centrale et 16 haut-parleurs pour un son parfait. Avec monogramme décoratif de grande qualité en aluminium anodisé siglé dans les triangles de rétroviseur.



Système Hi-Fi avec puissance d'amplification de 205 W, égalisation adaptée à la voiture et 9 haut-parleurs pour une restitution sonore de grande qualité.



Sièges avant Sport³ assurant un maintien latéral optimal grâce au réglage électrique de la largeur des dossiers. Avec réglage manuel de la position longitudinale du siège et de la hauteur de l'assise, de l'inclinaison du dossier et de l'assise et de la longueur de l'assise.



Sièges de série. Réglage manuel de la position longitudinale, de l'inclinaison du dossier et de la hauteur des appuis-tête, avec réglage de la hauteur d'assise pour les sièges avant.



Kit éclairage avec technologie à LED pour liseuses avant et arrière⁴, miroirs de courtoisie⁴, éclairage d'ambiance à l'avant et à l'arrière⁴, bas de l'habitacle à l'avant⁴, compartiment à bagages, éclairage d'ambiance des panneaux de contre-porte avant et arrière, spots de descente de voiture et éclairage de la zone d'accès intégré aux poignées de portes.



Sièges avant chauffants à plusieurs niveaux de réglage. Chauffage de l'assise, du dossier et des flancs des sièges.
Sièges arrière chauffants à plusieurs niveaux de réglage. Chauffage de l'assise et du dossier des sièges gauche et droit (uniquement en combinaison avec une sellerie cuir).



Deux porte-boissons, agencés de manière ergonomique dans la console centrale devant le levier de vitesses. Dotés d'un couvercle qui se range, si besoin est, dans la boîte à gants, les porte-boissons offrent une possibilité de rangement supplémentaire.



Sièges avant électriques (hauteur d'assise, inclinaison du siège et du dossier et position longitudinale) avec mémoires conducteur et rétroviseurs extérieurs (avec basculement automatique du rétroviseur extérieur au passage de la marche arrière).
Sièges avant avec soutien lombaire réglable électriquement en hauteur et en profondeur pour une ergonomie parfaite.



Accoudoir central avant coulissant, avec vide-poches intégré.



Accoudoir central arrière, avec deux porte-boissons.



Accès Confort. Il permet de déverrouiller la voiture sans manipuler la clé avec éclairage de la zone d'accès au véhicule intégré aux poignées de portes avant et arrière. Inclut également l'**ouverture sans contact du hayon « Smart Opener »** : un bref mouvement du pied sous le pare-chocs arrière suffit à déclencher l'ouverture via un capteur.



Commande automatique du hayon. Pour ouverture à distance via la clé radiocommandée et fermeture via le bouton du hayon ou la clé radiocommandée (de série).



Lunette arrière à ouverture séparée pour ranger ou sortir rapidement des objets.



Couvre-bagages. Coulisse (manuellement) horizontalement ou le long du montant arrière pour faciliter le chargement et protéger des regards indiscrets. Le couvre-bagages peut se ranger dans le plancher du compartiment à bagages.



Filet de séparation du coffre. En cas de freinage appuyé, les bagages restent parfaitement à leur place dans le compartiment à bagages. Le filet de séparation est détachable du couvre-bagages.

¹ Fait partie du Pack ConnectedDrive. Service utilisable pendant 3 ans, avec prolongation possible du contrat à tout moment.

² Pour plus d'informations (mentions légales, compatibilité) : www.bmw.fr/bluetooth

³ La photo montre la finition Sport avec coutures contrastantes rouges optionnelles.

* Pour découvrir le détail des équipements de série, le contenu des Finitions ainsi que les options et leur prix, veuillez vous reporter à la brochure des Tarifs de ce modèle. La brochure Tarifs est également disponible en téléchargement sur www.bmw.fr, rubrique Documentation.

⁴ De série sur BMW 328i et 330d.

Équipements de série / en option.*



Fixations sièges enfant ISOFIX sur les sièges arrière gauche et droit. Pour l'installation sûre de sièges enfant, avec fermeture par encliquetage et ancrages supérieurs supplémentaires.

Désactivation de l'airbag passager avant via le commutateur à clé placé côté passager, témoin de contrôle au plafonnier.



Kit rangement avec filets sur les dossiers des sièges avant, prises 12 V sur la console centrale à l'arrière, filet de rangement à gauche, système de fixation adaptatif avec rails en aluminium et quatre logements (les rails en aluminium peuvent se ranger sous le plancher intermédiaire), plancher réversible avec film de protection, compartimentation pour bac sous le plancher du compartiment à bagages.



Vitrage calorifuge. Il réduit le réchauffement de l'habitacle et assure une agréable température les jours de grande chaleur. Le vitrage plus foncé (à partir du montent central) garantit une meilleure absorption des rayons du soleil aux places arrière.

Bandeau pare-soleil gris pour le pare-brise. Il évite d'être ébloui par le soleil. **Stores pare-soleil** mécaniques pour les vitres latérales arrière.



Banquette arrière rabattable 40/20/40, accoudoir central intégrant deux porte-boissons. Un sac à skis et à snowboards adapté est disponible dans la gamme d'Accessoires d'Origine BMW.



Trois appuis-tête arrière réglables en hauteur. L'appui-tête central est rabattable.

Appuis-tête arrière rabattables. Trois appuis-tête rabattables pour une meilleure visibilité vers l'arrière.



Clés radiocommandées à mémorisation automatique des réglages « Personal Profile ». Suivant l'équipement, la voiture reconnaît automatiquement votre clé et les réglages personnels associés (température et répartition de l'air de la climatisation automatique, position du siège et des rétroviseurs extérieurs) au démarrage.



BMW Welt. La remise des clés est toujours un grand moment. Rendez-vous inoubliable en prenant possession de votre nouvelle voiture au BMW Welt, à Munich, le centre de découverte de la marque et de livraison des automobiles. Plus d'informations sur www.bmw-welt.com



BMW Service Inclusive. Payez en une seule fois et bénéficiez sans autres frais d'une prise en charge des prestations BMW Service, y compris les pièces d'Origine BMW. Partout dans le monde chez tous les Concessionnaires ou Réparateurs agréés participant au programme. Plus de détails sur www.bmw.fr/bsi

* Pour découvrir le détail des équipements de série, le contenu des Finitions ainsi que les options et leur prix, veuillez vous reporter à la brochure des Tarifs de ce modèle. La brochure Tarifs est également disponible en téléchargement sur www.bmw.fr, rubrique Documentation.

Accessoires d'Origine BMW.



Jantes en alliage léger 20" (52 cm) style 404 à rayons croisés et coffre de toit 460 l.



Tapis de sol tous temps, forme ajustée, antissalissures et résistants à l'eau.



Sac à skis et à snowboards. En deux versions, disponible pour la Finition Sport comme pour la Finition Modern (non représenté).



Système DVD BMW Tablet constitué de deux écrans portables de 7" (17,8 cm) à fixer aux appuis-tête avant.



Berceau BMW pour Apple iPad™ à fixer aux tiges des appuis-tête avant.



Sac de rangement arrière. En deux versions, disponible pour la Finition Modern et la Finition Sport (non représentée).



BMW Juniorseat II-III. Disponible en deux coloris.

Une BMW vous offre toujours des sensations de conduite hors du commun. Les Accessoires d'Origine BMW vous aident à décupler ce plaisir. Ils conjuguent des idées inventives, un design attrayant et une fonctionnalité poussée pour aboutir à des solutions innovantes. Vous pouvez puiser dans une très riche gamme d'accessoires extérieurs, intérieurs, de communication et d'information, de transport et pour le coffre à bagages. Votre Concessionnaire BMW se fera un plaisir de vous renseigner et de vous remettre un catalogue spécialement consacré aux Accessoires d'Origine BMW. Pour plus d'informations :

www.bmw.fr/accessoires

	316i	320i 320i xDrive ¹	328i 328i xDrive ¹	335i 335i xDrive ¹	316d	318d	320d 320d xDrive ¹	320d EfficientDynamics Edition	325d	330d 330d xDrive ¹
--	------	----------------------------------	----------------------------------	----------------------------------	------	------	----------------------------------	--------------------------------------	------	----------------------------------

Poids										
Poids à vide selon norme EUP ²	kg	1 525 [1 545]	1 545 [1 570]	1 585 [1 615]	1 650 [1 660]	1 555 [1 575]	1 555 [1 575]	1 570 [1 585]	1 570 [1 585]	1 615 [1 685]
Poids à vide selon norme EUF (xDrive)	kg	–	1 630 [1 650]	1 665 [1 685]	[1 730]	–	–	1 650 [1 660]	–	– [1 750]
Poids total admissible	kg	2 000 [2 020]	2 020 [2 045]	2 060 [2 090]	2 125 [2 135]	2 030 [2 050]	2 030 [2 050]	2 045 [2 060]	2 045 [2 060]	2 090 [2 160]
Poids total admissible (xDrive)	kg	–	2 105 [2 125]	2 140 [2 160]	[2 205]	–	–	2 125 [2 135]	–	[2 225]
Charge utile	kg	550	550	550	550	550	550	550	550	550
Charge admissible sur l'essieu avant/arrière ³	kg	885/1 190	900/1 195	920/1 215	970/1 220	905/1 195	905/1 195	915/1 195	915/1 195	940/1 215
Poids autorisé pour le transport sur le toit	kg	75	75	75	75	75	75	75	75	75
Poids remorquable autorisé non freiné ^{3,4}	kg	695	695	745	750	745	745	745	745	750
Poids remorquable autorisé freiné sur pente maxi de 12 % ^{3,4}	kg	1 100	1 400 [1 500]	1 600	1 700	1 600	1 600	1 600	1 600	1 800
Poids remorquable autorisé freiné sur pente maxi de 8 % ^{3,4}	kg	1 500	1 600 [1 600]	1 700	1 800	1 700	1 700	1 800	1 800	1 800
Charge au point d'attelage autorisée	kg	75	75	75	75	75	75	75	75	75

Moteur ^{5,6}										
Cylindres/soupapes		4/16	4/16	4/16	6/24	4/16	4/16	4/16	4/16	6/24
Cylindrée	cm ³	1 598	1 997	1 997	2 979	1 995	1 995	1 995	1 995	2 993
Coursel'alésage	mm	85,8/77,0	90,1/84,0	90,1/84,0	89,6/84,0	90,0/84,0	90,0/84,0	90,0/84,0	90,0/84,0	90,0/84,0
Puissance nominale/régime nominal	ch/trf min	136/4 350	184/5 000	245/5 000-6 500	306/5 800-6 000	116/4 000	143/4 000	184/4 000	163/4 000	218/4 400
	(kW/trf min)	(100/4 350)	(135/5 000)	(5 000-6 500)	(225/5 800-6 000)	(85/4 000)	(105/4 000)	(135/4 000)	(120/4 000)	(160/4 400)
Couple max/régime	Nm/trf min	220/1 350	270/1 250-4 500	350/1 250-4 800	400/1 200-5 000	260/1 750-2 500	320/1 750-2 500	380/1 750-2 750	380/1 750-2 750	450/1 500-2 500
Rapport volumétrique	/l	10,5	11,0	10,0	10,2	16,5	16,5	16,5	16,5	16,5

Boîte de vitesses										
Demultiplication de la boîte de vitesses de série	l/100km	4,55/2,55/1,66	4,55/2,55/1,66	3,88/2,06/1,31	4,1/2,32/1,4	4,00/2,11/1,38	4,0/2,11/1,38	4,1/2,25/1,40	4,1/2,25/1,40	4,71/3,14/2,11
	l/100km	1,23/1,00/0,83	1,23/1,00/0,83	1,00/0,81/0,68	1,18/1,00/0,85	1,00/0,78/0,65	1,00/0,78/0,65	1,00/0,80/0,66	1,00/0,80/0,66	1,67/1,29/1,0
	l/100km	–	–	–	–	–	–	–	–	–
Rapport de pont arrière	/l	3,08	3,08	3,91	3,23	3,23	3,23	3,23	2,93	3,46

Performances routières										
Vitesse maximale (sur circuit)	km/h	210	233 [228]	250 ⁸ [250] ⁸	250 ⁸	200 [198]	210 [210]	230 [226]	222	238 [250] ⁸
Vitesse maximale (xDrive, sur circuit)	km/h	–	225 [223]	250 ⁸ [246]	250 ⁸	–	–	228 [222]	–	250 ⁸
Accélération 0 à 100 km/h	s	9,4 [9,3]	7,5 [7,5]	6,0 [6,0]	5,5 [5,2]	11,2 [11,1]	9,2 [9,2]	7,7 [7,6]	8,3 [8,2]	6,9 [5,6]
Accélération 0 à 100 km/h (xDrive)	s	–	7,6 [7,7]	5,9 [6,1]	[5,1]	–	–	7,8 [7,7]	–	[5,4]
Reprises 80 à 120 km/h sur les 4 ^{ème} et 5 ^{ème} rapports (avec boîte de vitesses de série)	s	9,9/12,3	7,7/9,6	5,8/7,2	5,4/6,3	9,9/13,6	7,9/10,3	6,2/7,9	7,1/9,6	5,5/7,2

Consommation ^{5,6,7}										
Cycle urbain	l/100 km	7,8-8,1 [7,6-7,9]	8,7-8,8 [8,3-8,4]	9,2 [8,4]	11,3 [10,7]	5,6-5,8 [5,5-5,7]	5,6-5,8 [5,5-5,7]	5,9-6,0 [5,7]	5,3 [5,1]	6,4 [6,3]
Cycle urbain (xDrive)	l/100 km	–	9,0 [8,8-8,9]	9,4 [9,0]	[11,1]	–	–	6,3-6,5 [6,0-6,1]	–	[6,6]
Cycle extra-urbain	l/100 km	4,9-5,0 [4,9-5,1]	5,1-5,2 [4,9-5,0]	5,5 [5,4]	6,2 [5,8]	3,9-4,1 [4,0-4,1]	3,9-4,1 [4,0-4,1]	4,0 [4,1]	3,6 [3,8]	4,3 [4,5]
Cycle extra-urbain (xDrive)	l/100 km	–	5,6 [5,2-5,3]	5,7 [5,8]	[6,0]	–	–	4,1-4,2 [4,3-4,4]	–	[4,7]
Cycle mixte	l/100 km	5,9-6,2 [5,9-6,2]	6,4-6,5 [6,1-6,2]	6,8 [6,5]	8,1 [7,6]	4,5-4,7 [4,5-4,7]	4,5-4,7 [4,5-4,7]	4,7-4,8 [4,7]	4,3 [4,3]	5,1 [5,1]
Cycle mixte (xDrive)	l/100 km	–	6,8-6,9 [6,5-6,6]	7,1 [6,9]	[7,9]	–	–	4,9-5,1 [4,9-5,1]	–	[5,4]
Émissions de CO ₂	g/km	138-143 [138-143]	149-152 [143-145]	159 [152]	189 [177]	119-123 [119-123]	119-123 [119-123]	124-125 [123-124]	112 [112]	134 [135]
Émissions de CO ₂ (xDrive)	g/km	–	159-160 [152-154]	166 [162]	[184]	–	–	129-133 [129-133]	–	[142]
Capacité du réservoir, env.	l	60	60	60	60	57	57	57	57	57

	316i	320i 320i xDrive ¹	328i 328i xDrive ¹	335i 335i xDrive ¹	316d	318d	320d 320d xDrive ¹	320d EfficientDynamics Edition	325d	330d 330d xDrive ¹
--	------	----------------------------------	----------------------------------	----------------------------------	------	------	----------------------------------	--------------------------------------	------	----------------------------------

Roues										
Dimensions pneumatiques		205/60 R 16 H 205/60 R 16 V 225/50 R 17 W 225/50 R 17 W 205/60 R 16 H 205/60 R 16 V 205/60 R 16 W 205/60 R 16 W 205/60 R 16 W 225/50 R 17 W 225/50 R 17 W								
Dimensions jantes		7 J x 16 7 J x 16 7,5 J x 17 7,5 J x 17 7 J x 16 7 J x 16 7 J x 16 7 J x 16 7 J x 16 7,5 J x 17 7,5 J x 17								
Matériau		Alliage léger Alliage léger Alliage léger Alliage léger Alliage léger Alliage léger Alliage léger Alliage léger Alliage léger Alliage léger								

Équipement électrique										
Capacité batterie	Ah	90	90	90	90	90	90	90	90	90
Puissance alternateur/	A	170	170	210	210	180	180	180	180	220/210
Puissance alternateur (xDrive)	W	2 380	2 380	2 940	2 940	2 520	2 520	2 520	2 520	3 080/2 940

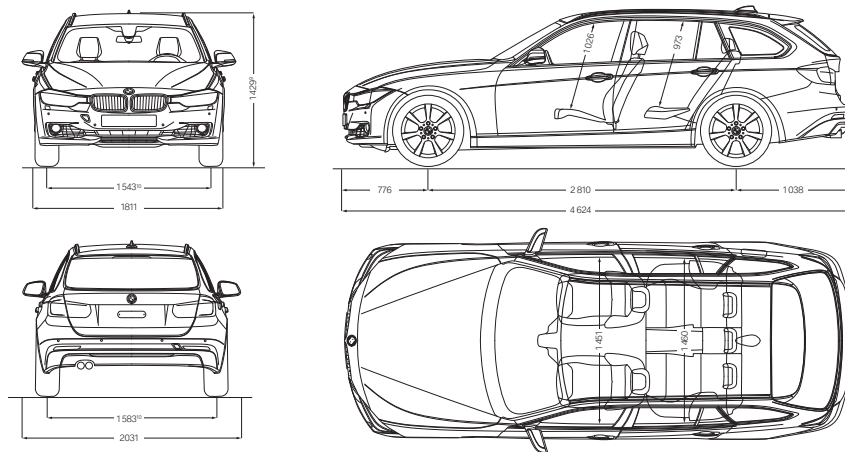

Toutes les cotes sont indiquées en millimètres. Capacité du coffre à bagages : 495 litres.

¹ Disponibilité prévisionnelle : à partir des productions de mars 2013.

² La valeur indiquée tient compte d'un réservoir rempli à 90 %, de 68 kg pour le conducteur et 7 kg pour les bagages. Le poids à vide indiqué est celui de la version de base comportant l'équipement de série. Ce poids augmente avec les équipements en option.

³ Valeurs susceptibles de différer pour les modèles xDrive.

⁴ Le poids total effectif de l'attelage ne doit pas dépasser la charge remorquable maximale autorisée plus la charge au point d'attelage maximale autorisée.

⁵ BMW recommande l'utilisation de supercarburant sans plomb à 95 d'indice RON au minimum. Des carburants à 91 d'indice RON au plus avec une teneur en éthanol maximale de 10 % peuvent être également utilisés. Les puissances et les consommations mentionnées ci-dessus se rapportent à un fonctionnement avec carburant à 98 d'indice RON.

⁶ Tous les moteurs satisfont à la norme antipollution EU5, la BMW 320d avec l'option BMW BluePerformance satisfait à la norme EU6. Les consommations sont calculées sur la base du cycle européen. Le cycle mixte se compose pour un tiers de la distance de conduite en cycle urbain et pour deux tiers de conduite en cycle extra-urbain. Les émissions de CO₂ sont également indiquées.

⁷ La consommation et les émissions de CO₂ dépendent de la taille des jantes et des pneumatiques choisis. Pour plus de détails, veuillez consulter la brochure des tarifs.

⁸ Autolimitée électroniquement.

⁹ Hauteur avec antenne de toit : 1 462 mm.

¹⁰ Les voiles avant et arrière peuvent diverger de la valeur indiquée en fonction du modèle.

Les valeurs entre [] concernent les voitures équipées d'une boîte de vitesses automatique à 8 rapports (de série sur BMW 335i xDrive, 330d et 330d xDrive).

Concept du Service Après-Vente BMW : toujours bien informé. En acquérant une BMW, vous obtenez par la même occasion la garantie de bénéficier d'un Service Après-Vente parfait et d'une gamme complète de prestations. Vous pouvez toujours compter sur nous, en France, où nous sommes représentés par près de 200 Concessionnaires et Réparateurs Agréés membres du réseau BMW, et dans plus de 150 pays avec plus de 3 300 Prestataires BMW. Grâce au système de diagnostic embarqué intégré à votre automobile, vous connaissez en permanence l'échéance de la prochaine opération de maintenance et les travaux qui devront être effectués : le **Condition Based Service (CBS)** surveille continuellement l'état des principales pièces d'usure et des liquides essentiels au bon fonctionnement de votre automobile et définit l'étendue des opérations de service en fonction du temps écoulé ou du kilométrage. Sur la base de ces données,

l'écran d'information du tableau de bord vous informe à temps et automatiquement qu'un passage à l'atelier est nécessaire tandis que l'écran de contrôle de l'iDrive indique en permanence et avec précision quand les différents composants doivent être remplacés. En combinaison avec les BMW TeleServices, les Services Télématiques novateurs de BMW Service, les informations acquises par le CBS sont transmises automatiquement à votre Concessionnaire ou Réparateur Agréé BMW. Ce dernier a ainsi davantage de temps à vous consacrer et peut mieux vous conseiller. Votre Concessionnaire ou Réparateur Agréé BMW tient en outre à votre disposition des **Pièces d'Origine BMW** pour tous les travaux de maintenance. En un mot : chez BMW, la qualité et la sécurité sont les plus hautes priorités.

LE SERVICE BMW. DES PRESTATIONS SUR MESURE.



BMW Service Inclusive. Avec BMW Service Inclusive, vous payez une fois et bénéficiez sans autres frais d'une prise en charge des services BMW, y compris le remplacement des pièces d'Origine BMW, et ce partout dans le monde, chez tous les Concessionnaires ou Réparateurs Agréés BMW participant au programme. BMW Service Inclusive peut être souscrit pour une durée et des prestations déterminées. Vos avantages :

- Transparence absolue au niveau des coûts.
- Pas d'augmentation de prix sur toute la durée du contrat.
- Gain de temps grâce à des processus automatisés.
- Flexibilité en termes de durée, de kilométrage et de prestations.
- Transférable à 100 % sur le propriétaire suivant.
- Possibilité à tout moment d'augmenter la durée et le kilométrage souscrits et d'élargir la gamme de services.

BMW Service Inclusive, c'est tout cela, mais c'est aussi l'assurance que votre BMW est en permanence entre de bonnes mains. Pour plus de détails, rendez-vous sur l'espace service sur www.bmw.fr/bsi



Avec les **BMW TeleServices**, vous avez l'assurance d'être toujours entre de bonnes mains. Votre BMW est en mesure de prendre directement contact avec votre Concessionnaire ou Réparateur Agréé BMW pour annoncer l'imminence d'une opération de maintenance. Dès que les capteurs du CBS détectent la nécessité d'une intervention, la voiture envoie un appel automatique BMW TeleService et transmet les informations pertinentes qui ne pouvaient, jusqu'à présent, être mises en évidence qu'en atelier. Votre Concessionnaire BMW vous appelle alors pour convenir d'un rendez-vous. La transmission anticipée des données relatives au véhicule permet d'optimiser la prise en charge de votre BMW et d'en abréger le temps d'immobilisation. Dans le cas éventuel d'une panne, vous avez la possibilité grâce au TéléDiagnostic BMW TeleServices de transmettre directement au Service d'assistance BMW des informations concernant l'état et la position de votre véhicule. La TéléAssistance BMW TeleServices permet souvent de corriger rapidement à distance les dysfonctionnements. Vous trouverez davantage d'informations sur le sujet à l'adresse www.bmw.fr/teleservices



BMW Assistance : un problème ? Pas de problème ! En cas de panne, vous pouvez joindre le Service Mobile BMW 24 heures sur 24, 365 jours par an. Des techniciens BMW spécialement formés font tout ce qui est en leur pouvoir pour vous dépanner, que ce soit par téléphone ou sur place. Ce service comprend la prise en charge* de tous les frais encourus tels que le remorquage, la location d'un véhicule de remplacement, le taxi ou l'hébergement à l'hôtel, ainsi que le rapatriement du véhicule en France et en Europe, pendant une période allant jusqu'à cinq ans à compter de la première mise en circulation de la voiture dans le cadre de la garantie de mobilité BMW Mobile Care. Pour obtenir de plus amples informations au sujet du Service Après-Vente BMW, veuillez consulter votre Concessionnaire BMW, appeler le centre d'interactions clients BMW France accessible du lundi au vendredi de 8 h à 20 h au numéro 0810 269 810 (prix d'un appel local).

* Pour le détail des prestations, voir la brochure BMW Mobile Care.



BMW Financial Services. Vous ne rêvez plus que d'une chose pour votre BMW : un financement sur mesure. Un financement qui réponde à vos attentes tout en respectant votre équilibre budgétaire pour vous permettre de satisfaire d'autres envies. Nos spécialistes de BMW Financial Services sont en mesure de vous faire la meilleure proposition, parfaitement adaptée à vos besoins et à votre budget, que ce soit pour financer, assurer, protéger ou entretenir votre BMW. Notre offre va au-delà de simples conditions tarifaires attractives. Que ce soit en crédit pour faire l'acquisition de votre véhicule ou en Location avec Option d'Achat pour ne payer que l'usage de votre voiture, vous trouverez la formule qui vous ressemble. Pour de plus amples informations, vous pouvez vous reporter aux tarifs BMW ou vous rendre à l'adresse www.bmwfs.fr. Le mieux est encore de juger par vous-même en demandant à votre Concessionnaire BMW de vous faire une offre personnalisée pour le véhicule de votre choix.



BIENVENUE DANS L'UNIVERS BMW.



Ma BMW : aussi unique que vos attentes. Profitez des moyens mis à votre disposition pour configurer rapidement et aisément une BMW à votre image : en vous rendant au Centre Virtuel BMW à l'adresse www.bmw.fr/configurateur vous trouverez tout de suite le membre du réseau BMW ou le Réparateur Agréé BMW le plus proche de chez vous. Il pourra vous faire une offre ou convenir avec vous d'un rendez-vous pour un essai. Il vous suffit de vous inscrire une première fois en entrant vos coordonnées et vous voilà prêt à configurer l'automobile de vos rêves, à la modifier et à enregistrer vos choix.



BMW Magazine : informations et divertissement. Entrez dans le monde exclusif de BMW par le biais d'articles et de reportages relatifs à l'univers de la marque. En acquérant une nouvelle automobile, vous recevrez gratuitement ce magazine deux fois par an.

BMW & VOUS : votre espace exclusif, des moments riches en émotion. En rejoignant BMW & VOUS, accédez aux dernières actualités et aux secrets les plus passionnants de la marque. Vivez des expériences uniques et des rencontres étonnantes en profitant de privilèges exceptionnels. Accédez à des services personnalisés liés à l'utilisation quotidienne de votre BMW et bénéficiez d'offres commerciales dédiées. Pour engager une nouvelle histoire avec BMW, inscrivez-vous dès maintenant sur le site www.bmwetvous.fr



BMW Welt : l'univers de la joie. Rendez-vous au BMW Welt de Munich pour la remise des clés de votre nouvelle BMW. Vous plongerez dans l'univers fascinant de BMW et découvrirez pour la première fois votre nouvelle BMW là où le cœur de la marque bat depuis plus de 90 ans. Un programme d'accueil sur mesure vous y attend. Des moments de détente au Premium Lounge à la visite de l'usine ou du musée BMW, le jour de la remise des clés de votre nouvelle BMW restera un moment inoubliable. Pour de plus amples informations, consultez au préalable le site www.bmw-welt.com ou rendez-vous chez votre Concessionnaire ou Réparateur Agréé BMW. Nous nous ferons une joie de vous accueillir.



BMW TV : vous y apprendrez tout ce qu'il vous faut savoir sur la marque BMW grâce à des reportages de fond et des portraits détaillés. Avec www.bmw.tv, vous restez au fait des innovations, des salons, des événements, du sport et du lifestyle en images.

FAÇONNER L'AVENIR DE MANIÈRE RESPONSABLE.

Pour la 8^{ème} fois consécutive, BMW Group est en tête de l'industrie automobile dans l'indice Dow Jones du développement durable. La durabilité est fortement ancrée dans notre chaîne de création de valeur : cela passe par le développement de concepts automobiles économes en carburant et de propulsions alternatives, une production écologique et des processus de recyclage novateurs. Notre philosophie de développement BMW EfficientDynamics profite au client et à l'environnement.

Les émissions de CO₂ de notre parc de véhicules neufs en Europe ont ainsi baissé de plus de 30 % depuis 1995. Mais nous ne nous arrêtons pas là : entre 2006 et 2020, nous voulons réduire de 45 % par véhicule la consommation en eau et en énergie de notre production automobile. Notre usine de Steyr, en Autriche, a déjà fait un grand pas en avant dans ce domaine : elle fabrique des moteurs sans produire d'eaux usées depuis 2007.

Bien entendu, tous nos véhicules en fin de vie peuvent être intégrés sans problème de manière économique dans un circuit de recyclage et de récupération. Pour la reprise de votre véhicule, veuillez vous adresser à votre Concessionnaire BMW. Pour de plus amples informations :

Pour plus
d'informations
sur BMW

www.bmw.fr



Le plaisir
de conduire



Ce document présente le descriptif des versions, équipements et possibilités de configuration des voitures (dotation d'équipements de série ou options) tels qu'ils sont commercialisés par BMW France en France. Dans d'autres pays membres de l'Union européenne, les versions, équipements et possibilités de configuration des véhicules (dotation d'équipements de série ou options) proposés peuvent être différents. Les modèles photographiés dans ce document peuvent présenter des équipements ou accessoires qui ne sont pas commercialisés par BMW France en France. Veuillez consulter votre Concessionnaire BMW. Il se fera un plaisir de vous renseigner sur les versions spécifiques à votre pays. Sous réserve d'erreurs et de modifications tant au niveau de la conception que de l'équipement. Document non contractuel. © BMW AG, Munich/Allemagne, réf. 99 98 2 348 599. Reproduction même partielle, interdite sans autorisation écrite de BMW AG, Munich.

BMW recommends  **EDGE**

* BMW recommande Castrol EDGE

