

BMW Série 3 Touring

318i
320i 325d
325i 330d
330i 335d
335i 325xi
318d 330xi
320d 330xd



Le plaisir de conduire



**Il existe une variété infinie de formes,
mais pour nous une seule entre
en ligne de compte : la plus belle.**



Un dynamisme de toute beauté.



**La puissance seule ne suffit pas.
Encore faut-il la transmettre à la route.**









Il y a de la place pour tout ici, sauf pour les compromis.

Dans l'espace de rangement arrière de la BMW Série 3 Touring, vous trouvez non seulement beaucoup d'espace mais aussi une grande modularité. Pour transporter des objets encombrants par exemple, il vous suffit de

rabattre une partie du dossier de la banquette arrière (rabattable en 2 parties asymétriques selon le schéma 60/40). Le pack compartiment à bagages optionnel vous permet de ranger de petits objets dans un espace segmentable placé sous le plancher.



Le filet de séparation pour le compartiment à bagages évite que des objets ne soient projetés dans l'habitacle en cas de freinage d'urgence.



Le couvre-bagages déroulé se soulève lorsque vous ouvrez la vitre arrière ou le hayon – automatiquement dans le cas de la vitre arrière, au choix dans celui du hayon.



Le dossier de la banquette arrière se rabat en deux parties asymétriques (60/40). Le pack compartiment à bagages (option) offre de nombreuses autres solutions astucieuses, par ex. un espace segmentable ou un filet pour fond de coffre à bagages.



Le pack compartiment à bagages comprend également un plancher réversible. La bâche intégrée peut être utilisée pour protéger le plancher de la saleté et le pare-chocs d'éventuelles rayures lorsqu'on charge ou décharge le coffre.

Equipements



□ **Projecteurs bi-Xénon pour feux de croisement et feux de route**, avec quatre feux de position annulaires et réglage automatique de la portée des projecteurs. Ils améliorent l'éclairage de la chaussée la nuit ou par mauvaise visibilité.

□ **Projecteurs directionnels** : ils pivotent dès l'amorce du virage (uniquement en combinaison avec projecteurs bi-Xénon).



□ **Jantes BMW en alliage léger style 161** à doubles rayons, avec monte pneumatique mixte, 8 J x 17 pouces à l'avant, pneumatiques 225/45 R 17, 8,5 J x 17 pouces à l'arrière, pneumatiques 255/40 R 17. Protection antiviol.



□ **Jantes BMW en alliage léger style 162** à rayons ellipsoïdaux, avec monte pneumatique mixte, 8 J x 18 pouces à l'avant, pneumatiques 225/40 R 18, 8,5 J x 18 pouces à l'arrière, pneumatiques 255/35 R 18. Protection antiviol.



□ **Volant M gainé cuir** : tient bien en mains grâce à une jante plus épaisse. Egalement disponible en option avec touches multifonctions permettant de commander l'autoradio, le lecteur CD et, le cas échéant, le téléphone tout en conduisant.



□ **Système de navigation Business** avec lecteur DVD/CD compatible MP3 et « Controller » iDrive. Guidage par flèches sur un écran de 6,5 pouces.

□ **Système de navigation Professional** (photo) : équipement similaire au système Business avec, en plus, lecteurs DVD et CD et un écran de 8,8 pouces avec guidage par flèches et par cartes.



□ **Climatisation automatique 3 zones**, avec recyclage automatique AUC, filtre microporeux et touche pour la chaleur résiduelle. Elle établit rapidement dans l'habitacle un confort thermique à la carte. Avec réglage individuel de la température à l'avant à gauche et à droite, ainsi que climatisation et ventilation des places arrière dans la console centrale. (Série sur les BMW 335i et 335d)



□ **Autoradio BMW Professional**, comme précédent plus un affichage sur deux lignes, une compatibilité MP3. (Série sur BMW 335i et 335d)

□ **Lecteur MD** (minidisc) pour autoradio BMW Professional (sur la photo) avec chargement/éjection du minidisc motorisés.



□ **Chauffage auxiliaire avec télécommande**, idéal pour l'hiver et par temps froid. Dégivre le pare-brise et préchauffe l'habitacle avant le démarrage.



□ **Chauffage des sièges** pour le conducteur et le passager avant (à trois niveaux). Le chauffage de l'assise, des flancs et du dossier vous procure une agréable sensation de chaleur peu de temps après le démarrage.

□ Option*

* Equipements de série ou en option sur la version de base. Les finitions supérieures intègrent des équipements supplémentaires. Veuillez vous reporter à la brochure « Tarifs BMW Série 3 Touring » ou vous adresser à votre Concessionnaire BMW pour connaître les détails de ces finitions.

Equipements



□ **Sièges sport** pour le conducteur et le passager avant (représentés ici en cuir optionnel Dakota « Beige »). Ils offrent un maintien latéral optimal grâce aux réglages électriques en continu de la largeur du dossier ; réglages manuels de la hauteur d'assise, de l'inclinaison du siège, du dossier et de la profondeur de l'assise.



□ **Pack Sport M.** A l'extérieur : kit aérodynamique spécial et jantes BMW en alliage léger de 17 ou 18 pouces. Avec antibrouillards, train roulant sport M, sorties d'échappement chromées et Shadow-Line brillant. A l'intérieur : sièges sport revêtus d'une combinaison exclusive tissu/Alcantara, volant M gainé cuir, inserts décoratifs en aluminium poli et ciel de pavillon anthracite. Le Pack Sport M est complété par des seuils de portes M, un repose-pied M et un levier de vitesses raccourci. La teinte de carrosserie exclusive « Le Mans Blau » métallisé (option) est uniquement disponible avec le Pack Sport M.

□ Option*

* Equipements de série ou en option sur la version de base. Les finitions supérieures intègrent des équipements supplémentaires. Veuillez vous reporter à la brochure « Tarifs BMW Série 3 Touring » ou vous adresser à votre Concessionnaire BMW pour connaître les détails de ces finitions.

■ Série*

□ Option*

— Non disponible

Sécurité	318i	320i	325i	330i	335i	318d	320d	325d	330d	335d
Alarme antivol avec télécommande	□	□	□	□	□	□	□	□	□	□
Carrosserie de sécurité :										
– barres de renfort intégrées aux portes	■	■	■	■	■	■	■	■	■	■
– système de pare-chocs avec absorbeurs de chocs en aluminium à l'avant et en acier à l'arrière, autorégénérants jusqu'à 4 km/h, zones de déformation à l'avant et à l'arrière absorbant l'énergie jusqu'à 15 km/h	■	■	■	■	■	■	■	■	■	■
Ceintures de sécurité :										
– à enrouleur automatique à l'avant et à l'arrière (sièges gauche et droit) avec prétensionneur et limiteur de tension de la ceinture	■	■	■	■	■	■	■	■	■	■
– système ergonomique à l'arrière avec ceinture trois points à chaque place et boucles des ceintures à l'intérieur	■	■	■	■	■	■	■	■	■	■
Contrôle Dynamique de la Stabilité DSC (avec ABS, CBC et DTC)	■	■	–	–	–	■	■	–	–	–
Contrôle Dynamique de la Stabilité DSC+ (avec ABS, CBC, DTC et fonctionnalités étendues)	–	–	■	■	■	–	–	■	■	■
Coussins gonflables de sécurité :										
– à gonflage variable en fonction de l'intensité du choc (système ID : Impact-Depending-Airbagsystem) pour le conducteur et le passager avant, avec détection de l'occupation du siège passager avant pour le coussin de sécurité passager	■	■	■	■	■	■	■	■	■	■
– latéraux pour le conducteur et le passager avant	■	■	■	■	■	■	■	■	■	■
– pour la tête à l'avant et à l'arrière, se déployant sur toute la largeur de la surface latérale	■	■	■	■	■	■	■	■	■	■
Détecteur de pluie , y compris allumage automatique des feux de croisement	□	□	□	□	■	□	□	□	□	■
Feux de route adaptatifs	□	□	□	□	□	□	□	□	□	□
Feux de stop bi-intensité	■	■	■	■	■	■	■	■	■	■
Fixation sièges-enfants ISOFIX à l'arrière	■	■	■	■	■	■	■	■	■	■
Fixation siège-enfant ISOFIX à l'avant (avec désactivation du coussin de sécurité passager)	□	□	□	□	□	□	□	□	□	□
Freins :										
– à disque ventilé à l'arrière	■	■	■	■	■	■	■	■	■	■
– à disque ventilé à l'avant	■	■	■	■	■	■	■	■	■	■
Indicateur de perte de pression des pneumatiques RPA	■	■	■	■	■	■	■	■	■	■
Interrupteur de verrouillage/déverrouillage central Center Lock	■	■	■	■	■	■	■	■	■	■
Jantes avec pneumatiques à technologie RSC permettant le roulage à plat	■	■	■	■	■	■	■	■	■	■
Lave-projecteurs	□	□	□	□	□	□	□	□	□	□
Phares antibrouillard avec réflecteur de forme complexe , y compris dégivrage des gicleurs de lave-glace et des rétroviseurs extérieurs	■	■	■	■	■	■	■	■	■	■
Projecteurs bi-Xénon pour les feux de croisement et les feux de route avec réglage automatique de la portée des projecteurs et quatre feux de position annulaires	□	□	□	□	□	□	□	□	□	□
Projecteurs directionnels (uniquement en combinaison avec les projecteurs bi-Xénon)	□	□	□	□	□	□	□	□	□	□
Système d'assistance au stationnement (PDC) à l'avant et à l'arrière ou uniquement à l'arrière	□	□	□	□	□	□	□	□	□	□
Verrouillage/déverrouillage centralisé avec sécurité anti-démarrage (EWS) , capteur d'impact, trappe du réservoir intégrée au verrouillage centralisé	■	■	■	■	■	■	■	■	■	■

Moteur	318i	320i	325i	330i	335i	318d	320d	325d	330d	335d
4 cylindres en ligne Diesel , 4 soupapes par cylindre	–	–	–	–	–	■	■	–	–	–
6 cylindres en ligne Diesel , 4 soupapes par cylindre	–	–	–	–	–	–	–	■	■	■
4 cylindres en ligne essence , 4 soupapes par cylindre	■	■	–	–	–	–	–	–	–	–
6 cylindres en ligne essence , 4 soupapes par cylindre	–	–	■	■	■	–	–	–	–	–
Culasse en alliage léger	■	■	■	■	■	■	■	■	■	■
Double turbocompresseur	–	–	–	–	■	–	–	–	–	–
Double VANOS	■	■	■	■	■	–	–	–	–	–
Filtre à particules DPF sortie d'échappement droite	–	–	–	–	–	□	□	■	■	■
« High Precision Injection » (injection directe nouvelle génération)	–	–	–	–	■	–	–	–	–	–
Norme antipollution UE4	■	■	■	■	■	■	■	■	■	■

* Equipements de série ou en option sur la version de base. Les finitions supérieures intègrent des équipements supplémentaires. Veuillez vous reporter à la brochure « Tarifs BMW Série 3 Touring » ou vous adresser à votre Concessionnaire BMW pour connaître les détails de ces finitions.

■ Série*

□ Option*

— Non disponible

Moteur	318i	320i	325i	330i	335i	318d	320d	325d	330d	335d
Rampe d'injection commune	—	—	—	—	—	■	■	■	■	■
Suralimentation à deux étages	—	—	—	—	—	—	—	—	—	■
Système d'admission à plusieurs étages	■	■	■	■	—	—	—	—	—	—
Turbocompresseur à géométrie variable	—	—	—	—	—	■	■	■	■	—
Valvetronic	■	■	■	■	—	—	—	—	—	—

Transmission/Train roulant	318i	320i	325i	330i	335i	318d	320d	325d	330d	335d
Boîte automatique 6 rapports avec Steptronic	□	□	□	□	□	—	□	—	□	■
Boîte de vitesses manuelle 6 rapports	■	■	■	■	■	■	■	■	■	—
Direction active ¹ , avec Servotronic	—	—	□	□	□	—	—	□	□	□
Direction assistée	■	■	■	■	■	■	■	■	■	■
Suspension sport avec train roulant surbaissé de 15 mm (non disponible sur les versions xDrive)	□	□	□	□	□	□	□	□	□	□
Train arrière à cinq bras	■	■	■	■	■	■	■	■	■	■
Train avant à double articulation des pivots de fusée	■	■	■	■	■	■	■	■	■	■
Transmission intégrale xDrive	—	—	□	□	—	—	—	—	□	—
Volant sport gainé cuir avec palettes et touches multifonctions (uniquement en combinaison avec boîte automatique 6 rapports)	—	—	—	—	□	—	—	—	—	□

Equipements intérieurs	318i	320i	325i	330i	335i	318d	320d	325d	330d	335d
Accès confort	□	□	□	□	□	□	□	□	□	□
Accoudoir à l'avant, rabattable, avec vide-poches intégré	■	■	■	■	■	■	■	■	■	■
Accoudoir à l'avant, rabattable et coulissant, avec vide-poches intégré	□	□	□	□	□	□	□	□	□	□
Accoudoir central à l'arrière avec deux porte-gobelets	■	■	■	■	■	■	■	■	■	■
Autoradios/systèmes audio :										
— autoradio BMW Business CD	■	■	■	■	—	■	■	■	■	—
— autoradio BMW Professional CD, compatible MP3	□	□	□	□	■	□	□	□	□	■
— changeur 6 CD, compatible MP3	□	□	□	□	□	□	□	□	□	□
— lecteur MD (minidisc) pour autoradio BMW Professional	□	□	□	□	□	□	□	□	□	□
— prise AUX IN	■	■	■	■	■	■	■	■	■	■
— système de haut-parleurs Hi-Fi	□	□	□	□	□	□	□	□	□	□
— système Hi-Fi Professional Logic7	□	□	□	□	□	□	□	□	□	□
Bac de rangement sous le plancher du compartiment à bagages	■	■	■	■	■	■	■	■	■	■
Boîte à gants, verrouillable et éclairée	■	■	■	■	■	■	■	■	■	■
Bouton de démarrage « Start/Stop »	■	■	■	■	■	■	■	■	■	■
Climatisation automatique 3 zones (avec recyclage automatique de l'air AUC, capteur de buée et d'ensoleillement et touche pour la chaleur résiduelle)	□	□	□	□	■	□	□	□	□	■
Climatisation (avec filtre microporeux)	■	■	■	■	—	■	■	■	■	—
Ciel de pavillon anthracite	□	□	□	□	□	□	□	□	□	□
Chauffage auxiliaire	□	□	□	□	□	□	□	□	□	□
Compartiment à bagages revêtu de moquette , volume 460 – 1385 litres	■	■	■	■	■	■	■	■	■	■
Filets au dos des sièges avant	□	□	■	■	■	□	□	■	■	■
Garnissages :										
— combinaison tissu/cuir	□	□	□	□	□	□	□	□	□	□
— cuir Dakota	□	□	□	□	□	□	□	□	□	□
— tissu Fluid	■	■	■	■	■	■	■	■	■	■

¹ Non disponible en combinaison avec le système de transmission intégrale xDrive.

* Equipements de série ou en option sur la version de base. Les finitions supérieures intègrent des équipements supplémentaires.

Veuillez vous reporter à la brochure « Tarifs BMW Série 3 Touring » ou vous adresser à votre Concessionnaire BMW pour connaître les détails de ces finitions.

■ Série*

□ Option*

— Non disponible

Equipements intérieurs	318i	320i	325i	330i	335i	318d	320d	325d	330d	335d
Inserts décoratifs :										
– aluminium poli	□	□	□	□	□	□	□	□	□	□
– boiserie en peuplier veiné Natur	□	□	□	□	□	□	□	□	□	□
– boiserie en ronce de noyer	□	□	□	□	□	□	□	□	□	□
– « Titan » mat	■	■	■	■	■	■	■	■	■	■
Kit éclairage :										
– Eclairage de la zone d'accès du véhicule intégré dans les poignées de portes extérieures, spots de descente de voiture à l'avant, liseuses à l'avant et à l'arrière, éclairage de l'espace pour les jambes à l'avant, miroirs de courtoisie éclairés côté conducteur et passager avant et éclairage d'ambiance à l'arrière	□	□	□	□	□	□	□	□	□	□
– liseuses à l'avant et à l'arrière, miroirs de courtoisie éclairés côté conducteur et passager, éclairage d'ambiance à l'arrière et éclairage de l'espace pour les jambes à l'avant	–	–	■	■	■	–	–	■	■	■
Lève-vitres électriques à l'avant et à l'arrière avec protection anti-pincement, commande à impulsion et commande confort	■	■	■	■	■	■	■	■	■	■
Ordinateur de bord avec unité de contrôle	■	■	■	■	■	■	■	■	■	■
Pack compartiment à bagages (avec entre autres filet à gauche, filet pour fond de compartiment à bagages, bac de rangement segmentable sous le plancher, boîte pliante étanche et plancher réversible avec housse de protection intégrée)	□	□	□	□	□	□	□	□	□	□
Pack de rangement (avec entre autres deux porte-gobelets escamotables à l'avant, vide-poches côté conducteur et à l'arrière, deux prises 12 V à l'arrière, filets au dos des sièges avant)	□	□	□	□	□	□	□	□	□	□
Pare-brise Confort à traitement anti-infrarouge	□	□	□	□	□	□	□	□	□	□
Porte-sacs et porte-parapluie dans le coffre à bagages	■	■	■	■	■	■	■	■	■	■
Prises 12 V dans l'accoudoir avant et dans le coffre à bagages	■	■	■	■	■	■	■	■	■	■
Rappel d'oubli d'éclairage	■	■	■	■	■	■	■	■	■	■
Réglages personnalisés Personal Profile	■	■	■	■	■	■	■	■	■	■
Régulateur de vitesse actif ACC avec régulation de la distance	–	–	□	□	□	–	–	□	□	□
Régulateur de vitesse avec fonction freinage	–	–	■	■	■	–	–	■	■	■
Régulateur de vitesse (commande par levier placé sur la colonne de direction)	■	■	–	–	–	■	■	–	–	–
Rétroviseur intérieur , avec passage automatique en mode anti-éblouissement	□	□	□	□	□	□	□	□	□	□
Rétroviseurs intérieur et extérieurs , avec passage automatique en mode anti-éblouissement	□	□	□	□	□	□	□	□	□	□
Rideaux pare-soleil mécaniques pour vitres latérales arrière	□	□	□	□	□	□	□	□	□	□
Sac à skis	□	□	□	□	■	□	□	□	□	■
Sièges/Confort d'assise :										
– 3 appuis-tête à l'arrière, escamotables	■	■	■	■	■	■	■	■	■	■
– banquette avec dossiers arrière rabattables (60/40)	■	■	■	■	■	■	■	■	■	■
– chauffage des sièges conducteur et passager avant	□	□	□	□	□	□	□	□	□	□
– réglages tout électriques pour les sièges conducteur (avec fonction mémoire) et passager avant	□	□	□	□	□	□	□	□	□	□
– réglages partiellement électriques pour les sièges conducteur et passager avant	□	□	□	□	□	□	□	□	□	□
– sièges de série à réglages manuels (y compris réglage en hauteur)	■	■	■	■	■	■	■	■	■	■
– sièges sport pour le conducteur et le passager avant, réglages manuels et réglage électrique de la largeur des dossiers	□	□	□	□	□	□	□	□	□	□
– soutien lombaire réglable électriquement pour conducteur et passager avant	□	□	□	□	□	□	□	□	□	□
Systèmes de navigation avec iDrive :										
– Business, avec écran couleur de 6,5 pouces et guidage par flèches, lecteur DVD/CD compatible MP3, « Controller » iDrive, double tuner, TMC	□	□	□	□	□	□	□	□	□	□
– Fonction TV pour réception analogique et numérique	□	□	□	□	□	□	□	□	□	□
– Professional, avec écran couleur de 8,8 pouces et guidage par flèches et cartes, lecteurs DVD et CD compatibles MP3, « Controller » iDrive, double tuner, TMC	□	□	□	□	□	□	□	□	□	□
Tableau de bord avec cadrans ronds pour compteur de vitesse et compte-tours, affichage pour la jauge de carburant et la consommation	■	■	■	■	■	■	■	■	■	■
Tapis de sol en velours	□	□	□	□	□	□	□	□	□	□
Télécommande pour verrouillage centralisé , radiocommande auto-rechargeable avec accumulateur	■	■	■	■	■	■	■	■	■	■

* Equipements de série ou en option sur la version de base. Les finitions supérieures intègrent des équipements supplémentaires. Veuillez vous reporter à la brochure « Tarifs BMW Série 3 Touring » ou vous adresser à votre Concessionnaire BMW pour connaître les détails de ces finitions.

■ Série*

□ Option*

— Non disponible

Equipements intérieurs	318i	320i	325i	330i	335i	318d	320d	325d	330d	335d
Téléphone :										
– préparation pour téléphone portable avec interface Bluetooth	□	□	□	□	□	□	□	□	□	□
Toit ouvrant panoramique en verre , électrique, coulissant et relevable, ouverture confort par radiocommande	□	□	□	□	□	□	□	□	□	□
Verre calorifuge teinté vert pour toutes les vitres	■	■	■	■	■	■	■	■	■	■
Vide-poches dans les portes avant	■	■	■	■	■	■	■	■	■	■
Volants :										
– avec touches multifonctions	□	□	□	□	■	□	□	□	□	■
– de série à trois branches	■	■	■	—	—	■	■	■	—	—
– gainé cuir à trois branches, pommeau du levier de vitesses avec insert chromé et poignée du frein à main en cuir	□	□	□	■	■	□	□	□	■	■
– M gainé cuir, pommeau du levier de vitesses raccourci avec insert chromé et poignée du frein à main en cuir « Aero »	□	□	□	□	□	□	□	□	□	□
– sport gainé cuir à trois branches, pommeau du levier de vitesses et volant avec insert chromé et poignée du frein à main en cuir	□	□	□	□	□	□	□	□	□	□

Equipements extérieurs	318i	320i	325i	330i	335i	318d	320d	325d	330d	335d
Clignotants blancs (à l'avant)	■	■	■	■	■	■	■	■	■	■
Crochet d'attelage avec rotule pivotante, avec contrôle de stabilité de la remorque	□	□	□	□	□	□	□	□	□	□
Eléments extérieurs dans la teinte de la carrosserie (poignées de portes ergonomiques et baguettes décoratives pour les rampes de pavillon)	■	■	■	■	■	■	■	■	■	■
Grille de calandre avec barreaux verticaux et encadrement chromés	—	—	■	■	■	—	—	■	■	■
Grille de calandre avec barreaux verticaux noirs et encadrement chromé	■	■	—	—	—	■	■	—	—	—
Jantes et pneumatiques :										
– pneumatiques RSC permettant le roulage à plat	■	■	■	■	■	■	■	■	■	■
– en acier avec enjoliveur intégral, 7 J x 16 pouces, pneumatiques 205/55 R 16	■	—	—	—	—	■	—	—	—	—
– en alliage léger style 154 à doubles rayons, 7 J x 16 pouces, pneumatiques 205/55 R 16	□	■	■ ¹	—	—	□	■	—	—	—
– en alliage léger style 156 à doubles rayons, 7 J x 16 pouces, pneumatiques 205/55 R 16	□	□	□	—	—	□	□	—	—	—
– en alliage léger style 155 à rayons en étoile, 7 J x 16 pouces, pneumatiques 225/50 R 16	□	□	□	—	—	□	□	—	—	—
– en alliage léger style 158 à rayons en étoile, 8 J x 17 pouces, pneumatiques 225/45 R 17	□	□	□	■	■	□	□	■	■	■
– en alliage léger style 159 à rayons en étoile, 8 J x 17 pouces, pneumatiques 225/45 R 17	□	□	□	□	□	□	□	□	□	□
– en alliage léger style 160 à rayons radiaux, 8 J x 17 pouces, pneumatiques 225/45 R 17	□	□	□	□	□	□	□	□	□	□
– en alliage léger style 161 à doubles rayons avec monte pneumatique mixte, 8 J x 17 pouces à l'avant, pneumatiques 225/45 R 17, 8,5 J x 17 pouces à l'arrière, pneumatiques 255/40 R 17	□	□	□	□	□	□	□	□	□	□
– en alliage léger style 162 à rayons ellipsoïdaux avec monte pneumatique mixte, 8 J x 18 pouces à l'avant, pneumatiques 225/40 R 18, 8,5 J x 18 pouces à l'arrière, pneumatiques 255/35 R 18	□	□	□	□	□	□	□	□	□	□
Kit rétroviseurs extérieurs , rabattables, rétroviseurs extérieurs et buses de lavage du pare-brise dégivrants, fonction mémoire et basculement automatique du rétroviseur extérieur au passage de la marche arrière	□	□	□	□	□	□	□	□	□	□
Lunette arrière pouvant être ouverte séparément	■	■	■	■	■	■	■	■	■	■
Pack Sport M (avec, entre autres, train roulant sport M, kit aérodynamique, jantes en alliage léger style 194M à doubles rayons ou, en option, style 193M à rayons en étoile, sièges sport, volant M gainé cuir, projecteurs antibrouillard et sorties d'échappement chromées)	□	□	□	□	□	□	□	□	□	□
Pare-chocs dans la teinte de la carrosserie	■	■	■	■	■	■	■	■	■	■
Peinture métallisée	□	□	□	□	□	□	□	□	□	□
Rails de toit	□	□	□	□	■	□	□	□	□	■
Rétroviseurs extérieurs dans la teinte de la carrosserie , asphériques, à réglage électrique, avec dégivrage	■	■	■	■	■	■	■	■	■	■
Seuils de portes avec monogramme BMW chromé	■	■	■	■	■	■	■	■	■	■
Shadow-Line brillant	□	□	□	□	□	□	□	□	□	□

¹ En alliage léger style 158 pour la BMW 325xi.

* Equipements de série ou en option sur la version de base. Les finitions supérieures intègrent des équipements supplémentaires.

Veuillez vous reporter à la brochure « Tarifs BMW Série 3 Touring » ou vous adresser à votre Concessionnaire BMW pour connaître les détails de ces finitions.

Caractéristiques techniques

Poids		318i	320i	325i	330i	335i	318d	320d	325d	330d	335d⁷
Poids à vide selon norme européenne ¹	kg	1505 [1535]	1505 [1535]	1565 [1595]	1605 [1630]	1690 [1705]	1580	1580 [1595]	1665	1675 [1690]	1720
Poids à vide selon norme européenne ¹ (xDrive)	kg	–	–	1715 [1735]	1715 [1735]	–	–	–	–	1775 [1790]	–
Poids total admissible	kg	1970 [2000]	1970 [2000]	2030 [2060]	2080 [2095]	2155 [2170]	2045	2045 [2060]	2130	2140 [2155]	2185
Poids total admissible (xDrive)	kg	–	–	2180 [2200]	2180 [2200]	–	–	–	–	2240 [2255]	–
Charge utile	kg	540	540	540	540	540	540	540	540	540	540
Charge admissible sur l'essieu avant/arrière	kg	900/1135	900/1135	935/1160	955/1175	1005/1190	940/1160	940/1160	990/1190	1000/1200	1020/1200
Poids autorisé pour le transport sur le toit	kg	75	75	75	75	75	75	75	75	75	75
Poids remorquable autorisé non freiné ²	kg	735	750	750	750	750	750	750	750	750	750
Poids remorquable autorisé freiné sur pente de 12 % maxi ²	kg	1250 [1400]	1400 [1500]	1600	1700	1700	1600	1600	1800	1800	1800
Poids remorquable autorisé freiné sur pente de 8 % maxi ²	kg	1600	1600	1700	1800	1800	1700	1800	1800	1800	1800
Charge au point d'attelage autorisée	kg	75	75	75	75	75	75	75	75	75	75

Moteur^{3,4}		318i	320i	325i	330i	335i	318d	320d	325d	330d	335d⁷
Cylindres/soupapes		en ligne/4/16	en ligne/4/16	en ligne/6/24	en ligne/6/24	en ligne/6/24	en ligne/4/16	en ligne/4/16	en ligne/6/24	en ligne/6/24	en ligne/6/24
Cylindrée	cm ³	1995	1995	2497	2996	2979	1995	1995	2993	2993	2993
Course/alésage	mm	90,0/84,0	90,0/84,0	78,8/82,0	88,0/85,0	89,6/84,0	90,0/84,0	90,0/84,0	90,0/84,0	90,0/84,0	90,0/84,0
Puissance nominale/ régime	ch/tr/min	129/5750	150/6200	218/6500	258/6600	306/5800	122/4000	163/4000	197/3750	231/4000	286/4400
	(kW/tr/min)	(95/5750)	(110/6200)	(160/6500)	(190/6600)	(225/5800)	(90/4000)	(120/4000)	(145/3750)	(170/4000)	(210/4400)
Couple maxi/régime	Nm/tr/min	180/3250	200/3600	250/2750–4250	300/2500–4000	400/1300–5000	280/1750–2000	340/2000–2750	400/1300–3250	500/1750–3000	580/1750–2250
Rapport volumétrique	/l	10,5	10,5	11,0	10,7	10,2	17,0	17,0	17,0	17,0	17,0

Boîte de vitesses		318i	320i	325i	330i	335i	318d	320d	325d	330d	335d⁷
Démultiplication de la boîte de vitesses de série	III/1	4,32/2,46	4,32/2,46	4,32/2,46	4,35/2,50	4,06/2,40	5,14/2,83	5,14/2,83	5,08/2,80	5,08/2,80	4,17/2,34
	III/IV/1	1,66/1,23	1,66/1,23	1,66/1,23	1,67/1,23	1,58/1,19	1,80/1,26	1,80/1,26	1,78/1,26	1,78/1,26	1,52/1,14
	V/VI/AR/1	1,0/0,85/3,94	1,0/0,85/3,94	1,0/0,85/3,94	1,0/0,85/3,93	1,0/0,87/3,68	1,0/0,83/4,64	1,0/0,83/4,64	1,0/0,84/4,61	1,0/0,84/4,61	0,87/0,69/3,40
Rapport de pont arrière	/l	3,38	3,38	3,23	3,15	3,08	2,47	2,56	2,35	2,35	2,81

Performances		318i	320i	325i	330i	335i	318d	320d	325d	330d	335d⁷
Vitesse maximale (sur circuit)	km/h	206 [204]	218 [213]	243 [240]	250 ⁵ [250 ⁵]	250 ⁵ [250 ⁵]	204	223 [218]	233	248 [246]	250
Vitesse maximale (xDrive, sur circuit)	km/h	–	–	240 [234]	250 ⁵ [250 ⁵]	–	–	–	–	238 [236]	–
Accélération 0 à 100 km/h	s	10,4 [11,4]	9,4 [10,2]	7,2 [7,9]	6,4 [6,8]	5,7 [5,9]	10,9	8,6 [8,8]	7,6	6,8 [6,9]	6,3
Accélération 0 à 100 km/h (xDrive)	s	–	–	7,7 [8,3]	6,6 [7,1]	–	–	–	–	6,7 [6,8]	–
Reprises 80–120 km/h sur les 4 ^{ème} , 5 ^{ème} et 6 ^{ème} rapports (boîte de vitesses manuelle)	s	10,9/14,4/–	9,6/12,4/16,4	7,9/10,1/–	6,9/8,5/11,0	5,5 [6,5]	9,8/11,9/–	7,1/9,0/–	6,7/8,5/–	5,2/6,7/8,9	–
Reprises 80–120 km/h sur les 4 ^{ème} , 5 ^{ème} et 6 ^{ème} rapports (boîte de vitesses manuelle et xDrive)	s	–	–	9,3/11,6/–	7,4/9,4/–	–	–	–	–	5,5/7,0/–	–

Consommation^{3,4}		318i	320i	325i	330i	335i	318d	320d	325d	330d	335d⁷
Cycle urbain	l/100 km	10,5 [11,6]	10,8 [11,3]	12,4 [13,2]	12,8 [13,3]	14,6 [14,1]	7,9	8,1 [9,4]	8,8	9,1 [10,3]	10,5
Cycle urbain (xDrive)	l/100 km	–	–	13,3 [14,4]	14,0 [14,6]	–	–	–	–	9,8 [11,1]	–
Cycle extra-urbain	l/100 km	5,9 [6,1]	5,7 [6,3]	6,4 [6,9]	6,6 [7,0]	7,0 [7,3]	4,6	4,6 [5,5]	5,3	5,3 [6,1]	6,1
Cycle extra-urbain (xDrive)	l/100 km	–	–	7,1 [7,6]	7,3 [7,6]	–	–	–	–	6,0 [6,5]	–
Cycle mixte	l/100 km	7,6 [8,1]	7,6 [8,1]	8,6 [9,2]	8,9 [9,3]	9,8 [9,8]	5,8	5,9 [6,9]	6,6	6,7 [7,6]	7,7
Cycle mixte (xDrive)	l/100 km	–	–	9,4 [10,1]	9,8 [10,2]	–	–	–	–	7,4 [8,2]	–

Vous trouverez les notes de bas de page correspondantes à la page suivante.

Caractéristiques techniques

Consommation^{3,4}		318i	320i	325i	330i	335i	318d	320d	325d	330d	335d⁷
Emissions CO ₂	g/km	182 [195]	182 [196]	208 [222]	214 [224]	235 [235]	155	158 [184]	176	179 [203]	205
Emissions CO ₂ (xDrive)	g/km	–	–	226 [243]	235 [245]	–	–	–	–	197 [218]	–
Capacité du réservoir, env.	l	63	63	63	63	63	61	61	61	61	61

Roues		318i	320i	325i	330i	335i	318d	320d	325d	330d	335d⁷
Dimensions pneumatiques		205/55 R 16 H	205/55 R 16 V	205/55 R 16 W	225/45 R 17 Y	225/45 R 17 Y	205/55 R 16 H	205/55 R 16 V	225/45 R 17 Y	225/45 R 17 Y	225/45 R 17 Y
Dimensions jantes		7 Jx16	7 Jx16	7 Jx16	8 Jx17	8 Jx17	7 Jx16	7 Jx16	8 Jx17	8 Jx17	8 Jx17
Matière		Acier	Alliage léger	Alliage léger	Alliage léger	Alliage léger	Acier	Alliage léger	Alliage léger	Alliage léger	Alliage léger

Équipement électrique		318i	320i	325i	330i	335i	318d	320d	325d	330d	335d⁷
Capacité batterie	Ah	46	46	70	70	70	80	80	90	90	90
Puissance alternateur	A	110	110	155 [180]	155 [180]	180	150	150	150	150	180
	W	1540	1540	2170 [2520]	2170 [2520]	2520	2100	2100	2100	2100	2520

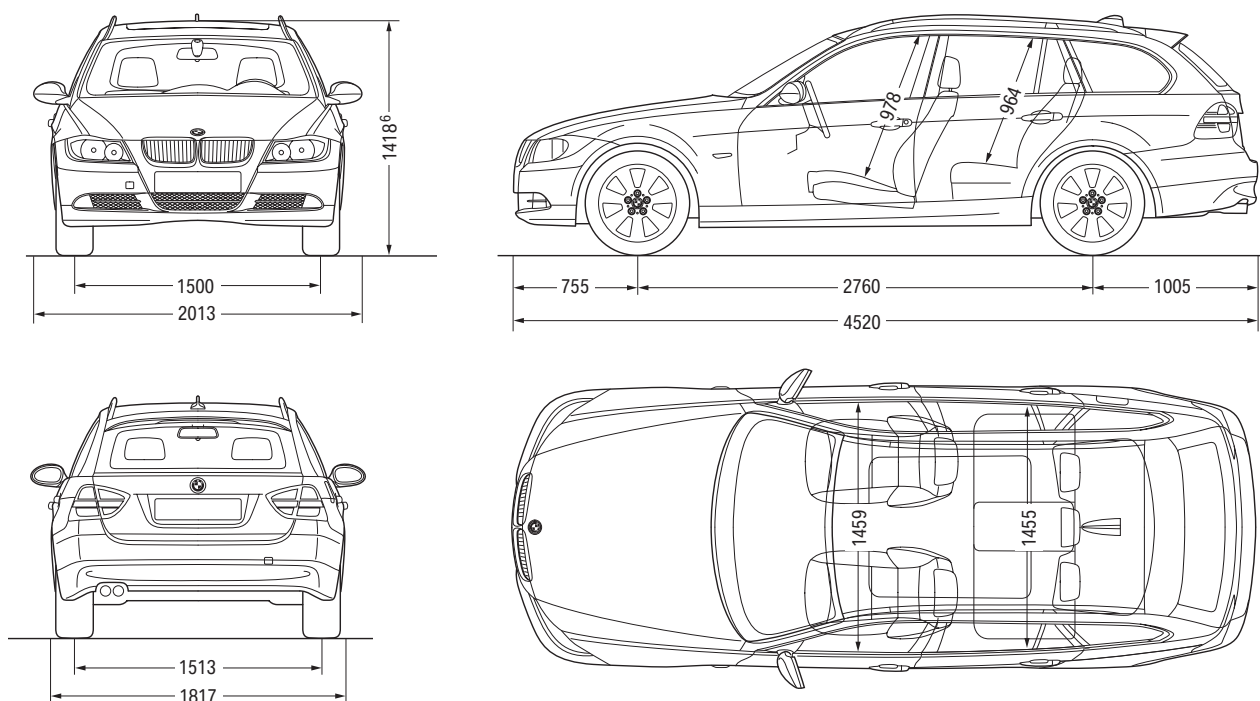

Toutes les cotes sont en millimètres. Volume du compartiment à bagages : 460–1385 litres, 450–1375 litres sur les BMW 335i et 335d (suivant VDA).

¹ La valeur indiquée tient compte d'un réservoir rempli à 90 %, de 68 kg pour le conducteur et de 7 kg pour les bagages. Le poids à vide indiqué est celui de la version de base comportant l'équipement de série. Ce poids augmente avec les équipements en option.

² Le poids remorquable effectif total ne doit pas dépasser le poids maximal autorisé additionné à la charge au point d'attelage maximale autorisée.

³ Les moteurs essence sont conçus pour un carburant à 98 d'indice RON. Ils peuvent également fonctionner avec un carburant à 91 ou 95 d'indice RON (95 ou 98 d'indice RON pour la BMW 335i), mais avec des performances moins élevées.

⁴ Tous les moteurs satisfont à la norme antipollution UE4. Les consommations sont calculées sur la base du cycle européen. Celui-ci se compose pour un tiers de la distance de conduite en milieu urbain et pour deux tiers de conduite en milieu

extraurbain. Les émissions de CO₂ sont également indiquées.

⁵ Autolimitée.

⁶ Hauteur avec antenne de toit 1442 mm, avec rails de toit 1450 mm.

⁷ Avec boîte automatique six rapports de série.

Les valeurs entre [] s'appliquent aux véhicules équipés d'une boîte automatique six rapports.

Tous les équipements en option présentés dans ce catalogue peuvent être installés d'usine. Si vous avez des souhaits particuliers, votre Concessionnaire BMW se fera un plaisir de vous présenter un catalogue d'accessoires exhaustif. Sous réserve d'erreurs et de modifications tant au niveau de la conception que de l'équipement. Document non contractuel. Ce document présente le descriptif des versions, équipements et possibilités de configuration des véhicules (dotation d'équipements de série ou options) tels qu'ils sont commercialisés par BMW France en France. Dans d'autres pays membres de l'Union européenne, les versions, équipements et possibilités de

configuration des véhicules (dotation d'équipements de série ou options) proposés peuvent être différents. Néanmoins, les modèles photographiés dans ce document peuvent présenter des équipements ou accessoires qui ne sont pas commercialisés par BMW France en France. Veuillez consulter votre Concessionnaire BMW local. Il se fera un plaisir de vous renseigner sur les versions spécifiques à votre pays. Sous réserve d'erreurs et de modifications tant au niveau de la conception que de l'équipement. Document non contractuel. © BMW AG, Munich (Allemagne). Reproduction, même partielle, interdite sans autorisation écrite de BMW AG, Munich.de l'équipement. Document non contractuel.