



Nouvelle Dacia Logan MCV



Le maxi break à l'épreuve de vos vies.



Nouveau design aux lignes modernes, intérieur spacieux, robustesse perceptible au premier regard... Nouvelle Logan MCV a tout pour plaire!

Parce qu'on a plusieurs vies entre travail et loisirs, découvrez un break sur lequel vous pouvez compter en toutes circonstances. Pour les courts trajets comme les longs voyages, vous apprécierez son espace généreux et modulable avec 5 vraies places et son coffre de 573 litres.

Vous profiterez d'une technologie utile, pensée pour vous simplifier la conduite. Fiable, Nouvelle Logan MCV assure à tous ses passagers un maximum de sécurité.

Et comme toutes les Dacia, elle est garantie 3 ans ou 100 000 km*. Dotée de motorisations dernière génération Dacia eco² et du système de conduite éco-mode**, Nouvelle Logan MCV vous permet de maîtriser consommation de carburant et émissions de CO₂.

Économe, robuste et très accessible... Quand Nouvelle Logan MCV s'installe dans votre vie, c'est pour longtemps!

* Au premier des deux termes atteint. ** Selon versions.





Un coffre XXL pour tous vos besoins (et même ceux des autres).

Certains moments de la vie demandent de l'espace : aider des amis à déménager, emmener son grand chien en balade, transporter des vélos en vue d'une sortie... Le coffre de Nouvelle Logan MCV est conçu pour tous ces moments. Avec une capacité de 573 litres en configuration 5 places, il se montre très pratique au quotidien. Besoin de plus d'espace ? Il passe à 1 518 litres en configuration 2 places. Idéal pour transporter des objets larges et encombrants ! Dimensions généreuses, sens inné du service, Nouvelle Logan MCV sait décidément se faire complice de toutes vos activités.







Dans un espace
aussi généreux,
on se sent chez soi.



À l'intérieur de Nouvelle Logan MCV, le bien-être se partage à l'infini! 5 vraies places vous accueillent confortablement, chacun bénéficie des mêmes égards. C'est ça l'esprit de famille! Générosité intérieure, design esthétique, sens pratique avec des rangements ingénieux prévus pour tous les passagers... Oui, on se sent bien à bord de Nouvelle Logan MCV, comme chez soi! Pour une conduite agréable, la position du siège et du volant est ajustable en hauteur*. Ainsi, du petit trajet quotidien aux longues routes, chaque voyage est toujours un plaisir!

* Selon versions.



La modularité c'est faire comme on veut quand on veut.

Polyvalente, Nouvelle Logan MCV s'adapte à toutes vos vies, toutes vos envies. Besoin d'espace pour transporter un animal ou un objet de taille moyenne? La banquette arrière rabattable et fractionnable 1/3-2/3 de série vous permet de moduler l'espace au gré de vos besoins. Une balade à vélo en perspective? En configuration 2 places, vous disposez de toute la capacité de chargement du coffre. Et vous pouvez transporter un objet long allant jusqu'à 2,7 m. Un esprit pratique pour une modularité exemplaire, vous pourrez toujours compter sur Nouvelle Logan MCV!









Une technologie intelligente, voilà qui simplifie la vie !



Vous aimez quand la technologie est simple, utile. Celle de Nouvelle Logan MCV a été pensée pour vous faciliter la vie et la conduite. Un rendez-vous avec des amis? D'un seul geste, planifiez votre trajet et disposez de toutes les informations nécessaires à la route avec la MEDIA NAV*. Ce système de navigation intégré se contrôle du bout des doigts sur l'écran tactile 7" soit 18 cm. Grâce à la connexion Bluetooth®, écoutez vos morceaux préférés en audio streaming ou téléphonez les mains libres. Le port USB vous permet de connecter et recharger votre Smartphone. Le sens de la convivialité? Nouvelle Logan MCV l'a aussi! Et pour toujours plus de confort, vous bénéficiez de la direction assistée de série, de l'aide au parking arrière* qui facilite vos manœuvres et du régulateur/limiteur de vitesse*. Voilà qui vous fait prendre la route l'esprit serein.

* Selon versions.



Allier sécurité, fiabilité et économie, Dacia le fait pour vous.

Avec Nouvelle Logan MCV, tout est sous contrôle grâce au système de contrôle de trajectoire (ESC) et au système ABS avec assistance au freinage d'urgence (AFU). Les airbags frontaux et latéraux sont de série sur toutes les finitions. Les places arrière latérales bénéficient du système de sécurité ISOFIX. Dacia est aussi synonyme d'économies... et pas seulement quand on parle de prix. Particulièrement silencieux, les moteurs Diesel dCi 75 et dCi 90 se montrent efficaces et sobres. Le nouveau moteur essence TCe 90 allie performance et économie. Nouvelle Logan MCV est une voiture sur laquelle vous pouvez compter. Preuve en est, elle est garantie 3 ans ou 100 000 km* .

Pour encore plus de tranquillité, Dacia vous propose de prolonger cette garantie constructeur et de découvrir ses offres d'entretien. Soyez détendu, vous roulez en toute confiance.

* Au premier des deux termes atteint.





Version Logan



PRINCIPAUX ÉQUIPEMENTS

- ABS+AFU (Assistance au Freinage d'Urgence)
- Système de contrôle de trajectoire (ESC) avec fonction antipatinage (ASR)
- Airbag frontal conducteur
- Airbag frontal passager désactivable
- Airbags latéraux avant tête et thorax
- Boucliers avant et arrière ton carrosserie
- Direction assistée
- Feux de jour
- Jantes tôle 15" avec mini-enjoliveur Argès
- Kit de gonflage
- Masque de feux noirs avant
- Poignées de portes intérieures et extérieures noires
- Prise 12V et kit fumeur
- Rétroviseurs noirs réglables manuellement de l'intérieur
- Banquette arrière rabattable et fractionnable 1/3-2/3
- Harmonie intérieure carbone foncé / gris lune claire
- Sellerie Logan

Options:

- Roue de secours

Version Ambiance



PRINCIPAUX ÉQUIPEMENTS

AMBIANCE = LOGAN +

- Barres de toit noires
- Baguettes latérales de protection noires
- 3 appuis-tête arrière
- Cerclages chromés autour des aérateurs, des compteurs et sur le volant
- Condamnation centralisée des ouvrants avec télécommande
- Éclairage du coffre
- Cache-bagages
- Lève-vitres avant électriques
- Jantes tôle 15" avec enjoliveur complet Aracaju
- Dacia Plug & Radio (radio CD MP3, prises jack et USB, téléphonie Bluetooth avec commandes au volant)
- Sellerie Ambiance
- MEDIA NAV (écran 7" tactile avec navigation, radio, prises Jack et USB, audiostreaming, téléphonie Bluetooth® avec commandes au volant)
- Cartographie Europe
- Régulateur et limiteur de vitesse
- Peinture métallisée
- Roue de secours
- Filet de retenue de bagages

Options:

- Climatisation à réglage manuel
- Projecteurs antibrouillard
- Jantes alliage 15" Empreinte

Version Lauréate

PRINCIPAUX ÉQUIPEMENTS

LAURÉATE = AMBIANCE +

- Barres de toit bi-ton noires / chrome satiné et baguettes de protection latérales noires
- Ailettes de calandre aspect chrome satiné
- Jantes tôle 15" avec enjoliveur complet Groomy
- Ordinateur de bord
- Poignées de portes extérieures ton carrosserie
- Poignées intérieures de tirage de portes avant
- Projecteurs antibrouillard
- Rétroviseurs extérieurs dégivrants électriques

- Pack modularité (siège conducteur, volant et ceintures de sécurité avant réglables en hauteur)
- Climatisation à réglage manuel
- Harmonie intérieure carbone foncé
- Sellerie Lauréate

Options:

- Aide au parking arrière
- Accoudoir central
- Jantes alliage 15" Empreinte
- Lève-vitres arrière électriques
- Régulateur et limiteur de vitesse



- MEDIA NAV (écran 7" tactile avec navigation, radio, prises Jack et USB, audiostreaming, téléphonie Bluetooth® avec commandes au volant)
- Cartographie Europe
- Peinture métallisée
- Roue de secours
- Volant et pommeau de levier de vitesse en croûte de cuir* (implique régulateur/limiteur de vitesse)
- Sellerie Cuir** / TEP
- Roue de secours
- Filet de retenue de bagages

Version Prestige

PRINCIPAUX ÉQUIPEMENTS

PRESTIGE = LAURÉATE +

- Aide au parking arrière
- Jantes alliage 15" Empreinte
- Lève-vitres arrière électriques
- Régulateur et limiteur de vitesse
- Volant et pommeau de levier de vitesse en croûte de cuir*

- MEDIA NAV (écran 7" tactile avec navigation, radio, prises Jack et USB, audiostreaming, téléphonie Bluetooth® avec commandes au volant)

Options:

- Cartographie Europe
- Roue de secours
- Accoudoir central
- Peinture métallisée
- Filet de retenue de bagages

*Cuir d'origine bovine

**Revêtement cuir (d'origine bovine) présent sur les parties centrales de l'assise et du dossier



ÉQUIPEMENTS ET OPTIONS

	Logan	Ambiance	Lauréate	Prestige
PRÉSENTATION EXTÉRIEURE				
Boucliers avant et arrière	Ton carrosserie	Ton carrosserie	Ton carrosserie	Ton carrosserie
Poignées de porte extérieures	Noires	Noires	Ton carrosserie	Ton carrosserie
Rétroviseurs extérieurs	Noirs	Noirs	Ton carrosserie	Ton carrosserie
Jantes tôle 15" avec mini enjoliveur Arges	●	-	-	-
Jantes tôle 15" avec enjoliveur complet Aracaju	-	●	-	-
Jantes tôle 15" avec enjoliveur complet Groomy	-	-	●	-
Jantes alliage 15" Empreinte	-	-	○	●
Masques de feux noirs avant	●	●	●	●
Barres de toit noir grainé	-	●	-	-
Barres de toit bi-ton noir/chrome satiné	-	-	●	●
Peinture métallisée	-	○	○	○
SIÈGES ET AMBIANCES INTÉRIEURES				
Façade centrale	Gris lune clair / Carbone foncé	Gris lune clair / Carbone foncé	Carbone foncé	Carbone foncé
Enjoliveur façade centrale	Carbone foncé	Carbone foncé	Gris fumé métal brillant	Gris fumé métal brillant
Cerclages aérateurs	Carbone foncé	Chromé	Chromé	Chromé
Cerclages des compteurs du tableau de bord	Carbone foncé	Chromé	Chromé	Chromé
Cerclage autour du logo chrome du volant	Carbone foncé	Chromé	Chromé	Chromé
Insert sur le volant	-	-	Gris fumé métal brillant	Gris fumé métal brillant
Volant et pommeau de levier de vitesse en croûte de cuir*	-	-	○	●
Poignées de porte intérieures	Noires	Noires	Noires	Noires
Poignées de tirage intérieures gris fumé métal brillant	-	-	●	●
Panneaux de porte	Carbone foncé	Carbone foncé	Carbone foncé	Carbone foncé
Banquette arrière rabattable et fractionnable 1/3-2/3	●	●	●	●
3 appuis-tête arrière (1 central « virgule », 2 latéraux « ballon »)	-	●	-	-
3 appuis-tête arrière (1 central « virgule », 2 latéraux « virgule »)	-	-	●	●
Sellerie Logan	●	-	-	-
Sellerie Ambiance	-	●	-	-
Sellerie Lauréate	-	-	●	●
Sellerie cuir**	-	-	○	○
SÉCURITÉ ACTIVE ET PASSIVE				
ABS + Assistance au Freinage d'Urgence (AFU)	●	●	●	●
Système de contrôle de trajectoire (ESC) et fonction antipatinage (ASR)	●	●	●	●
Airbag frontal conducteur	●	●	●	●
Airbag frontal passager désactivable	●	●	●	●
Airbags latéraux avant tête-thorax	●	●	●	●
Ceintures de sécurité avant réglables en hauteur	-	-	●	●
Système de fixation Isofix pour siège enfant aux places arrière latérales	●	●	●	●
Kit de gonflage ⁽¹⁾	●	●	●	●
Roue de secours	○	○	○	○
PROTECTION DU VÉHICULE				
Antidémarrage codé	●	●	●	●

	Logan	Ambiance	Lauréate	Prestige
CONDUITE ET APPAREILS DE CONTRÔLE				
Compte-tours	●	●	●	●
Direction assistée	●	●	●	●
Ordinateur de bord 7 fonctions : totaliseur général, totaliseur partiel, carburant consommé, consommation moyenne, autonomie estimée, vitesse moyenne, prochaine révision, température extérieure	-	-	●	●
Témoin de portes non fermées	Porte conducteur	●	●	●
Alerte visuelle et sonore du non-bouclage des ceintures de sécurité conducteur et passager avant	●	●	●	●
Limiteur-régulateur de vitesse	-	○	○	●
Aide au parking arrière	-	-	○	●
VISIBILITÉ				
Projecteurs antibrouillard	-	○	●	●
Lunette arrière dégivrante / Essuie-vitre arrière	●	●	●	●
Rétroviseurs extérieurs à réglage manuel intérieur	●	●	-	-
Rétroviseurs extérieurs électriques et dégivrants	-	-	●	●
CONFORT				
Filet de fond de coffre	-	○	○	○
Cache-bagages	-	●	●	●
Accoudoir central avant	-	-	○	○
Condammation centralisée des portes à distance	-	●	●	●
Lève-vitres avant électriques	-	●	●	●
Lève-vitres arrière électriques	-	-	○	●
Éclairage plafonnier avant central	●	●	●	●
Prise 12 V / kit fumeur (cendrier nomade et allume-cigare)	●/●	●/●	●/●	●/●
Volant réglable en hauteur	-	-	●	●
Siège conducteur réglable en hauteur	-	-	●	●
Chauffage et ventilation à 4 vitesses	●	●	●	●
Climatisation à réglage manuel	-	○	●	●
Boîte à gants fermée	●	●	●	●
Zone de dépose en haut de planche ouvert	●	●	●	●
Éclairage du coffre	-	●	●	●
Poignées latérales de maintien avec crochet intégré passagers arrière	-	●	●	●
Poignées latérales de maintien avec crochet intégré passagers arrière	-	-	●	●
COMMUNICATION				
2 haut-parleurs avant / 2 haut-parleurs avant + 2 haut-parleurs arrière	-	●/-	-/●	-/●
Dacia Plug & Radio : radio CD MP3, prises jack et USB, téléphonie Bluetooth® avec satellite de commandes au volant ⁽²⁾	-	●	●	-
MEDIA NAV : écran 7" tactile avec navigation, radio, prises jack et USB, audiostreaming, téléphonie Bluetooth® avec satellite de commandes au volant	-	○	○	●
Cartographie Europe ⁽³⁾	-	○	○	○

⁽¹⁾ L'option « roue de secours » se substitue à l'équipement « kit de gonflage ».

⁽²⁾ L'option « MEDIA NAV » se substitue à l'équipement « Dacia Plug & Radio ».

⁽³⁾ L'option « Cartographie Europe » est conditionnée à la présence de l'équipement « MEDIA NAV ».

* Revêtement cuir (d'origine bovine) disponible sur partie centrale de l'assise et du dossier.

** Revêtement cuir (d'origine bovine).

● : Série ; ○ : Option ; - : Non disponible.

ACCESSOIRES



1



2



3



4



5



6



7

1. PORTE VELO SUR BARRES DE TOIT. ENJOLIVEUR DE CALANDRE ET ANTI-BROUILLARD

Robustes et rapides à installer, ces barres de toit en acier facilitent le transport d'objets divers. Pour vos envies d'évasion, partez l'esprit tranquille avec vos vélos arrimés sur l'un de nos portes-vélos de toit.

Pour souligner les lignes avant de votre Nouvelle Logan MCV, optez pour les enjoliveurs de calandre et anti-brouillard.

2. ATTELAGE COL-DE-CYGNE

Hautelement résistant, cet attelage fixe respecte les normes sécuritaires les plus strictes et multiplie vos possibilités de transport et de tractage.

3. SEUIL DE COFFRE

Grâce à ce seuil de coffre, évitez les éraflures sur votre pare-chocs lors du chargement et déchargement du coffre.

4. BAC DE COFFRE

Protégez des coups et des salissures votre coffre grâce à ce bac de coffre ajusté et étanche.

5. TAPIS TEXTILE

Sur-mesure et estampillés Logan, les surtapis textile s'intègrent parfaitement à votre intérieur et vous garantissent un haut niveau de sécurité.



6. JANTES ALLIAGE

Ces élégantes jantes alliage renforcent le design et l'assise de votre Nouvelle Logan MCV. Leur légèreté améliore les performances de votre véhicule en terme de consommation de carburant et de comportement routier.

7. ALARME

Compatible avec le système électronique de votre Nouvelle Logan MCV, cette alarme détecte les mouvements dans l'habitacle et dissuade les tentatives d'intrusion.

MOTORISATIONS

	1.2 16V 75	 Tce 90	 dci 75	 dci 90
TYPE MOTEUR				
Carburant	Essence	Essence	Diesel	Diesel
Type de boîte de vitesses	Manuelle	Manuelle	Manuelle	Manuelle
Niveau de dépollution	Euro5 b+	Euro5 b+	Euro5 b+	Euro5 b+
Cylindrée (cm ³)	1149	898	1461	1461
Alésage x Course (mm)	69 x 76,8	72,2 x 73,1	76 x 80,5	76 x 80,5
Nombre de cylindres	4	3	4	4
Rapport volumétrique	9,8	9,5	15,5	15,5
Nombre total de soupapes	16	12	8	8
Puissance maxi kW CEE (ch)	55 (75)	66 (90)	55 (75)	66 (90)
Couple maxi Nm CEE (m.kg) au régime maxi	107 à 4250	135 à 2500	200 à 1750	220 à 1750
Type d'injection	Indirecte Multipoint	Indirecte Multipoint	Injection directe Common Rail	Injection directe Common Rail
Alimentation en air	Air	Turbocompresseur	Turbocompresseur	Turbocompresseur
Catalyseur	Série	Série	Série	Série
Filtre à particules	-	-	Série	Série
BOÎTE DE VITESSES				
Nombre de rapports AV			5	
Vitesse à 1 000 tr / min en 1 ^{re} :	6,78	6,78	9,63	9,63
En 2 ^e	12,33	12,91	18,34	18,34
En 3 ^e	18,13	20,48	29,10	29,10
En 4 ^e	24,53	27,96	39,73	39,73
En 5 ^e	31,77	38,29	54,41	54,41
DIRECTION				
Direction			Assistée (hydraulique)	
Diamètre de braquage entre trottoirs (m)			10,82	
Nombre de tours de volant entre butées			3,2	
TRAINS				
Type train avant			Pseudo McPherson à bras triangulé	
Type train arrière			Essieu en H à profil déformable et épure programmée à ressorts hélicoïdaux	
ROUES ET PNEUMATIQUES				
Jantes de référence			6J15	
Pneumatiques de référence avant / arrière			185/65 R15	
FREINAGE				
Type du circuit de freinage			X	
A.B.S.			Série	
Répartiteur électronique de freinage			Série	
AFU			Série	
ESC			Série	
Avant : disques ventilés (DV) diamètre (mm) / épaisseur (mm)			(DV) 258/22	
Arrière : tambours (T) / diamètre (pouces)			(T) / 8	
PERFORMANCES				
Aérodynamique SCx (m ²)			0,88	
Vitesse maxi (km/h)	162	175	164	173
0 - 100 km/h (s)	14"50	11"10	14"60	12"10
400 m D.A. (s)	19"40	17"50	19"60	18"50
1 000 m D.A. (s)	36"20	32"80	36"00	33"90
CONSUMMATIONS ET ÉMISSIONS				
CO ₂ (g/km)	135	116	99	99
Cycle urbain (l/100 km)	7,6	6,4	4,3	4,3
Cycle extra-urbain (l/100 km)	4,9	4,3	3,5	3,5
Cycle mixte (l/100 km)	5,8	5,0	3,8	3,8
Réservoir à carburant (l)			50	
MASSES (kg)				
À vide en ordre de marche (sans option) (MVODM) sans conducteur	1 016	1 038	1 090	1 090
Maxi autorisé (MMAC)	1 570	1 620	1 670	1 670
Total roulant (MTR)	2 380	2 430	2 480	2 480
Charge utile (CU) **	554	582	580	580
Masse maxi remorque freinée	810	810	810	810
Masse maxi remorque non freinée	545	555	580	580

* Données homologuées selon réglementation applicable. ** La CU indiquée est à niveau d'équipement mini.

SCHÉMAS COTÉS

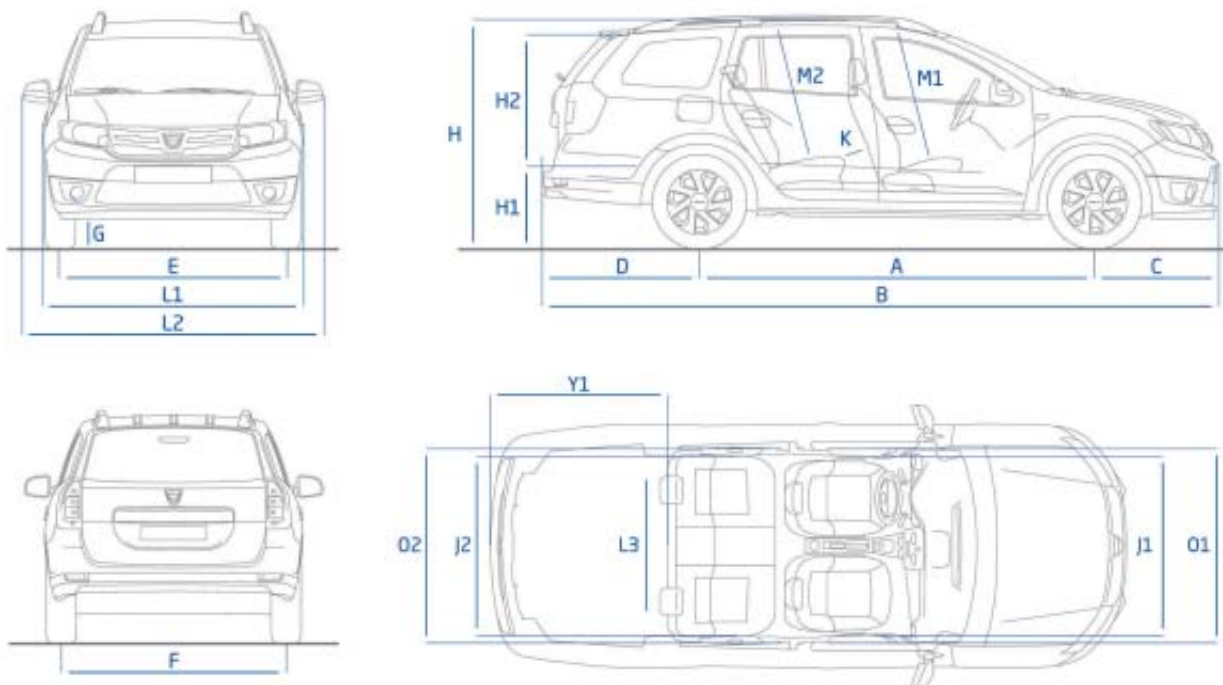

VOLUME de COFFRE (dm ³) (norme ISO 3832)	
Configuration 5 places	573
Configuration 2 places (avec banquette repliée)	1518
PLAN COTÉ (mm)	
A Empattement	2634
B Longueur hors tout	4492
C Porte-à-faux avant	813
D Porte-à-faux arrière	1046
E Voie avant	1493
F Voie arrière	1476
G Garde au sol en charge	142
H Hauteur à vide sans / avec barres de toit	1519 / 1550
H1 Hauteur seuil à vide	589
H2 Hauteur entrée de coffre	589
J1 Largeur aux bandeaux avant	1387
J2 Largeur aux bandeaux arrière de la 2 ^e rangée	1389
K Rayon aux genoux de la 2 ^e rangée	177
L1/L2 Largeur hors tout sans / avec rétroviseurs	1733 / 1994
L3 Largeur intérieure entre passage de roue	997
M1 Hauteur sous pavillon à 14° de la 1 ^{re} rangée	900
M2 Hauteur sous pavillon à 14° de la 2 ^e rangée	886
O1 Largeur aux coudes avant	1415
O2 Largeur aux coudes arrière de la 2 ^e rangée	1432
Y1 Longueur de chargement derrière banquette de la 2 ^e rangée en place	1054

TEINTES OPAQUES

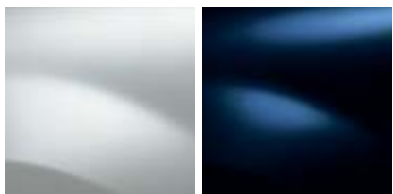

BLANC GLACIER (OV 369)

BLEU NAVY (OV D42)

TEINTES MÉTALLISÉES (TE) ET NACRÉES (NV)



BLEU PERSAN (TE RPK)

BEIGE CENDRÉ (TE HNK)

NOIR NACRÉ (NV 676)

GRIS PLATINE (TE D69)

ROUGE DE FEU (TE B76)

JANTES



JANTE TÔLE 15" AVEC
MINI ENJOLIVEUR ARGES

JANTE TÔLE 15" AVEC
ENJOLIVEUR COMPLET ARACAJU

JANTE TÔLE 15" AVEC
ENJOLIVEUR COMPLET GROOMY

JANTE ALLIAGE 15" EMPREINTE

Dacia

Une voiture belle, fiable et accessible, c'est possible ?

OUI, CHEZ DACIA... Nous avons été les premiers à penser qu'une voiture accessible pouvait être attractive, sûre et de qualité. Et quelque chose nous dit que nous avons eu raison. La fiabilité, la robustesse et l'accessibilité de nos modèles sont à présent reconnues par la presse avec de nombreuses récompenses internationales. Dacia s'agrandit en proposant aujourd'hui de nouveaux véhicules toujours aussi fiables

et économiques, qui surprennent par leur design moderne et différenciant. Ils s'enrichissent aussi d'une technologie intelligente et utile. Comme toujours, les voitures Dacia ne manquent jamais d'espace pour accueillir généreusement les passagers et leurs bagages. Le succès de Dacia repose sur un constat simple : on peut aimer l'automobile et en avoir besoin, sans pour autant y consacrer tout son budget.

Avec les nouvelles Dacia, ce constat prend toute sa mesure. MARQUE DU GROUPE RENAULT, Dacia s'appuie sur des solutions techniques qui ont fait la preuve de leur efficacité et de leur fiabilité pour offrir une garantie de 3 ans ou 100 000 km* et des coûts d'utilisation avantageux. Équipés de moteurs essence et diesel de dernière génération, modernes, performants, et économes à l'usage, les véhicules Dacia sont

responsables et citoyens. Fabriqués dans des usines certifiées, ils sont recyclables à 85 %. Ils réduisent leur empreinte sur l'environnement et les meilleurs arborent la signature Dacia eco², signe de notre engagement écologique. Car c'est une autre de nos convictions : limiter l'atteinte à l'environnement ne doit pas être une question de prix. **Décidément, plus que jamais aujourd'hui, acheter malin, c'est acheter Dacia!**



Tout a été fait pour que le contenu de la présente publication soit exact et à jour à la date de l'impression. Ce document a été réalisé à partir de préséries ou de prototypes. Dans le cadre de sa politique d'amélioration continue des produits, DACIA se réserve le droit, à tout moment, d'apporter des modifications aux spécifications et aux véhicules et accessoires décrits et représentés. Ces modifications sont notifiées aux concessionnaires DACIA dans les meilleurs délais. Selon les pays de commercialisation, les versions peuvent différer, certains équipements peuvent ne pas être disponibles (de série, en option ou en accessoire). Veuillez consulter votre représentant de la marque DACIA pour recevoir les informations les plus récentes. En raison des limites des techniques d'impression, les couleurs reproduites dans le présent document peuvent légèrement différer des couleurs réelles de la peinture ou des matières de garniture intérieure. Tous droits réservés. La reproduction sous quelque forme ou par quelque moyen que ce soit de tout ou partie de la présente publication est interdite sans l'autorisation écrite préalable de DACIA.

* Au premier des deux termes atteint. ** Consommations et émissions homologuées selon réglementation applicable. *** Sous réserve d'acceptation du dossier par DIAC, S.A. au capital de 61 000 000 € - 14 avenue du Pavé-Neuf 93168 Noisy-le-Grand Cedex. SIREN 702 002 221 RCS Bobigny.

Financez votre Dacia avec

DIAC
Financements et Services***

3 Garantie*
ans
ou 100 000 km