



# Dacia Logan



# Dacia Logan

Belle générosité et prix serré,  
vous allez l'aimer...



Dès le premier regard, **sa ligne vous attire et sa robustesse** vous rassure.

Naturellement généreuse, elle vous ouvre son espace : **5 belles places** pour accueillir confortablement votre famille, c'est ce que l'on appelle une **habitabilité exceptionnelle**.

D'autant plus exceptionnelle que son prix sait se montrer discret.

Installez-vous et appréciez... une musique joyeuse se répand dans l'habitacle,

le design vous surprend. Vous vous sentez bien, en sécurité... Normal, c'est une Dacia.

Et la fiabilité est dans son ADN.

Alors, regardez-la encore une fois. **Voici une voiture sur laquelle vous pouvez compter** pour faire voyager agréablement ceux que vous aimez, tout en respectant votre budget.





# Vous avez raison, sa ligne est élégante.

Fluide, contemporaine et attractive, sympathique et rassurante... Les mots manquent pour décrire la ligne de Logan. Son style, **alliance d'esthétique et de puissance**, accroche l'œil et déclenche l'envie. **Maxi berline familiale** tout en robustesse, elle sait inspirer la confiance. Imaginez Logan entrer dans votre vie...

Votre famille l'apprécie. Vous vous félicitez d'avoir eu un tel **sens de l'économie** et vous la trouvez **tout simplement irrésistible**. Vous avez raison... elle l'est.





# Un intérieur soigné... Elle vous invite à entrer.

Ouvrez la porte et découvrez...

Les **finitions soignées** parlent de raffinement. Le design moderne et chaleureux flatte le regard.

Un coup d'œil sur la **nouvelle planche de bord** pour admirer la façade centrale... Esthétique et pratique,

l'ergonomie de la planche de bord facilite la conduite. Les cerclages d'aérateurs chromés\*,

l'insert sur le volant\* et l'encadrement de la façade centrale\* lui donnent **beaucoup d'élégance**.

Ici, aucun détail n'a été oublié.

\*Selon versions.







# 5 belles places...

## Elle pense famille.

Vous vouliez de l'espace? Vous l'avez. Pour faire voyager ceux que vous aimez, Logan vous offre le confort de **5 vraies places**. Petits et grands s'y sentiront en sécurité, comme chez eux. En un clic, son dossier de **banquette fractionnable et rabattable 2/3-1/3\***, permet de **moduler l'espace** au gré de vos envies et de vos besoins. Regardez dans les portières... partout, des rangements astucieusement répartis pour votre confort. Même **le coffre pense famille**.

Avec une capacité de **510 l**, il bat des records dans sa catégorie et peut aussi se montrer très utile pour transporter des plantes, un petit meuble ou vous emmener pique-niquer. On dirait que Logan sait exactement comment vous vivez...

\* Selon versions.



# Comptez sur sa technologie pour définitivement vous convaincre.

La technologie, vous l'aimez simple et utile... Alors, celle de Logan, vous allez l'adorer. Le système **MEDIA NAV\*** se plie à toutes vos envies. Son écran tactile de 7", soit 18cm, vous facilite la vie. **Sa navigation intégrée** vous guide en toute sérénité, le **Bluetooth®** vous laisse téléphoner les mains libres et écouter votre musique nomade en **audiostreaming**. Le port USB vous permet de connecter et recharger votre smartphone.

Avec Logan, la technologie vous facilite la conduite. Le **régulateur et le limiteur de vitesse\***, **l'aide au parking arrière\*** **s'occupent de tout.**

\* Selon versions.





# Son nom : Dacia Logan... un gage de fiabilité.



Dacia, un nom synonyme de robustesse et de sécurité, mais aussi de qualité et de performance. Sûre de sa fiabilité, Logan s'engage avec une garantie de **3 ans ou 100 000 km\***. Pour encore davantage de tranquillité, Dacia vous propose de prolonger cette garantie constructeur et ses offres d'entretien possibles. Autres atouts à son actif, toute une gamme **de moteurs très performants et silencieux**. Les diesels dCi et le moteur essence TCe 90 font preuve d'économie. Très appréciable au fil des kilomètres... Vous recherchez un maximum de sécurité pour vous et votre famille ? Grâce au système ABS avec assistance au freinage d'urgence (AFU), et le système de contrôle de trajectoire (ESC), tout reste sous contrôle. Avec le système de fixations **ISOFIX** et les **airbags frontaux et latéraux**, prenez la route tranquille avec Logan.



\* Au premier des deux termes atteint.



# Version Logan



## PRINCIPAUX ÉQUIPEMENTS

- ABS + AFU (Assistance au Freinage d'Urgence)
- Système de contrôle de trajectoire (ESC) avec fonction antipatinage (ASR)
- Airbag frontal conducteur
- Airbag frontal passager désactivable
- Airbags latéraux avant tête-thorax
- Boucliers avant et arrière noirs
- Direction assistée
- Feux de jour
- Jantes tôle 15" avec mini enjoliveur Arges
- Kit de gonflage
- Masques de feux noirs
- Poignées de portes intérieures et extérieures noires
- Prise 12V et kit fumeur
- Rétroviseurs noirs réglables manuellement de l'intérieur
- Harmonie intérieure carbone foncé

### Options :

- Roue de secours
- Boucliers ton carrosserie

# Version Ambiance



## PRINCIPAUX ÉQUIPEMENTS AMBIANCE = LOGAN +

- 3 appuis-tête arrière
- Boucliers avant et arrière ton carrosserie
- Cerclages chromés autour des aérateurs, des compteurs et sur le volant
- Condamnation centralisée des ouvrants avec télécommande
- Éclairage de coffre
- Jantes tôle 15" avec enjoliveur complet Aracaju
- Lève-vitres avant électriques
- Banquette arrière rabattable et fractionnable 1/3-2/3
- Plug & Radio (radio CD MP3, prises Jack et USB, téléphonie Bluetooth® avec commandes au volant)
- MEDIA NAV (écran 7" tactile avec navigation, radio, prises Jack et USB, audiostreaming, téléphonie Bluetooth® avec commandes au volant)
- Cartographie Europe
- Peinture métallisée
- Projecteurs antibrouillard
- Régulateur / Limiteur de vitesse
- Roue de secours

### Options :

- Climatisation à réglage manuel

# Version Lauréate



## PRINCIPAUX ÉQUIPEMENTS LAURÉATE = AMBIANCE +

- Ailettes de calandre aspect chrome satiné
- Jantes tôle 15" avec enjoliveur complet Groomy
- Ordinateur de bord
- Siège conducteur, volant et ceintures de sécurité avant réglables en hauteur
- Poignées de portes extérieures ton carrosserie
- Poignées intérieures de tirage de portes avant
- Projecteurs antibrouillard
- Rétroviseurs extérieurs dégivrants électriques ton carrosserie
- Climatisation à réglage manuel

### OPTIONS :

- Aide au parking arrière
- Jantes alliage 15" Empreinte
- Lève-vitres arrière électriques
- Régulateur/Limiteur de vitesse
- MEDIA NAV (écran 7" tactile avec navigation, radio, prises Jack et USB, audiostreaming, téléphonie Bluetooth® avec commandes au volant)
- Cartographie Europe
- Peinture métallisée
- Roue de secours
- Accoudoir central avant
- Volant et pommeau de levier de vitesses en croûte de cuir\* (implique régulateur/limiteur de vitesse)
- Sellerie cuir\*\*/TEP

\*Cuir d'origine bovine.

\*\*Les sièges sont entièrement revêtus de cuir (fleur corrigée pigmentée/cuir d'origine bovine) pour les faces avant de l'assise, du dossier, des appuis-tête et des renforts latéraux.



# ÉQUIPEMENTS ET OPTIONS

	Logan	Ambiance	Lauréate
<b>PRÉSENTATION EXTÉRIEURE</b>			
Boucliers avant et arrière	Noirs	Ton carrosserie	Ton carrosserie
Poignées de porte extérieures	Noires	Noires	Ton carrosserie
Rétroviseurs extérieurs	Noirs	Noirs	Ton carrosserie
Jantes tôle 15" avec mini enjoliveur Arges	●	-	-
Jantes tôle 15" avec enjoliveur complet Aracaju	-	●	-
Jantes tôle 15" avec enjoliveur complet Groomy	-	-	●
Jantes alliage 15" Empreinte	-	-	○
Masques de feux noirs	●	●	●
Peinture métallisée	-	○	○
<b>SIÈGES ET AMBIANCES INTÉRIEURES</b>			
Façade centrale	Carbone foncé	Carbone foncé	Carbone foncé
Enjoliveur façade centrale	Carbone foncé	Carbone foncé	Gris fumé métal brillant
Cerclages aérateurs	Carbone foncé	Chromé	Chromé
Cerclages des compteurs du tableau de bord	Carbone foncé	Chromé	Chromé
Cerclage autour du logo chrome du volant	Carbone foncé	Chromé	Chromé
Insert sur le volant	-	-	Gris fumé métal brillant
Volant et pommeau de levier de vitesses en croûte de cuir*	-	-	○
Poignées de porte intérieures	Noires	Noires	Noires
Poignées de tirage intérieures gris fumé métal brillant	-	-	●
Panneaux de porte	Carbone foncé	Carbone foncé	Carbone foncé
Banquette arrière fixe	●	-	-
Banquette arrière rabattable et fractionnable 1/3-2/3	-	●	●
3 appuis-tête arrière (1 central « Virgule », 2 latéraux « Ballon »)	-	●	-
3 appuis-tête arrière (1 central « Virgule », 2 latéraux « Virgule »)	-	-	●
Sellerie Logan	●	-	-
Sellerie Ambiance	-	●	-
Sellerie Lauréate	-	-	●
Sellerie cuir**	-	-	○
<b>SÉCURITÉ ACTIVE ET PASSIVE</b>			
ABS + assistance au freinage d'urgence	●	●	●
Système de contrôle de trajectoire (ESC) et fonction antipatinage (ASR) (selon pays)	●	●	●
Airbag frontal conducteur	●	●	●
Airbag frontal passager désactivable	●	●	●
Airbags latéraux avant tête-thorax	●	●	●
Ceintures de sécurité avant réglables en hauteur	-	-	●
Système de fixation Isofix pour siège enfant aux places arrière latérales	●	●	●
Kit anticrevaillon <sup>(1)</sup>	●	●	●
Roue de secours	○	○	○
<b>PROTECTION DU VÉHICULE</b>			
Antidémarrage codé	●	●	●
<b>CONDUITE ET APPAREILS DE CONTRÔLE</b>			
Compte-tours	●	●	●
Direction assistée	●	●	●
Ordinateur de bord 7 fonctions : totaliseur général, totaliseur partiel, carburant consommé, consommation moyenne, autonomie estimée, vitesse moyenne, prochaine révision, température extérieure	-	-	●
Témoin de portes non fermées	Porte conducteur	●	●
Alerte visuelle et sonore du non bouclage des ceintures de sécurité conducteur	●	●	●
Régulateur/limiteur de vitesse	-	○	○
Aide au parking arrière	-	-	○
<b>VISIBILITÉ</b>			
Projecteurs antibrouillard	-	○	●
Lunette arrière dégivrante	●	●	●
Rétroviseurs extérieurs à réglage manuel intérieur	●	●	-
Rétroviseurs extérieurs électriques et dégivrants	-	-	●

	Logan	Ambiance	Lauréate
<b>CONFORT</b>			
Condamnation centralisée des portes à distance	-	●	●
Lève-vitres avant électriques	-	●	●
Lève-vitres arrière électriques	-	-	○
Éclairage plafonnier avant central	●	●	●
Prise 12V	●	●	●
Kit fumeur (cendrier nomade / allume-cigare)	●	●	●
Volant réglable en hauteur	-	-	●
Siège conducteur réglable en hauteur	-	-	●
Chauffage et ventilation à 4 vitesses	●	●	●
Climatisation à réglage manuel	-	○	●
Boîte à gants fermée	●	●	●
Zone de dépose en haut de planche ouvert	●	●	●
Éclairage du coffre	-	●	●
Poignée latérale de maintien passager avant	-	●	●
Poignées latérales de maintien avec crochet intégré passagers arrière	-	-	●
Accoudoir central avant	-	-	○
<b>COMMUNICATION</b>			
2 haut-parleurs avant / 2 haut-parleurs avant + 2 haut-parleurs arrière	-	●/-	-/●
Plug & Radio : radio CD MP3, prises Jack et USB, téléphonie Bluetooth® avec satellite de commandes au volant <sup>(2)</sup>	-	●	●
MEDIA NAV : écran 7" tactile avec navigation, radio, prises Jack et USB, audiostreaming, téléphonie Bluetooth® avec satellite de commandes au volant	-	○	○
Cartographie Europe <sup>(3)</sup>	-	○	○

(1) L'option « roue de secours » se substitue à l'équipement « kit anti-crevaillon »

(2) L'option « MEDIA NAV » se substitue à l'équipement « Dacia Plug & Radio »

(3) L'option « Cartographie Europe » est conditionnée à la présence de l'équipement « MEDIA NAV »

\* Revêtement cuir (d'origine bovine) \*\* Revêtement cuir (d'origine bovine) disponible sur partie centrale de l'assise et du dossier

## ACCESSOIRES



1



2



3



4



5



6



7



8



9

### 1. COFFRE DE TOIT DACIA SUR BARRES TRANSVERSALES SUR PAVILLON

Cet élégant coffre de toit Dacia s'installe en quelques minutes sur les barres de toit et offre un espace de chargement supplémentaire à votre voiture.

Pour vos loisirs, optez pour le très pratique porte-vélos sur attelage qui, grâce à sa fonction basculante, libère l'accès au hayon.

### 2. ATTELAGE COL-DE-CYGNE

Hautelement résistant et respectueux des normes sécuritaires les plus strictes, cet attelage col-de-cygne d'origine accroît les possibilités de transport de votre véhicule.

### 3. BARRES DE TOIT TRANSVERSALES SUR PAVILLON

Adaptées au design de la Nouvelle Logan, ces barres de toit en acier permettent de transporter votre coffre de toit, votre porte-skis ou encore votre porte-vélos.

### 4. BAGUETTES LATÉRALES DE PROTECTION

Prémunissez votre Nouvelle Logan des petits chocs de la vie quotidienne avec ces baguettes latérales de protection esthétiques.

### 5. DÉFLECTEURS D'AIR AVANT

Vitres abaissées, les déflecteurs d'air avant permettent l'aération naturelle de l'habitacle de votre véhicule et le protègent de la pluie.

### 6. BAVETTES AVANT ET ARRIÈRE

Conçues pour préserver la ligne du véhicule, les bavettes avant et arrière protègent efficacement la carrosserie des projections de boue et de gravillons.

### 7. ENJOLIVEURS ANTIBROUILLARD

Stylisez votre Nouvelle Logan en soulignant les phares antibrouillard avec ces enjoliveurs.

### 8. ALARME

Totalement compatible avec le système électronique de votre Nouvelle Logan, l'alarme protège des tentatives d'intrusion et détecte tout mouvement dans l'habitacle.

### 9. SURTAPIS TEXTILE

Les surtapis textile d'habitacle « sur mesure » et 100% compatibles avec les pré-dispositions d'origine s'intègrent harmonieusement à votre intérieur et garantissent un haut niveau de qualité et de sécurité.

## SCHÉMAS COTÉS

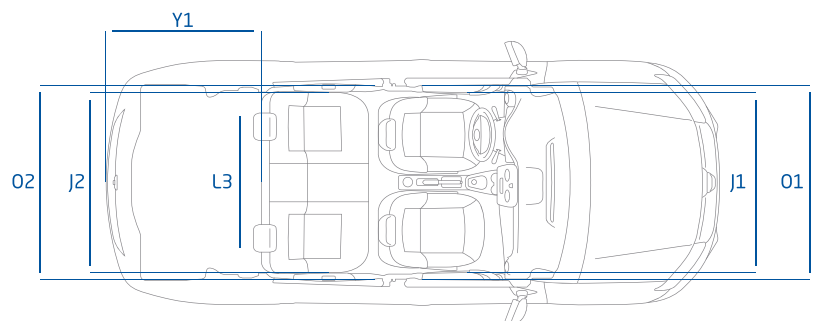
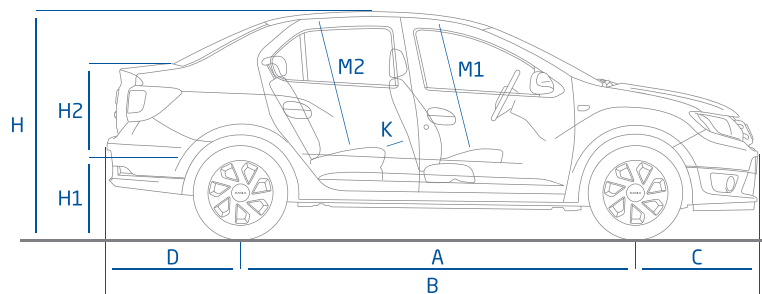
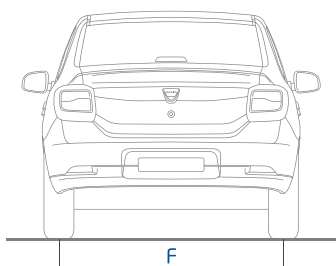
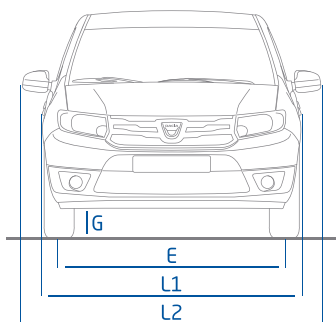

VOLUME DE COFFRE (dm <sup>3</sup> ) (norme ISO 3832)	
Configuration 5 places	510
Configuration 2 places (avec banquette repliée)	1250
PLAN COTÉ (mm)	
A Empattement	2634
B Longueur hors tout	4347
C Porte-à-faux avant	813
D Porte-à-faux arrière	900
E Voie avant	1493
F Voie arrière	1476
G Garde au sol en charge	min 155
H Hauteur à vide	1517
H1 Hauteur seuil à vide	754
H2 Hauteur entrée de coffre	405
J1 Largeur aux bandeaux avant	1387
J2 Largeur aux bandeaux arrière de la 2 <sup>e</sup> rangée	1389
K Rayon aux genoux de la 2 <sup>e</sup> rangée	177
L1 / L2 Largeur hors tout sans / avec rétroviseurs	1733 / 1994
L3 Largeur intérieure entre passage de roue	1013
M1 Hauteur sous pavillon à 14° de la 1 <sup>re</sup> rangée	900
M2 Hauteur sous pavillon à 14° de la 2 <sup>e</sup> rangée	868
O1 Largeur aux coudes avant	1417
O2 Largeur aux coudes arrière de la 2 <sup>e</sup> rangée	1434
Y1 Longueur de chargement derrière banquette de la 2 <sup>e</sup> rangée en place	1076

## TEINTES OPAQUES

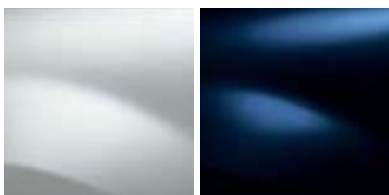

BLANC GLACIER (OV 369)

BLEU NAVY (OV D42)

## TEINTES MÉTALLISÉES



BEIGE CENDRÉ (TE HNK)

NOIR NACRÉ (NV 676)

GRIS PLATINE (TE D69)

ROUGE DE FEU (TE B76)

## JANTES



JANTE TÔLE 15" AVEC MINI ENJOLIVEUR ARGES

JANTE TÔLE 15" AVEC ENJOLIVEUR COMPLET ARACAJU

JANTE TÔLE 15" AVEC ENJOLIVEUR COMPLET GROOMY

JANTE ALLIAGE 15" EMPREINTE

# MOTORISATIONS

	<b>1.2 16V 75</b>	<b>TCe 90</b>	<b>dCi 75</b>	<b>dCi 90</b>
Carburant	Essence	Essence	Diesel	Diesel
Type de boîte de vitesses	BVM 5	BVM 5	BVM 5	BVM 5
Niveau de dépollution	Euro5 b+	Euro5 b+	Euro5 b+	Euro5 b+
Type moteur	D4F 732	H4Bt 400	K9K 612	K9K 612
Cylindrée (cm³)	1 149	898	1 461	1 461
Alésage x Course (mm)	69x76,8	72,2x73,1	76x80,5	76x80,5
Nombre de cylindres	4	3	4	4
Rapport volumétrique	9,8	9,5	15,5	15,5
Nombre total de soupapes	16	12	8	8
Puissance maxi kW CEE (ch) au régime maxi. (tr/min)	55 (75) à 5 500	66 (90) à 5 250	55 (75) à 4 000	66 (90) à 3 750
Couple maxi Nm CEE (m.kg) au régime maxi. (tr/min)	107 à 4 250	135 à 2 500	200 à 1 750	220 à 1 750
Type d'injection	Indirecte Multipoint	Indirecte Multipoint	Injection directe Common Rail	Injection directe Common Rail
Alimentation en air	Air	Turbocompresseur	Turbocompresseur	Turbocompresseur
Catalyseur	Série	Série	Série	Série
Filtre à particules	-	-	Série	Série
<b>BOÎTE DE VITESSES</b>				
Type boîte de vitesses	JH3	JH3	JR5	JR5
Nombre de rapports avant	5	5	5	5
Vitesse à 1 000 tr/min en 1 <sup>re</sup> /2 <sup>e</sup>	6,78/12,33	6,78/12,91	9,63/18,34	9,63/18,34
Vitesse à 1 000 tr/min en 3 <sup>e</sup> /4 <sup>e</sup> /5 <sup>e</sup>	18,13/24,53/31,77	20,48/27,96/38,29	29,1/39,73/54,41	29,1/39,73/54,41
<b>DIRECTION</b>				
Direction	Assistée (hydraulique)			
Diamètre de braquage entre trottoirs (m)	1082	1082	1082	1082
Nombre de tours de volant entre butées	3,2	3,2	3,2	3,2
<b>TRAINS</b>				
Type train avant	Pseudo McPherson à bras triangulé			
Type train arrière	Essieu en H à profil déformable et épure programmée à ressorts hélicoïdaux			
<b>ROUES ET PNEUMATIQUES</b>				
Jantes de référence	6J15			
Pneumatiques de référence Avant / Arrière	185/65 R15			
<b>FREINAGE</b>				
Type du circuit de freinage	X	X	X	X
ABS	Série	Série	Série	Série
Répartiteur électronique de freinage	Série	Série	Série	Série
AFU	Série	Série	Série	Série
ESC	Série	Série	Série	Série
Avant : disques ventilés (DV) diamètre (mm)/épaisseur (mm)	(DV) 258/22	(DV) 258/22	(DV) 258/22	(DV) 258/22
Arrière : tambours (T)/diamètre (pouces)	(T)/8	(T)/8	(T)/8	(T)/8
<b>PERFORMANCES</b>				
Aérodynamique SCx (m²)	0,840	0,755	0,755	0,755
Vitesse maxi (km/h)	156	175	164	173
0 - 100 km/h (s)	14"50	11"10	14"60	12"10
400 m D.A. (s)	19"40	17"50	19"60	18"50
1 000 m D.A. (s)	36"20	32"80	36"00	33"90
<b>CONSOMMATIONS ET ÉMISSIONS (1)</b>				
CO <sub>2</sub> (g/km)	135	116	99	99
Cycle urbain (l/100km)	7,6	6,4	4,3	4,3
Cycle extra-urbain (l/100km)	4,9	4,3	3,5	3,5
Cycle mixte (l/100km)	5,8	5,0	3,8	3,8
<b>CAPACITÉ</b>				
Réservoir à carburant (l)	50	50	50	50
<b>MASSES (kg)</b>				
À vide en ordre de marche (sans option) (MVODM) sans conducteur	974	998	1 059	1 059
À vide en ordre de marche sur l'avant/l'arrière	583/391	607/391	669/390	669/390
Maxi autorisé (MMAC)	1 505	1 520	1 590	1 590
Total roulant (MTR)	2 295	2 310	2 380	2 380
Charge utile (CU) ***	531	522	531	531
Masse maxi remorque freinée (dans la limite du M.TR.)/non freinée	1 100/520	1 100/535	1 100/565	1 100/565

(1) Consommations et émissions homologuées selon réglementation applicable. \*\*\* La CU indiquée est à niveau d'équipement mini.

# Dacia

## Une voiture belle, fiable et accessible, c'est possible ?

OUI, CHEZ DACIA ... Nous avons été les premiers à penser qu'une voiture accessible pouvait être attractive, sûre et de qualité. Et quelque chose nous dit que nous avons eu raison. 10 ans après le lancement de la marque, la fiabilité, la robustesse et l'accessibilité de nos modèles sont reconnues

par la presse avec de nombreuses récompenses internationales. Dacia propose une technologie utile, et un espace intérieur généreux pour les passagers et leurs bagages. Le succès de Dacia repose sur un constat simple : on peut aimer l'automobile et en avoir besoin, sans pour autant y consacrer tout son budget.

MARQUE DU GROUPE RENAULT, Dacia s'appuie sur des solutions techniques qui ont fait la preuve de leur efficacité et de leur fiabilité, pour offrir une garantie de 3 ans ou 100 000 km\* et des coûts d'utilisation avantageux. Les véhicules Dacia sont équipés de moteurs essence et diesel de dernière

génération, modernes, performants et économes à l'usage. Fabriqués dans des usines certifiées, ils sont recyclables à 85 %. Décidément, plus que jamais aujourd'hui, acheter malin, c'est acheter Dacia !



Tout a été fait pour que le contenu de la présente publication soit exact et à jour à la date de l'impression. Ce document a été réalisé à partir de préséries ou de prototypes. Dans le cadre de sa politique d'amélioration continue des produits, DACIA se réserve le droit, à tout moment, d'apporter des modifications aux spécifications et aux véhicules et accessoires décrits et représentés. Ces modifications sont notifiées aux concessionnaires DACIA dans les meilleurs délais. Selon les pays de commercialisation, les versions peuvent différer, certains équipements peuvent ne pas être disponibles (de série, en option ou en accessoire). Veuillez consulter votre représentant de la marque DACIA pour recevoir les informations les plus récentes. En raison des limites des techniques d'impression, les couleurs reproduites dans le présent document peuvent légèrement différer des couleurs réelles de la peinture ou des matières de garniture intérieure. Tous droits réservés. La reproduction sous quelque forme ou par quelque moyen que ce soit de tout ou partie de la présente publication est interdite sans l'autorisation écrite préalable de DACIA.

\* Au premier des deux termes atteint. \*\* Sous réserve d'acceptation du dossier par DIAC, SA au capital de 61 000 000 € - 14 avenue du Pavé-Neuf 93168 Noisy-le-Grand Cedex. SIREN 702 002 221 RCS Bobigny

Financez votre Dacia avec

**DIAC**  
Financements et Services\*\*

**3** Garantie  
**ans**  
ou 100 000 km