

**DACIA**  
TOUT. SIMPLEMENT

# NOUVELLES SANDERO SANDERO STEPWAY



DACIA SANDERO STEPWAY

# DE L'ÉVASION DANS LE QUOTIDIEN







STEPWAY  
**SANDERO**  
STEPWAY

# L'ESPRIT D'AVENTURE

Un seul regard et c'est déjà l'évasion avec Nouvelle Sandero Stepway. Sa face avant dynamique, ses jantes puissantes, ses nouveaux skis de protection et sa garde au sol élevée lui donnent le style énergique et robuste d'un authentique crossover. Avec ses phares à LED, sa signature lumineuse en Y et sa nouvelle calandre noir brillant avec des touches de blancs autour du logo étirent sa face avant

en lui donnant encore plus de caractère. L'allumage automatique des feux et des essuie-glaces vous assure une meilleure visibilité. Son nouveau toit ouvrant invite à profiter pleinement de l'environnement. Sandero Stepway, le baroudeur qui s'adapte à tous vos horizons.



SIGNATURE LUMINEUSE



# UN CONFORT BIEN PENSÉ

Toute la technologie dont vous avez besoin : entrez à bord sans effort grâce à la carte mains-libres, et découvrez le style du nouvel habitacle. Finitions Fog Grey, cuivre et blanc, sellerie spécifique à liserés blancs, réglage des sièges et du volant en hauteur et en profondeur, appuie-têtes ajustables, frein de parking électrique, espace de rangement fermé : la praticité et le confort ont pris de l'assurance.

Connectez votre smartphone via un câble USB et pilotez vos applications préférées sur l'écran tactile de 8 pouces. Les commandes placées à portée de la main offrent une simplicité d'accès maximale à toutes les fonctionnalités. Tout est clair.



SELLERIE SPÉCIFIQUE



ÉCRAN 8 POUCES TACTILE AVEC MEDIANAV



FREIN DE PARKING ÉLECTRIQUE





# TOUTE LA PLACE POUR VOS ENVIES

Nouvelle Sandero Stepway relève le défi de la vraie vie : avec son grand coffre extensible, passez en un clin d'œil de la vie citadine à l'évasion. Pour cela, rabattez les sièges en un geste, ajustez la capacité de chargement en fonction de vos besoins et faites le plein de moments inoubliables.

Grâce à un ingénieux système, transformez facilement vos barres de toit en barres transversales pour charger un coffre de rangement, un porte-vélos ou des porte-skis. Prêt pour de nouvelles expériences ? C'est maintenant.



BARRES TOIT LONGITUDINALES



BARRES DE TOIT TRANSFORMÉES

DACIA SANDERO

**UNE ALLIÉE  
UNIQUE  
AU QUOTIDIEN**

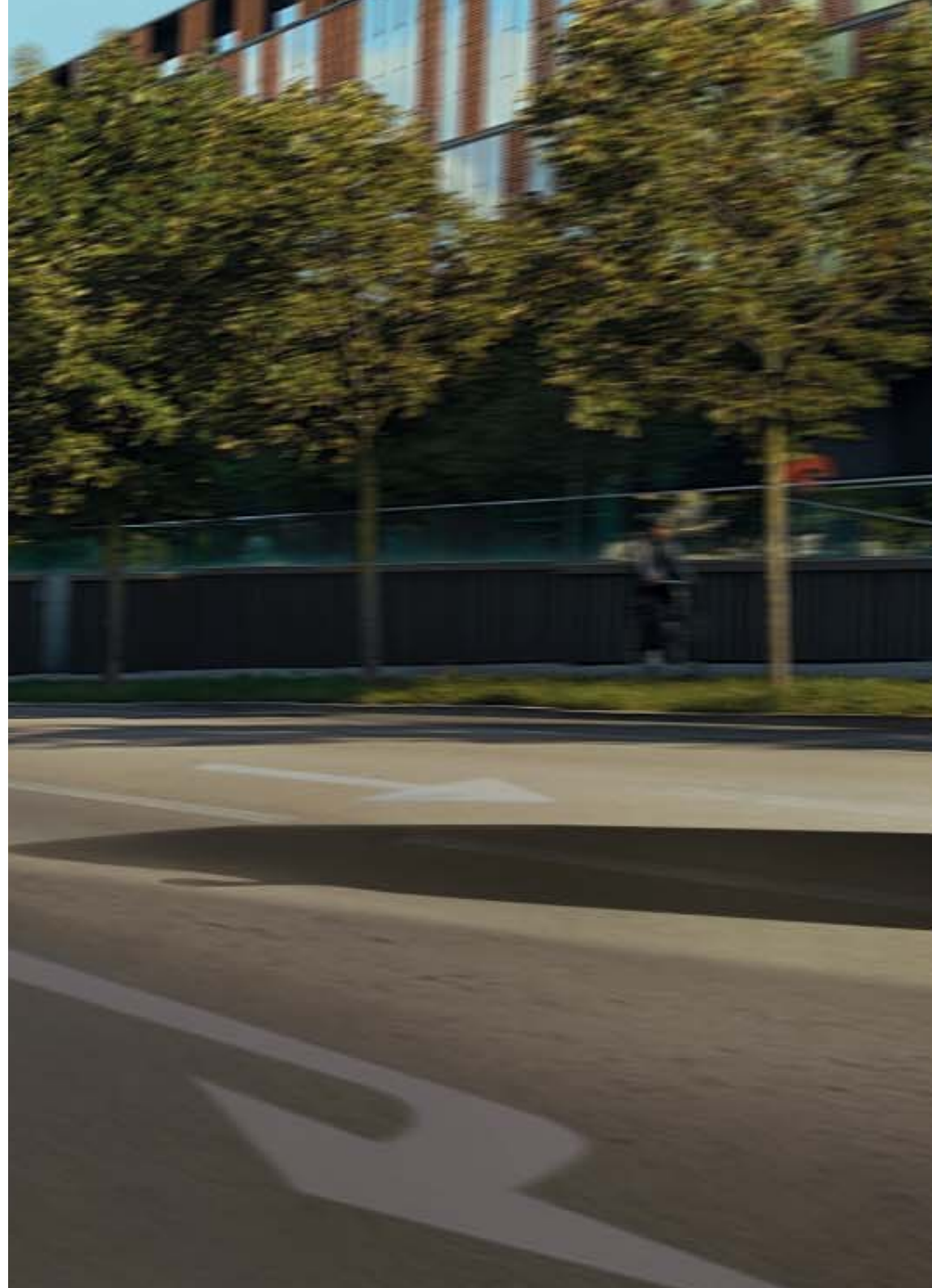



# LA FORCE DE L'ESSENTIEL

Admirez le style entièrement redessiné de Nouvelle Sandero, mariage de robustesse et de lignes dynamiques, tout simplement percutant. Sa signature lumineuse avant et arrière en Y signe un design à l'identité forte et contemporaine. Avec ses feux de croisement à LED, vous verrez mieux que jamais la nuit. De face, la grille de calandre noire avec des touches de blanc lui donne du caractère.

L'esprit Sandero que vous aimez évolue aussi vers plus de style dans les détails : la preuve en image avec ses coques de rétroviseur assorties à la carrosserie. Leur forme retravaillée offre un aérodynamisme optimal et contribue à réduire le bruit pour les voyageurs à bord.



SIGNATURE LUMINEUSE ARRIÈRE EN Y





DACIA



# L'ESSENTIEL SOUS LA MAIN

Dès l'entrée, avec l'ouverture automatique à distance, vous vous sentez dans un univers accueillant et contemporain. La nouvelle planche de bord panoramique opte pour l'élégance et l'efficacité. Orientée vers le conducteur, elle facilite l'accès à toutes les fonctionnalités : nouvelles commandes intuitives de climatisation, écran de 8 pouces intégré – avec navigation et réplification via un câble USB des applications

de votre smartphone –, système d'aide au parking avant et arrière – qui vous alerte de la proximité d'un obstacle – et réglage du volant en hauteur ainsi qu'en profondeur. Le frein de parking électrique se révèle, lui, ultra pratique au quotidien. Se recentrer sur l'essentiel est résolument agréable avec Nouvelle Sandero.



MATÉRIAUX VALORISANT



TABLEAU DE BORD AVEC AFFICHAGE NUMÉRIQUE



# PRENEZ LE CONTRÔLE DE L'ESPACE

Nouvelle Sandero sait parfaitement s'adapter à votre vie. Et elle a de la ressource, avec son grand coffre et sa banquette arrière rabattable pour moduler l'espace en fonction de vos exigences. Elle multiplie également les rangements : porte-gobelets, bac de portière, boîte à gants fermée ou encore console de rangement répondent idéalement à vos besoins d'organisation.

Avec une largeur aux épaules renforcée pour le conducteur et de l'aisance au niveau des genoux pour les passagers arrière, offrez-vous un confort optimal. Nouvelle Sandero fait résolument la preuve de son sens de l'accueil.



VOLUME DE COFFRE : 328 LITRES

BANQUETTE ARRIÈRE RABATTUE : VOLUME DE COFFRE 1 108 LITRES

RANGEMENT ACCOUDOIR CENTRAL : 1,2 LITRE

# EN SÉCURITÉ À CHAQUE MOMENT

Pour Dacia, rien n'est plus important que d'améliorer sans cesse la sécurité de ses véhicules, et surtout celle de ses usagers. Vous pouvez vous détendre avec le freinage automatique d'urgence, l'aide au démarrage en côte, les six airbags de série et le détecteur d'angle mort. Nouvelles Dacia Sandero et Sandero Stepway vous offrent l'essentiel pour une conduite sereine.

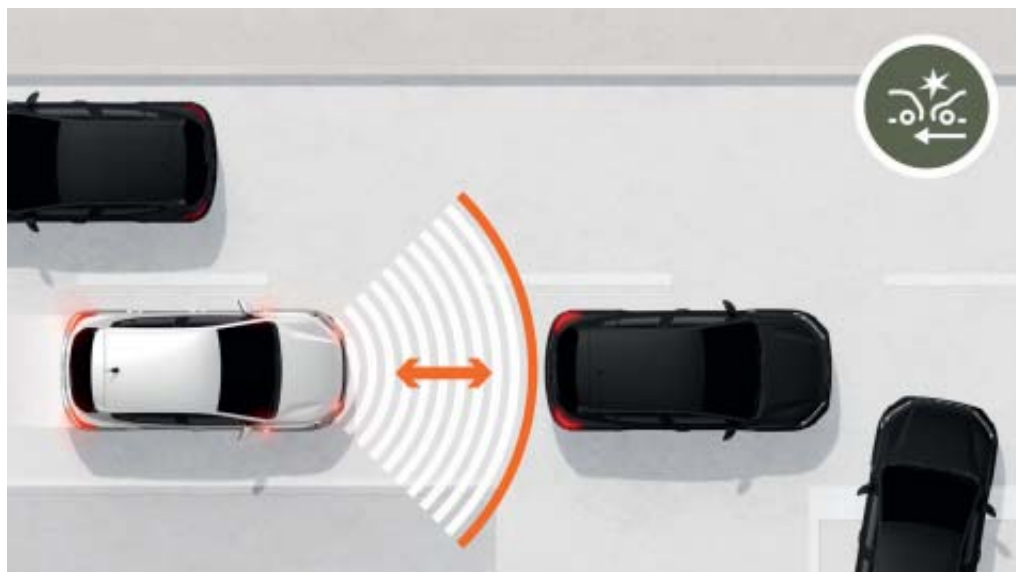

## FREINAGE AUTOMATIQUE D'URGENCE

Parfois, être concentré et réactif ne suffit pas. Comptez sur Nouvelle Sandero pour éviter ou atténuer les accrochages. Le freinage automatique d'urgence détecte les risques de collision. Si vous ne réagissez pas, ou pas suffisamment, son système se déclenche et optimise le freinage.

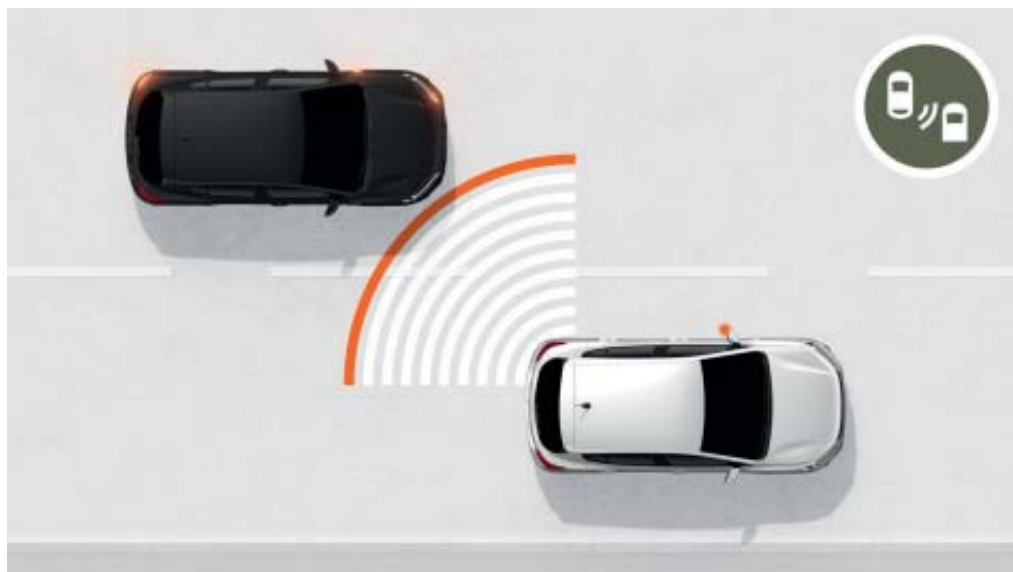

## AVERTISSEUR D'ANGLE MORT

Difficile de tout voir quand vous changez de voie. Équipée de capteurs latéraux avant et arrière, votre Nouvelle Sandero vous alerte contre tout risque de collision avec un autre véhicule sur le côté ou à l'arrière.



#### **AIDE AU PARKING AVANT, ARRIÈRE ET CAMÉRA DE REcul**

En ville, toutes les places sont bonnes à prendre, même les plus étroites. Vous serez conquis dès la première manœuvre par ce dispositif de détection qui vous alerte de manière sonore et visuelle au moindre obstacle présent à l'avant ou à l'arrière.



#### **AIDE AU DÉMARRAGE EN CÔTE**

Terminé de stresser lorsque vous démarrez en côte! Cette fonction empêche immédiatement le véhicule de reculer quand vous relâchez la pédale de frein. Plus besoin de se précipiter sur le frein de parking pour vous aider, manœuvrer devient simple comme bonjour.

DACIA SANDERO & SANDERO STEPWAY

# TEINTES, ENJOLIVEURS & JANTES

## TEINTES

---



BLANC GLACIER<sup>(1)</sup>



GRIS COMÈTE<sup>(2)</sup>



LICHEN KAKI<sup>(1)\*\*</sup>



NOIR NACRÉ<sup>(2)</sup>



MOONSTONE<sup>(2)</sup>



BLEU IRON<sup>(2)</sup>



ORANGE ATAKAMA<sup>(2)\*\*</sup>



URBAN GREY<sup>(1)\*</sup>



ROUGE FUSION<sup>(2)\*</sup>

(1) Teinte opaque. (2) Teinte métallisée.  
\* Uniquement disponible sur Sandero. \*\* Disponible uniquement sur Stepway.

## ENJOLIVEURS & JANTES

---



ENJOLIVEUR 15"  
ARGÈS



ENJOLIVEUR 15"  
ELMA



ENJOLIVEUR 15"  
SORANE



ENJOLIVEUR 16"  
SARIA



JANTE 16"  
AMARIS



JANTE 16"  
MAHALIA\*\*

# DACIA SANDERO AMBIANCE

## ACCESS



### PRINCIPAUX ÉQUIPEMENTS

#### PRÉSENTATION EXTÉRIEURE

- Nouvelle calandre intégrant le nouveau logo et des inserts décoratifs blancs
- Signature lumineuse à LED
- Feux de jour à allumage automatique à LED
- Boucliers avant/arrière noirs
- Poignées de porte extérieures noires
- Rétroviseurs extérieurs noirs
- Enjoliveur mini Argès 15"

#### PRÉSENTATION INTÉRIEURE

- Contours des aérateurs noirs et curseurs blancs
- Panneaux de porte Noir Titane
- Poignées de porte intérieures noires
- Dossier de banquette arrière rabattable monobloc (1/1)
- Sellerie spécifique Access

#### SÉCURITÉ ACTIVE ET PASSIVE

- ABS (système antiblocage des roues) & AFU (assistance freinage d'urgence)
- Freinage automatique d'urgence (AEBS) Interurbain
- ESP (contrôle de stabilité électronique) + HSA (aide au démarrage en côte)
- Appel d'urgence (E-call)
- Airbag frontal conducteur/airbag frontal passager désactivable
- Airbags latéraux thorax et rideaux tête (avant + arrière)

- Ceintures de sécurité avant et arrière latérales avec prétensionneur et limiteur d'effort
- Détection de pression des pneus
- Aide au démarrage en côte
- Kit de gonflage
- Système de fixation Isofix pour siège enfant aux places latérales arrière

#### CONDUITE ET APPAREILS DE CONTRÔLE

- Direction assistée électrique
- Stop & Start, ECO Mode (hors SSe 65)
- Ordinateur de bord : distance parcourue, vitesse moyenne, autonomie, consommation moyenne (y compris en GPL)
- Limiteur de vitesse avec avertisseur sonore

#### VISIBILITÉ

- Rétroviseurs extérieurs à réglage manuel intérieur

#### CONFORT

- Lève-vitres avant électriques conducteur et passager
- Volant réglable en hauteur
- Plafonnier avant
- 1 prise USB à l'avant

#### AUDIO

- Préquipement audio

## ESSENTIAL



### PRINCIPAUX ÉQUIPEMENTS ESSENTIAL = ACCESS +

#### PRÉSENTATION EXTÉRIEURE

- Boucliers avant et arrière ton carrosserie
- Rétroviseurs extérieurs noirs
- Enjoliveur 15" Elma

#### PRÉSENTATION INTÉRIEURE

- Éléments décoratifs intérieurs de couleur Fog Grey
- Contour des aérateurs de couleur Fog Grey et curseurs blancs
- Dossier de banquette arrière rabattable et fractionnable 1/3-2/3
- Sellerie spécifique Essential

### CONFORT

- Condamnation des portes électrique avec télécommande à radiofréquences

### AUDIO

- Media Control : radio DAB avec commandes sur le volant, affichage intégré dans l'écran de l'ordinateur de bord, support smartphone fixe sur la planche de bord, 4 haut-parleurs avant, connexion Bluetooth®, application mobile Dacia Media Control

DACIA SANDERO & SANDERO STEPWAY

# TEINTES, ENJOLIVEURS & JANTES

## TEINTES

---



BLANC GLACIER<sup>(1)</sup>



GRIS COMÈTE<sup>(2)</sup>



LICHEN KAKI<sup>(1)\*\*</sup>



NOIR NACRÉ<sup>(2)</sup>



MOONSTONE<sup>(2)</sup>



BLEU IRON<sup>(2)</sup>



ORANGE ATAKAMA<sup>(2)\*\*</sup>



URBAN GREY<sup>(1)\*</sup>



ROUGE FUSION<sup>(2)\*</sup>

(1) Teinte opaque. (2) Teinte métallisée.  
\* Uniquement disponible sur Sandero. \*\* Disponible uniquement sur Stepway.

## ENJOLIVEURS & JANTES

---



ENJOLIVEUR 15"  
ARGÈS



ENJOLIVEUR 15"  
ELMA



ENJOLIVEUR 15"  
SORANE



ENJOLIVEUR 16"  
SARIA



JANTE 16"  
AMARIS



JANTE 16"  
MAHALIA\*\*

# DACIA SANDERO AMBIANCE

## ESSENTIAL



### PRINCIPAUX ÉQUIPEMENTS

#### PRÉSENTATION EXTÉRIEURE

- Nouvelle calandre intégrant le nouveau logo et des inserts décoratifs blancs
- Signature lumineuse à LED
- Feux de jour à allumage automatique à LED
- Boucliers avant et arrière ton carrosserie
- Poignées de porte extérieures noires
- Rétroviseurs extérieurs noirs
- Enjoliveur 15" Elma

#### PRÉSENTATION INTÉRIEURE

- Éléments décoratifs intérieurs de couleur Fog Grey
- Contour des aérateurs de couleur Fog Grey et curseurs blancs
- Panneaux de porte Noir Titane
- Poignées de porte intérieures noires
- Dossier de banquette arrière rabattable et fractionnable 1/3-2/3
- Sellerie spécifique Essential
- Condamnation électrique des portes avec télécommande à radiofréquences

#### SÉCURITÉ ACTIVE ET PASSIVE

- ABS (système antiblocage des roues) & AFU (assistance au freinage d'urgence)
- Freinage automatique d'urgence (AEB) interurbain
- ESP (contrôle de stabilité électronique) + HSA (aide au démarrage en côte)
- Appel d'urgence (E-call)
- Airbag frontal conducteur et airbag frontal passager désactivables
- Airbags latéraux thorax et rideaux tête (avant + arrière)

- Ceintures de sécurité avant et arrière latérales avec prétensionneur et limiteur d'effort
- Détection de pression des pneus
- Aide au démarrage en côte
- Kit de gonflage
- Système de fixation Isofix pour siège enfant aux places latérales arrière

#### CONDUITE ET APPAREILS DE CONTRÔLE

- Direction assistée électrique
- Stop & Start, ECO mode (hors S&C 65)
- Ordinateur de bord : distance parcourue, vitesse moyenne, autonomie, consommation moyenne (y compris en GPL)
- Limiteur de vitesse avec avertisseur sonore

#### VISIBILITÉ

- Rétroviseurs extérieurs à réglage manuel intérieur

#### CONFORT

- Lève-vitres avant électriques conducteur et passager
- Volant réglable en hauteur
- Plafonnier avant
- 1 prise USB à l'avant

#### AUDIO

- Prééquipement audio
- Media Control : radio DAB avec commandes sur le volant, affichage intégré dans l'écran de l'ordinateur de bord, support smartphone fixe sur la planche de bord, 4 haut-parleurs avant, connexion Bluetooth®, application mobile Dacia Media Control

# DACIA SANDERO AMBIANCE

## EXPRESSION



### PRINCIPAUX ÉQUIPEMENTS EXPRESSION = ESSENTIAL +

#### PRÉSENTATION EXTÉRIEURE

- Rétroviseurs ton carrosserie
- Enjoliveur 15" Flexwheel Sorane

#### PRÉSENTATION INTÉRIEURE

- Contours des aérateurs de couleur Fog Grey
- Poignées de porte intérieures de couleur Fog Grey
- Revêtement tissu sur la planche de bord et les accoudoirs des portes avant
- Sellerie spécifique Expression
- Volant soft feel réglable en hauteur et en profondeur

### CONDUITE ET APPAREILS DE CONTRÔLE

- Limiteur de vitesse avec avertisseur sonore / régulateur de vitesse
- Radar de recul

### VISIBILITÉ

- Projecteurs antibrouillard
- Rétroviseurs extérieurs réglables électriquement

### CONFORT

- Climatisation manuelle
- Essuie-glaces automatiques
- Condamnation automatique des portes en roulant
- 4 lève-vitres électriques, impulsions côté conducteur
- Plafonnier avant

### AUDIO

- Media Display : compatibilité Android Auto™ et Apple CarPlay™ avec réplique smartphone via un câble USB (radio DAB avec écran tactile 8" et 4 haut-parleurs).

# DACIA SANDERO STEPWAY AMBIANCE

## ESSENTIAL STEPWAY



### PRINCIPAUX ÉQUIPEMENTS

#### PRÉSENTATION EXTÉRIEURE

- Nouvelle calandre noir grand brillant intégrant le nouveau logo et des inserts décoratifs blancs
- Signature lumineuse à LED
- Feux de jour allumage automatique à LED
- Enjoliveurs Flexwheel 16" Saria
- Boucliers avant et arrière
- Skis avant et arrière Gris Mégalithe
- Poignées de porte extérieures noires
- Rétroviseurs extérieurs noirs
- Barres de toit longitudinales modulaires (Mégalithe Grey)

#### PRÉSENTATION INTÉRIEURE

- Contours des aérateurs Cuivre
- Poignées de porte intérieures noires
- Dossier de banquette arrière rabattable et fractionnable 1/3-2/3
- Sellerie spécifique Stepway à insertions et surpiqûres grises

### SÉCURITÉ ACTIVE ET PASSIVE

- ABS (système antiblocage des roues) & AFU (assistance de freinage d'urgence)
- Freinage automatique d'urgence (AEBS) interurbain
- ESP (Electronic Stability Program) + HSA (aide au démarrage en côte)
- Appel d'urgence (E-call)
- Airbag frontal conducteur / airbag frontal passager désactivable
- Airbags latéraux thorax et rideaux tête (avant + arrière)
- Ceintures de sécurité avant et arrière latérales avec prétensionneur et limiteur d'effort
- Détection de pression des pneus
- Aide au démarrage en côte
- Kit de gonflage
- Système de fixations Isofix pour siège enfant aux places latérales arrière

### CONDUITE ET APPAREILS DE CONTRÔLE

- Direction assistée électrique
- Stop & Start, ECO Mode
- Ordinateur de bord : distance parcourue, vitesse moyenne, autonomie, consommation moyenne (y compris en GPL)
- Limiteur de vitesse avec avertisseur sonore
- Volant soft feel réglable en hauteur et en profondeur

### VISIBILITÉ

- Rétroviseurs extérieurs à réglage manuel intérieur

### CONFORT

- Climatisation manuelle
- Condamnation des portes électrique avec télécommande à radiofréquences
- Condamnation automatique des portes en roulant
- Lève-vitres avant électriques conducteur et passager
- Volant réglable en hauteur
- Plafonnier avant

- 1 prise USB à l'avant
- 1 prise 12V à l'avant

### AUDIO

- Media Control : radio DAB avec commandes sur le volant, affichage intégré dans l'écran de l'ordinateur de bord, support smartphone fixe sur la planche de bord, 4 haut-parleurs avant, connexion Bluetooth®, application mobile Dacia Media Control

# DACIA SANDERO STEPWAY AMBIANCE

## EXPRESSION STEPWAY



### PRINCIPAUX ÉQUIPEMENTS EXPRESSION STEPWAY = ESSENTIAL STEPWAY +

#### PRÉSENTATION EXTÉRIEURE

- Calandre avec inscription Stepway Blanc
- Poignées de porte extérieures ton carrosserie
- Rétroviseurs de couleur Satin Gris Mégalthé

#### PRÉSENTATION INTÉRIEURE

- Contours des aérateurs de couleur Fog Grey et cuivre avec curseurs blancs
- Poignées de porte intérieures Gris Acier
- Éléments décoratifs intérieurs de couleur Fog Grey
- Revêtement tissu sur la planche de bord et accoudoirs portes avant/enjoliveur Cuivre sur les panneaux de portes avant
- Dossier de banquette arrière rabattable et fractionnable 1/3-2/3
- Volant soft feel

### CONDUITE ET APPAREILS DE CONTRÔLE

- Limiteur de vitesse avec avertisseur sonore/régulateur de vitesse

### VISIBILITÉ

- Projecteurs antibrouillard
- Rétroviseurs extérieurs réglables électriquement

### CONFORT

- Essuie-glaces automatiques
- 4 lève-vitres électriques, impulsionnel côté conducteur
- Volant réglable en hauteur et en profondeur
- Plafonnier avant
- Plancher de coffre double-niveau

### AUDIO

- Media Display compatibilité Android Auto™ et Apple CarPlay™ avec réplique smartphone via un câble USB (radio DAB avec écran tactile 8" et 4 haut-parleurs)

## EXPRESSION+ DISPONIBLE UNIQUEMENT AVEC L'OFFRE UP&GO



### ÉQUIPEMENTS

Des équipements supplémentaires sur une version déjà bien équipée.



### LIVRAISON ACCÉLÉRÉE

Recevez votre Dacia dans des délais réduits!



### ET TOUJOURS AU PRIX DACIA

Vous êtes forcément gagnant!

# UP&GO

**+ D'ÉQUIPEMENTS  
+ RAPIDEMENT**

UP & GO, c'est un Sandero Stepway en finition EXPRESSION avec 10 équipements supplémentaires déjà inclus, livré plus rapidement. Pas d'option à ajouter, tout est inclus. Vous n'avez qu'à choisir l'essentiel : **la motorisation et la teinte de la carrosserie.**

#### ÉQUIPEMENTS SUPPLÉMENTAIRES INCLUS

- Jantes aluminium diamantées 16" Mahalia bi-ton
- Climatisation automatique
- Carte mains-libres
- Frein de parking électrique
- Console haute avec espace de rangement
- Caméra de recul et radars de parking avant
- Détecteur d'angle mort
- Pack Navigation Europe de l'Ouest : Media Nav 8"
- Cartographie Europe + MAP CARE MAP CARE (carte Europe de l'Ouest ou Europe de l'Est + 6 mises à jour gratuites pendant 3 ans)
- Roue de secours + cric (hors GPL)
- Sièges chauffants (en Allemagne seulement)

#### MOTORISATION

Vous pouvez choisir entre le moteur  
**GPL ECO-G 100**  
ou les **TCE 90** et **TCE 110**.

#### TEINTES

Choisissez votre préférence parmi les  
**7 TEINTES DE STEPWAY :**

- **Blanc Glacier**<sup>(1)</sup>
- **Gris Comète**<sup>(2)</sup>
- **Lichen Kaki**<sup>(1)</sup>
- **Noir Nacré**<sup>(2)</sup>
- **Moonstone**<sup>(2)</sup>
- **Bleu Iron**<sup>(2)</sup>
- **Orange Atakama**<sup>(2)</sup>

(1) Teinte opaque. (2) Teinte métallisée.

# DACIA SANDERO & SANDERO STEPWAY ÉQUIPEMENTS & OPTIONS

	SANDERO ACCESS	SANDERO ESSENTIAL	SANDERO EXPRESSION	SANDERO STEPWAY ESSENTIAL	SANDERO STEPWAY EXPRESSION
<b>PRÉSENTATION EXTÉRIEURE</b>					
Signature lumineuse à LED	•	•	•	•	•
Feux de jour allumage automatique à LED	•	•	•	•	•
Calandre	Blanche	Blanche	Blanche	Blanche	Blanche
Calandre avec inscription «Stepway»	-	-	-	Blanche	Blanche
Boucliers avant/arrière	Noir	Ton carrosserie	Ton carrosserie	Ton carrosserie	Ton carrosserie
Skis avant/arrière Gris Mégalthé	-	-	-	•	•
Poignées de porte extérieures	Noir	Noir	Ton carrosserie	Noir	Ton carrosserie
Rétroviseurs extérieurs	Noir	Noir	Ton carrosserie	Noir	Satin Gris Mégalthé
Barres de toit longitudinales	-	-	-	-	-
Barres de toit longitudinales modulaires (Gris Mégalthé)	-	-	-	•	•
<b>PRÉSENTATION INTÉRIEURE</b>					
Contours des aérateurs	Noirs et curseurs blancs	Fog Grey et curseurs blancs	Fog Grey	Cuivre	Fog Grey et Cuivre avec curseurs blancs
Poignées d'ouverture des portes intérieures	Noir	Noir	Gris Acier	Noir	Gris Acier
Revêtement tissu sur planche de bord et accoudoirs portes avant/Enjoliveurs Cuivre accoudoirs portes avant	-/-	-/-	•/-	-/-	•/•
Dossier de banquette arrière rabattable monobloc (1/1)	•	-	-	-	-
Dossier de banquette arrière rabattable et fractionnable 1/3-2/3	-	•	•	•	•
Volant soft feel	-	-	•	-	•
<b>SÉCURITÉ ACTIVE ET PASSIVE</b>					
ABS (Anti-lock Braking System) & AFU (assistance de freinage d'urgence)	•	•	•	•	•
Freinage automatique d'urgence (AEBS) interurbain	•	•	•	•	•
ESP (Electronic Stability Program) + HSA (aide au démarrage en côte)	•	•	•	•	•
Appel d'urgence (E-call)	•	•	•	•	•
Airbag frontal conducteur / airbag frontal passager désactivable	•/•	•/•	•/•	•/•	•/•
Airbags latéraux épaules et rideaux	•	•	•	•	•
Aide au parking arrière	-	o	o	o	o
Aide au parking arrière + caméra arrière	-	o	o	o	o
Aide au parking avant et arrière + caméra arrière	-	-	o	-	o
Aide au parking arrière et avant + caméra arrière + avertisseurs d'angle mort	-	-	o	o	o
Frein de parking électrique et accoudoir central haut avec rangement	-	-	o	-	o
Détection de pression des pneus	•	•	•	•	•
Roue de secours + cric (hors GPL)	o	o	o	o	o
Kit de gonflage	•	•	•	•	•
Système de fixations Isofix pour siège enfant aux places latérales arrière	•	•	•	•	•
<b>CONDUITE ET APPAREILS DE CONTRÔLE</b>					
Direction assistée électrique	•	•	•	•	•
Stop & Start	•	•	•	•	•
Ordinateur de bord : distance parcourue, vitesse moyenne, autonomie, consommation moyenne (y compris en GPL)	•	•	•	•	•
Limiteur de vitesse avec avertisseur sonore / régulateur de vitesse	•	•	-	•	-

	SANDERO ACCESS	SANDERO ESSENTIAL	SANDERO EXPRESSION	SANDERO STEPWAY ESSENTIAL	SANDERO STEPWAY EXPRESSION
<b>VISIBILITÉ</b>					
Projecteurs antibrouillard	-	o	•	o	•
Rétroviseurs extérieurs à réglage manuel intérieur	•	•	-	•	-
Rétroviseurs extérieurs réglables électriquement	-	o	•	o	•
<b>CONFORT</b>					
Climatisation manuelle	-	o	•	•	•
Climatisation automatique	-	-	o	-	o
Essuie-glaces automatiques	-	-	•	-	•
Condamnation électrique des portes avec télécommande à radiofréquences	-	o	-	•	•
Condamnation automatique des portes en roulant	-	•	•	•	•
Carte mains-libres	-	-	o	-	o
Lève-vitre conducteur électrique	•	-	-	-	-
Lève-vitres avant électriques conducteur et passager	-	•	-	•	-
Lève-vitre impulsional côté conducteur (avec fonction anti-pincement), non impulsional côté passager	-	o	•	o	•
Lève-vitres arrière électriques	-	-	o	-	o
Volant réglable en hauteur et en profondeur	•/-	•/o	•/o	•/o	•/•
Plafonnier avant	•/-	•/-	•/•	•/-	•/•
1 prise USB à l'avant	•	•	•	•	•
1 prise 12 V à l'avant	•	•	•	•	•
Sièges avant chauffants	-	o	o	o	o
Coffre modulable avec plancher à double niveau	-	-	o	-	o
<b>AUDIO</b>					
Prééquipement audio	•	•	-	•	-
Media Display compatibilité Android Auto™ et Apple CarPlay™ avec réplique smartphone via un câble USB (radio DAB avec écran tactile 8" et 4 haut-parleurs)	-	o	-	•	-
Media Display 8" : radio DAB, réplique smartphone via câble USB, connexion Bluetooth®, 4 haut-parleurs, écran tactile 8", support téléphone amovible	-	o	•	o	•
Media NAV : navigation, cartographie Europe + MAP CARE MAP CARE (carte Europe de l'Ouest ou Europe de l'Est + 6 mises à jour gratuites pendant 3 ans), radio DAB, réplique smartphone via câble USB, connexion Bluetooth®, 6 haut-parleurs (4 haut-parleurs + 2 tweeters), écran tactile 8", support téléphone amovible (compatible avec Apple CarPlay™ et Android Auto™)	-	-	o	-	o

- : non disponible; • : disponible de série; o : disponible en option. Android Auto™ est une marque de Google Inc. Apple CarPlay™ est une marque d'Apple Inc.

# DACIA SANDERO & SANDERO STEPWAY MOTORISATIONS

	SCe 65	TCe 90	TCe 90 CVT	ECO-G 100
<b>MOTORISATIONS SANDERO</b>				
Puissance administrative (cv) (France)	4	5	5	5
Carburant	Essence sans plomb (E10)	Essence sans plomb (E10)	Essence sans plomb (E10)	Essence sans plomb (E10)/GPL
Puissance maximale kW CEE (ch) au régime de (tr/min)	49 à 6300	67 à 4600-5000	67 à 4500-5000	Mode GPL : 74 à 4600-5000 Mode Essence : 67 à 4800-5000
Couple maximal Nm CEE (m.kg) au régime de (tr/min)	95 à 3600	160 à 2100-3750	142 à 1750-3750	Mode GPL : 170 à 2000-3500 Mode Essence : 160 à 2100-3750
Type de boîte de vitesses	Manuelle 5 rapports	Manuelle 5 rapports	Auto-CVT	Manuelle 5 rapports
Type d'injection	Moteur atmosphérique	Turbo injection indirecte	Turbo injection indirecte	Turbo injection indirecte
Cylindrée (cm³)		999		
Nombre de cylindres/soupapes		3-Dec		
Norme de dépollution		Euro 6 DFull		

## CHÂSSIS ET DIRECTION

Dimension des pneumatiques	185/65 R15 88H - 195/55 R16 87H			
Direction - Diamètre de braquage entre trottoirs (m)	10,53			
Suspension avant	Pseudo McPherson avec triangle inférieur, suspension à ressorts hélicoïdaux avec amortisseurs hydrauliques télescopiques et barre anti-roulis			
Suspension arrière	Essieu semi-rigide avec suspension à ressorts à barre anti-roulis avec amortisseurs hydrauliques télescopiques			

## PERFORMANCE

				GPL	Essence
Vitesse maximale (km/h)	158	175	169	177	174
0-100 km/h (s)	16,7	12,2	13,4	12,2	
Reprise : 80 /h - 120 km/h (s) en 4 <sup>e</sup>	14,9	11,6		12	12
5 <sup>e</sup>	25,6	20,1	11,6	19,1	20,2

## CONSOUMATIONS ET ÉMISSIONS<sup>(1)</sup>

	WLTP <sup>(2)</sup>				
Protocole d'homologation	WLTP <sup>(2)</sup>				
Capacité du réservoir carburant (l)	50	50	50	Essence : 50 GPL : 40	
Émissions de CO <sub>2</sub> (g/km) Best Case - Worst Case	120/121	119/120	131/140	108/109	122/122
Consommation en cycle mixte (l/100 km) Best Case - Worst Case	5,3/5,4	5,3/5,3	5,8/6,2	6,7/6,7	5,4/5,4

## VOLUMES ET MASSES

	Access	Essential	Expression	Essential	Expression	Essential	Expression	Essential	Expression
Masse minimum à vide en ordre de marche (MVODM)	1014	1015	1036	1052	1072	1087	1099	1106	1128
Masse maximum à vide en ordre de marche (MVODM)	1035	1058	1072	1096	1120	1120	1144	1134	1160
Masse totale roulante autorisée (MTR)	2457	2480	2494	2638	2662	2662	2686	2678	2702
Masse maximum autorisée en charge (MMAC)	1477	1500	1514	1538	1562	1562	1586	1576	1602
Masse maximum remorquable freinée	980	980	980	1100	1100	1100	1100	1100	1100

(1) Consommations et émissions homologuées selon la réglementation applicable. (2) WLTP (Worldwide harmonized Light vehicles Test Procedures) : ce nouveau protocole permet d'obtenir des résultats beaucoup plus proches de ceux constatés lors des trajets quotidiens réalisés que le protocole NEDC. L'émission de CO<sub>2</sub> est homologuée conformément à une méthode standard et réglementaire. Identique pour tous les constructeurs, elle permet de comparer les véhicules entre eux.

	TCe 90	TCe 90 CVT	ECO-G 100	TCE 110
<b>MOTORISATIONS SANDERO STEPWAY</b>				
Puissance administrative (cv) (France)	5	5	5	5
Carburant	Essence sans plomb (E10)	Essence sans plomb (E10)	Essence sans plomb (E10)/GPL	Essence sans plomb (E10)
Puissance maximale kW CEE (ch) au régime de (tr/min)	67 à 4600-5000	67 à 4500-5000	Mode GPL : 74 à 4600-5000 Mode Essence : 67 à 4800-5000	81 à 5000-5250
Couple maximal Nm CEE (m.kg) au régime de (tr/min)	160 à 2100-3750	142 à 1750-3750	Mode GPL : 170 à 2000-3500 Mode Essence : 160 à 2100-3750	200 à 2900-3500
Type de boîte de vitesses	Manuelle 6 rapports	Auto-CVT	Manuelle 6 rapports	Manuelle 6 rapports
Type d'injection			Turbo injection indirecte	
Cylindrée (cm³)			999	
Nombre de cylindres/soupapes			3-Dec	
Norme de dépollution			Euro 6 DFull	

## CHÂSSIS ET DIRECTION

Dimension des pneumatiques	205/60 R16 92H			
Direction - Diamètre de braquage entre trottoirs (m)	10,39			
Suspension avant	Pseudo McPherson avec triangle inférieur, suspension à ressorts hélicoïdaux avec amortisseurs hydrauliques télescopiques et barre anti-roulis			
Suspension arrière	Essieu semi-rigide avec suspension à ressorts à barre anti-roulis avec amortisseurs hydrauliques télescopiques			

## PERFORMANCE

			GPL	Essence	
Vitesse maximale (km/h)	172	163	177	173	180
0-100 km/h (s)	12	14,2		11,9	10
Reprise : 80 km/h - 120 km/h (s) en	4 <sup>e</sup>	10,3		10,2	7,7
	5 <sup>e</sup>	14,6	12,6	10,0 13,9 20,6	14,4
	6 <sup>e</sup>	22,6		21,9	17,1

## CONSUMMATIONS ET ÉMISSIONS(1)

Protocole d'homologation	WLTP <sup>(2)</sup>				
Capacité du réservoir carburant (l)	50	50	Essence : 50 GPL : 40	50	
Émissions de CO <sub>2</sub> (g/km) Best Case - Worst Case	120/121	131/140	GPL Essence	122/122	125/125
Consommation en cycle mixte (l/100km) Best Case - Worst Case	5,3/5,4	5,8/6,2	6,7/6,7	5,4/5,4	5,5/5,5

## VOLUMES ET MASSES

	Essential	Expression	Essential	Expression	Essential	Expression	Essential	Expression
Masse minimum à vide en ordre de marche (MVODM)	1077	1096	1113	1122	1134	1154	1098	1106
Masse maximum à vide en ordre de marche (MVODM)	1119	1136	1143	1159	1160	1176	1130	1145
Masse totale roulante autorisée (MTR)	2661	2678	2685	2701	2702	2718	2672	2687
Masse maximum autorisée en charge (MMAC)	1561	1578	1585	1601	1602	1618	1572	1587
Masse maximum remorquable freinée	1100	1100	1100	1100	1100	1100	1100	1100

(1) Consommations et émissions homologuées selon la réglementation applicable. (2) WLTP (Worldwide harmonized Light vehicles Test Procedures) : ce nouveau protocole permet d'obtenir des résultats beaucoup plus proches de ceux constatés lors des trajets quotidiens réalisés que le protocole NEDC. L'émission de CO<sub>2</sub> est homologuée conformément à une méthode standard et réglementaire. Identique pour tous les constructeurs, elle permet de comparer les véhicules entre eux.

## DACIA SANDERO & SANDERO STEPWAY

# ACCESSOIRES

### 1. PORTE-VÉLO EXPERT 80

#### ET BARRES DE TOIT ALUMINIUM

Barres de toit faciles et rapides à monter, elles sont idéales avec le porte-vélo pour transporter ce dernier facilement et en toute sécurité.

### 2. TAPIS DE SOL TEXTILE PREMIUM ET SEUILS DE PORTE ÉCLAIRÉS AVANT

Profitez de la qualité haut de gamme des tapis de sol en textile premium Sandero qui viendront protéger avec style votre habitacle. Aussi, les seuils de porte (vendu par lot de deux) sublimeront les entrées du véhicule par leur touche lumineuse.

### 3. ACCOUDOIR SUR SIÈGE

Pour un confort optimisé du conducteur, misez sur cet accoudoir, ajustable en hauteur, réglable et relevable.

### 4. ANTENNE REQUIN

Apportez une touche de modernité avec cette antenne compacte et parfaitement intégrée à la ligne de votre véhicule.

### 5. KIT ATTELAGE DÉMONTABLE SANS OUTIL

Grâce à sa rotule démontable facilement et sans outil, l'esthétisme de votre véhicule est préservé. Recommandé pour une utilisation fréquente.

### 6. CHARGEUR SMARTPHONE À INDUCTION DANS CONSOLE CENTRALE

Idéal pour recharger votre téléphone mobile dans le véhicule lors de la conduite, par simple contact sur le socle de charge. 100% de confort et de simplicité!





7.



8.



10.



9.



11.



12.

#### **7. SEUIL DE COFFRE INOX**

Habillez et protégez le bouclier arrière avec cet accessoire pratique, esthétique et sur mesure. Avec sa finition brossée, il apporte une touche design et de robustesse à l'arrière de votre véhicule.

#### **8. BAC DE COFFRE**

Il s'installe rapidement en s'adaptant à la forme du coffre et il protège efficacement la moquette d'origine avec ses bords hauts. Semi-rigide, il est simple à sortir et à nettoyer.

#### **9. PROTECTION DE COFFRE MODULABLE EASYFLEX**

Couvrez tout l'espace de chargement pour transporter des objets volumineux. Polyvalente et imperméable, elle se plie et se déplie en toute simplicité, pour s'adapter à la position des sièges arrière, même rabattus.

#### **10. TAPIS CAOUTCHOUC À BORD HAUT**

Ces tapis à bord haut spécialement conçus pour votre véhicule rendent étanche le sol de votre habitacle. Faciles d'entretien, ils se fixent rapidement grâce aux clips sécuritaires prévus à cet effet.

#### **11. PROTECTIONS INFÉRIEURES DE PORTE**

Accentuez le style robuste de votre véhicule tout en protégeant ses bas de porte.

#### **12. BAVETTES AVANT ET ARRIÈRE**

Armez efficacement le bas de la carrosserie de votre véhicule contre les projections d'eau, de boue et de gravillons.

# DIMENSIONS

## SANDERO

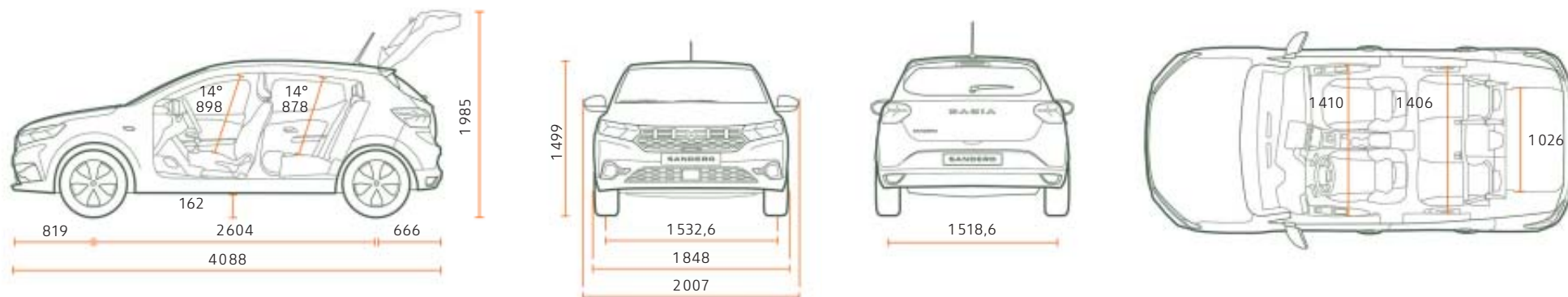

### COFFRE (en dm<sup>3</sup> - norme VDA)

Volume de coffre mini (ISO 3832)	328
Volume de coffre maxi (ISO 3832)	1108
Volume sous faux plancher (ISO 3832)	78

## SANDERO STEPWAY

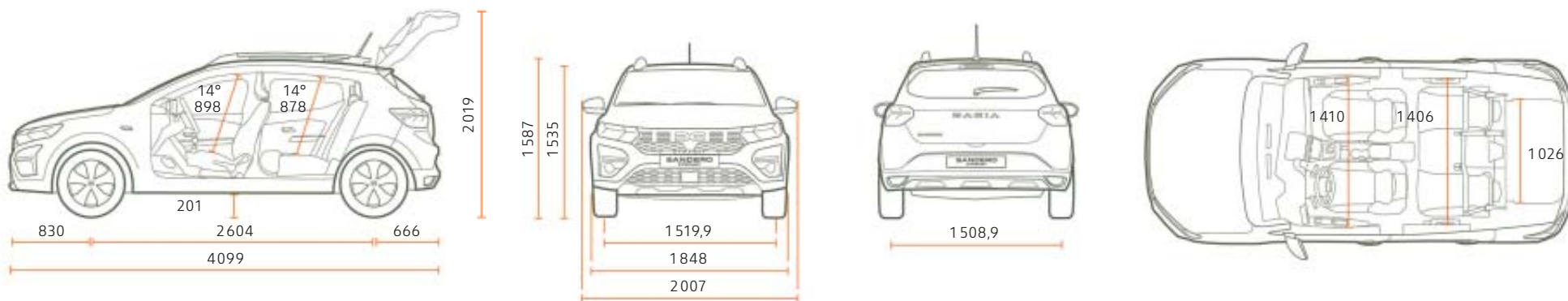

### COFFRE (en dm<sup>3</sup> - norme VDA)

Volume de coffre mini (ISO 3832)	328
Volume de coffre maxi (ISO 3832)	1108
Volume sous faux plancher (ISO 3832)	78

# ROULEZ, VOYAGEZ, PROFITEZ, C'EST ÇA L'ESPRIT DACIA!

Chez Dacia, nous offrons des véhicules pratiques et robustes, au meilleur prix. Des modèles au style affirmé, mais sans superflu, équipés des technologies les plus fiables et approuvées, le tout à un prix imbattable. En quinze ans, nous avons changé la donne et bousculé le marché automobile. Incroyable? Pas vraiment. Notre secret? Un mix parfait de simplicité, de transparence et d'accessibilité. Du choix du modèle en passant par le prix et jusqu'à l'entretien, tout est clair et évident avec Dacia. Conduire Dacia, c'est avoir la certitude de faire le meilleur choix.



# DACIA SANDERO & SANDERO STEPWAY, JUSTE ESSENTIELLES





Tout a été fait pour que le contenu de la présente publication soit exact et à jour à la date de l'impression. Ce document a été réalisé à partir de préséries ou de prototypes. Dans le cadre de sa politique d'amélioration continue des produits, Dacia se réserve le droit, à tout moment, d'apporter des modifications aux spécifications et aux véhicules et accessoires décrits et représentés. Ces modifications sont notifiées aux concessionnaires Dacia dans les meilleurs délais. Selon les pays de commercialisation, les versions peuvent différer, certains équipements peuvent ne pas être disponibles (de série, en option ou en accessoire). Veuillez consulter votre représentant de la marque Dacia pour recevoir les informations les plus récentes. En raison des limites des techniques d'impression, les couleurs reproduites dans le présent document peuvent légèrement différer des couleurs réelles de la peinture ou des matières de garniture intérieure. Tous droits réservés. La reproduction sous quelque forme ou par quelque moyen que ce soit de tout ou partie de la présente publication est interdite sans l'autorisation écrite préalable de Dacia.

Dacia recommande 

PUBLICIS - CRÉDITS PHOTO : MCMURPHY, © RENAULT MARKETING 3D-COMMERCE - DÉCEMBRE 2022