



Dacia Dokker



Pratiquement indispensable à votre quotidien.



Dacia Dokker est le premier combispaces de la gamme Dacia. En famille comme pour le travail, en semaine et le week-end, il répond intelligemment à tous vos besoins. D'un sens pratique exemplaire et d'une polyvalence étonnante, il vous garantit des places confortables pour vos passagers et un volume inédit pour tous vos objets. Son nouvel intérieur moderne, doté d'une technologie simple et utile, se veut particulièrement bien pensé pour améliorer le confort du conducteur et de toute sa famille. Fiabilité, robustesse... Dokker présente les qualités porteuses de l'esprit Dacia. Et comme tous les véhicules de la gamme, il dispose d'une garantie 3 ans ou 100 000 km*.

* Au premier des deux termes atteint.



Dokker



Bien pensé

jusque dans les détails.

Si simplicité, praticité et solidité sont les maîtres mots de ce combispaces polyvalent à l'habitabilité record, ce n'est pas pour autant qu'il néglige sa silhouette... Doté de proportions généreuses (4,36 m de long), Dokker affiche une ligne harmonieuse qui traduit à la fois son dynamisme et sa robustesse. À l'intérieur, le poste de conduite est très fonctionnel et soigné. Une attention particulière a été portée à l'ergonomie: commandes de lève-vitres électriques dans les portières, satellite de commandes de radio au volant, lisibilité optimale du tableau de bord. Et parce que votre confort prime, vous bénéficiez d'un air conditionné* efficace en toutes occasions. Bienvenue à bord !

*Disponible selon versions



Ouvert

à toutes
vos propositions.



Banquette arrière 1/3-2/3.



Banquette arrière entièrement rabattue.



Banquette arrière rabattue en portefeuille.

Pour faciliter l'accès à bord des passagers comme le chargement des objets, Dokker vous est proposé avec des portes latérales coulissantes* de plus de 70 cm de large, ce qui facilite grandement l'accès aux places arrière.

Avec sa banquette arrière 1/3-2/3 rabattable en portefeuille* et très fonctionnelle, passer d'une configuration 5 places à une configuration 4, 3 ou 2 places devient un jeu d'enfant! Cette modularité vous permet de répondre efficacement à tous vos usages, au quotidien.

* Disponible selon versions.





Un espace intérieur qui voit grand.

Dokker est prêt à accueillir toute votre famille, en offrant suffisamment d'espace pour que chacun se sente à l'aise. L'espace de chargement de son coffre se montre particulièrement généreux et son accès se voit simplifié par un seuil bas et deux portes arrière asymétriques.



Tout à portée de main.

Dokker fait du pratique sa marque de fabrique.

En complément de son coffre très accueillant (800 l), il a prévu de nombreux rangements (jusqu'à 44 l) qui facilitent la vie à bord.

Grâce aux emplacements prévus sur la planche de bord, en hauteur dans le pavillon et dans les portières avant comme arrière*, tout devient accessible d'un simple geste.

Décidément, Dokker a beaucoup d'imagination... ce qui le rend encore plus sympathique !

*Selon les versions.







Une technologie qui a le sens pratique.



Une technologie pratique, efficace et 100% utile, c'est ce que Dokker a imaginé pour vous faciliter la conduite et la vie à bord.

Ainsi, Dokker dispose du tout nouveau **système multimédia MEDIA NAV*** intégré en façade centrale, avec un grand écran tactile de 7 pouces (18 cm). D'une utilisation très intuitive, il inclut la radio et la technologie Bluetooth® pour écouter sa musique nomade en audio streaming ou téléphoner en mains-libres. Il dispose également de la navigation GPS, avec affichage en 2D et Birdview 3D. Les prises USB et Jack en façade, ainsi que les commandes au volant, complètent le dispositif*. Dokker offre une seconde solution multimédia avec le **Plug & Radio***: grand écran, commandes au volant, lecteur CD MP3, prises USB et Jack en façade, Bluetooth®.



Nouveautés sur la gamme Dacia : le **régulateur et limiteur de vitesse*** vous permet de rouler en toute sécurité, et l'**aide au parking arrière*** facilite vos manœuvres pour toujours plus de confort.



Dacia connaît l'importance que vous accordez à la sécurité. Avec 4 airbags, un système ABS avec aide au freinage d'urgence, un système électronique de contrôle de trajectoire (ESC)* et des fixations ISOFIX sur la banquette arrière, Dokker n'oublie rien pour protéger vos proches.

* Disponible selon versions.



Une fiabilité à toute épreuve.

Qui dit Dacia dit fiabilité et robustesse.

Sa fabrication, comme les organes mécaniques qui le composent, ont été soumis aux tests les plus rigoureux. Ainsi, 1,9 million de km ont été parcourus sur tous les types de route et dans toutes les conditions climatiques. Ses motorisations, issues du groupe Renault, ont fait la preuve de leur fiabilité depuis de nombreuses années. Pour vous permettre de mieux maîtriser votre budget et assurer votre tranquillité d'esprit, Dacia vous propose également des contrats d'entretien et d'extension de garantie, avec une couverture et une durée adaptées à vos besoins. À tout moment, vous pouvez compter sur votre Dokker !



Dynamique et économe, il a tout pour lui.

Dokker est proposé avec 4 motorisations particulièrement économes et au coût d'usage faible. Sans être doté de technologies coûteuses et complexes, Dokker atteint un niveau de consommation comptant parmi les meilleurs de sa catégorie.

Côté diesel, Dokker propose le très performant bloc moteur 1,5L dCi décliné en deux niveaux de puissance 75 ch et 90 ch. Particulièrement silencieux, ces moteurs disels se montrent efficaces et sobres.

Côté essence, Dokker met à votre disposition le nouveau TCe 115 ch, un moteur essence à injection directe qui allie performance et économie. Ce moteur propose des coûts d'entretien réduits grâce à la présence d'une chaîne de distribution durable à vie. À côté du TCe 115, Dokker propose également le moteur 1.6 MPI 85 GPL à bi-carburant essence/GPL qui est une offre économique à l'achat et permet de profiter du carburant le moins cher du marché !

Moyen de transport responsable pour votre famille et outil de travail performant, Dokker a tout pour lui... et pour vous!





Version Dokker

Principaux équipements :

- 1 porte latérale coulissante
- 3 appuis-tête arrière
- ABS + assistance au freinage d'urgence
- Airbags frontaux et latéraux avant
- Banquette arrière fixe
- Direction assistée
- Feux de jour
- Kit de gonflage
- Portes battantes arrière vitrées

Design :

- Boucliers avant et arrière noirs
- Jantes tôles 15" avec enjoliveur complet
- Rétroviseurs et poignées de portes extérieures noirs

Options :

- Peinture métallisée
- Barres de toit longitudinales

- Capucine
- ESC (système de contrôle de trajectoire)
- Filet de retenue bagages
- Plug & Music (radio, prises jack/USB, Bluetooth®)



Version Ambiance

AMBIANCE = DOKKER +

Principaux équipements :

- Baguettes latérales de protection
- Banquette arrière rabattable 1/3-2/3
- Boîte à gants fermée
- Cache-bagages
- Capucine
- Ceintures de sécurité avant réglables en hauteur
- Condamnation centralisée à distance
- Éclairage de coffre
- Lève-vitres avant électriques avant
- Ordinateur de bord (sauf GPL)
- Plug & Radio (radio CD MP3, prises jack/USB, Bluetooth®)
- Tapis plastique de coffre amovible

Design :

- Façade centrale carbone foncé
- Panneaux de portes bi-ton

Options :

- 2^e porte latérale coulissante
- Aide au parking arrière
- Barres de toit longitudinales
- Cartographie Europe
- Climatisation manuelle
- ESC (système de contrôle de trajectoire)
- Filet de retenue bagages
- MEDIA NAV (écran 7" tactile avec navigation, radio, prises jack/USB, Bluetooth®)
- Pack Confort : siège conducteur et volant réglables en hauteur
- Projecteurs antibrouillard
- Régulateur et limiteur de vitesse
- Roue de secours + cric (sauf version GPL)



Version Lauréate

LAURÉATE = AMBIANCE +



Principaux équipements :

- 2^e porte latérale coulissante
- Bacs de rangements dans les portes arrière
- Climatisation manuelle
- Miroir de courtoisie passager
- Pack Confort (siège conducteur et volant réglables en hauteur)
- Poches aumônières filet au dos des sièges avant
- Projecteurs antibrouillard
- Rétroviseurs électriques et dégivrants

Design :

- Bouclier avant et arrière ton caisse
- Cerclages chromés des compteurs et autour de la façade centrale
- Poignées de porte intérieures chromées
- Rétroviseurs ton caisse
- Vignette de pommeau de levier de vitesse chromée

Options :

- Aide au parking arrière
- Barres de toit longitudinales
- Cartographie Europe
- ESC (système de contrôle de trajectoire)
- Filet de retenue de bagages
- Jantes alliage 15" Empreinte
- MEDIA NAV (écran 7" tactile avec navigation, radio, prises jack et USB, Bluetooth®)
- Peinture métallisée
- Régulateur et limiteur de vitesse
- Roue de secours + cric



Équipements et options

	Dokker	Ambiance	Lauréate
Présentation extérieure			
Boucliers avant et arrière noir	Noir	Noir	Ton carrosserie
Baguettes latérales de protection noires	-	●	●
Rétroviseurs extérieurs	Noir	Noir	Ton carrosserie
Barres de toit longitudinales noires	○	○	○
Jantes tôle 15" avec enjoliveurs Tisa	●	-	-
Jantes tôle 15" avec enjoliveurs Aracaju	-	●	-
Jantes tôle 15" avec enjoliveurs Lyric	-	-	●
Jantes alliage 15" Empreinte	-	-	○
Peinture métallisée	○	○	○
Sièges et ambiances intérieures			
Façade centrale	Carbone foncé	Carbone foncé	Noir brillant et jonc chromé
Cerclage aérateurs	Noir	Chromé	Chromé
Vignette de pommeau de levier de vitesse chrome	-	-	●
Poignées de porte intérieures	Noir	Noir	Chromé
Banquette arrière avec dossier rabattable 1/1	●	-	-
Banquette arrière rabattable et fractionnable 1/3-2/3, mise en portefeuille	-	●	●
3 appuis-tête arrière «virgule»	-	●	●
Sellerie Rollando	●	●	-
Sellerie Elfa	-	-	●
Tapis plastique de coffre amovible	-	●	●
Sécurité active et passive			
ABS + assistance au freinage d'urgence (AFU)	●	●	●
Système de contrôle de trajectoire (ESC) avec fonction antipatinage (ASR)	○	○	○
Airbag frontal conducteur	●	●	●
Airbag frontal passager désactivable	●	●	●
Airbags latéraux avant	●	●	●
Ceintures de sécurité avant réglables en hauteur	-	●	●
Système de fixation Isofix pour siège enfant aux places arrière latérales	●	●	●
Kit de gonflage ⁽¹⁾	●	●	●
Roue de secours + cric*	○	○	○
Portes et vitres			
Porte latérale droite coulissante vitrée ; panneau gauche vitré	●	●	●
2 ^{ème} porte latérale coulissante vitre ouvrante	-	○	●
Protection du véhicule			
Antidémarrage codé	●	●	●
Conduite et appareils de contrôle			
Direction assistée	●	●	●
Compte-tours	●	●	●
Ordinateur de bord* (totaliseur kilomètres partiel et général, kilomètres parcourus, carburant consommé, consommation moyenne, autonomie de carburant, vitesse moyenne, intervalle de révision)	-	●	●
Témoin de portes non fermées	●	●	●
Alerte visuelle et sonore du non bouclage des ceintures de sécurité avant	●	●	●
Régulateur et limiteur de vitesse	-	○	○
Aide au parking arrière	-	○	○

	Dokker	Ambiance	Lauréate
Visibilité			
Projecteurs antibrouillard	-	○	●
Lunette arrière dégivrante / Essuie-vitre arrière	●/●	●/●	●/●
Rétroviseurs extérieurs à réglage manuel intérieur	●	●	-
Rétroviseurs extérieurs électriques et dégivrants	-	-	●
Confort			
Condamnation centralisée des portes à distance	-	●	●
Lève-vitres avant électriques	-	●	●
Plafonnier avant simple	●	●	-
Plafonnier avant avec spot de lecture passager	-	-	●
Prise 12 V avant / arrière	-/●	●/●	●/●
Volant réglable en hauteur	-	○	●
Siège conducteur réglable en hauteur	-	○	●
Chauffage et ventilation 4 vitesses	●	●	●
Chauffage avec recyclage d'air et conduits d'air aux places arrière	-	●	●
Climatisation manuelle	-	○	●
Éclairage du coffre	-	○	●
Rangements et accessoires			
Rangement ouvert en haut de planche de bord	-	-	-
Bacs de rangement dans les portes avant	●	●	●
Bacs de rangement dans les portes arrière	-	-	●
Espace de rangement ouvert au-dessus de la boîte à gants	●	●	●
Émplacement porte-cigarettes sur consoles centrales avant/arrière	●/-	●/●	●/●
Rangement planche de bord côté conducteur	●	●	●
Poches aumônières à l'arrière des sièges avant	-	-	●
Boîte à gants	Ouvert	Fermé	Fermé
Cache-bagages enrouleur	-	●	●
Filet de retenue des bagages	○	○	○
Communication			
Plug & Music : radio, prises jack et USB, connectivité Bluetooth® avec satellite de commandes au volant	○	-	-
Plug & Radio : radio CD MP3, prises jack et USB, téléphonie Bluetooth® avec satellite de commandes au volant	-	●	●
MEDIA NAV : écran 7" tactile avec navigation, radio, prises jack et USB, audiostreaming, téléphonie Bluetooth® avec satellite de commandes au volant	-	○	○
Cartographie Europe ⁽²⁾	-	○	○

● : Série ; ○ : Option ; - : Non disponible

(1) L'option « roue de secours » se substitue à l'équipement « kit de gonflage ». (2) L'option « Cartographie Europe » est conditionnée à la présence de l'équipement « MEDIA NAV ». * Non disponible en GPL.

Accessoires

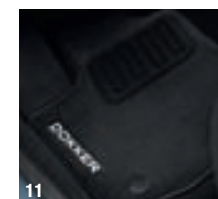
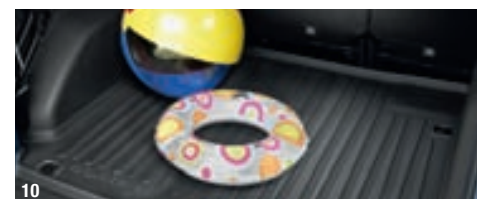
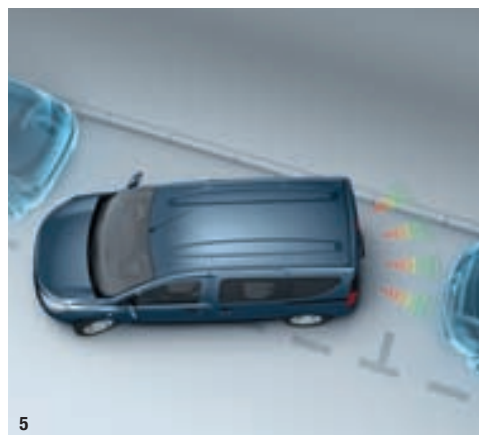

1. BARRES DE TOIT TRANSVERSALES SUR LONGITUDINALES

Ces barres de toit transversales sur longitudinales permettent d'augmenter la capacité de chargement de votre Dokker (charge maximale de 80kg, poids des barres compris) pour un transport en toute sécurité. Elles peuvent notamment être équipées de différents accessoires de portage tels que porte-vélos, porte-skis, coffre de toit...

2. ATTELAGE STANDARD

Conçu pour un usage intensif, cet attelage permet d'augmenter la capacité de charge du véhicule ou de transporter des vélos si on l'associe avec un porte-vélo sur attelage. Sa résistance et sa fiabilité sont garanties par le respect de normes strictes.

3. ATTELAGE COL DE CYGNE

Sa résistance et sa fiabilité sont garanties par le respect de normes strictes, tandis que son design élégant et le démontage possible de sa rotule préservent l'esthétique du véhicule.

4. PORTE-VÉLOS SUR ATTELAGE

Pour vos loisirs, optez pour le porte-vélos sur attelage : il permet de transporter tout type de vélo en toute sécurité, grâce à son système anti-vol.

5. AIDE AU PARKING ARRIÈRE

Il s'agit d'un système facilitant les manœuvres de stationnement en marche arrière : il garantit une détection complète des obstacles susceptibles d'être heurtés par le véhicule grâce à ses 4 capteurs.

6. CINTRE SUR APPUI-TÊTE

Le cintre sur appui-tête, qui se fixe au dos du siège, permet d'éviter de froisser vos vêtements.

7. GLACIÈRE NOMADE

Cette glacière nomade thermoélectrique d'une contenance de 24 litres a une capacité de refroidissement d'environ 18°C par rapport à la température ambiante. Idéale pour les pique-niques, elle est maintenue sur les sièges avec la ceinture de sécurité et est dotée d'une sangle pour un usage polyvalent.

8. GRILLE DE SÉPARATION

La grille de séparation en acier inoxydable permet de séparer efficacement l'habitacle et l'espace de chargement, et offre ainsi une protection adéquate à vos usages (transport de bagages, etc.).

9. TAPIS DE COFFRE NON RÉVERSIBLE

Ce tapis de coffre de haute qualité épouse parfaitement la forme du coffre et lui garantit une protection durable.

10. BAC DE COFFRE - SIMPLE

Ce bac épouse parfaitement la forme du coffre de votre Dacia Dokker. Solide et résistant, il protège la zone de chargement. Étanche, il permet de transporter toutes sortes de produits.

11. TAPIS TEXTILE MADRIGAL (4 SURTAPIS)

Conçus sur mesure, ces tapis de sol 100 % compatibles avec les prédispositions d'origine permettent d'éviter les risques de glissement pour plus de sécurité durant la conduite. Ils s'intègrent harmonieusement à l'intérieur de votre Dokker, et le protègent également de l'usure et de l'humidité. Coloris gris foncé.

12. JANTES ALLIAGE 15"

Élément d'esthétisme et de sécurité, les jantes alliage occupent une place privilégiée parmi les accessoires destinés à personnaliser le véhicule. Elles confèrent à votre véhicule un caractère sportif et dynamique.

Motorisations

	1.6 MPI 85 GPL	TcE 115	Dacia eco ² dCi 75	Dacia eco ² dCi 90
MOTEUR				
Carburant	Essence / GPL	Essence	Diesel	Diesel
Type de boîte de vitesses	Manuelle	Manuelle	Manuelle	Manuelle
Niveau de dépollution	Euro5	Euro5	Euro5	Euro5
Type moteur	K7M 812	H5Ft 402	K9K 612	K9K 612
Cylindrée (cm³)	1 598	1 198	1 461	1 461
Alésage x course (mm)	79,5 x 80,5	72,2 x 73,2	76 x 80,5	76 x 80,5
Nombre de cylindres/soupapes	4/8	4/16	4/8	4/8
Puissance maxi kW CEE (ch) au régime maxi (tr / min)	60,5 (85) à 5 000	84 (115) à 4 500	55 (75) à 4 000	68 (90) à 3 750
Couple maxi Nm CEE (m.kg) au régime maxi (tr / min)	134 à 2 800	190 à 2 000	180 à 1 750	200 à 1 750
Type d'injection	Multipoint	Injection Directe	Directe avec Common Rail + multi-injection	
Alimentation en air	Air	Turbocompresseur	Turbocompresseur	
Catalyseur / Filtre à particules	Série / -	Série / -	Série / Série	
Boîte de vitesses				
Type de boîte de vitesses	JR5	JR5	JR5	JR5
Nombre de rapports avant	5	5	5	5
Vitesse à 1 000 tr / min en 1 ^{re} / 2 ^e / 3 ^e	6,19 / 11,26 / 17,45	7 / 13,33 / 21,15	8,17 / 15,56 / 24,68	8,17 / 15,56 / 24,68
Vitesse à 1 000 tr / min en 4 ^e / 5 ^e	23,74 / 31,24	28,88 / 39,54	33,7 / 46,15	33,7 / 46,15
Direction				
Direction assistée		Assistée (hydraulique)		
Diamètre de braquage entre trottoirs / entre murs (m)		11,1 / 11,6		
Nombre de tours de volant entre butées		3,3		
Trains				
Type train avant		Pseudo McPherson à bras triangulé		
Type train arrière		Essieu en H à profil déformable et épure programmée à ressorts hélicoïdaux		
Roues et pneumatiques				
Jantes de référence		6j15		
Pneumatiques de référence avant et arrière		185/65 R15		
Freinage				
Type du circuit de freinage		X		
ABS/AFU		Série/Série		
Répartiteur électronique de freinage		Série		
ESC (système de contrôle de trajectoire)		Option		
Avant : disques ventilés (DV) diamètre (mm) / épaisseur (mm)	258 x 22	280 x 24	258 x 22	280 x 22
Arrière : tambours (T) / diamètre (pouces)		T/9		
Performances				
Aérodynamique SCx		0,965		
Vitesse maxi (km/h)	159 (157 en GPL)	175	150	162
0 - 100 km/h (s)	14,3 (14,9)	11,1	15,9	13,9
400 m D.A. (s)	1,9 (1,93)	1,78	2,1	1,91
1 000 m D.A. (s)	35,6 (36,1)	32,6	37,9	35,2
Consommations et émissions (1)				
CO ₂ (g / km)	165 (144 en GPL)	135	118	118
Cycle urbain (l / 100 km)	9,7 (11,7)	7,1	5,2	5,2
Cycle extra-urbain (l / 100 km)	5,8 (7,5)	5,1	4,1	4,1
Cycle mixte (l / 100 km)	7,2 (9)	5,8	4,5	4,5
Réservoir à carburant (l)	50 (34 en GPL)	50	50	50
Masses (kg)				
À vide en ordre de marche (sans option) (MVDOM)	1205	1205	1205	1205
À vide en ordre de marche sur l'avant	677	714	727	718
À vide en ordre de marche sur l'arrière	528	491	478	487
Maxi autorisé (MMAC)	1818	1823	1818	1854
Total roulant (MTR)	3018	3023	3018	3054
Masse maxi remorque freinée (dans la limite du MTR)	1200	1200	1200	1200
Masse maxi remorque non freinée	635	640	640	640

(1) Consommations et émissions homologuées selon réglementation applicable.



Dokker répond aux trois critères Dacia eco² :

- des véhicules produits dans une usine certifiée ISO 14001 minimisant l'impact sur l'environnement
- des véhicules avec des émissions de CO₂ inférieures à 120 g/km ou fonctionnant avec des biocarburants
- des véhicules intégrant plus de 7% de plastiques issus du recyclage

Avec Dacia eco², la marque s'engage sur tout le cycle de vie du véhicule.

Un nouveau moteur essence haute performance : TcE 115

Dokker est équipé du tout nouveau moteur TcE 115 (essence turbo à injection directe), fruit de l'expertise des motoristes du groupe Renault. C'est un moteur innovant, économique, souple, dynamique et performant.

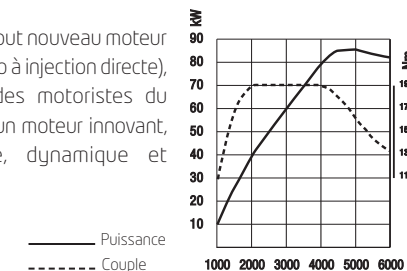

Dimensions

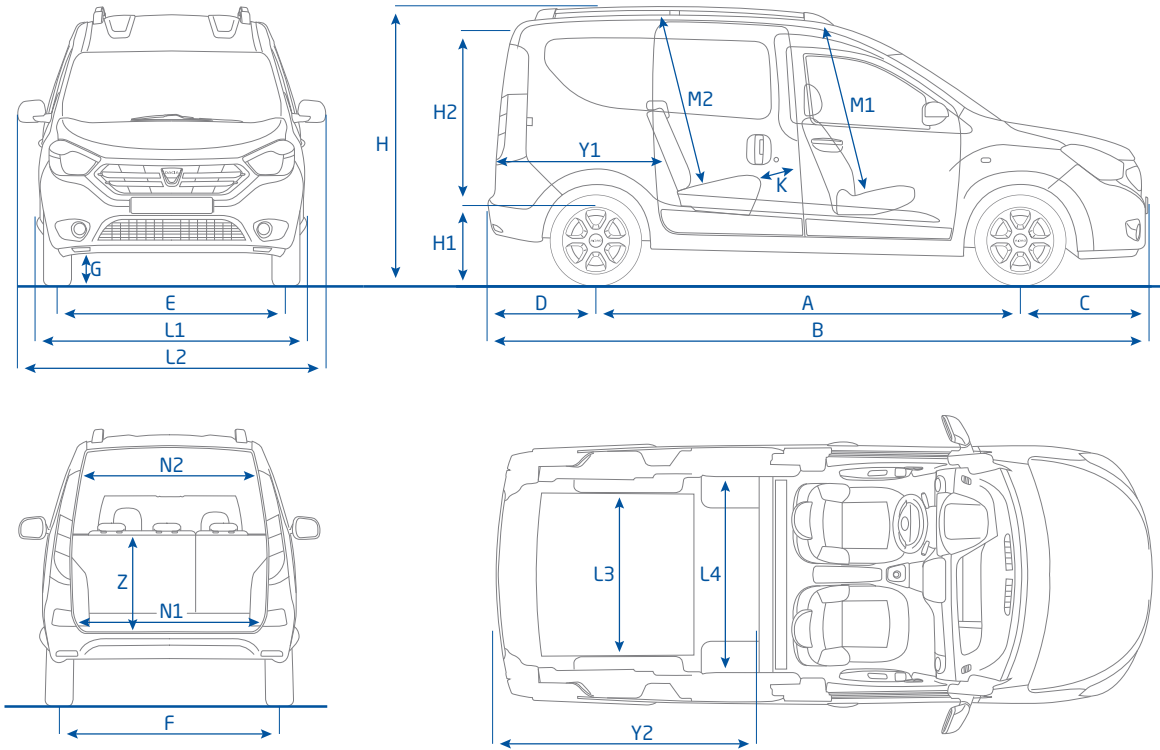

VOLUME DE COFFRE (dm ³)	
Configuration 5 places (sous cache-bagages)	800
Configuration 2 places (banquette arrière rabattue en portefeuille)	3000
PLAN COTÉ (mm)	
A Empattement	2810
B Longueur hors tout	4363
C Porte-à-faux avant	822
D Porte-à-faux arrière	731
E Voie avant	1490
F Voie arrière	1478
G Garde au sol à vide / en charge	190 / 153
H Hauteur à vide sans / avec barres de toit	1814 / 1852
H1 Hauteur seuil à vide	570
H2 Hauteur d'ouverture arrière	1094
L1 Largeur hors tout sans rétroviseurs	1751
L2 Largeur hors tout avec rétroviseurs	2004
L3 Largeur intérieure entre passages de roue (Dokker / Ambiance)	1130 / 1170
L4 Largeur maximale de chargement	1372
J1 Largeur aux bandeaux avant	1401
J2 Largeur aux bandeaux arrière	1458
K Rayon aux genoux arrière	177
M1 Hauteur intérieure avant sous pavillon à 14°	1037
M2 Hauteur intérieure arrière sous pavillon à 14°	1065
N1 Largeur entrée inférieure de coffre (au niveau du seuil)	1189
N2 Largeur de chargement arrière (à 1m du plancher)	1082
P Largeur de chargement au niveau de la porte latérale coulissante	703
R Hauteur d'ouverture au niveau de la porte latérale coulissante	1046
Y1 Longueur de chargement derrière banquette arrière	1164
Y2 Longueur de chargement maxi au plancher avec banquette arrière rabattue en portefeuille	1570
Z Hauteur sous cache-bagages	588

TEINTES OPAQUES

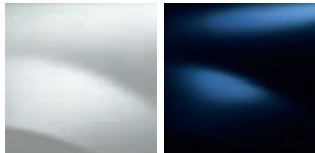

BLANC GLACIER
(OV 389)

BLEU NAVY
(OV D42)

TEINTES MÉTALLISÉES

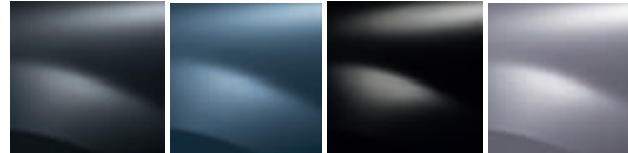

GRIS COMÈTE
(TE KNA)

BLEU MINÉRAL
(TE RNF)

NOIR NACRÉ
(NV 676)

GRIS PLATINE
(TE D69)

Dacia

Une voiture belle, fiable et accessible, c'est possible ?

OUI, CHEZ DACIA... Nous avons été les premiers à penser qu'une voiture accessible pouvait être attractive, sûre et de qualité. Et quelque chose nous dit que nous avons eu raison. La fiabilité, la robustesse et l'accessibilité de nos modèles sont à présent reconnues par la presse avec de nombreuses récompenses internationales. Dacia propose aujourd'hui de nouveaux véhicules toujours aussi fiables et

économiques, qui surprennent par leur design moderne et différenciant. Ils s'enrichissent aussi d'une technologie intelligente et utile. Comme toujours, les voitures Dacia ne manquent jamais d'espace et peuvent accueillir généreusement les passagers et leurs bagages. Le succès de Dacia repose sur un constat simple : on peut aimer l'automobile et en avoir besoin, sans souhaiter pour autant y consacrer tout son budget.

Avec les nouvelles Dacia, ce constat prend toute sa mesure. MARQUE DU GROUPE RENAULT, Dacia s'appuie sur des solutions techniques qui ont fait la preuve de leur efficacité et de leur fiabilité, pour offrir une garantie de 3 ans ou 100 000 km* et des coûts d'utilisation avantageux. Équipés de moteurs essence et diesel de dernière génération, modernes, performants et économes à l'usage, les véhicules Dacia sont responsables

et citoyens. Fabriqués dans des usines certifiées, ils sont recyclables à 85 %. Ils réduisent leur empreinte sur l'environnement et les meilleurs arborent la signature Dacia eco², signe de notre engagement écologique. Car c'est une autre de nos convictions : limiter l'atteinte à l'environnement ne doit pas être une question de prix.

Décidément, plus que jamais aujourd'hui, acheter malin, c'est acheter Dacia !



Tout a été fait pour que le contenu de la présente publication soit exact et à jour à la date de l'impression. Ce document a été réalisé à partir de préséries ou de prototypes. Dans le cadre de sa politique d'amélioration continue des produits, DACIA se réserve le droit, à tout moment, d'apporter des modifications aux spécifications et aux véhicules et accessoires décrits et représentés. Ces modifications sont notifiées aux concessionnaires DACIA dans les meilleurs délais. Selon les pays de commercialisation, les versions peuvent différer, certains équipements peuvent ne pas être disponibles (de série, en option ou en accessoire). Veuillez consulter votre représentant de la marque DACIA pour recevoir les informations les plus récentes. En raison des limites des techniques d'impression, les couleurs reproduites dans le présent document peuvent légèrement différer des couleurs réelles de la peinture ou des matières de garniture intérieure. Tous droits réservés. La reproduction sous quelque forme ou par quelque moyen que ce soit de tout ou partie de la présente publication est interdite sans l'autorisation écrite préalable de DACIA.

* Au premier des deux termes atteint. ** Consommations et émissions homologuées selon réglementation applicable. *** Sous réserve d'acceptation du dossier par DIAC, S.A. au capital de 61 000 000 € - 14 avenue du Pavé-Neuf 93168 Noisy-le-Grand Cedex SIREN 702 002 221 RCS Bobigny.

Financez votre Dacia avec

DIAC
Financements et Services***