



NISSAN

100NX



LE PLAISIR SOUS TOUTES SES FORMES

Grisant, pétillant, insolent, élégant, séduisant, brillant, vif argent, excitant,... La liste serait longue! Résumons en disant seulement que le nouveau NISSAN 100 NX appartient bien à la fameuse lignée des coupés NISSAN. Comme le prestigieux 300 ZX et le redoutable 200 SX, il ne vit, ne vire, ne roule, n'accélère que pour le plaisir du pilote, vous. Et comme eux, il impose de nouveaux standards et ouvre de nouveaux horizons. Mais à ce lot de qualités communes, il ajoute une compacité qui lui donne une vivacité un peu "canaille", en fait un plaisir sur route, un régal en ville. Son look futuriste tout en galbe a d'ailleurs du mal à dissimuler longtemps un caractère explosif qui se traduit entre autre par un goût immodéré pour les montées en régime rageuses et les trajectoires tirées au cordeau.

Plaisir à l'intérieur, à l'extérieur, vu de profil, vu de face, vu du dessus,... Et si le 100 NX incarnait le nouveau plaisir automobile sous toutes ses formes.

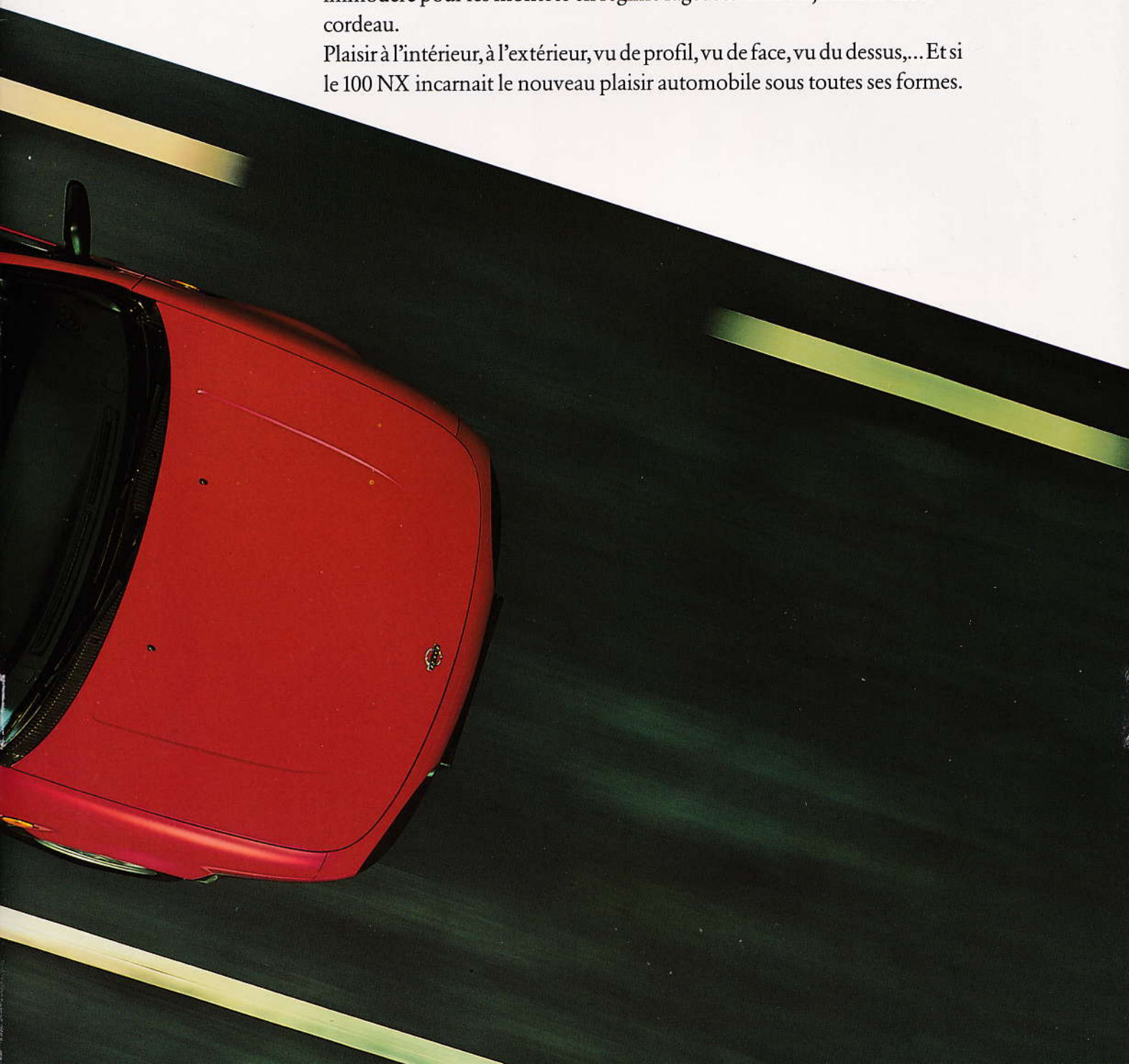



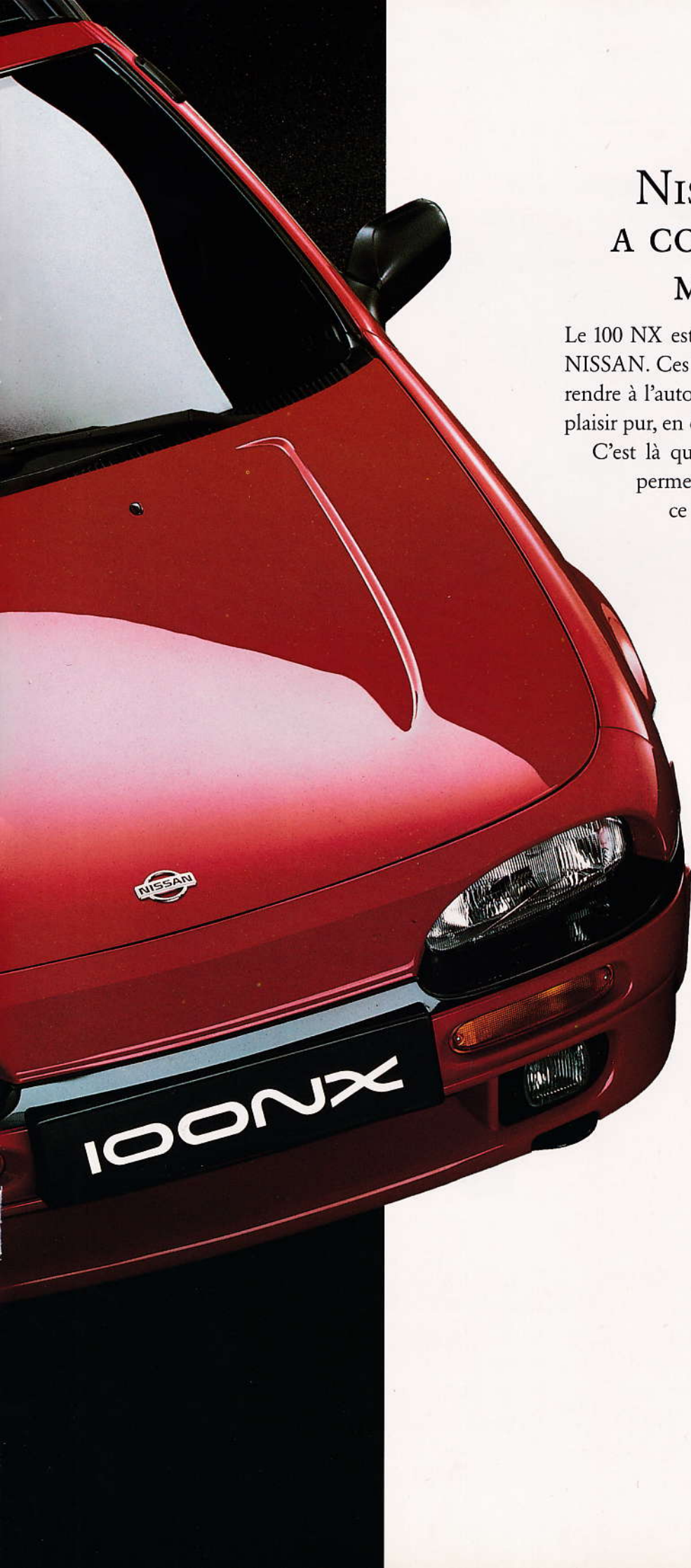

NISSAN 100 NX, A CONSOMMER SANS MODERATION

Le 100 NX est issu des bureaux de style avancés de NISSAN. Ces bureaux, situés en Californie, veulent rendre à l'automobile son côté jouet, fun, axé sur le plaisir pur, en dehors de toute autre considération.

C'est là que le savoir faire NISSAN intervient, permettant de réaliser la synthèse et de rendre ce véhicule de rêve aussi fonctionnel qu'une berline.

Avec en supplément un look stupéfiant de séduction, de modernité et d'élégance.

Détaillons une 2 litres GTI très provisoirement à l'arrêt: spoiler haute performance étudié en soufflerie, clignotants et phares de forme ovoïde, jantes alliage, toit T-bar amovible permettant de rouler les cheveux au vent en toute sécurité,... NISSAN 100 NX, à consommer sans modération.



NISSAN 100 NX, TECHNOLOGIQUEMENT JUBILATOIRE!

Tous ceux qui ont conduit le NISSAN 100 NX s'extasient encore sur sa facilité, sa sûreté, sa vivacité et le pétillant de sa personnalité. Toutes ces qualités procurent le plaisir que l'on peut éprouver en conduisant une véritable voiture de compétition.

La raison en est simple: le 100 NX s'appuie sur des schémas et des techniques issus de l'expérience de NISSAN dans le domaine de la compétition. Moteurs, suspensions et freins expliquent donc cette sensation de ne faire qu'un avec le 100 NX. NISSAN a simplement jugé bon d'y ajouter une ultime qualité: le confort!



Vue arrière du coupé 100NX, 2 litres

MOTEURS DOUBLE ARBRE 16 SOUPAPES
Derrière le brio, le "peps" et l'insolence du NISSAN 100 NX se cache donc le savoir faire unanimement reconnu des motoristes de NISSAN - 24 Heures du Mans, Paris Dakar, Championnat Sport Prototypes, IMSA... Les deux moteurs proposés sont issus de cette passion pour les technologies de pointe. Le moteur 1600 cm³ bénéficie ainsi des toutes dernières

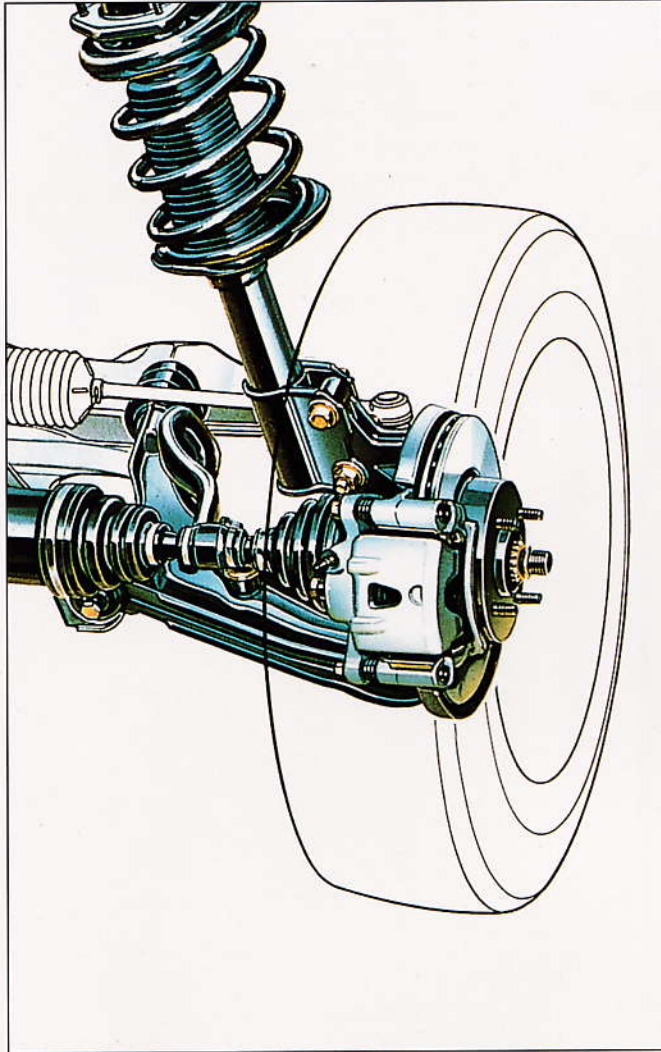

Suspension avant McPherson

études en matière d'aérodynamique mécanique interne - chambres de combustion, pipes d'admission, collecteurs d'échappement,... Cela lui permet d'être aussi brillant à haut régime que souple à bas régime. Aussi sobre que fiable. Avec 95 ch DIN à la clé et une vitesse de pointe de 180 km/h sur circuit. Le nouveau moteur 2 litres à injection électronique multipoint NISSAN développe 143 ch DIN et permet d'atteindre 210 km/h sur circuit. Cela pourrait déjà faire parler de moteur hors norme. Sa légèreté, son faible encombrement et sa rigidité le propulsent dans le club des moteurs d'exception.

SUSPENSIONS

Pour parvenir à combiner vivacité, facilité et sécurité, NISSAN a opté pour le schéma McPherson plus tirants de chasse à l'avant et pour un système à bras tirés à l'arrière. Des milliers d'heures de test ont permis d'adapter parfaitement ces schémas au faible encombrement et au faible poids du 100 NX, et d'obtenir ainsi ces qualités qui en font une véritable référence: stabilité, tenue de route et équilibre exceptionnels quelles que soient les conditions de route. Par ailleurs, la rigidité a été encore améliorée grâce à un faux châssis sur lequel sont ancrées les suspensions avant.

Des amortisseurs à gaz et des ressorts à pas variable permettent de conserver confort à basse vitesse et précision à haute vitesse. Tandis que le schéma de suspension arrière élimine le phénomène de plongée au freinage.

FREINAGE

Autre élément permettant au 100 NX d'avoir une vivacité de réaction évoquant la monoplace: les freins. La puissance de décélération procurée par le 100 NX est réellement exceptionnelle. Deux raisons à cela: le 100 NX est un "athlète" qui ignore les kilos superflus et il dispose de 4 freins à disque 2,0 l GTI - ventilés à l'avant. Résultat, un freinage puissant, endurant et progressif.

ABS

Un système ABS équipe en série la 2 litres GTI. Il ajoute encore à la sûreté du freinage en prévenant les blocages de roues, particulièrement sur chaussée glissante.

Moteur 1600

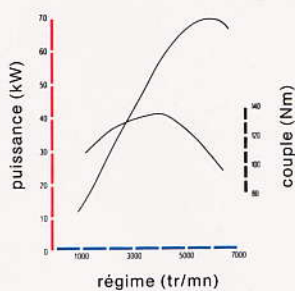

cylindrée (cm³): 1597
alésage x course (mm): 76.0 x 88.0
puissance maxi: 95 ch (66 kW) à 6000 tr/mn
couple maxi: 13,6 mkg (133 Nm) à 4000 tr/mn
vitesse maxi: 180 km/h sur circuit
accélération de 0 à 100 km/h: 10,5 secondes

Moteur 2 litres

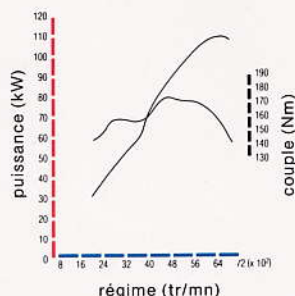

cylindrée (cm³): 1998
alésage x course (mm): 86.0 x 86.0
puissance maxi: 143 ch (105 kW) à 6400 tr/mn
couple maxi: 18,2 mkg (178 Nm) à 4800 tr/mn
vitesse maxi: 210 km/h sur circuit
accélération de 0 à 100 km/h: 8,2 secondes

NISSAN 100 NX, POURQUOI RESISTER A LA TENTATION?

La voiture de sport dispose traditionnellement d'un style intérieur représentant un subtil mélange de technologie et de luxe. Le NISSAN 100 NX a repris en le



réactualisant cet héritage dans l'esprit des studios de style avancé de Californie.

Mais entrouvrez la porte. Immédiatement votre taux d'adrénaline ne cesse de monter au fur et à mesure que votre regard accroche certains détails prometteurs. Et cette excitation ne disparaîtra jamais car elle repose sur ce qui, toujours, fera rêver: l'élégance du véritable coupé sportif. Sièges baquet procurant un maintien parfait, subtiles touches de couleur faisant ressortir un habitacle aux discrètes harmonies, petit volant et levier de vitesse court révélant le même goût du détail: ergonomie totale, environnement agréable, qualité de fabrication et matériaux superbes,... Avec en prime un niveau d'équipement exceptionnel: direction assistée, condamnation centrale des portes, lève-vitres électrique, combiné radio K7 stéréo,...

Le design du tableau de bord procède du même esprit: instrumentation analogique complète parfaitement lisible pour encore plus de plaisir et de sécurité.





VARIATIONS SUR UN THÈME

Le style c'est l'homme, (la femme aussi bien sûr) alors adoptez le 100 NX qui sied à votre personnalité. Vous avez le choix entre deux motorisations et deux types de carrosseries différentes. La version 1,6 litre SLX développe 95 ch et propulse le 100 NX à 180 km/h sur circuit.

En version 2,0 litres GTI, le 100 NX atteint 210 km/h (sur circuit) et accélère de 0 à 100 km/h en 8,2 secondes seulement. Le freinage à 4 disques (ventilés à l'avant) est complété par un système antiblocage ABS. Le 100 NX GTI se distingue par ses jantes alliage et son spoiler à antibrouillard intégrés qui assure un meilleur refroidissement du moteur. Il dispose en série du toit T-bar (toit translucide escamotable en 2 parties) qui donneront aux occupants le frisson du grand air.

L'équipement en série de tous les modèles est luxueusement adapté à l'élégance sportive de ces coupés: lève-vitres électrique, condamnation centrale des portes, combiné stéréo, rétroviseurs électriques, compte-tours, essuie-glace et dégivrage arrière, chauffage et ventilation assurent une parfaite circulation de l'air. De plus des accessoires utiles et astucieux vous faciliteront la vie: la boîte à gants fermant à clef, le coffre éclairé. Mais n'oublions pas l'aspect fonctionnel de ces coupés d'exception: sièges avant, à appui-tête réglables, coffre moqueté... Et pour les chargements volumineux vous rabattez tout simplement la banquette arrière.

EQUIPEMENT EN SERIE 100NX

	100 NX	100 NX
	1,6l SLX 16 S	2,0l GTI 16 S
EXTERIEUR		
Pare-chocs avec spoiler ton carrosserie	○	○
Becquet arrière, jupes latérale	○	○
2 Rétroviseurs à commande électrique	○	○
Phares anti-brouillard intégrés dans le spoiler	○	○
Toit ouvrant escamotable (2)	○	○
Jantes en alliage léger		○
INTERIEUR		
Direction assistée	○	○
Volant réglable en hauteur	○	○
Volant gainé de cuir		○
Levier de vitesse gainé de cuir		○
Lève-vitres électrique avant avec, commande à impulsion vitre conducteur	○	○
Condamnation centrale des portes	○	○
Combiné Radio-cassette stéréo	2HP	4HP
Code anti-vol		○
Sièges de type baquet	○	○
Dossiers et appuis-tête avant réglables	○	○
Avance automatique du siège passager	○	○
Banquette arrière rabattable	○	○
Pare-brise et vitres teintés	○	○
Montre digitale à quartz	○	○
Contrôle système antiblocage ABS		○
Contrôle check moteur		○
Portes mal fermées	○	○
Alarme sonore des feux restés allumés	○	○

CARACTERISTIQUES TECHNIQUES 100 NX

	100 NX 1,6l 16 S	100 NX 2,0l GTI 16 S
MOTEUR		
Cylindrée	1 597 cm ³	1 998 cm ³
Puissance maxi (ch)	95 à 6 000 tr/min	143 à 6.400 tr/min
(kW)	70	105
Disposition	4 cylindres en ligne, implantation transversale	
Bloc moteur	Fonte	Alliage
Distribution	Double arbre à cames en tête entraîné par chaîne	
Alimentation	Carbureteur Double corps	Injection E.C.C.S. électronique multi points
PUISSANCE ADMINISTRATIVE		
	07 CV	11 CV
FREINS		
	Double circuit, assistance par servofrein	
Avant	Disques ventilés	Disques ventilés
Arrière	Tambours	Disques
Jantes	5,5 JJ x 14	6 JJ x 14
Pneumatiques	175/65 R 14	195/55 R 14

	100 NX 1,6l 16 S	100 NX 2,0l GTI 16 S
CAPACITES		
Réservoir de carburant (1)	50	50
POIDS		
Poids à vide	1 000 kg	1 090 kg
Poids Total en Charge	1 495 kg	1 535 kg
PERFORMANCES		
Vitesse maxi	180 km/h	210 km/h
0/100 km/h	10,5 s	8,2 s
CONSOMMATIONS CONVENTIONNELLES		
90 km/h	5,3 l/100 km	6,3 l/100 km
120 km/h	6,9 l/100 km	8,1 l/100 km
ville	8,7 l/100 km	11,3 l/100 km
DIMENSIONS ET VOLUMES		
Longueur hors-tout	4,135 m	
Largeur hors-tout	1,680 m	
Hauteur hors-tout	1,315 m	
Volume coffre	328 l	

« Les caractéristiques et équipements des véhicules présentés peuvent varier selon les marchés. Le constructeur et l'importateur se réservent le droit de les modifier sans préavis. Pour toute information complémentaire, consultez votre concessionnaire ».

Vous D'abord!

Lorsqu'on conçoit une voiture, on risque d'être tellement absorbé par les questions techniques qu'on peut perdre de vue l'essentiel: son utilisateur. Chez NISSAN, nous ne perdons jamais de vue cette finalité majeure.

Au contraire, vous êtes au coeur de toutes nos préoccupations, chaque fois que nous concevons une de nos voitures. Nous savons parfaitement que la technologie est un facteur essentiel de la qualité et des performances de toute voiture, mais notre but n'est pas la technologie elle-même. Notre but est, à chaque instant, de vous procurer toutes les satisfactions que vous recherchez. Pour cela, nous avons décentralisé nos services de Recherche et Développement sur trois continents. Grâce à eux, nous sommes directement informés des souhaits des utilisateurs et de leurs évolutions. Ainsi, nous avons un regard plus profond, plus attentif sur ce que vous souhaitez ou préférez. NISSAN est en fait le plus universel des constructeurs japonais. En plus de notre production japonaise, notre implantation concerne 21 pays au travers de 24 unités de production ou d'assemblage. Comme pour nos services de Recherche et Développement, ce réseau mondial nous permet de répondre aux souhaits des utilisateurs avec davantage de souplesse, de



rapidité et d'efficacité. Une NISSAN n'est jamais le produit froid d'un assemblage industriel. Regardez bien des détails, apparemment mineurs, comme la forme des poignées de porte, vous comprendrez que tout, dans une NISSAN, a été dessiné pour apporter la solution idéale à ce que vous recherchez. Vos souhaits forment notre cahier des charges. Et, dès que nos voitures sont mises en production, nous examinons d'un oeil sévère tout ce qui sort de nos lignes d'assemblage en adop-

tant votre point de vue. Bien entendu, comme il sied à l'un des premiers constructeurs automobile du monde, nous utilisons les technologies les plus avancées à toutes les étapes de la conception et de la construction. Nos services de Recherche et Développement, comme de Production, bénéficient d'une informatique de pointe.

De la même manière, les procédures de test sont menées à bien grâce à des équipements du plus haut niveau. Vous pensez bien qu'être un conducteur NISSAN vous place en tête de nos préoccupations et de toutes nos entreprises. Ainsi, nous avons structuré notre service après-



vente, dans un but unique; garantir à nos clients Européens le meilleur service d'Europe. Si, en matière d'automobile, vous recherchez qualité, performance, confort, sécurité, excellence du service, alors choisissez NISSAN. Chaque modèle est construit pour vous apporter la plus haute et la plus inaltérable des satisfactions.



LIMITEE A 100 000 KM

NISSAN avec **ANTAR**
NISSAN financement



RICHARD NISSAN IMPORTATEUR
BP 123 TRAPPES CEDEX 78194
TEL.: (1) 30 69 25 00
FAX: (1) 30 62 04 04
Un réseau de 340 concessionnaires et
agents NISSAN

REF. XCATA100NX Sept./92
N/Y10 Ca01F9010 100000